

SCARIFIER

VT 73

VERTIKUTIERER

VERTIKUTÁTOR

EN User's manual

DE Bedienungsanleitung

CZ Návod k použití

Seco GROUP a. s.
Jungmannova 11
506 48 Jičín
ČESKÁ REPUBLIKA

VORWORT

Sehr geehrter Kunde,

vielen Dank, dass Sie sich für ein Produkt der Firma Seco GROUP a.s. entschieden haben. Unser Unternehmen ist europa- und weltweit als Hersteller von hochwertigen Maschinen und Zubehör der Marke AGS zur Pflege von Gras- und Rasenflächen anerkannt.

Diese Anleitung enthält wichtige Hinweise für die sichere Installation, den Betrieb und die Wartung Ihres Zubehörs.



Bevor Sie das Produkt installieren und benutzen, **lesen Sie sich alle Hinweise, Verbote und Empfehlungen gründlich durch**, die in dieser Anleitung aufgeführt sind.



Bewahren Sie die Anleitung zur späteren Verwendung gut auf.

Bei Fragen und Unklarheiten wenden Sie sich an eine unserer über 100 gut ausgestatteten autorisierten Servicewerkstätten in ganz Europa. Dort stehen Ihnen geschulte und vom Hersteller geprüfte Servicetechniker zur Verfügung.

In der Anleitung verwendete Symbole

SYMBOL	BEDEUTUNG
 	Diese Symbole in Verbindung mit dem Wort „ HINWEIS “ oder „ WARNUNG “, weisen auf Sachverhalte hin, die zu einer Beschädigung des Zubehörs und/oder zu ernsthaften Verletzungen des Anwenders führen können.
	Dieses Symbol weist auf wichtige Anweisungen, Eigenschaften, Vorgehensweisen oder Sachverhalte hin, die während der Installation, Benutzung und Wartung des Zubehörs beachtet oder eingehalten werden müssen.
	Dieses Symbol weist auf nützliche Informationen zum Zubehör hin.
	Dieses Symbol verweist auf ein Kapitel in dieser oder einer anderen Anleitung und steht jeweils zusammen mit der Nummer des Kapitels, auf das es sich bezieht.

Richtungsangaben

Linke und rechte Seite	Hinterer und vorderer Teil
L = Linke Seite, R = Rechte Seite	H = Hinterer Teil, V = Vorderer Teil

1. AUSPACKEN UND KONTROLLE DER LIEFERUNG

Der Vertikutierer wird auf einer Europalette verpackt geliefert. Zum besseren Transport sind einige Teile abmontiert und müssen vor der Inbetriebnahme montiert werden (☞ 6-1).



- Führen Sie sofort nach Erhalt eine Sichtkontrolle durch, ob der verpackte Vertikutierer nicht beschädigt ist. Im Fall einer Beschädigung oder irgendwelcher Zweifel ziehen Sie den Spediteur hinzu. Packen Sie den Vertikutierer im Fall einer Uneinigkeit nicht aus und melden Sie den Konflikt sofort dem Lieferanten. Wird eine eventuelle Reklamation nicht rechtzeitig geltend gemacht, können mögliche Ansprüche nicht berücksichtigt werden.

Nach dem Entfernen der Verpackung heben Sie den Vertikutierer vorsichtig von der Palette und prüfen Sie ihn erneut auf Transportschäden. Packen Sie auch die abgebauten Teile aus und kontrollieren Sie diese.

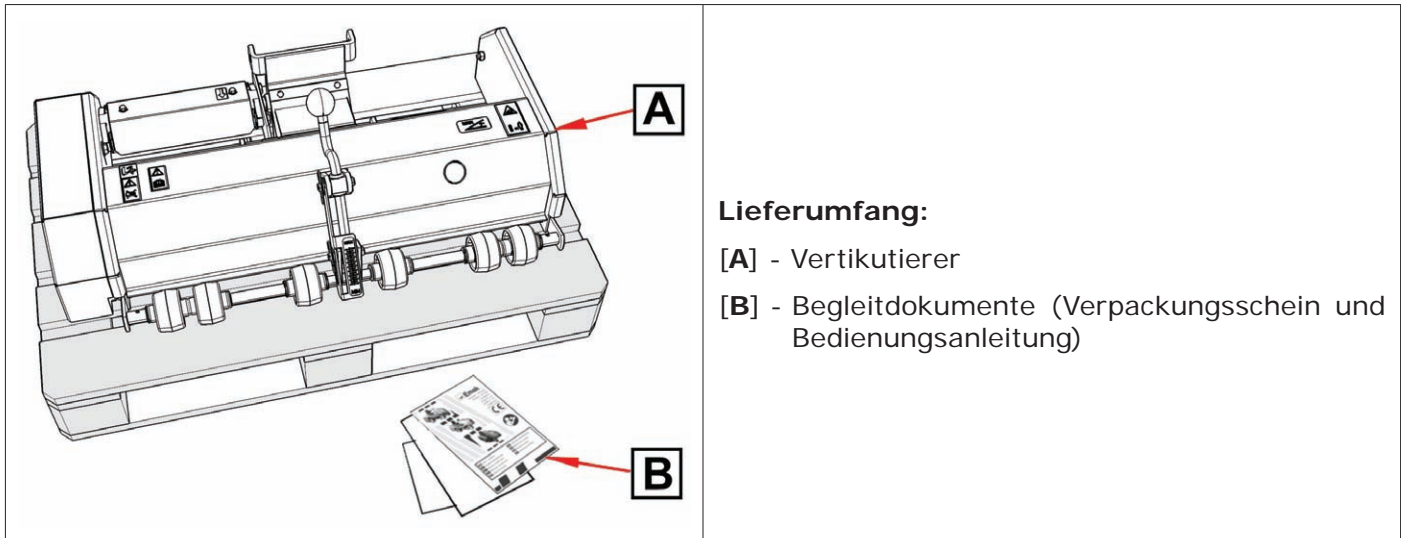

1.1 Entsorgung der Verpackung



Achten Sie nach dem Auspacken des Zubehörs auf die ordnungsgemäße Entsorgung und Wiederverwertung des Verpackungsmaterials. Entsorgen Sie die Verpackung nach den Vorschriften des im Land der Nutzung geltenden Abfallgesetzes.



Die Entsorgung kann auch einer Spezialfirma anvertraut werden.

2. BESCHREIBUNG UND BENUTZUNG

- Der Vertikutierer VT73 ist zum Anschluss an Rasentraktoren vom Typ Starjet AJ102 und AG122 bestimmt. Er dient zur teilweisen Beseitigung von Moos und abgestorbenen Grasresten vom Boden und gleichzeitig zur Belüftung des Erdreichs bis maximal 30 mm Tiefe.
- Der Einsatz des Vertikutierers empfiehlt sich im zeitigen Frühjahr vor dem ersten Mähen und im Herbst zum Ende der Mähseason. Beim Einsatz im Frühjahr wird empfohlen, bei Bedarf sofort nach dem Vertikutieren Rasen nachzusäen. Der Grassamen kann gut in die Rillen, welche die Belüftungsmesser im Boden hinterlassen, eingebracht werden.

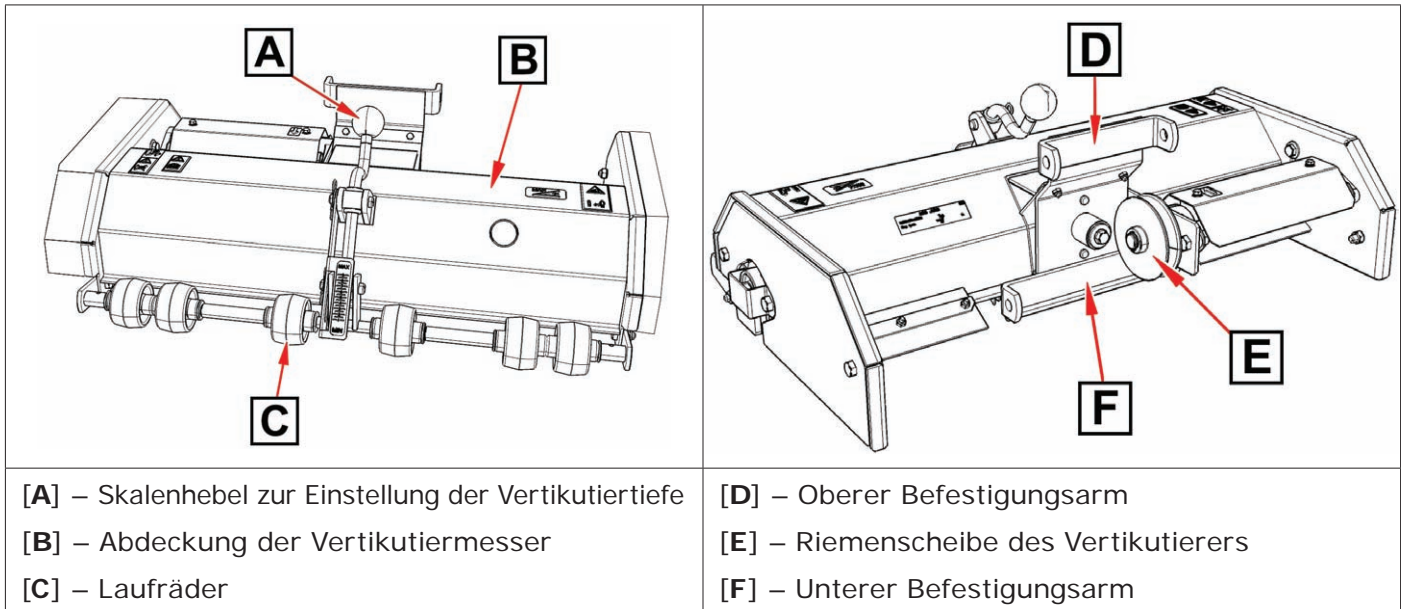

3. TECHNISCHE DATEN

	Höhe	300	mm
	Breite	950	mm
	Länge	560	mm
	Gewicht	58	kg
	Arbeitsgeschwindigkeit (maximal)	0-4	km/h
	Arbeitsleistung (maximal)	1500	m ² /h
	Arbeitstiefe	0-30	mm
	Anzahl der Rotationsmesser	28	
	Betriebsdrehzahl der Messer	1700	U/min
	Arbeitsbreite der Messer	730	mm
	Antrieb	Riemenantrieb	
	Starten	mit Schalter der elektromagnetischen Kupplung	

Angaben nach der Richtlinie 2006/42/EC (NV 176/2008)

Motor	Drehzahl ±100 (min-1)	Angegebener Emissions- Schalldruckpegel am Bedienplatz L_{pAd} (dB/20 μ Pa) nach ČSN EN ISO 4871 *	Angegebener Schalleistungspegel $A L_{WA,d}$ (dB) nach ČSN EN ISO 4871 **	Angegebener Gesamtwert der Vibrationsbeschleunigung (min.s ⁻²) nach ČSN EN 12096 ***	
				an Hand-Arm a_{hvd} (m.s ⁻²)	der Gesamtvibrationen a_{vd} (m.s ⁻²)
BS 20	2800	87+4	103+4	3.1+1.6	0.9+0.5

- Angaben inklusive Messunsicherheiten

* - gemessen nach EN ISO 11201

** - gemessen nach EN ISO 3744

*** - gemessen nach EN 1032+A1

Erläuterungen: BS20 = gemessen mit Motor Briggs Stratton 20 HP

4. SICHERHEITSHINWEISE FÜR DIE SACHGEMÄSSE ANWENDUNG

4.1 Allgemeine Sicherheitshinweise

- ! Der Vertikutierer kann nur gemeinsam mit den Rasentraktoren vom Typ **Starjet AJ102 und AG122** verwendet werden.
- ! Beachten Sie alle Sicherheitshinweise, die in der Bedienungsanleitung des Rasentraktors aufgeführt sind, an den der Vertikutierer angeschlossen wird.
- ! Lesen Sie vor der ersten Benutzung des Vertikutierers die Bedienungsanleitung gründlich durch.
- ! Entfernen Sie vor der Benutzung des Vertikutierers alle Steine, Holzstücke, Drähte, Knochen, heruntergefallene Zweige und sonstige Gegenstände, die beim Belüften weggeschleudert werden könnten, von der zu belüftenden Fläche.
- ! Stellen Sie vor der Arbeit alle Mängel ab. Kontrollieren Sie vor Arbeitsbeginn sorgfältig, ob insbesondere die Riemen gespannt und die Messer scharf sind.
- ! Ohne schriftliche Erlaubnis des Herstellers dürfen am Vertikutierer keine technischen Änderungen vorgenommen werden. Unberechtigte Änderungen gefährden die Arbeitssicherheit und können zum Verlust der Gewährleistung führen.

4.2 Während der Benutzung

- ! Der Vertikutierer darf nicht zur Arbeit an Hanglagen mit einer Neigung von mehr als **10°** eingesetzt werden.
- ! Fahren Sie bei der Arbeit mit dem Vertikutierer nur in direkter Richtung - wenden Sie nicht und fahren Sie nicht rückwärts. In umgekehrtem Fall droht die Gefahr einer ernsthaften Beschädigung des Rasens und der Belüftungsmesser.
- ! Den Vertikutierer immer in der Transportposition starten und ausschalten. Stellen Sie ihn erst nach dem Starten sofort in die Arbeitslage. Es kommt im Fall der Beibehaltung des gestarteten Vertikutierers in der Transportposition zu einer schnelleren Abnutzung des Antriebskeilriemen.
- ! Halten Sie die empfohlene Geschwindigkeit ein (**max. 4 km/h**).
- ! Verwenden Sie den Vertikutierer nicht auf feuchtem und weichem Gelände, da das seine Funktion beeinträchtigt und der Rasen beschädigt werden kann.
- ! Damit der Vertikutierer optimal arbeiten kann und der Rasen nicht beschädigt wird, empfehlen wir, nur zwei Überfahrten des Grundstücks zu machen. Dabei den Vertikutierer beim ersten Mal in gerader Richtung bewegen, beim zweiten Mal rechtwinklig zum ersten Arbeitsgang. Dabei werden ca. 50 % des Moores beim ersten Benutzen beseitigt.
- ! Stößt der Vertikutierer auf Fremdkörper, sofort den Rasentraktor anhalten und den Motor ausschalten. Kontrollieren Sie, ob Maschine und Vertikutierer beschädigt wurden und führen Sie bei Bedarf die notwendigen Reparaturen durch oder lassen Sie sie durchführen. Erst dann die Arbeit fortsetzen.
- ! Bei der Arbeit mit dem Vertikutierer bei maximaler Tiefeneinstellung der Messer steigt der Messerverschleiß, insbesondere bei sandigen Böden.
- ! Bei der Arbeit mit dem Vertikutierer insbesondere auf feuchtem Gelände setzen sich nach und nach Erdreste an der Innenseite und an der Oberfläche der Schutzabdeckungen des Vertikutierers und des Mähwerks ab. Wir empfehlen deshalb, die Abdeckungen sofort nach der Arbeit zu reinigen.
- ! Führen Sie Wartungs- oder Reparaturarbeiten nur bei ausgeschaltetem Motor des Rasenmähers durch.
- ! Nähern Sie sich mit Gliedmaßen nicht den rotierenden Messern - es besteht Unfallgefahr.

4.3 Nach Abschluss der Arbeiten

- ! Halten Sie den Vertikutierer stets sauber und in einem guten technischen Zustand.
- ! Die Rotationsmesser sind scharf und können zu Verletzungen führen. Berühren Sie die Messer nur mit Handschuhen oder umhüllen Sie sie.
- ! Kontrollieren Sie regelmäßig die Befestigungsschrauben und -mutter der Messer und achten Sie darauf, dass sie ordnungsgemäß angezogen sind.
- ! Kontrollieren Sie regelmäßig alle Komponenten und wechseln Sie bei Bedarf die Teile aus, die laut Herstellerempfehlung ausgewechselt werden müssen.

5. AM VERTIKUTIERER VERWENDETE SCHILDER

5.1 Typenschild

<p>The image shows a rectangular type plate with the following text and markings:</p> <ul style="list-style-type: none"> F: TYPE N° D: SERIE N° C: YEAR OF PRODUCTION G: WEIGHT: kg E: FABRICATION: Seco GROUP a.s., BRANCH PLANT 02, Jicin, Jungmannova 11, Czech Republic A: Seco GROUP logo B: CE CONFORMITY: 2006/42/EC; CE; MADE IN EUROPE 	
<p>[A] – Herstellerbezeichnung</p> <p>[B] – Herstellungsland</p> <p>[C] – Herstellungsjahr</p> <p>[D] – Herstellungsnummer</p>	<p>[E] – EU-Konformitätserklärung</p> <p>[F] – Zubehörtyp</p> <p>[G] – Gewicht</p>

5.2 Sicherheitsschilder und ihre Bedeutung

	<p>Achtung!</p> <p>Vor der Benutzung die Bedienungsanleitung lesen</p>		<p>Maximale Hangneigung für die Arbeit mit dem Gerät.</p>
	<p>Auf wegfliegende Gegenstände achten.</p> <p>Sicherheitsabstand einhalten.</p>		<p>Achtung!</p> <p>Bewegliche Teile – Gliedmaßen fernhalten.</p>



HINWEIS: Es ist streng **z**erboten, **Schilder und Symbole zu entfernen oder zu beschädigen**, die am Zubehör befestigt sind. Bei Beschädigung oder Unlesbarkeit von Schildern wenden Sie sich an den Lieferanten oder Hersteller und fordern Sie einen Ersatz an.

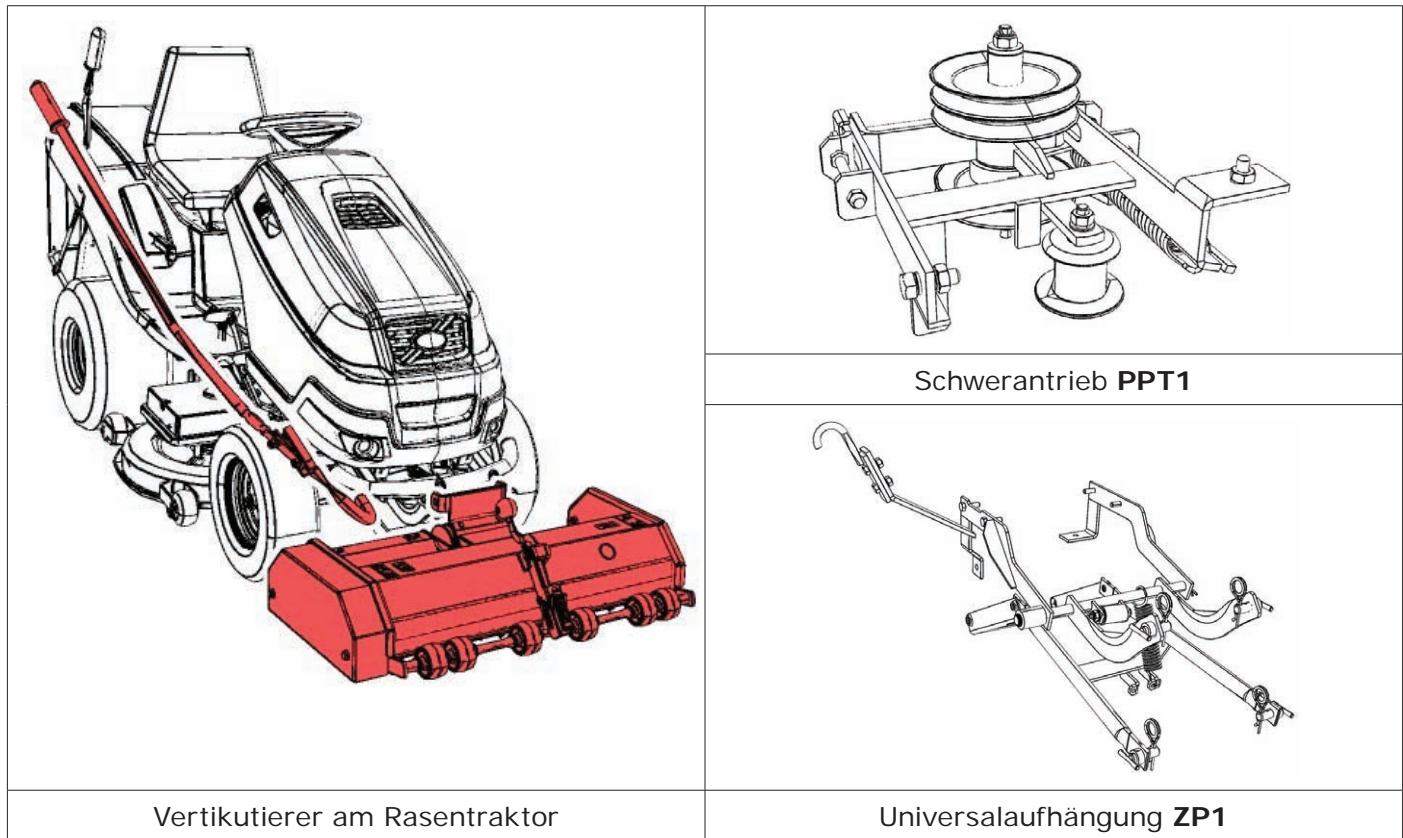

6. MONTAGE AM RASENTRAKTOR

Der Vertikutierer wird vor dem vorderen Teil des Rasentraktors angebracht. Er wird an der **Universalaufhängung** (Zubehör **ZP1**) befestigt und mithilfe eines Keilriemens mit dem **Schwerantrieb** (Zubehör **PPT1**) verbunden.

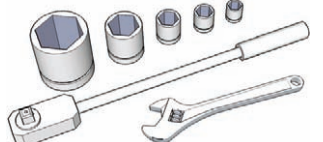

Benötigtes Werkzeug

Für die Montage bereitlegen:

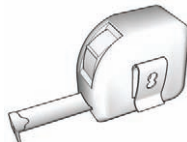
			
<ul style="list-style-type: none"> • ein Satz Steckschlüssel mit Innensechskant oder Sechskant-Schlüssel 	<ul style="list-style-type: none"> • ein Satz Schlüssel mit Außensechskant (Inbusschlüssel) 	<ul style="list-style-type: none"> • eine normale Zange und Zange für Sicherungsringe (Seegerzange) 	<ul style="list-style-type: none"> • ein Maßband oder anderes Messgerät

Überblick über den Montageablauf

Die Montage des Vertikutierers am Rasentraktor erfolgt in folgenden Schritten:

Schritt 1 – Mähwerk demontieren (📖 6-1)

Schritt 2 – Universalaufhängung montieren (sofern nicht am Gerät) (📖 6-2)

Schritt 3 – Schwerantrieb montieren (sofern nicht am Gerät) (📖 6-3)

Schritt 4 – Mähwerk wieder anbauen und Schwerantrieb anschließen (📖 6-4)

Schritt 5 – Vertikutierer montieren und anschließen (📖 6-5)



Nehmen Sie zur Gewährleistung einer sicheren und ordnungsgemäßen Montage die Installation des Vertikutierers am Rasentraktor **zu zweit** vor!

6.1 DEMONTAGE DES MÄHWERKS

6.1-1

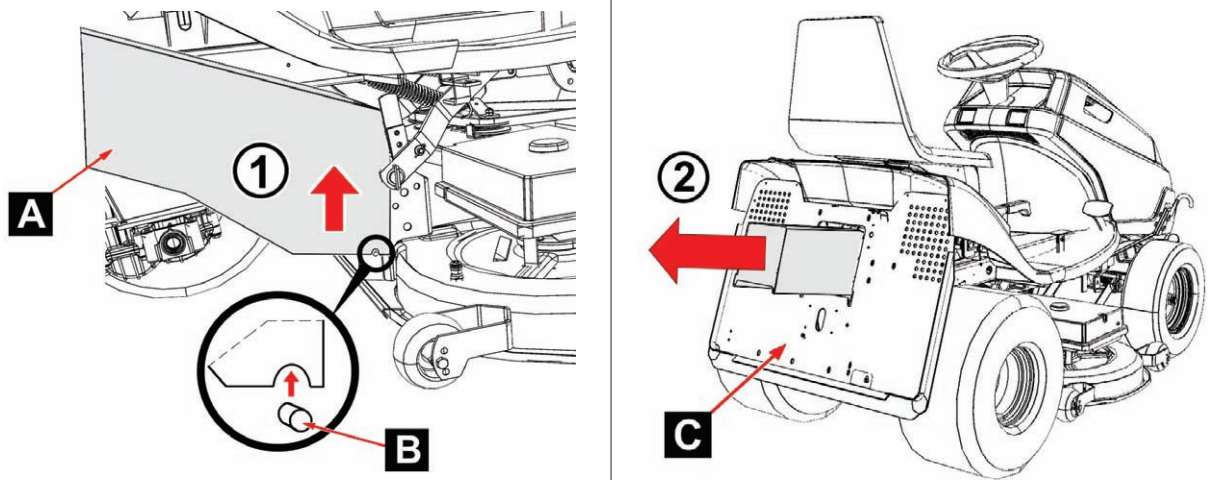

- ① Auswurfkanal für das Mähgut [A] von den Bolzen [B] am Mähwerkrahmen nach oben abheben.
- ② Auswurfkanal über die hintere Platte [C] aus der Maschine herausziehen.



Ist die Maschine mit einem Fangkorb ausgestattet, zuerst den Korb abnehmen, dann den Auswurfkanal herausziehen.

6.1-2

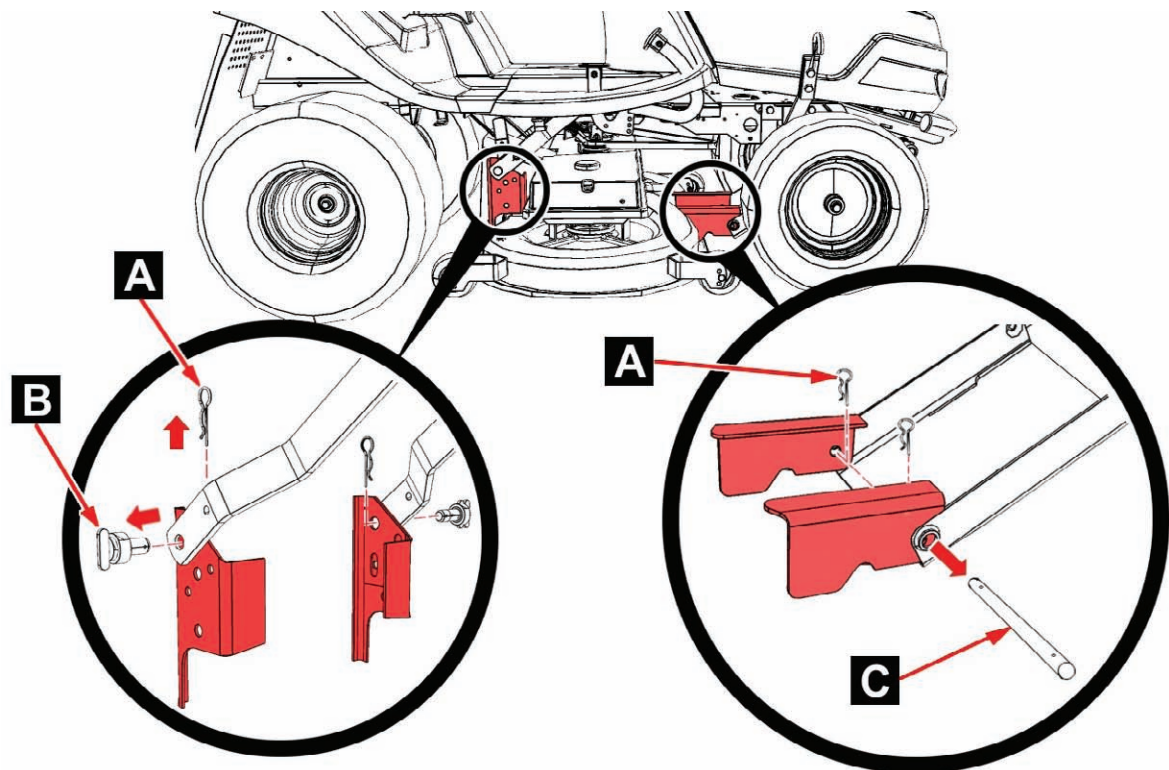

Mähwerk vom vorderen und hinteren Teil der Maschine lösen.

- Hinten: Mähwerk durch Herausziehen der zwei Splinte [A] und Herausschieben der Bolzen [B] von den Rahmenkonsolen lösen
- Vorn: Die zwei Splinte [A] herausziehen und die Stange [C] aus den Konsolen ziehen.

6.1-3

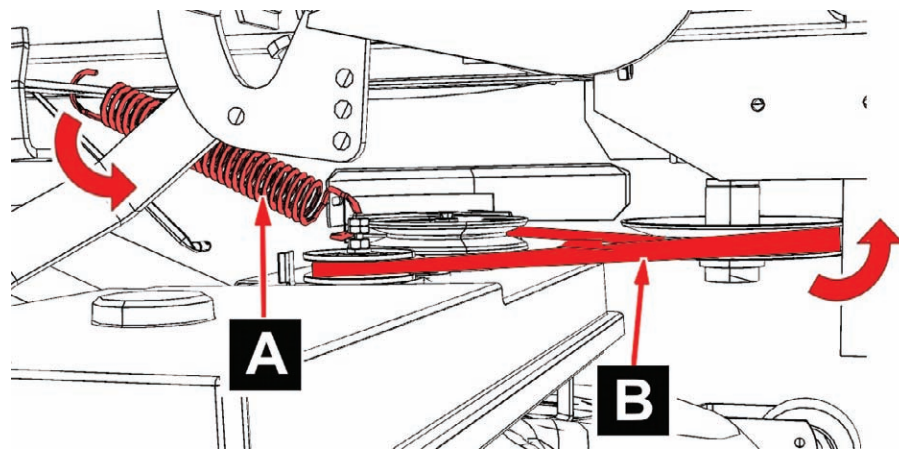

Die Feder [A], die das Mähwerk am hinteren Teil der Maschine mit dem Rahmen verbindet, aushaken. Feder am Mähwerk belassen. Anschließend den Riemen [B] von der Riemenscheibe der elektromagnetischen Kupplung am Vorderteil des Gerätes abnehmen.

6.1-4

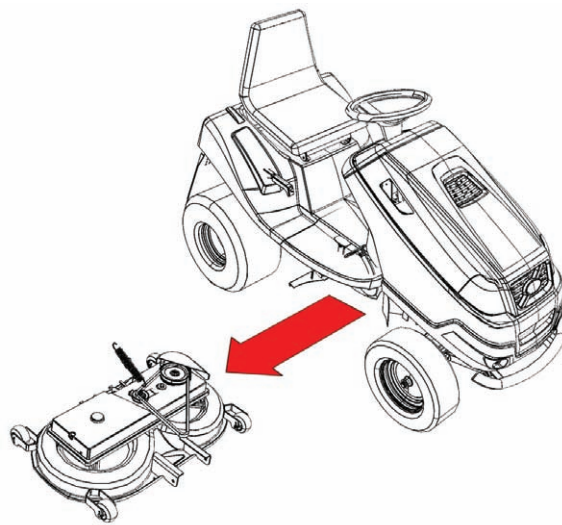

Mähwerk seitlich aus der Maschine herausziehen.

6.1-5

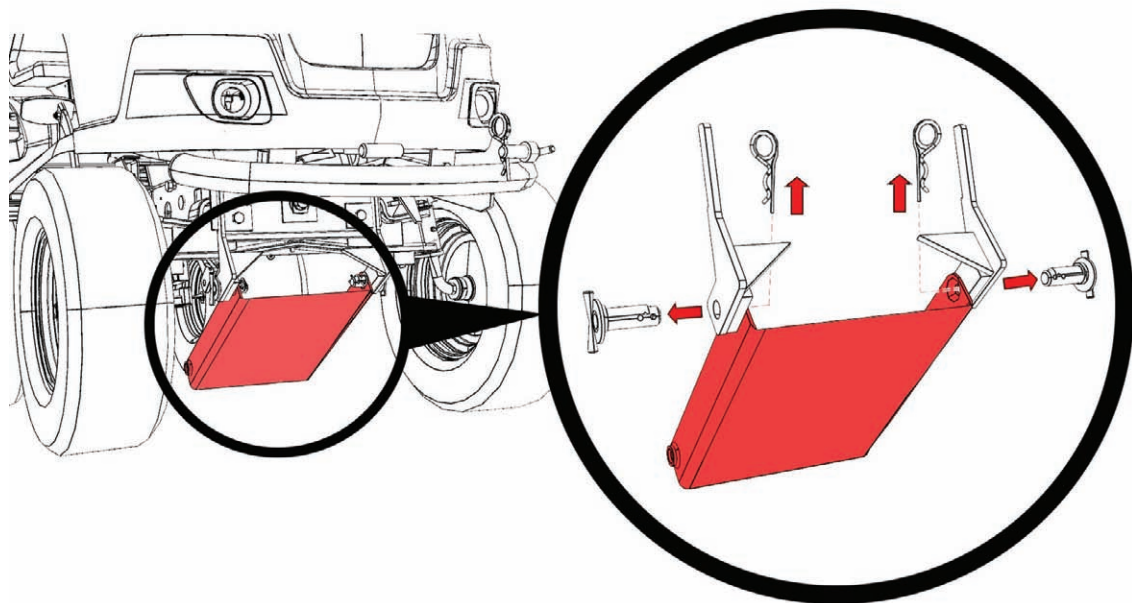

Vom vorderen Teil der Maschine U-Konsole von den Konsolen an der Stoßstangeneinheit trennen. Zuerst die zwei Splinte herausnehmen, dann die Bolzen aus den Löchern ziehen.

6.1-6

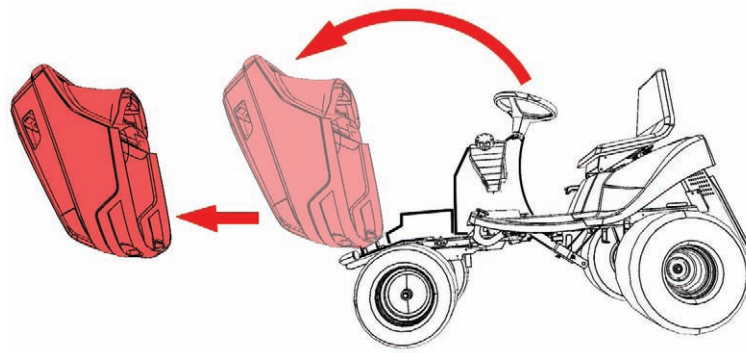

Verkleidung öffnen, aushaken und beiseite legen.

6.1-7

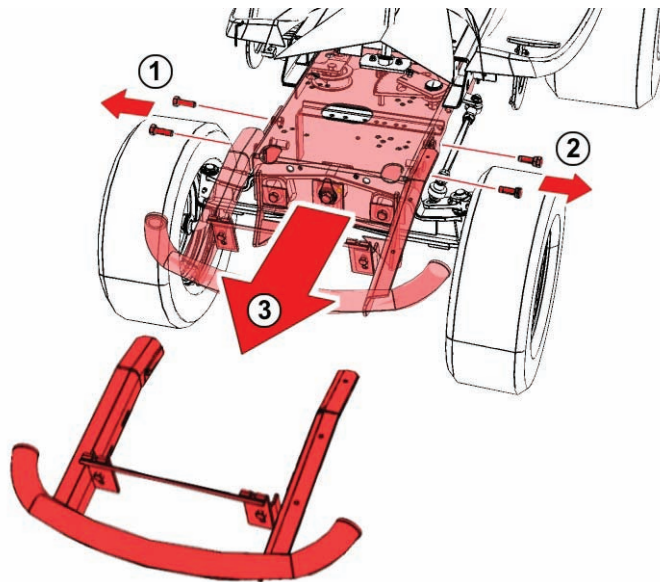

Auf beiden Seiten der Stoßstangeneinheit die Schrauben (② und ③) abschrauben und Stoßstangeneinheit nach unten abziehen ④.

6.2 MONTAGE DER UNIVERSALAUFHÄNGUNG



Ist bereits eine Universalaufhängung an Ihrer Maschine montiert, weiter nach Kapitel 6.3

6.2-1

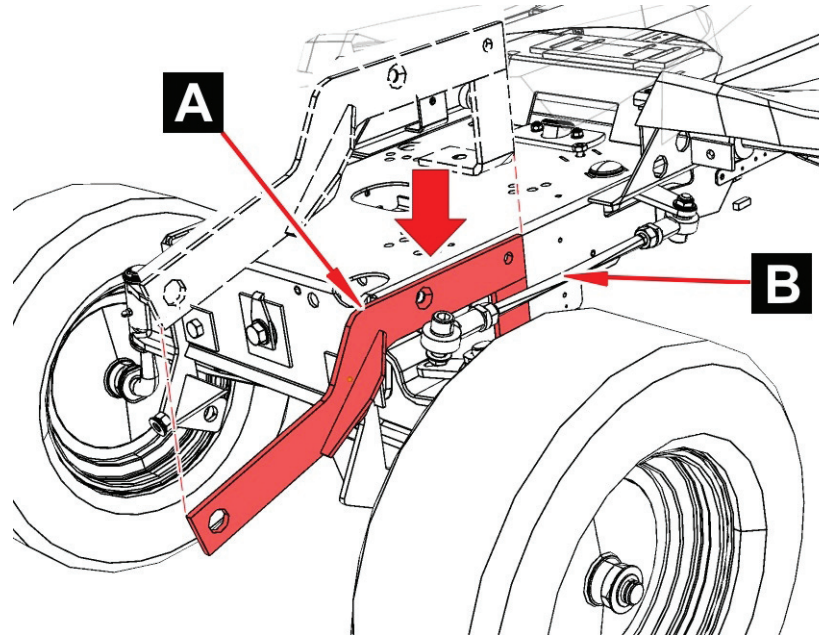

Den linken Bügel [A] der Universalaufhängung an die Löcher für die Schrauben der Stoßstangeneinheit anlegen. Den linken Bügel von oben ansetzen, vor die Verbindungsstange der Lenkung [B].

6.2-2

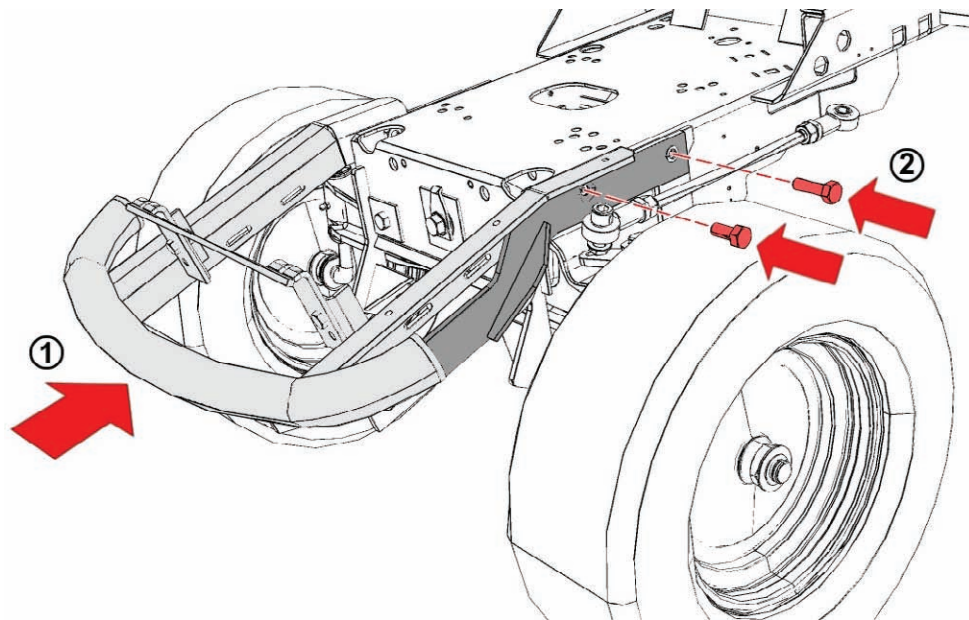

① Die Stoßstangeneinheit wieder aufstecken und zusammen mit dem linken Bügel an die Anschraublöcher anpassen.

② Stoßstange und Bügel mit der Hand anschrauben. Schrauben noch nicht festziehen.

6.2-3

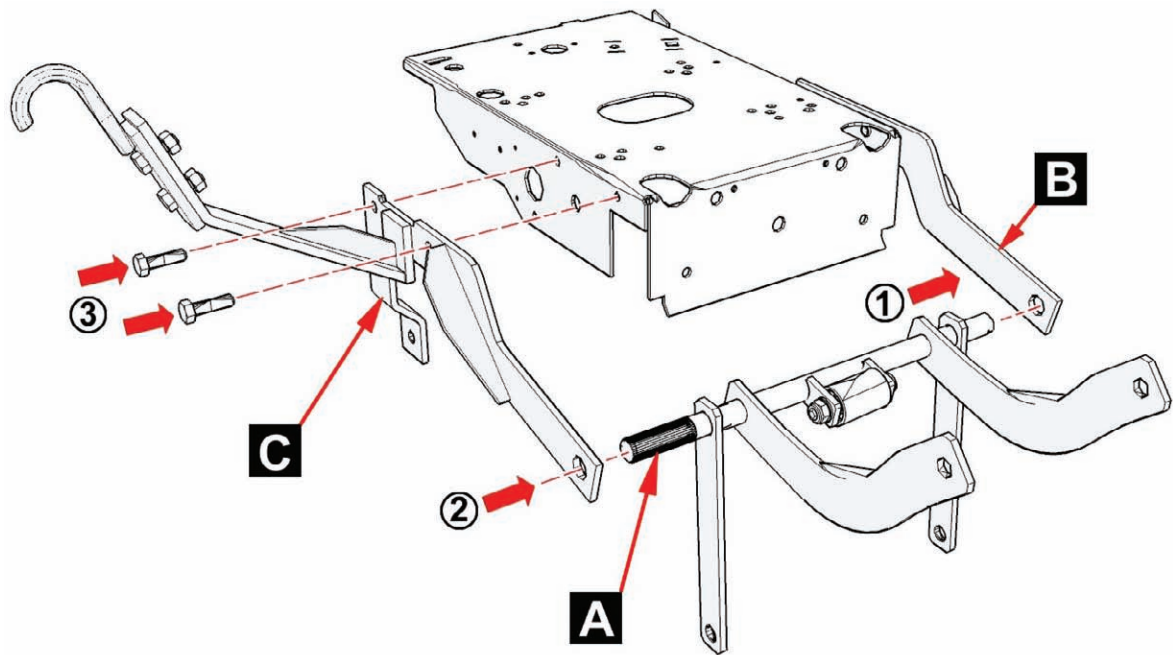

- ① In den angeschraubten linken Bügel [B] die Stange mit den Konsolen und Schellen [A] einschieben.
- ② An die rechte Seite der Stoßstangeneinheit den rechten Bügel mit der Hebelhalterung [C] anlegen und auf das andere Ende der Stange schieben.
- ③ Den rechten Bügel an die Stoßstangeneinheit anschrauben. Schrauben noch nicht festziehen.

6.2-4

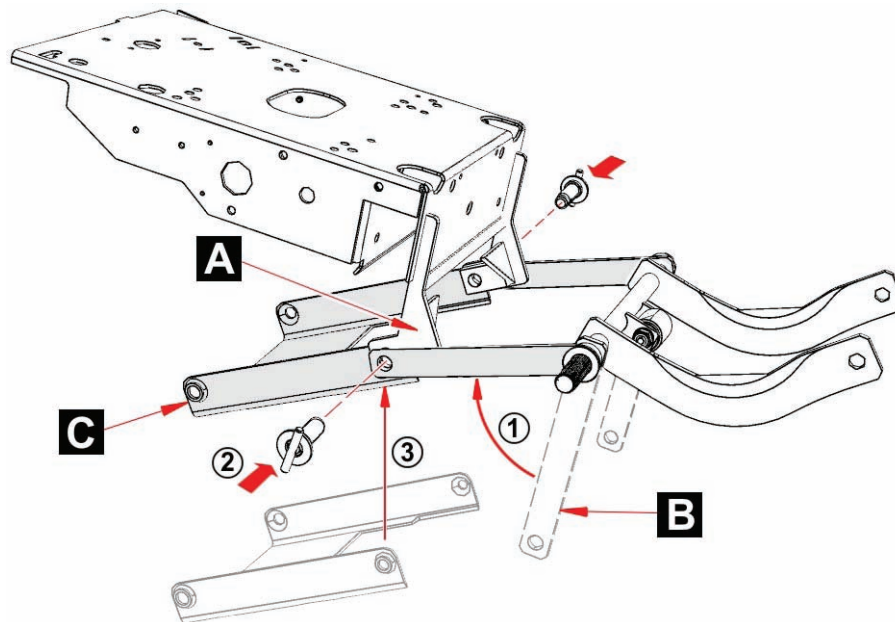

- ① Zu den Konsolen [A] an der Stoßstangeneinheit herandrehen [B].
- ② In die Öffnungen die Bolzen einschieben.
- ③ Auf die Bolzen die U-Konsole [C] aufsetzen.

6.2-5

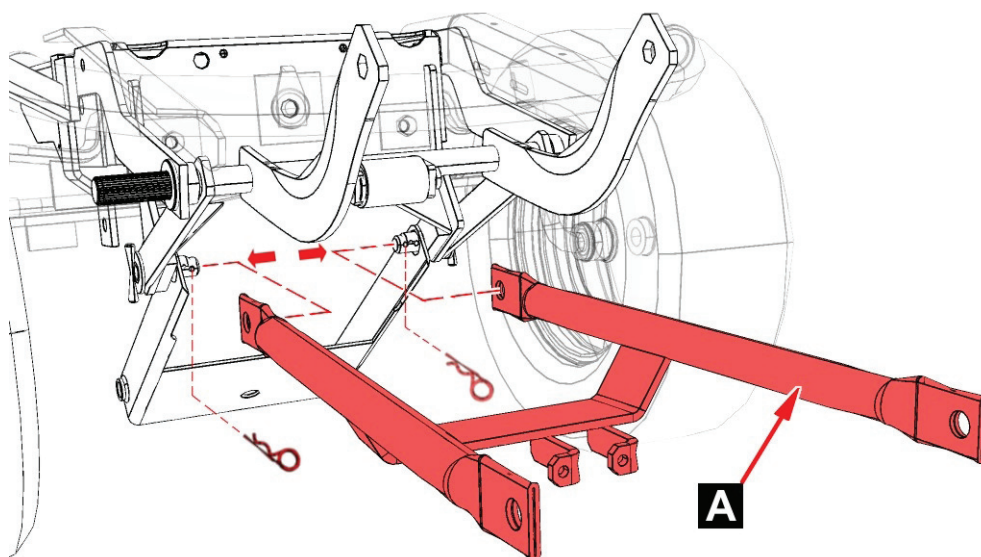

Auf die Bolzen noch die Haltestangen [A] für die untere Verankerung des Vertikutierers aufsetzen und alles mit Splinten sichern.

6.2-6

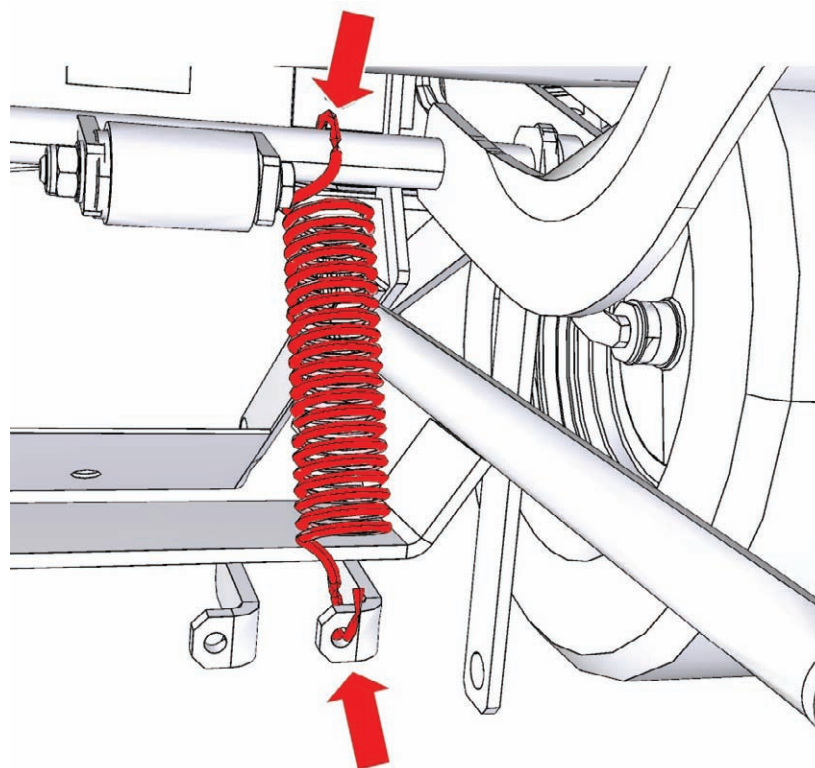

Ein Ende der Feder in die Öffnung der Öse zwischen den Stangen einhängen. Das andere Ende an die Stange mit den Konsolen und Schellen einhaken.

6.2-7

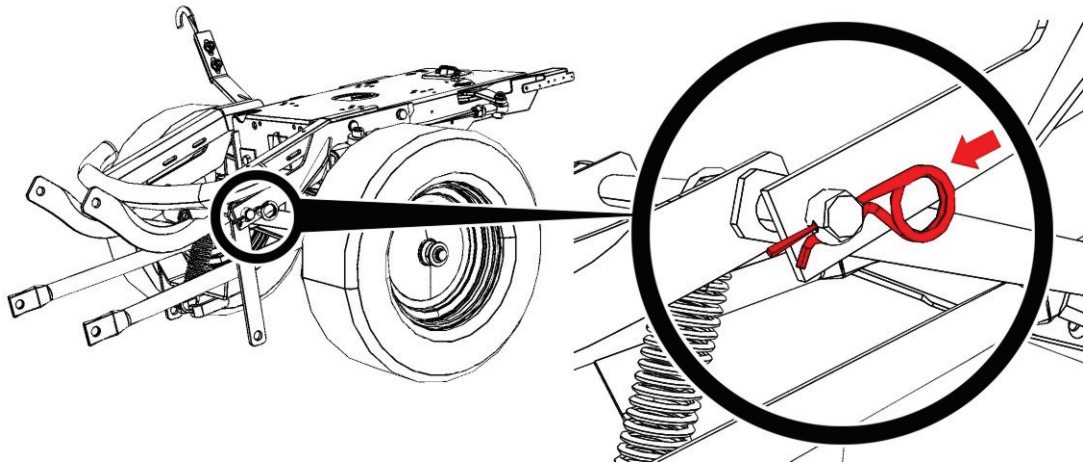

Stange mit den Schellen mit Hilfe der Splinte sichern.

6.2-8

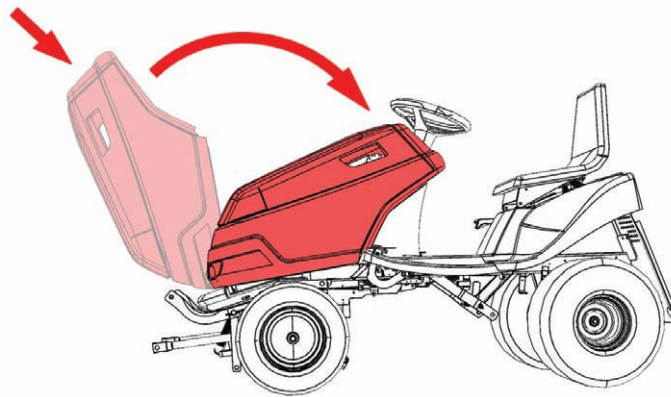

Verkleidung wieder aufsetzen und prüfen, ob sie sich problemlos öffnen und schließen lässt. Wenn nicht, Schrauben an der Stoßstangeneinheit mit der Universalaufhängung lockern und Verkleidung nach Bedarf nach vorn oder nach hinten schieben, sodass sie sich korrekt öffnen und schließen lässt.

6.2-9

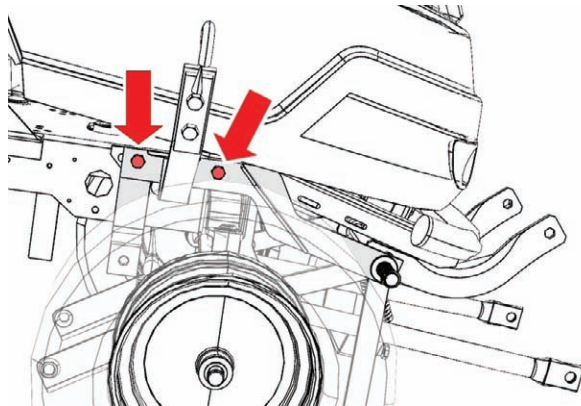

Rechte Seite

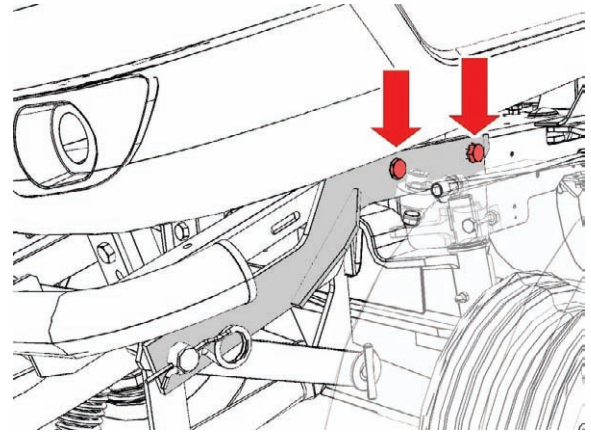

Linke Seite

Schrauben an den Bügeln an der linken und rechten Seite der Maschine mit Hilfe eines Schlüssels festziehen.

6.2-10

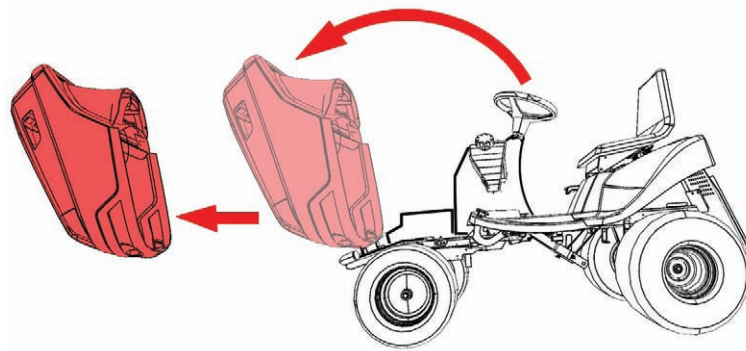

Nochmals prüfen, ob sich die Verkleidung richtig öffnen und schließen lässt. Wenn alles in Ordnung ist, Verkleidung wieder abnehmen, um die weitere Montage nicht zu behindern. Wenn nicht, die Vorgehensweise nach Punkt **6.2-8** wiederholen.

6.3 MONTAGE DES SCHWERANTRIEBS



Ist bereits ein Schwerantrieb an Ihrem Rasentraktor montiert, weiter nach Kapitel 6.4.

6.3-1



① Schrauben Sie den Schwerantrieb **[A]** zuerst von der Seite an den rechten Bügel **[B]** der Universalaufhängung anschrauben.

② Schrauben Sie den Schwerantrieb von der Unterseite an den linken Bügel **[C]**.

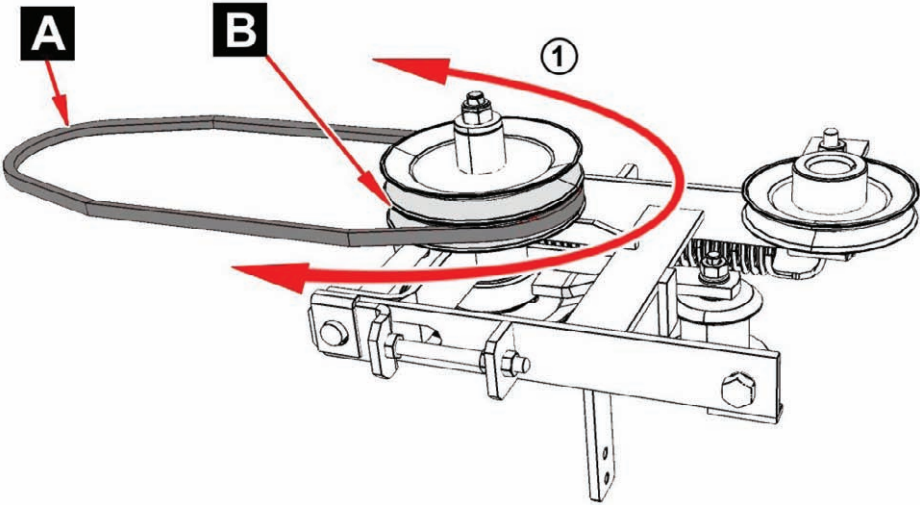
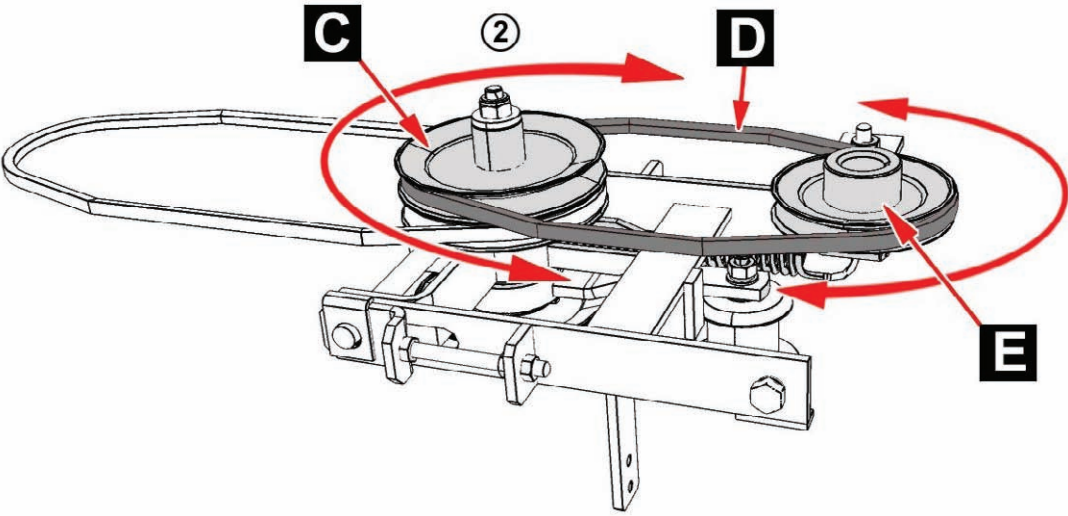
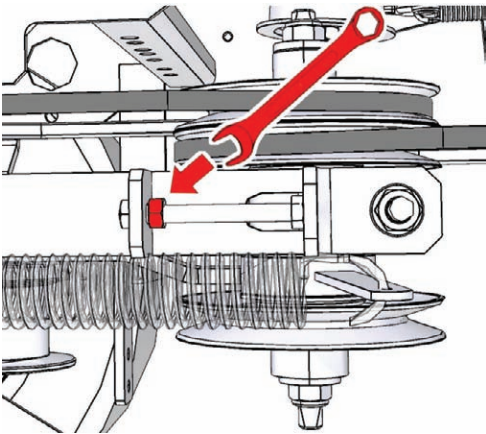
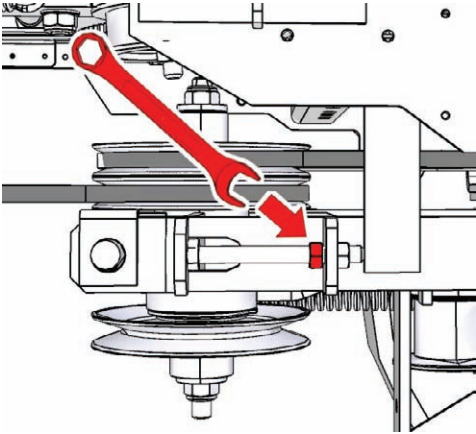
	
6.3-2	
	<p>① Setzen Sie auf die untere Riemenscheibe [B] von den zwei Riemenscheiben den langen Riemen [A].</p> <p>② Auf die obere Riemenscheibe [C] den kurzen Riemen aufsetzen [D] und sein anderes Ende auf die Riemenscheibe der elektromagnetischen Kupplung aufsetzen [E].</p>
6.3-3	<div style="display: flex; justify-content: space-around;"> <div style="text-align: center;">  <p>Linke Seite</p> </div> <div style="text-align: center;">  <p>Rechte Seite</p> </div> </div>
	<p>Den kurzen Riemen durch Drehen der Spannmuttern auf beiden Seiten des Schwerantriebs spannen.</p> <p>i <i>Der Riemen hat die richtige Spannung, wenn er sich beim Druck mit dem Finger auf die Mitte seiner gesamten Länge um etwa 1 cm nach unten durchbiegt.</i></p>

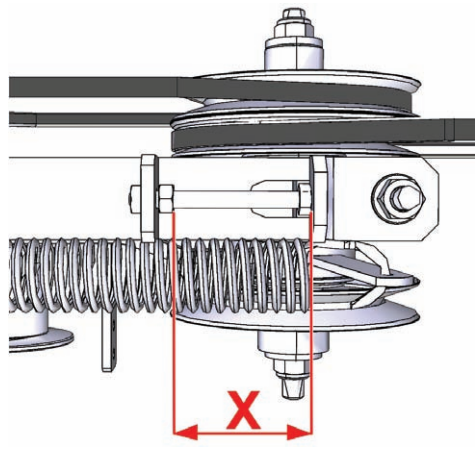
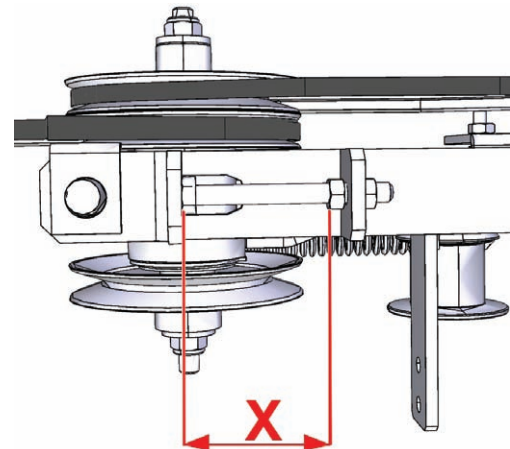
6.3-4		
	<i>Linke Seite</i>	<i>Rechte Seite</i>
<p>Den Abstand der Spannmutter vom Anfang des Spannmehanismus an beiden Seiten des Antriebs messen. Die Abstände müssen gleich sein ($X = X$).</p>		

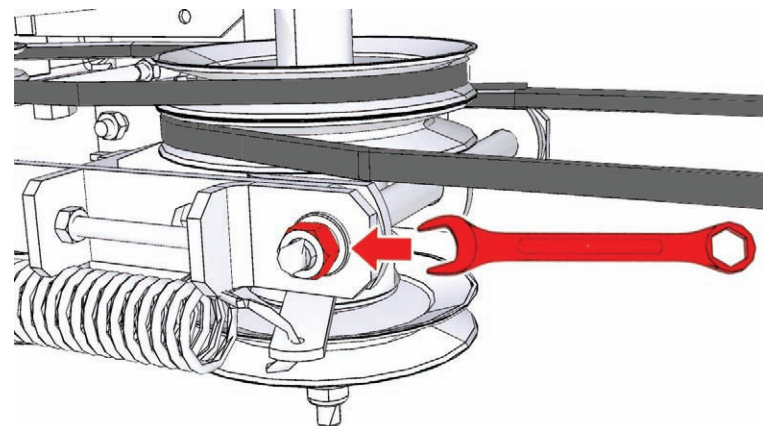
6.3-5	
<p>Beide Spannmehanismen durch Anziehen der Schraube auf der linken Seite des Antriebs festziehen.</p>	

6.4 WIEDERANBAU DES MÄHWERKS

6.4-1

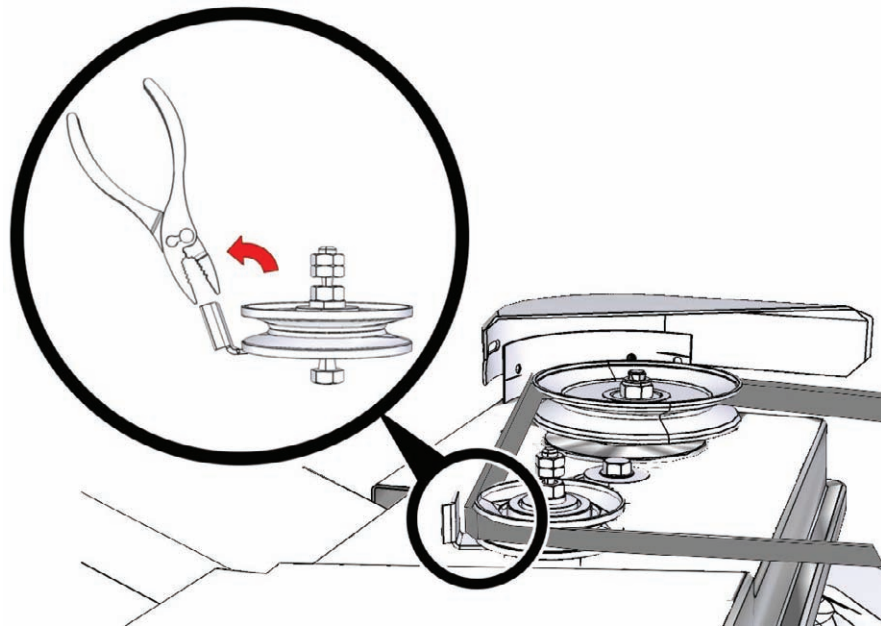

Mit Hilfe einer Zange das Führungsplättchen neben der kleinen Riemenscheibe des Mähwerks aufbiegen. Dadurch wird das Abnehmen des Riemens erleichtert.

6.4-2

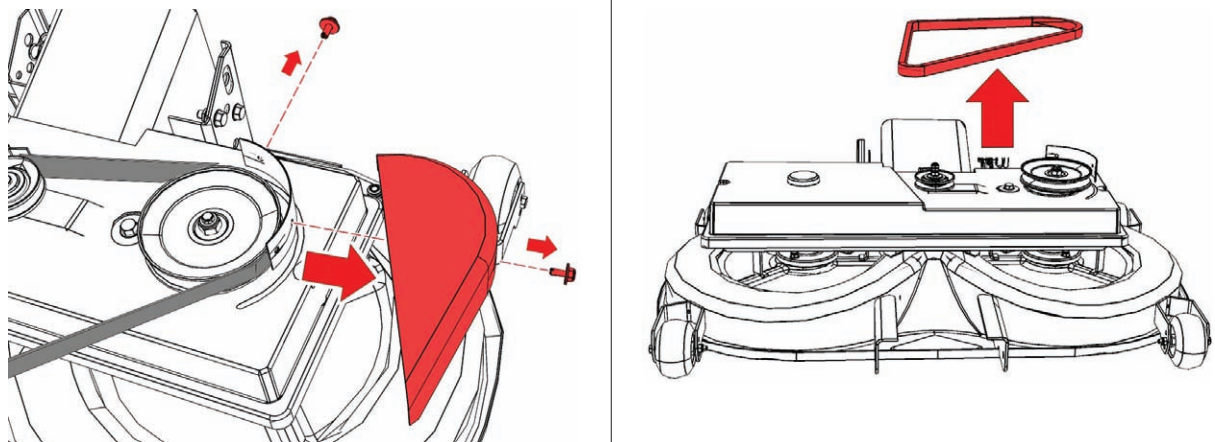

Die Seitenabdeckung der großen Riemenscheibe abschrauben und den Riemen abnehmen.

6.4-3

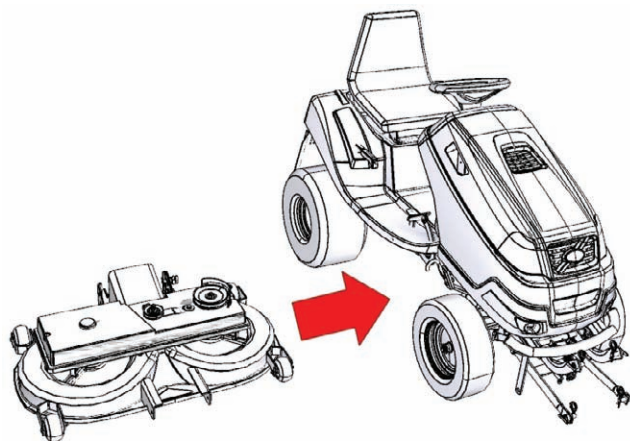

Das Mähwerk unter das Gerät schieben.

6.4-4

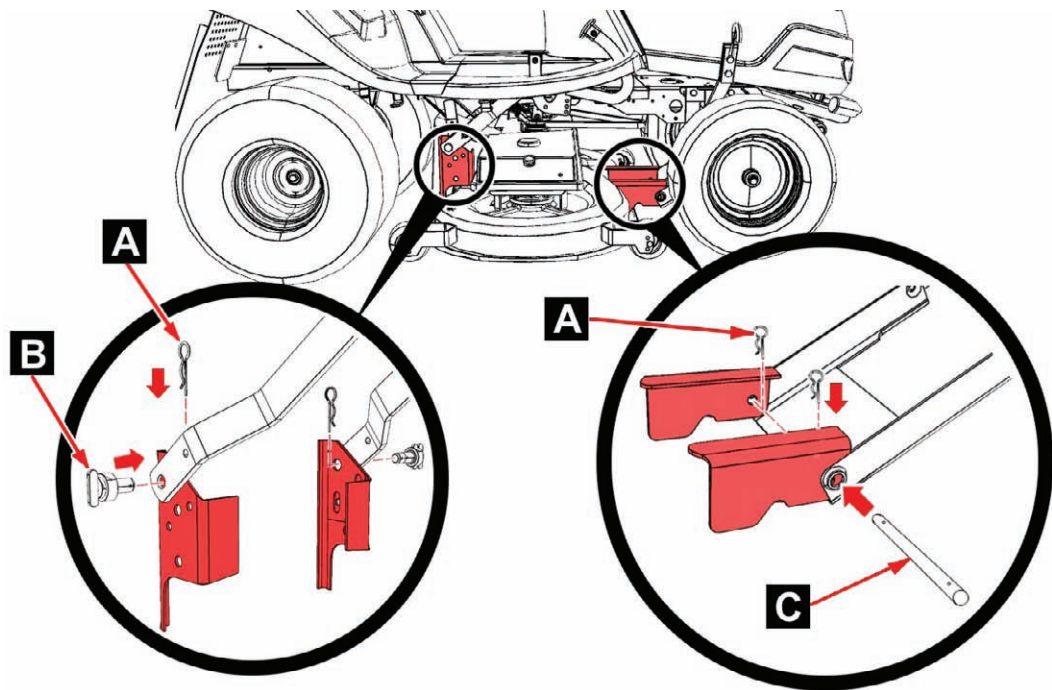

Das Mähwerk am vorderen und hinteren Teil der Maschine befestigen.

- Hinten: Befestigen Sie das Mähwerk an den Konsolen des Rahmens durch Einschieben der zwei Bolzen [B] und sichern Sie es mit den Splinten [A].
- Vorn: Schieben Sie die Stange [C] in die Löcher der Konsolen des Mähwerks und der U-Konsole und sichern Sie mit den Splinten [A].

6.4-5

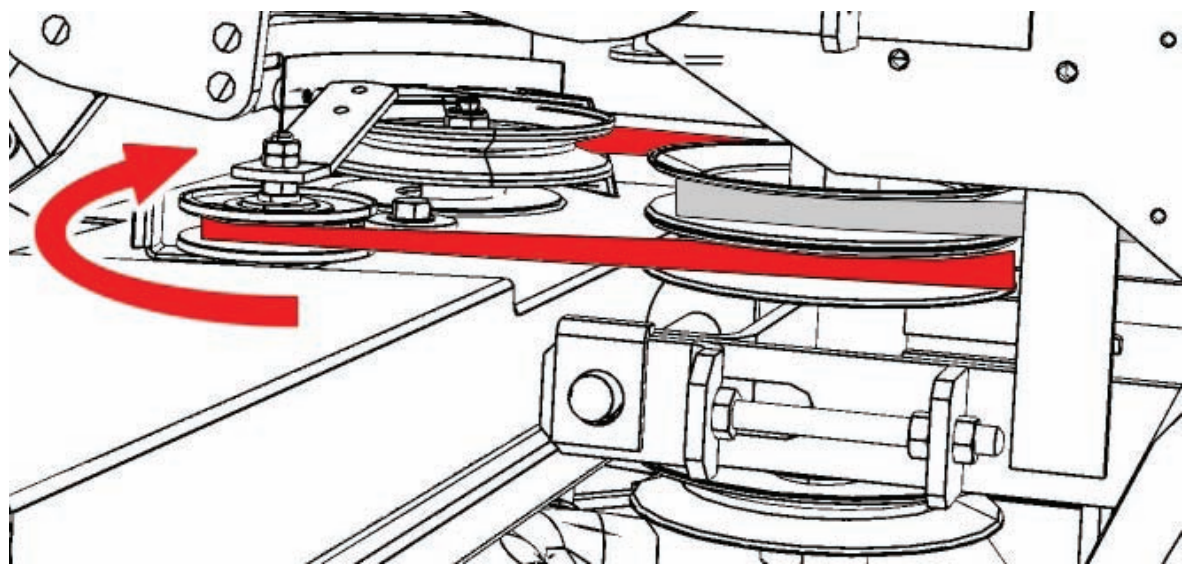

Den Riemen vom Schwerantrieb auf beide Riemenscheiben am Mähwerk aufsetzen.

6.4-6

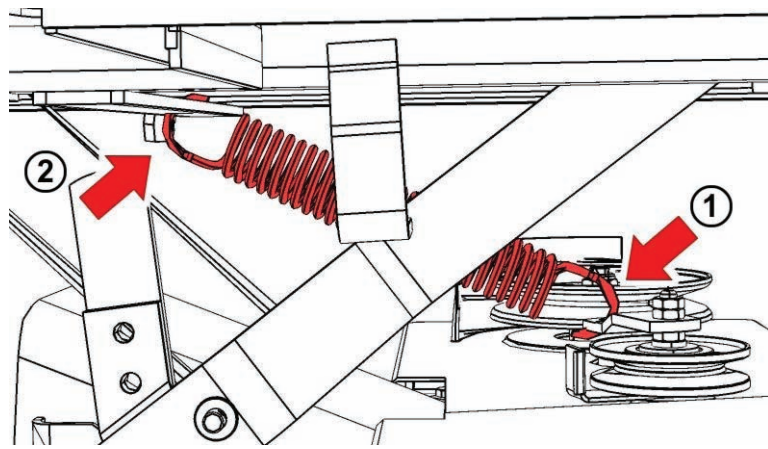

Die Feder an der kleinen Riemenscheibe (1) des Mähwerks und am Maschinenrahmen (2) einhaken.

6.4-7

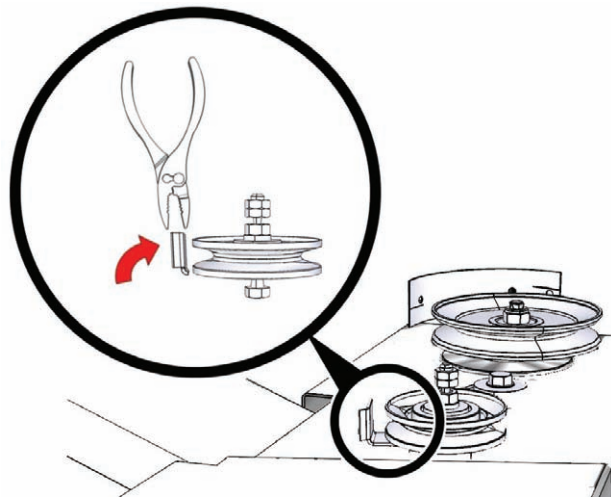

Mit der Zange das Führungsplättchen zurückbiegen und die Abdeckung der großen Riemenscheibe wieder anschrauben.

6.4-8

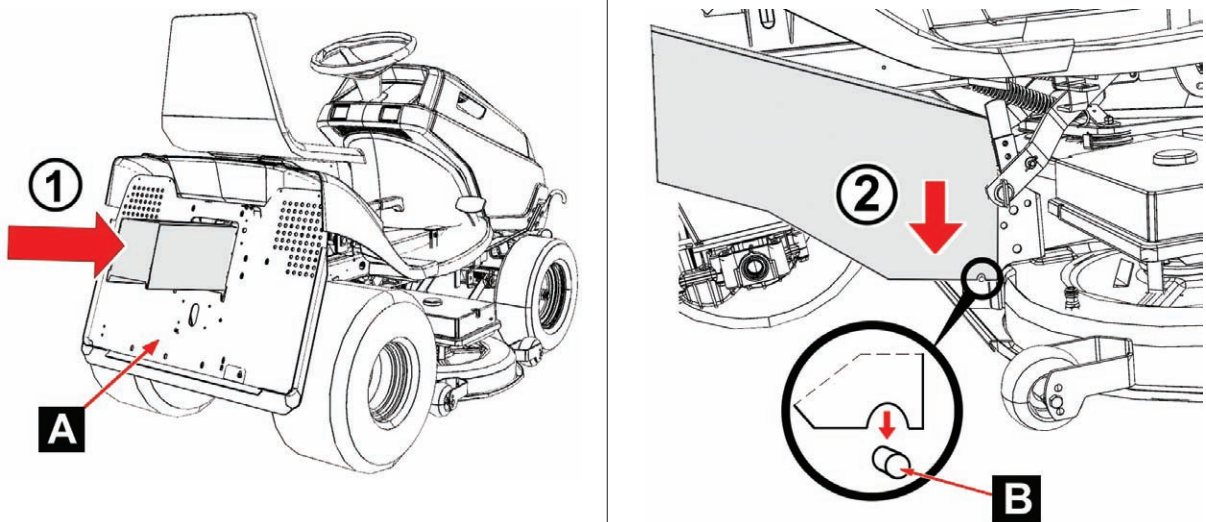

- ① Den Auswurfkanal für das Mähgut über die hintere Platte [A] in die Maschine einschieben.
- ② Den Auswurfkanal auf die Bolzen am Rahmen des Mähwerks [B] aufsetzen.

6.5 MONTAGE UND ANSCHLUSS DES VERTIKUTIERERS

6.5-1

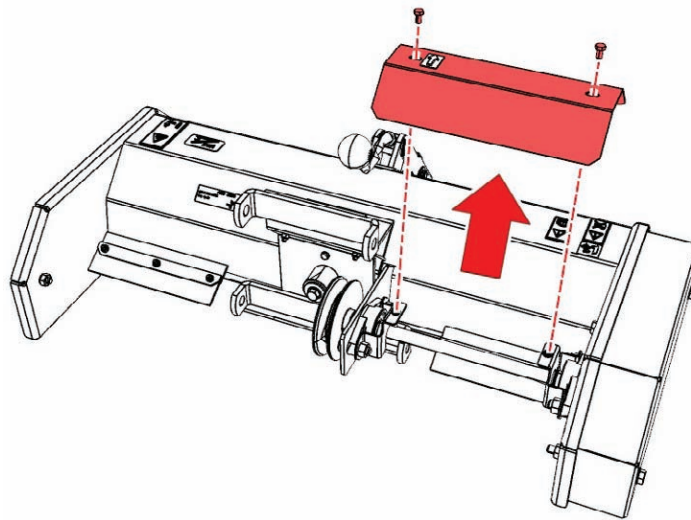

Die Abdeckung der Antriebswelle abschrauben.

6.5-2

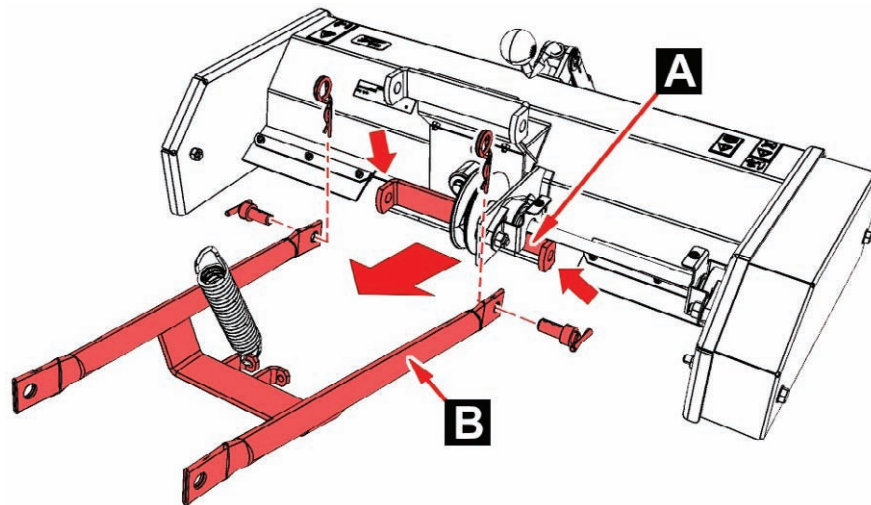

Befestigen Sie den unteren Arm **[A]** des Vertikutierers an die unteren Befestigungsstangen **[B]** der Universalaufhängung durch Einsetzen der Bolzen. Bolzen mit Splinten sichern.

6.5-3

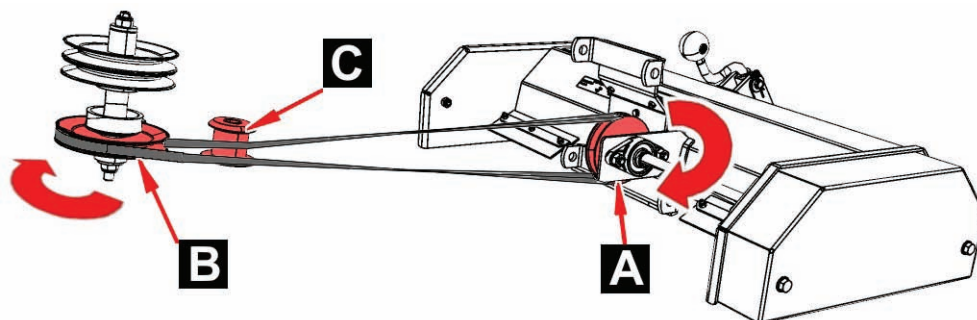

Setzen Sie den Riemen auf die Riemenscheibe des Vertikutierers **[A]** und auf die untere Riemenscheibe des Schwerantriebs **[B]**. Führen Sie den Riemen um die Führungsrolle **[C]**.

6.5-4

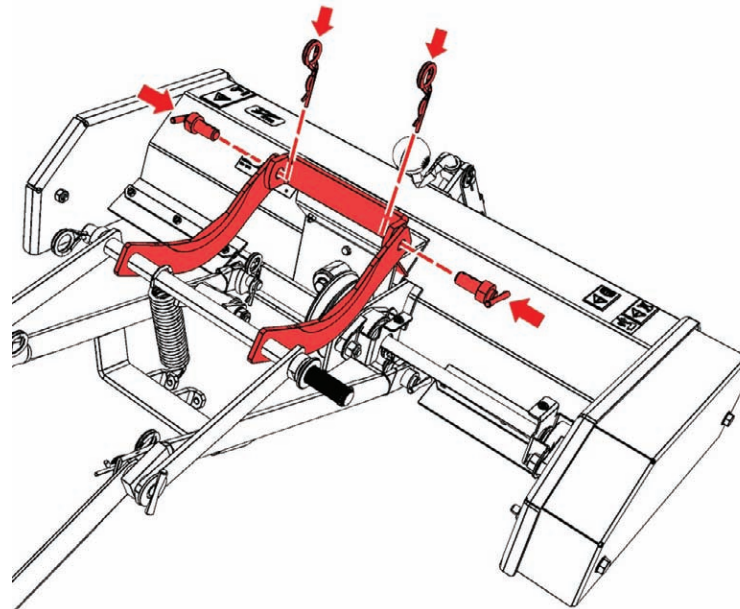

Befestigen Sie die oberen Schellen der Aufhängung am oberen Arm des Vertikutierers durch Einschieben der Bolzen und sichern Sie sie mit Splinten.

6.5-5

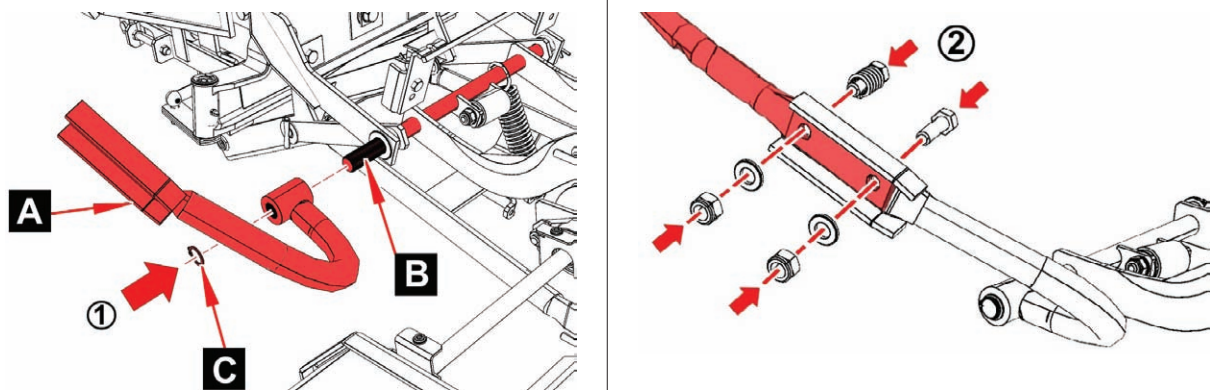

① Schieben Sie den unteren Teil der Betätigungsstange [A] des Vertikutierers auf die Stange der Universalaufhängung [B] und sichern Sie ihn mit Hilfe des Seegerrings [C].

② Schrauben Sie den oberen Teil an den unteren Teil der Stange.

6.5-6

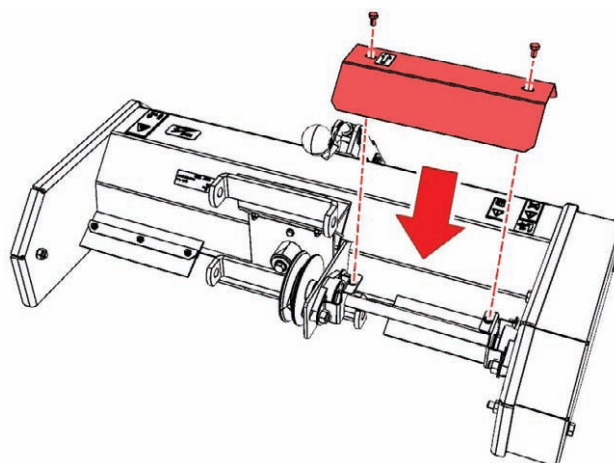

Die Abdeckung der Antriebswelle wieder anschrauben.

6.5-7

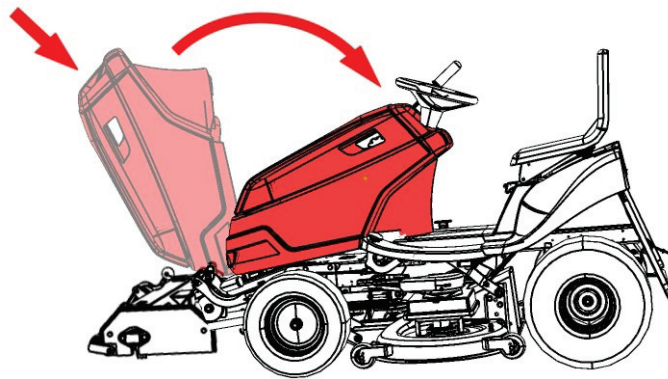

Die Verkleidung der Maschine wieder aufsetzen und schließen. Damit ist die Montage des Vertikutierers abgeschlossen.



Vor dem Aufsetzen der Verkleidung den Vertikutierer in Arbeitsposition bringen, d. h. den Bedienhebel aus der Halterung aushaken.

7. BETRIEB DES VERTIKUTIERERS

7.1 Einstellung

Vor der Inbetriebnahme des Vertikutierers mithilfe des Skalenhebels am vorderen Teil die gewünschte Belüftungstiefe einstellen.

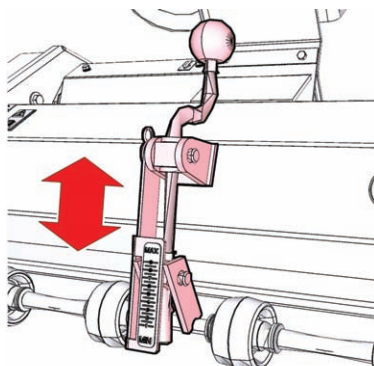

7.2 Ein- und Ausschalten

Das Einschalten des Vertikutierers erfolgt gleichzeitig mit dem Mähwerk über den Mähwerkschalter am Bedienpult am Lenkrad.

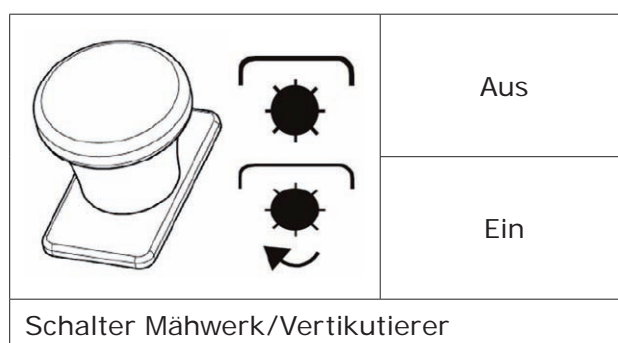

Reihenfolge:

- Starten Sie den Rasentraktor laut Bedienungsanleitung und lassen Sie den Motor drei Minuten laufen.
- Wenn sich der Vertikutierer nicht in der Transportposition befindet, stellen Sie die Position durch Einhaken des Hebels in die Halterung um.
- Schalten Sie mit dem Mähwerkschalter den Antrieb ein.
- Sofort den Vertikutierer durch Aushaken des Hebels aus der Halterung in die Arbeitsposition bringen.

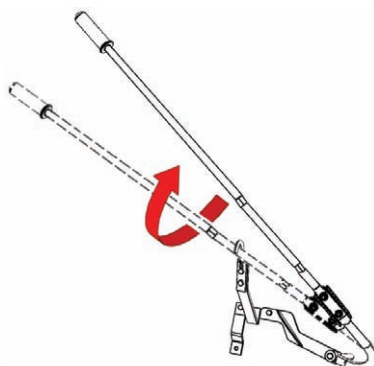

- Stellen Sie den Gashebel auf „**MAX**“.
- Fahren Sie langsam und gleichmäßig an.



HINWEIS: Lassen Sie den Vertikutierer **niemals** bis auf den Moment des Anfahrens in der Transportposition laufen! Dadurch würde die Lebensdauer des Antriebsriemens verkürzt.

Schalten Sie nach Abschluss der Arbeiten den Vertikutierer durch Drehen des Mähwerkschalters in die Position Aus aus. Anschließend den Hebel anheben und in der Halterung einhaken.

8. WARTUNG

8.1 Wartung nach der Benutzung

- Nach jeder Benutzung alle **Verschmutzungen sowie Gras- und Moosreste** von der Oberfläche des Vertikutierers und der Rotationsmesser entfernen.



HINWEIS: Führen Sie die Reinigung **IMMER im ausgeschalteten Zustand** durch. Verwenden Sie **Schutzhandschuhe**.

8.2 Regelmäßige Wartung

- Kontrollieren Sie regelmäßig alle **Schraubverbindungen** und ziehen Sie sie im Bedarfsfall an.
- Kontrollieren Sie regelmäßig den **Zustand und die Spannung der Riemen** des Mähwerks und des Vertikutierers. Bei Abnutzungserscheinungen oder Beschädigungen den Riemen sofort auswechseln.
- Kontrollieren Sie regelmäßig den **Zustand und die Spannung des Kettengetriebes**, der die Arbeitswelle mit den Vertikutiermessern antreibt. Dabei wie folgt vorgehen:

1) Die linke (von vorn gesehen) Seitenabdeckung **[A]** des Vertikutierers abschrauben.

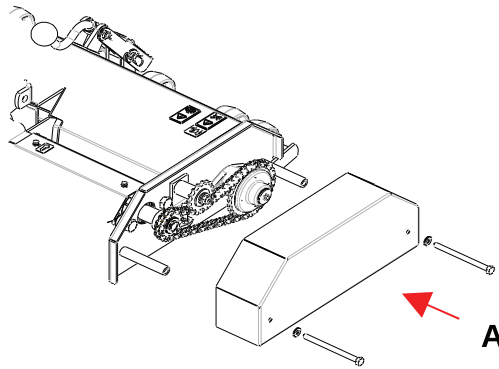

2) Kontrollieren Sie die Spannung der Kette. Die Kette ist dann richtig gespannt, wenn es nicht zu einer Durchbiegung von mehr als **12 mm** bei einer Kraftanwendung von **100 N** in der mittleren Entfernung zwischen den Kettenrädern **[B]** und **[C]** kommt. Im Bedarfsfall spannen Sie die Kette durch Verschiebung der Kettenräder **[D]**.

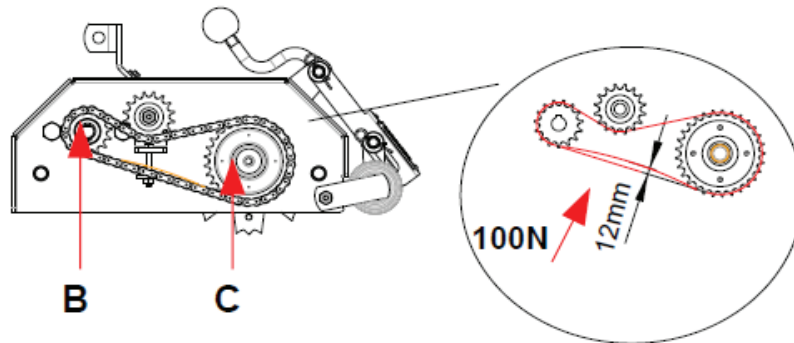

BEMERKUNG: Verwenden Sie zum Messen der Kraft zum Beispiel einen üblichen mechanischen Kraftmesser, den es in Geschäften mit dem entsprechenden Sortiment zu kaufen gibt.

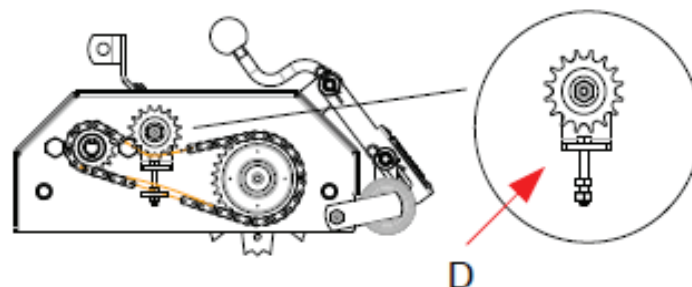

3) Schrauben Sie die Seitenabdeckung **[A]** wieder an.

8.3 Wartung des Kettenantriebs

Wegen einer möglichen Blockierung der Vertikutiermesser durch den Einfluss von Fremdgegenständen ist der Vertikutierer mit Scherstiften [E] – **Grundanzahl 3 St.** ausgestattet, welche den Kettenantrieb (Riemenantrieb) vor Beschädigung schützt.

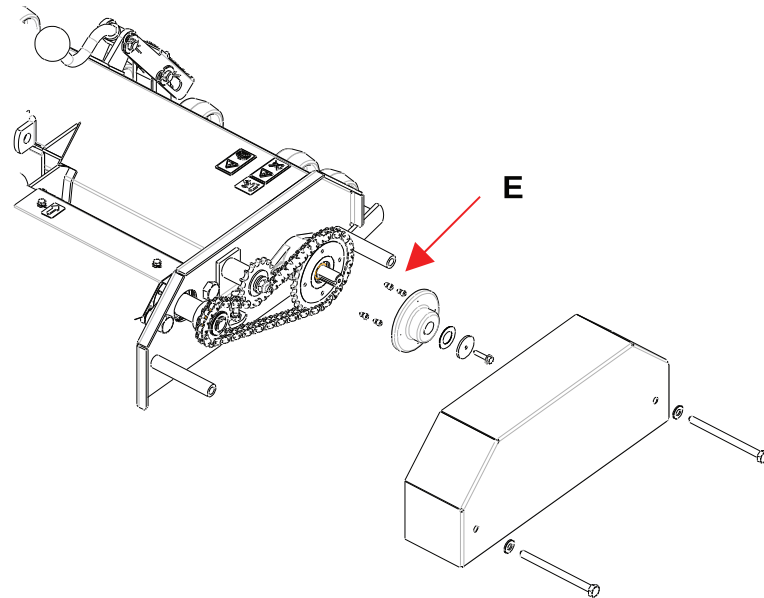

9. ZUSÄTZLICHES ZUBEHÖR UND ERSATZTEILE

Nähere Informationen zu Zubehör und Ersatzteilen erhalten Sie in unserer Technikabteilung.

10. ABBAU UND LAGERUNG

Muss der Vertikutierer abgebaut werden, z. B. wegen der Montage anderer Zubehörteile oder weil er längere Zeit nicht gebraucht wird, verfahren Sie einfach in umgekehrter Reihenfolge, als in Kapitel 6.5 angegeben.

Den Vertikutierer gründlich reinigen und abwaschen, lose Verbindungen festziehen. Abgedeckt trocken und sauber aufbewahren.

11. STILLEGUNG UND ENTSORGUNG

Vor der Entsorgung den Vertikutierer unbrauchbar machen. Auch Produkte mit abgelaufener Lebensdauer enthalten nämlich Rohstoffe, die wiederverwendet werden können. Geben Sie diese bei einer entsprechenden Sammelstelle ab. Wir empfehlen die Entsorgung durch eine Spezialfirma. Bei selbst durchgeführter Entsorgung sind die entsprechenden nationalen Vorschriften zur Abfallentsorgung einzuhalten.

12. GARANTIE

Die Garantiezeit beträgt 24 Monate. Beim Austausch einer Baugruppe oder bei Reklamationen beträgt die Gewährleistung für das entsprechende Teil 6 Monate ab Austausch, mindestens jedoch bis zum Ablauf der Garantiezeit des gesamten Produktes. Der Garantiezeitraum verlängert sich im Falle von Reparaturen im Rahmen der Garantie um die Dauer der Reparatur.

Der Hersteller haftet dafür, dass das Produkt über die gesamte Garantiezeit über die vom Hersteller angegebenen Eigenschaften und Parameter verfügt. Der Hersteller haftet nicht für Mängel durch normalen Verschleiß, falsche Lagerung, unsachgemäße Bedienung, Eingriffe in die Konstruktion des Zubehörs, Havarien und Anwendung entgegen der Bedienungsanleitung.



Die Firma Seco GROUP a.s. entwickelt alle Maschinen und Anbaugeräte des laufenden Produktionsprogramms ständig weiter. Darum kann es zu Abweichungen des Textes und der Abbildungen dieser Anleitung von der Wirklichkeit kommen. Hieraus können keinerlei Ansprüche abgeleitet werden.

Druck, Vervielfältigung, Veröffentlichung und Übersetzung, auch in Teilen, sind ohne schriftliche Zustimmung der Firma Seco GROUP nicht gestattet. Änderungen vorbehalten.

EU KONFORMITÄTSERKLÄRUNG

nach: **Richtlinie des Rates Nr. 2006/42/EC (Regierungsverordnung NV 176/2008 Gbl.)**

A. Wir: Seco Group a.s., Šaldova 408/30, Praha 8
Zweigbetrieb 02 Jičín, Jungmannova 11
Ident.-Nr.: 60193450

geben auf eigene Verantwortung diese Erklärung heraus:

B. Maschineneinrichtung

- Benennung: **Vertikutierer**
- Typ: VT 73
- Herstellungsnummer: Herstellungsjahr:

Beschreibung:

Der Vertikutierer ist ein Arbeitswerkzeug zu den Rasentraktoren Starjet AJ 102 und AG 122. Er dient zur teilweise Entfernung von Moos und alten Grasresten und gleichzeitig zur Belüftung von Rasenbeständen. Länge 560 mm, Breite 950 mm, Höhe 300 mm, Gewicht 58 kg, Belüftungstiefe 0 - 30 mm, Anzahl der Belüftungsmesser 28, Breite der Belüftung 730 mm.

C. Vorschriften, mit denen die Konformität bewertet wurde:

ČSN EN ISO 12100-2, ČSN EN ISO 4254-1

D. Die Konformitätsbewertung wurde durch die Vorgehensweise nach:

- Richtlinie des Rates Nr. 2006/42/EC, Artikel 12, Anlage VIII, (äqv. § 5, Anlage Nr. 8, Regierungsverordnung Nr. 176/2008 Gbl.)

E. Wir bestätigen, dass:

- diese Maschineneinrichtung, die durch die aufgeführten Angaben definiert ist, in Übereinstimmung mit den Anforderungen ist, die durch die oben aufgeführten technischen Vorschriften ist und unter den Bedingungen einer gewöhnlichen Benutzung s i c h e r ist.
- Maßnahmen zur Absicherung der Übereinstimmung aller Produkte getroffen sind, die auf den Markt mit einer technischen Dokumentation und den Anforderungen der technischen Vorschriften gebracht werden.

F. Die Begutachtung führte das akkreditierte Prüflabor durch:

Akkreditiertes Prüflabor Nr. 1054
Staatliche Prüfstelle für Landwirtschafts-, Wald- und Lebensmittelmaschinen a.s.
Třanovského 622/11, 163 04 Praha Řepy, Tschechische Republik
Abschlussbericht Nr. 31 709

Die technische Dokumentation im Umfang nach Anlage VII ist beim Hersteller an der folgenden Adresse hinterlegt:

Seco GROUP
Zweigbetrieb 02 Jičín
Jungmannova 11
506 48 Jičín

In Jičín, den 01.09.2010

Ing. Jiří Pávek
Mitglied des Vorstands

ES PROHLÁŠENÍ O SHODĚ

dle: **Směrnice Rady č. 2006/42/EC (nařízení vlády NV 176/2008 Sb.)**

A. My: Seco Group a.s., Šaldova 408/30, Praha 8
odštěpný závod 02 Jičín, Jungmannova 11
IČO: 60193450

vydáváme na vlastní zodpovědnost toto prohlášení:

B. Strojní zařízení

- název: **Vertikutátor**
- typ: VT 73
- výrobní číslo: rok výroby:

Popis:

Vertikutátor je pracovním nářadím určeným k částečnému odstraňování mechu a zbytků staré trávy a zároveň k provzdušňování travních porostů. Délka 560 mm, šířka 950 mm, výška 300 mm, hmotnost 58 kg, hloubka provzdušnění 0 – 30 mm, počet provzdušňovacích otvorů 28, šířka provzdušnění 730 mm.

C. Přehledná tabulka shody s normami
ČSN EN ISO 12100-2, ČSN EN ISO 4254-1

D. Posouzení shody bylo provedeno postupem stanoveným v:
- Směrnice Rady č. 2006/42/EC, Článek 12, příloha VIII, (eqv. § 5, příloha č. 8, NV č. 176/2008 Sb.)

(3) Základní údaje

- toto strojní zařízení definované uvedenými údaji je ve shodě s technickými podmínkami stanovenými v příloze č. 8, NV č. 176/2008 Sb.
- jsou přijata opatření k zabezpečení shody všech výrobků uváděných na trh s technickou dokumentací a s přílohou č. 8, NV č. 176/2008 Sb.

F. Posouzení shody provedla akreditovaná laboratoř:

Akreditovaná zkušební laboratoř č. 1054
Státní zkušebna zemědělských, lesnických a potravinářských strojů a.s.
Třanovského 622/11, 163 04 Praha Řepy, ČR
Závěrečná zpráva č. 31 709

Technická dokumentace v rozsahu dle přílohy 9, , včetně příloh X a Y

Seco GROUP
odštěpný závod 02 Jičín
Jungmannova 11
506 48 Jičín

V Jičíně dne 1.9.2010

Ing. Jiří Pávek
člen představenstva

