



---

TRINCIATRICE RADIOCOMANDATA CINGOLATA  
REMOTE-CONTROLLED MOWER WITH TRACKS  
DÉBROUSSAILLEUSE RADIOCOMMANDÉE SUR CHENILLES  
FUNKGESTEUERTER SCHLEGELMULCHER MIT RAUPENFAHRWERK  
KOSIARKA GAŚIENICOWA STEROWANA RADIOWO  
DESBROZADORA TELEDIRIGIDA DE ORUGA  
CORTADOR RADIOCOMANDADO COM RASTO  
RÁDIÓVEZÉRELT LÁNCTALPAS FŰNYÍRÓ

---







---

TRINCIATRICE RADIOCOMANDATA  
CINGOLATA

---



**Manuale Uso e Manutenzione**  
"Istruzioni originali"



## Importante

H27 Panther/H24 Lynx è stata progettata per lavorare in forte pendenza, ma è fondamentale valutare ogni volta le condizioni del terreno in cui si andrà ad operare, prima di effettuare l'intervento.

Ecotech Italia dichiara che, la macchina hanno un angolo massimo di ribaltamento laterale a macchina ferma sopra un piano di **65° (angolo statico di ribaltamento laterale)**. Pertanto, l'operatore che si appresta a lavorare in forte pendenza, deve tenere in considerazione tale limite e prestare la massima attenzione.

**L'operatore deve inoltre, in caso di lavoro su terreni con pendenze oltre i 20°, avere cura di invertire la direzione di marcia con una inversione di 180° almeno ogni 5 minuti, per garantire una lubrificazione ottimale del motore.**



## Pericolo - Attenzione

Durante il lavoro con la macchina, munirsi di soffiatore per procedere alla pulizia costante della macchina. Pulire regolarmente dai detriti accumulati (erba, legno, arbusti) la zona vicino al collettore di scarico (vedere foto sotto).

Il collettore durante il funzionamento raggiunge temperature elevate, con il pericolo di innesco incendio.

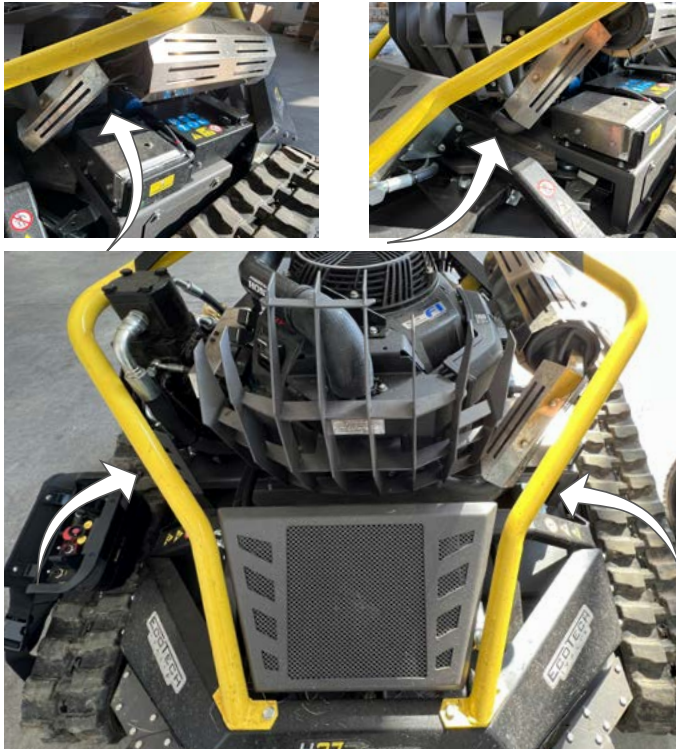



**SOMMARIO**

SCOPO DEL MANUALE .....	8	TRAINO MACCHINA IN AVARIA.....	47
IDENTIFICAZIONE COSTRUTTORE E MACCHINA .....	10	SMONTAGGIO/MONTAGGIO CINGOLI .....	48
MODALITÀ DI RICHIESTA ASSISTENZA .....	11	TENSIONAMENTO CINGOLI .....	50
GLOSSARIO DEI TERMINI .....	11	INGRASSAGGIO TENSIONATORE CINGOLO.....	51
DOCUMENTAZIONE ALLEGATA .....	12	INATTIVITÀ PROLUNGATA MACCHINA .....	52
AVVERTENZE GENERALI DI SICUREZZA .....	12	RIMESSA IN SERVIZIO MACCHINA.....	52
AVVERTENZE DI SICUREZZA PER MOVIMENTAZIONE E TRASPORTO .....	12	RACCOMANDAZIONI PER INTERVENTI DI MANUTENZIONE .....	53
AVVERTENZE DI SICUREZZA PER USO E FUNZIONAMENTO .....	12	TABELLA INTERVALLI DI MANUTENZIONE PROGRAMMATA .....	53
AVVERTENZE DI SICUREZZA PER REGOLAZIONI E MANUTENZIONE .....	13	TABELLA LUBRIFICANTI E OLII IDRAULICI .....	56
AVVERTENZE SULLE CONDIZIONI AREA DI LAVORO ..	13	RICARICA BATTERIA LITIO (12V) .....	57
AVVERTENZE DI SICUREZZA PER IMPATTO AMBIENTALE .....	14	PULIZIA MACCHINA .....	58
DESCRIZIONE GENERALE MACCHINA.....	15	CONTROLLO LIVELLO OLIO IDRAULICO .....	59
DESCRIZIONE COMPONENTI PRINCIPALI H27 PANTHER 16		CONTROLLO LIVELLO OLIO MOTORE .....	60
DESCRIZIONE COMPONENTI PRINCIPALI H24 LYNX ..	19	CONTROLLO E PULIZIA FILTRO ARIA MOTORE.....	61
DESCRIZIONE DISPOSITIVI DI SICUREZZA .....	22	CAMBIO OLIO MOTORE.....	62
RISCHI RESIDUI .....	23	CAMBIO FILTRO OLIO MOTORE .....	63
USI IMPROPRI .....	23	MANUTENZIONE IMPIANTO IDRAULICO.....	64
DATI TECNICI H27 PANTHER .....	24	CAMBIO OLIO IDRAULICO .....	65
DATI TECNICI H24 LYNX .....	25	CAMBIO FILTRO OLIO IDRAULICO .....	66
AREE PERIMETRALI .....	26	SOSTITUZIONE O INVERSIONE LAME DI TAGLIO .....	67
SEGNALI DI SICUREZZA E INFORMAZIONE .....	27	CONTROLLO IMPIANTO ELETTRICO.....	68
RACCOMANDAZIONI PER TRASPORTO E MOVIMENTAZIONE .....	29	SOSTITUZIONE FUSIBILI .....	68
MODALITÀ DI IMBALLO (PER INVIO AL RIVENDITORE)29		INFORMAZIONI SUI GUASTI .....	69
CARICO, TRASPORTO E SCARICO (CON BANCALE)....	30	DICHIARAZIONE DI CONFORMITÀ CE.....	72
DISIMBALLAGGIO .....	30	SCHEMA ELETTRICO FUSIBILI H27 PANTHER.....	73
CONSEGNA MACCHINA E RODAGGIO .....	31	SCHEMA ELETTRICO MACCHINA H27 PANTHER .....	75
ADDESTRAMENTO OPERATORE.....	31	SCHEMA ELETTRICO RADIOCOMANDO H27 PANTHER77	
CARICO, TRASPORTO E SCARICO (SENZA BANCALE)31		SCHEMA ELETTRICO MACCHINA H24 LYNX .....	79
RACCOMANDAZIONI PER USO E FUNZIONAMENTO ..	32	SCHEMA ELETTRICO RADIOCOMANDO H24 LYNX.....	82
DESCRIZIONE COMANDI MACCHINA .....	33	SCHEMA ELETTRICO FUSIBILI H24 LYNX .....	83
DESCRIZIONE RADIOCOMANDO H27 PANTHER .....	35		
DESCRIZIONE RADIOCOMANDO H24 LYNX .....	37		
AVVIAMENTO MACCHINA.....	39		
ARRESTO A FINE LAVORO.....	41		
ARRESTO DI EMERGENZA E RIAVVIO .....	42		
RIAVVIO DOPO ARRESTO PER SPEGNIMENTO MOTORE 44			
RIFORNIMENTO CARBURANTE .....	45		
MODALITÀ D'USO .....	46		

## SCOPO DEL MANUALE

IT

- Il presente manuale è parte integrante della macchina e ha lo scopo di fornire tutte le informazioni necessarie per:
  - a) la corretta sensibilizzazione degli operatori alle problematiche della sicurezza;
  - b) la manipolazione della macchina, imballata e disimballata in condizioni di sicurezza;
  - c) la corretta installazione della macchina;
  - d) la conoscenza approfondita del suo funzionamento e dei suoi limiti;
  - e) il suo corretto uso in condizioni di sicurezza;
  - f) effettuare interventi di manutenzione, in modo corretto e sicuro;
  - g) smantellare la macchina in condizioni di sicurezza e nel rispetto delle norme vigenti, a tutela della salute dei lavoratori e dell'ambiente.
- I responsabili dei reparti aziendali, che acquistano questa macchina, hanno l'obbligo, secondo le norme vigenti, di leggere attentamente il contenuto di questo Manuale di Istruzioni e farlo leggere ai conduttori e manutentori addetti, per le parti che a loro competono.
- Il tempo impiegato allo scopo, sarà largamente ricompensato dal corretto funzionamento della macchina e da un suo utilizzo in condizioni di sicurezza.
- Questo documento presuppone che, ove sia destinata la macchina, vengano osservate le vigenti norme di sicurezza sul lavoro.
- Le informazioni sono state scritte dal costruttore nella propria lingua originale (ITALIANO) e in conformità alle norme vigenti.
- Le traduzioni dei manuali vanno effettuate senza alterazioni, dal testo delle ISTRUZIONI ORIGINALI.
- L'obbligo vale anche per le traduzioni realizzate dal mandatario o da chi effettua l'immissione nella zona linguistica in questione.
- Nel caso vengano rilevate incongruenze nelle traduzioni in altre lingue, va sempre fatto riferimento alle istruzioni in lingua italiana.
- Il manuale va conservato con cura e deve accompagnare la macchina in tutti i passaggi di proprietà che la medesima potrà avere nella sua vita.
- La conservazione deve essere favorita maneggiandolo con cura, con le mani pulite e non depositandolo su superfici sporche. Non debbono essere asportate, strappate o arbitrariamente modificate delle parti.
- Il manuale va archiviato in un ambiente protetto da umidità e calore e, ove possibile, nelle prossime vicinanze della macchina a cui si riferisce.
- In caso di danno che renda inutilizzabile la copia del Manuale in suo possesso, l'Utilizzatore può richiederne una copia a:
  - Ecotech Italia S.r.l. Via Dovizi 18 - 47122 Forlì (FC) - Italia
  - Tel. +39 (0)543-774314
  - Email: info@ecotechitalia.com
- specificando il tipo di macchina, l'anno di costruzione ed il numero di serie.
- Alcune informazioni potrebbero non corrispondere completamente all'effettiva configurazione consegnata.
- Il costruttore si riserva il diritto di apportare modifiche alle informazioni senza l'obbligo di comunicarlo preventivamente, purché non venga alterato il livello di sicurezza.
- Ogni segnalazione da parte dei destinatari può essere un importante contributo per il miglioramento dei servizi post-vendita che il costruttore intende offrire ai propri clienti.
- Per evidenziare alcune parti di testo o per indicare alcune specifiche di rilevante importanza, sono stati adottati alcuni simboli di cui viene descritto il significato.



### Pericolo - Attenzione

**Il simbolo indica situazioni di grave pericolo che, se trascurate, possono mettere seriamente a rischio la salute e la sicurezza delle persone.**



### Cautela - Avvertenza

**Il simbolo indica che è necessario adottare comportamenti adeguati per non mettere a rischio la salute e la sicurezza delle persone ed evitare danneggiamenti alla macchina.**

**!** **Importante**

Il simbolo indica informazioni tecniche ed operative di particolare importanza da non trascurare.

**NOTA**

Il simbolo viene usato per rafforzare il concetto dell'informazione di riferimento.

**IT**

## IDENTIFICAZIONE COSTRUTTORE E MACCHINA

**IT** La targhetta di identificazione raffigurata è applicata direttamente sulla macchina (nella posizione indicata nella foto seguente).

– Oltre ai riferimenti di identificazione del costruttore, sono riportate tutte le indicazioni indispensabili per la messa in esercizio.

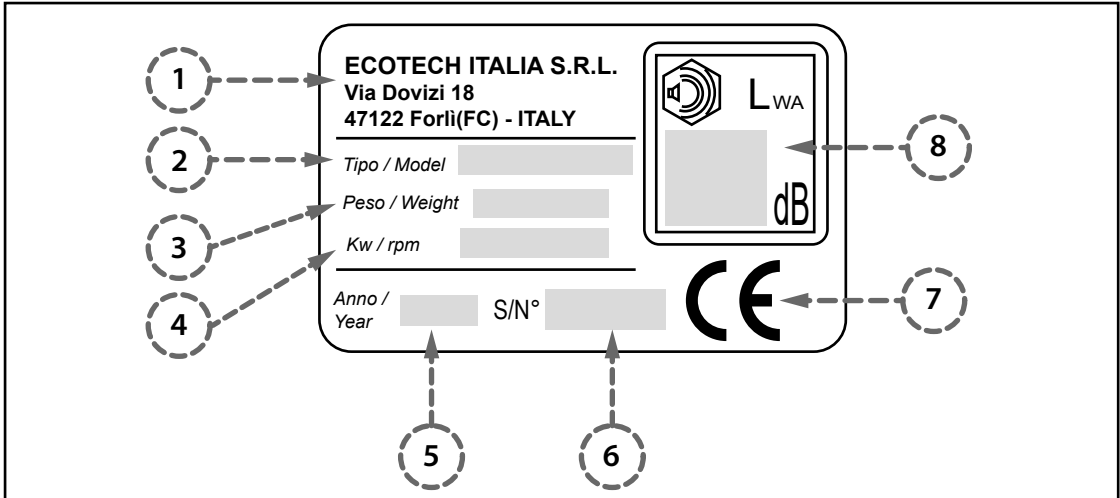

- 1) Identificazione costruttore
- 2) Modello
- 3) Peso
- 4) Potenza
- 5) Anno di costruzione
- 6) Numero di serie

- 7) Marcatura CE di conformità
- 8) Livello di rumorosità

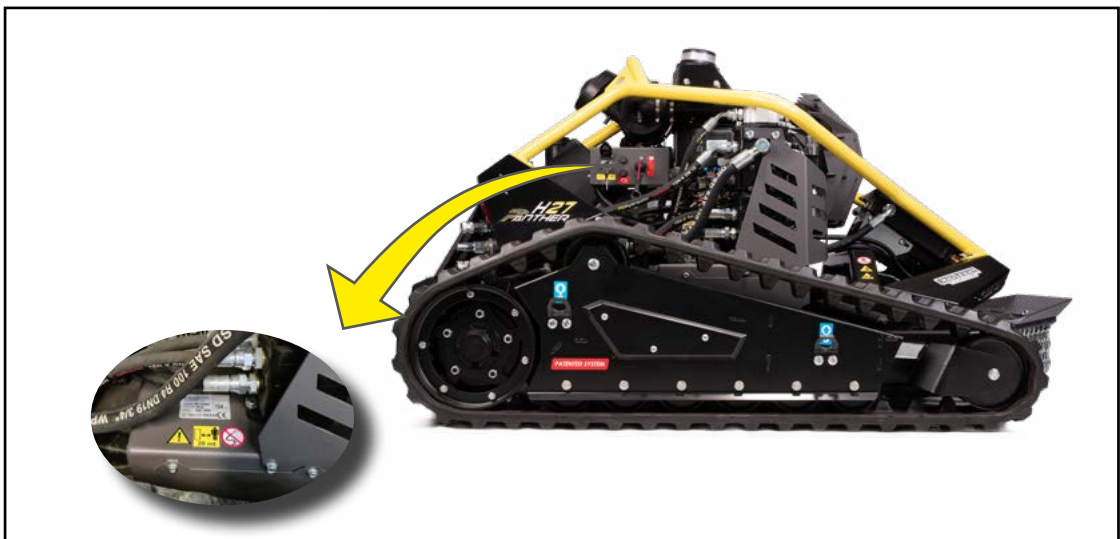

## MODALITÀ DI RICHIESTA ASSISTENZA

**Per qualsiasi richiesta e/o l'ordine di ricambi, rivolgersi al centro di assistenza tecnica.**

- Per conoscere il centro di assistenza tecnica più vicino potete consultare il nostro sito internet:  
**“www.ecotechitalia.com”**

o contattare il venditore della macchina.

- Per ogni richiesta di assistenza tecnica, indicare i dati riportati sulla targhetta di identificazione, le ore di utilizzo e il tipo di difetto riscontrato.

## GLOSSARIO DEI TERMINI

**Il glossario riporta alcuni termini utilizzati nell'elaborazione delle informazioni con la relativa definizione per facilitare la comprensione del significato.**

- **Addestramento:** processo formativo per trasferire le conoscenze, le abilità e i comportamenti necessari per operare in modo autonomo, conveniente, corretto e privo di rischi.
- Prima di erogare l'addestramento all'operatore, verificare che egli conosca le funzioni base di un radiocomando e che abbia esperienze riconosciute nel settore di utilizzo.
- **Arresto di emergenza:** attivazione volontaria del comando previsto per arrestare, in condizioni di rischio imminente, ogni organo la cui funzione potrebbe costituire un rischio.
- **Arresto in condizioni di allarme:** stato che prevede l'arresto degli organi quando il sistema di controllo rileva un'anomalia di funzionamento.
- **Arresto generale:** stato che prevede, oltre all'arresto normale, anche l'interruzione di tutte le fonti di alimentazione.
- **Manutentore:** tecnico scelto e autorizzato per effettuare gli interventi che non possono essere assegnati all'operatore.
- Il manutentore deve possedere precise informazioni e competenze riconosciute con particolari capacità nel settore di intervento.
- **Manutenzione ordinaria:** insieme di operazioni da effettuare sulla macchina, necessarie per garantire un costante mantenimento dei requisiti di sicurezza ed una più lunga durata di esercizio.
- Una buona manutenzione consentirà di mantenere nel tempo le prestazioni, una più lunga durata di esercizio e un livello costante dei requisiti

di sicurezza.

- Normalmente la manutenzione ordinaria viene programmata dal costruttore, che definisce gli intervalli e le modalità di intervento.
- **Manutenzione straordinaria:** interventi dovuti ad eventi non previsti e non programmati dal costruttore, che devono essere effettuati dal manutentore.
- Gli interventi servono per ripristinare, senza alterazioni, le funzionalità e le condizioni di sicurezza originarie.
- **Operatore:** persona addestrata per attivare le funzioni operative (avviamento, arresto, rifornimenti, ecc.) ed effettuare la manutenzione ordinaria.
- L'operatore, oltre ad essere opportunamente addestrato e formato sull'uso della macchina, deve possedere capacità e competenze adeguate al tipo di attività lavorativa da svolgere.
- **Pericolo:** potenziale fonte di lesioni o danno alla salute.
- **Rischio:** combinazione tra probabilità che si verifichi un danno per la salute e gravità del danno stesso, trovandosi in una situazione pericolosa.
- **Rischi residui:** tutti quelli che permangono malgrado nella fase di progettazione siano state adottate ed integrate tutte le soluzioni di sicurezza.
- **Trasportatore e addetto alla movimentazione:** persone autorizzate, con competenze riconosciute nell'uso dei mezzi di trasporto e dei dispositivi di sollevamento in condizioni di sicurezza.
- **Uso scorretto:** uso ragionevolmente prevedibile, diverso da quello indicato nel manuale d'uso, che può derivare dal comportamento umano.

## DOCUMENTAZIONE ALLEGATA

**IT** L'elenco riporta la documentazione allegata alla macchina.

- Dichiarazione CE di conformità (Il documento è inserito nel manuale di uso e manutenzione).
- Manuale di uso e manutenzione
- Schemi impianto elettrico
- Schemi impianto oleodinamico.
- Manuali specifici di componenti o sottoinsiemi commerciali installati

## AVVERTENZE GENERALI DI SICUREZZA

- La macchina è stata progettata e costruita con tutte le misure di precauzione volte a minimizzare i rischi nell'arco del ciclo di vita previsto.
- La manomissione e l'elusione dei dispositivi di sicurezza può recare rischi (anche gravi) per gli operatori.
- La macchina va utilizzata SOLO da operatori opportunamente formati e addestrati per operare in modo autonomo, corretto e sicuro.
- Consultare il manuale d'uso, in particolare al primo impiego, e accertarsi di aver compreso completamente il contenuto.
- Prestare attenzione alle AVVERTENZE DI SICUREZZA, non adottare USI IMPROPRI e valutare i RISCHI RESIDUI che potrebbero sussistere.
- Durante l'interazione con la macchina NON indossare vestigiario e/o accessori che potrebbero impigliarsi negli organi in movimento o in parti sporgenti.
- Prima dell'uso e/o della manutenzione, leggere le informazioni riportate nei documenti di riferimento e adottare le procedure descritte in modo preciso e puntuale.
- Effettuare gli interventi SOLO secondo le modalità indicate dal costruttore nelle "Istruzioni per l'uso".
- Mantenere i segnali di sicurezza e informazione leggibili e rispettare le indicazioni riportate.
- I segnali di informazione possono essere di forme e colori differenti, per indicare pericoli, obblighi, divieti e indicazioni.
- Sostituire e riposizionare i segnali non più leggibili nello stesso punto di origine.

## AVVERTENZE DI SICUREZZA PER MOVIMENTAZIONE E TRASPORTO

- Il costruttore ha posto particolare attenzione all'imballo per minimizzare i rischi legati alle fasi di spedizione, movimentazione e trasporto.
- Il personale autorizzato alla movimentazione (carico e scarico) deve avere competenze tecniche e capacità professionali riconosciute.
- Il carico, il trasporto e lo scarico devono essere effettuati con mezzi e dispositivi di portata adeguata.
- NON tentare in alcun modo di by-passare le modalità per il sollevamento, lo spostamento e la movimentazione.
- NON sovrapporre i colli per non danneggiarli.
- In caso di immagazzinamento prolungato, controllare periodicamente che non vi siano variazioni nelle condizioni di stoccaggio dei colli.
- Smaltire tutti i componenti di imballo nel rispetto delle leggi vigenti nel paese di installazione.
- 

## AVVERTENZE DI SICUREZZA PER USO E FUNZIONAMENTO

- La macchina va utilizzata da un SOLO operatore che deve essere addestrato, avere capacità

adeguate al lavoro da svolgere ed essere in condizioni idonee.

- Consultare il manuale d'uso, in particolare al primo impiego, e accertarsi di aver compreso completamente il contenuto.
- Individuare la posizione e la funzione dei comandi e simulare alcune manovre (in particolare l'avvio e l'arresto) per acquisire dimestichezza.
- Usare la macchina ESCLUSIVAMENTE per gli usi e le modalità previste dal costruttore.
- Prestare attenzione alle AVVERTENZE DI SICUREZZA, non adottare USI IMPROPRI e valutare i RISCHI RESIDUI che potrebbero sussi-

stere.

- Verificare che tutti i dispositivi di sicurezza siano perfettamente installati ed efficienti.
- Utilizzare la macchina SOLO con i dispositivi di sicurezza originali installati dal costruttore.
- Indossare, in base al tipo di intervento da effettuare, i Dispositivi di Protezione Individuale indicati nelle "Istruzioni per l'uso" e quelli previsti dalle leggi sul lavoro.
- Segnalare le zone limitrofe all'area operativa e predisporre adeguate condizioni di sicurezza, per impedire l'accesso a terzi.

IT

### AVVERTENZE DI SICUREZZA PER REGOLAZIONI E MANUTENZIONE

- Mantenere la macchina in condizioni di massima efficienza ed effettuare la manutenzione programmata secondo la frequenza e le modalità indicate dal costruttore.
- **Una buona manutenzione consentirà di mantenere nel tempo le prestazioni, una più lunga durata di esercizio e un livello costante dei requisiti di sicurezza.**
- Il personale autorizzato alla manutenzione ordinaria deve avere competenze riconosciute e particolari capacità nel settore di intervento.
- Segnalare le zone limitrofe e predisporre adeguate condizioni di sicurezza, per impedire l'accesso a terzi alla zona di intervento.
- Indossare, in base al tipo di intervento da effettuare, i Dispositivi di Protezione Individuale indicati nelle "Istruzioni per l'uso" e quelli previsti dalle leggi sul lavoro.
- Effettuare tutti gli interventi SOLO dopo avere opportunamente sezionato tutte le fonti di energia, per poter operare in condizioni di sicurezza.
- Effettuare gli interventi secondo le procedure e le modalità indicate dal costruttore nelle "Istruzioni per l'uso".
- Effettuare tutti gli interventi SOLO con attrezzi idonei e in buono stato, per evitare di danneg-

giare componenti e parti della macchina.

- Sostituire i DISPOSITIVI DI SICUREZZA solo con ricambi originali per non alterare il livello di sicurezza previsto.
- L'uso di ricambi simili ma non originali può portare a riparazioni non conformi, prestazioni alterate e danni economici.
- Usare i lubrificanti (oli e grassi) consigliati dal costruttore o lubrificanti con caratteristiche chimico-fisiche uguali.
- Ripristinare, al completamento degli interventi, tutte le condizioni di sicurezza previste per prevenire e minimizzare i rischi durante l'interazione uomo-macchina.
- Controllare, al termine degli interventi, che non siano rimasti attrezzi o altro materiale in prossimità degli organi in movimento o in zone a rischio.
- Contattare il Servizio Assistenza Tecnica del costruttore qualora si rendano necessari interventi non descritti nelle "Istruzioni per l'uso".
- Far effettuare gli interventi di MANUTENZIONE STRAORDINARIA solo da tecnici con esperienza riconosciuta e acquisita nel settore di intervento.

### AVVERTENZE SULLE CONDIZIONI AREA DI LAVORO

- L'operatore deve utilizzare la macchina in modo adeguato e procedere SEMPRE con cautela, in

particolare su terreni impervi e in forte pendenza.

- È difficile formulare un elenco completo di tutte le condizioni legate a fattori comportamentali e ambientali che possono essere causa di rischi.
- Il rispetto delle avvertenze elencate può diminuire ma NON eliminare completamente i rischi.
- Adeguare SEMPRE la velocità di avanzamento della macchina alle condizioni del terreno e procedere sempre con la massima cautela.
- Prestare attenzione al rischio di ribaltamento quando si opera su terreni in pendenza.
- Il rischio di ribaltamento aumenta in modo improvviso e incontrollato se si procede a velocità eccessiva.
- Evitare qualsiasi tipo di ostacolo, specialmente su terreni ripidi (fossi, buche, zone cedevoli,

ecc.), che possa compromettere la stabilità della macchina, con conseguente rischio di ribaltamento.

- Prestare attenzione quando si opera su terreni non compatti (compresi quelli pianeggianti) dovuti anche a condizioni climatiche avverse (forti piogge, terreni alluvionati, ecc.)
- Prestare la massima attenzione quando si opera in prossimità di fossati, scarpate, canali, o zone in cui il terreno sia poco compatto e a rischio frana.
- Mantenere il controllo della macchina, spostarsi in una zona di sicurezza ed evitare comandi istintivi e irragionevoli in caso di pericolo.
- NON effettuare sterzate improvvise o a velocità troppo elevata, quando si lavora su terreni impervi e in forte pendenza.

## AVVERTENZE DI SICUREZZA PER IMPATTO AMBIENTALE

- Ogni organizzazione ha il compito di applicare delle procedure per individuare, valutare e controllare l'influenza che le proprie attività (prodotti, servizi, ecc.) hanno sull'ambiente.
- Le procedure da seguire per identificare impatti significativi sull'ambiente devono tener conto dei seguenti fattori:
  - a) Emissioni nell'atmosfera
  - b) Scarichi dei liquidi
  - c) Gestione dei rifiuti
  - d) Contaminazione del suolo
  - e) Uso delle materie prime e delle risorse naturali
  - f) Problematiche locali relative all'impatto ambientale
- Allo scopo di minimizzare l'impatto ambientale il costruttore fornisce, di seguito, alcune indicazioni.
- Le indicazioni dovranno essere considerate da tutti coloro che, a qualunque titolo, interagiscono con la macchina.
- Tutti i componenti di imballo vanno smaltiti nel

rispetto delle leggi vigenti in materia.

- Con motore acceso in ambienti chiusi controllare che il ricambio d'aria sia adeguato e che le emissioni sonore rientrino nei valori ammissibili.
- Non disperdere materiale inquinante nell'ambiente. Effettuare lo smaltimento nel rispetto delle leggi vigenti in materia.
- I Rifiuti di Apparecchiature Elettriche Elettroniche (RAEE) contengono sostanze dannose, che hanno effetti nocivi sulla salute delle persone e sull'ambiente.
- In fase di dismissione, selezionare tutti i componenti in funzione delle loro caratteristiche chimiche e provvedere allo smaltimento differenziato.
- Tutti i componenti, che devono essere separati e smaltiti in modo specifico, sono contrassegnati da un apposito segnale.
- Lo smaltimento abusivo dei Rifiuti Apparecchiature Elettriche Elettroniche (RAEE) è punito con sanzioni regolate dalle leggi vigenti nel territorio in cui viene accertata l'infrazione.

## DESCRIZIONE GENERALE MACCHINA

- “H27 PANTHER”/“H24 Lynx” è una macchina radiocomandata particolarmente versatile per uso professionale.
- La macchina è adatta per sfalciare, trinciare e disboscare sia su terreni pianeggianti che con pendenze elevate.
- Questo tipo di macchina consente di effettuare la manutenzione di aree verdi di argini e scarpate.
- Oltre allo sfalcio dell'erba la macchina può tagliare sterpaglie e tronchi d'albero (con diametro fino a 7 cm circa).
- La macchina può operare anche in aree ostili, in cui l'accesso potrebbe essere difficile per altre attrezzature.
- La macchina può eseguire lo sfalcio in entrambi i sensi di marcia (avanti/indietro).
- L'operatore, in fase d'uso, deve rimanere nella zona indicata nel paragrafo “AREE PERIMETRALI” per guidare la macchina da una distanza di sicurezza adeguata.
- La distanza fra la macchina e l'operatore riduce i rischi dovuti a proiezione di materiali, rumorosità, inalazione gas di scarico, ecc.
- Il radiocomando , realizzato con un design moderno, assicura all'operatore condizioni ergonomiche adeguate.
- Il piatto di taglio è equipaggiato con una lama con 2 finali flottanti che sminuzzano il materiale.
- L'uso della macchina è consentito in orario diurno e/o comunque in condizioni di visibilità adeguate.
- La macchina può essere usata anche in orario notturno purché vi sia una illuminazione artificiale che garantisca una visibilità di almeno 100 m.
- Questo tipo di macchina è costruita con tecnologie innovative e materiali selezionati per assicurare efficienza e qualità in fase d'esercizio.
- Il motore endotermico aziona la pompa idraulica che alimenta i motori idrostatici di azionamento dei cingoli. La lama di taglio è azionata da cinghie.
- Ogni cingolo, destro e sinistro, è azionato da un proprio motore idrostatico per consentire rapide manovre.
- Tramite il radiocomando è possibile manovrare la macchina in spazi ristretti fino a farla ruotare su sé stessa di 360°.
- L'impianto idraulico è equipaggiato con uno scambiatore ed elettroventola, per mantenere costante la temperatura dell'olio che alimenta la pompa idraulica.
- Per garantire l'efficienza di raffreddamento, la ventola dello scambiatore inverte automaticamente la rotazione, in modo da espellere i residui accumulati.
- Il costruttore rende disponibili alcuni accessori per aumentare le prestazioni e la versatilità di funzionamento.

## DESCRIZIONE COMPONENTI PRINCIPALI H27 PANTHER

IT



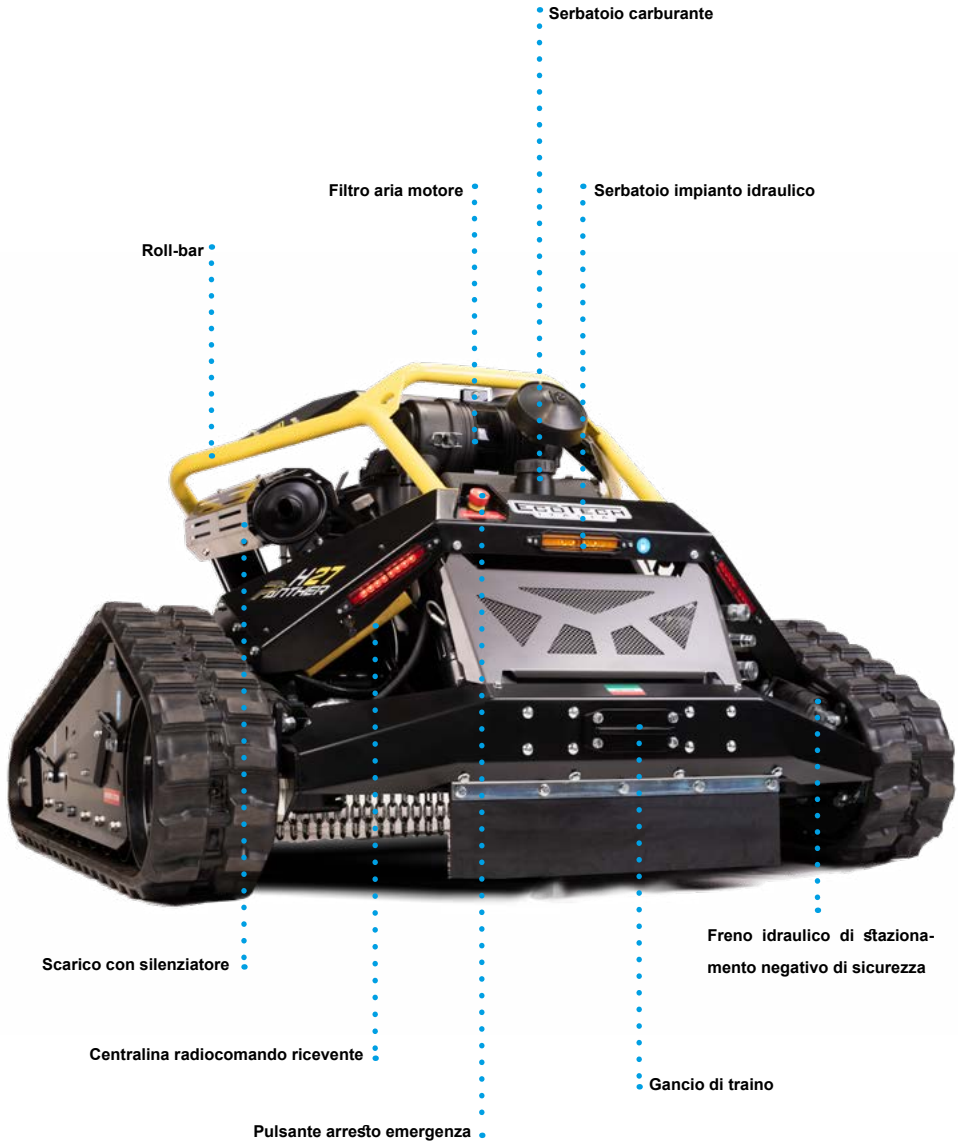

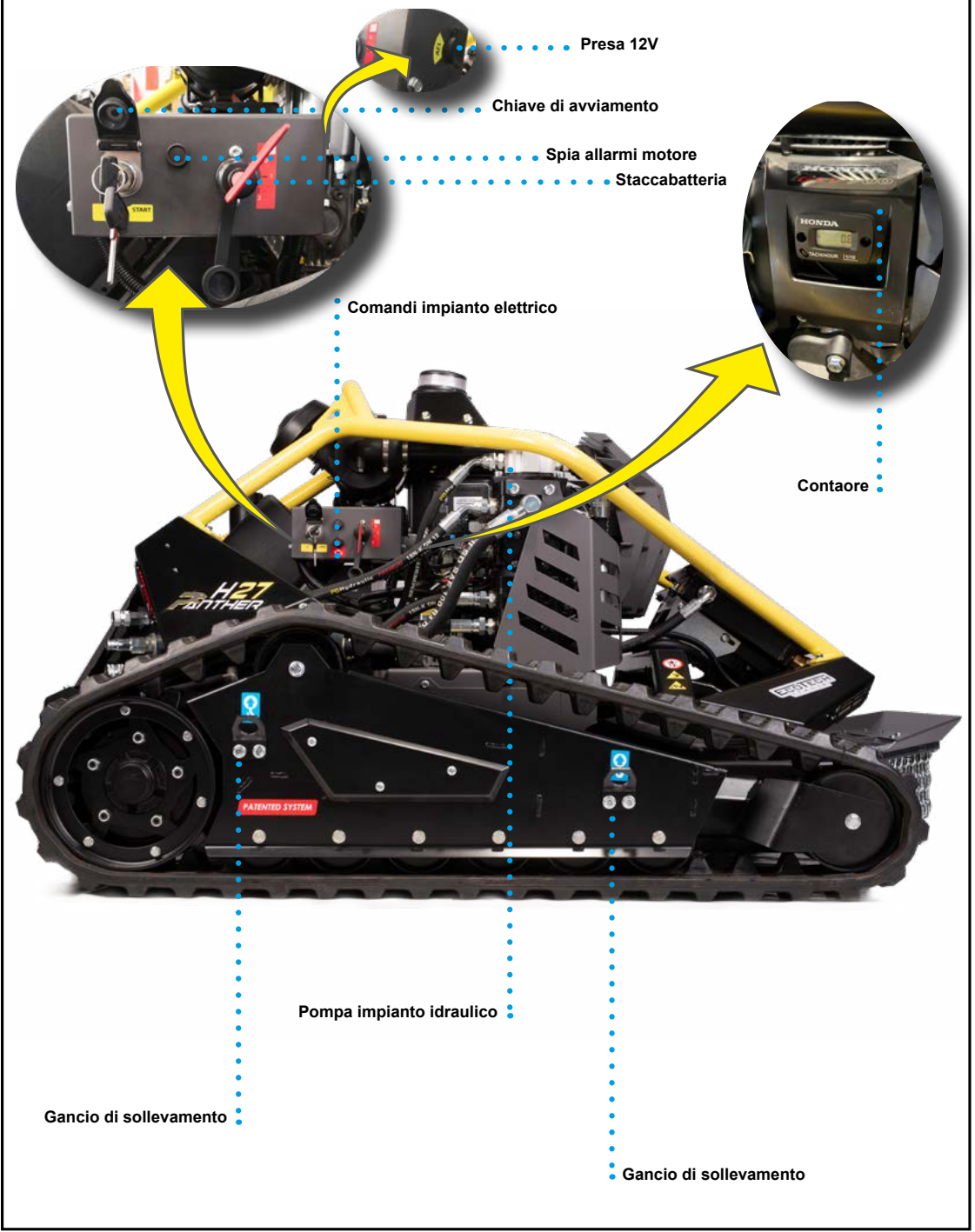

## DESCRIZIONE COMPONENTI PRINCIPALI H24 LYNX

IT



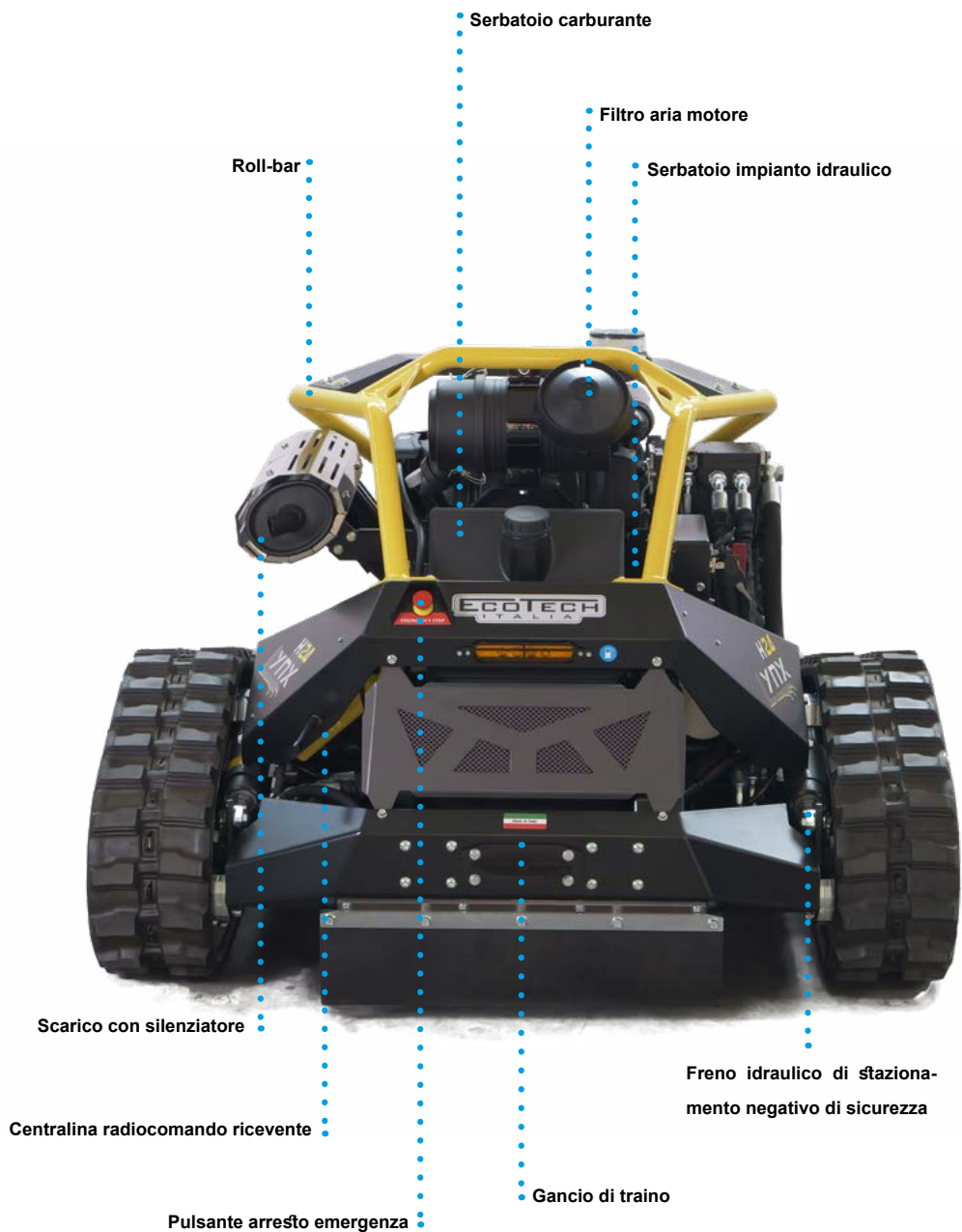

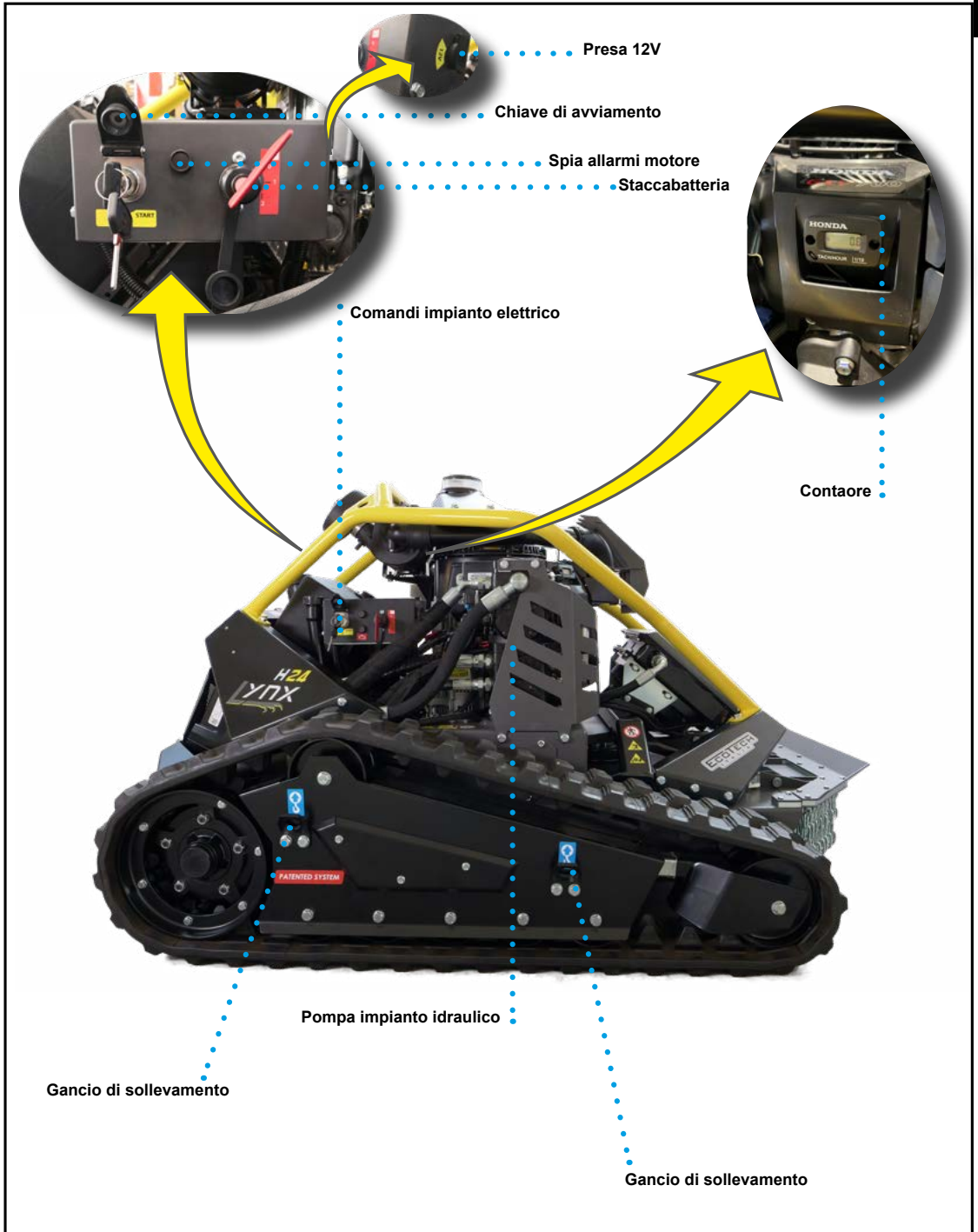

**DESCRIZIONE DISPOSITIVI DI SICUREZZA**

La macchina è equipaggiata con dispositivi di sicurezza per minimizzare i rischi durante l'interazione uomo-macchina.

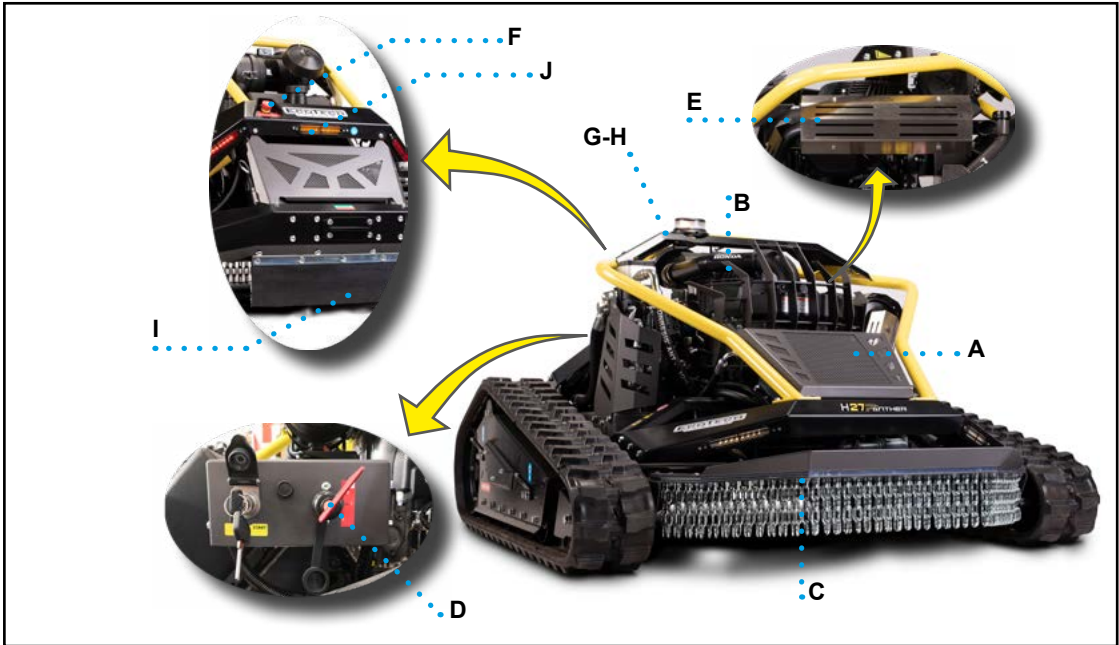

- A) Roll-bar: dispositivo di sicurezza che protegge la macchina in caso di ribaltamento.
- B) Riparo fisso: dispositivo di sicurezza che protegge il motore durante le fasi di lavoro.
- C) Riparo fisso: dispositivo di sicurezza (realizzato con catene) per proteggere l'operatore dalla proiezione di materiale.
- D) Dispositivo staccabatteria: serve per scollegare la batteria dall'impianto elettrico della macchina.
- E) Riparo fisso: dispositivo di sicurezza per impedire il contatto diretto con zone che presentano il rischio di scottatura.
- F) Pulsante arresto emergenza: comando di sicurezza per arrestare, in condizioni di rischio imminente, ogni organo la cui funzione potrebbe costituire un rischio.
- G) Segnalatore luminoso (luce arancione lampeggiante): dispositivo di sicurezza, per indicare l'operatività della macchina.

- H) Segnalatore acustico: dispositivo di sicurezza, per indicare l'avvenuto binding tra macchina e radiocomando. Può essere usato come clacson dall'operatore durante le fasi di lavoro tramite apposito pulsante sul radiocomando.
- I) Riparo fisso: dispositivo di sicurezza (realizzato in gomma) per proteggere l'operatore dalla proiezione di materiale.
- J) Segnalatore luminoso (luce gialla): acceso segnala che il carburante sta per terminare.

**! Importante**

All'accensione della spia effettuare quanto prima il rifornimento del carburante per evitare lo spegnimento in zone ostili.

## RISCHI RESIDUI

- I rischi residui sono: **“tutti i rischi che permangono malgrado nella fase di progettazione siano state adottate ed integrate tutte le soluzioni di sicurezza”**.
- Ogni rischio residuo è evidenziato con un apposito segnale. Alcuni di questi sono applicati in prossimità della zona in cui permane il rischio, altri in una posizione facilmente visibile
- **Proiezione oggetti:** l'operatore deve guidare la macchina posizionandosi nella zona indicata nel paragrafo “AREE PERIMETRALI” e a distanza di sicurezza, per evitare il rischio di essere colpito.
- Interrompere immediatamente il funzionamento della macchina se persone non autorizzate accedono alle zone a rischio e farle allontanare.
- **Blocco lama di taglio:** durante l'attività con presenza di ostacoli come fili di ferro, lacci, corde, ecc. la lama potrebbe bloccarsi.
- Per evitare gravi danni, interrompere immediatamente il funzionamento della macchina tramite il pulsante di emergenza.
- Eliminare gli elementi che hanno provocato il blocco della lama prima di riprendere l'attività lavorativa.
- **Ribaltamento macchina:** durante l'attività su terreni franosi o in pendenza.
- Adeguare SEMPRE la velocità di avanzamento della macchina in funzione della pendenza e della compattezza del terreno. Su terreni in pendenza, utilizzare la macchina a bassa velocità ed evitare cambi di direzione improvvisi.

## USI IMPROPRI

**Uso scorretto:** uso ragionevolmente prevedibile, diverso da quello indicato nel manuale d'uso, che può derivare dal comportamento umano.

- NON permettere di utilizzare la macchina ad operatori non adeguatamente addestrati, documentati ed autorizzati.
- NON utilizzare la macchina con i dispositivi di sicurezza non perfettamente installati ed efficienti.
- NON modificare in alcun modo le caratteristiche costruttive e funzionali della macchina.
- NON usare o far usare la macchina per fini e/o modalità non previste dal costruttore.
- NON tentare di frantumare ramaglie o tronchi d'albero con un diametro superiore a 7 cm circa.
- NON operare su superfici in cui sono depositati corpi taglienti, pietrisco, fili metallici, ecc che potrebbero danneggiare parti della macchina.
- NON effettuare lo sfalcio in discesa (ma solo in salita) su terreni in forte pendenza, in cui non è possibile lavorare in senso trasversale.
- NON utilizzare la macchina se gli interventi di manutenzione programmata non sono stati regolarmente effettuati.
- NON utilizzare la macchina in ambienti a rischio d'incendio e/o di esplosione.
- NON utilizzare la macchina come mezzo per trasportare cose o persone.
- NON utilizzare il gancio di traino per rimorchiare altre macchine o per svolgere altre attività non pertinenti.
- NON circolare su strade pubbliche.
- NON effettuare mai alcun intervento con la macchina in funzione, ma SOLO dopo averla arrestata in condizioni di sicurezza.
- NON abbandonare la macchina o non lasciarla incustodita al termine dell'attività senza averla arrestata in condizioni di sicurezza.
- NON abbandonare la macchina in un luogo che sia di intralcio o pericolo per gli estranei. Parcheggiarla in una zona pianeggiante e su una superficie stabile.
- NON utilizzare la macchina su forte pendenza per lunghi periodi senza effettuare cambi di direzione.

## DATI TECNICI H27 PANTHER

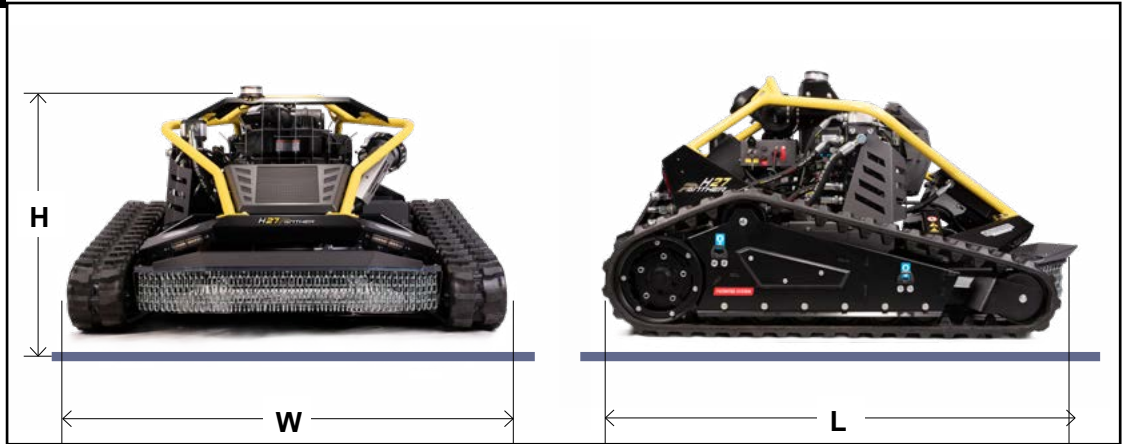

**Tabella 1:** Dati tecnici della macchina

Descrizione	Unità di misura	Valore
<b>Dimensioni macchina</b>		
Lunghezza (L)	mm	1720
Larghezza (W)	mm	1430
Altezza (H)	mm	900
Altezza piatto di taglio	mm	20 ÷ 120
Larghezza piatto di taglio	mm	1000
Massa a vuoto totale	kg	640
Capacità serbatoio carburante	lt	18
Capacità serbatoio olio idraulico	lt	14
Tipo di batteria	-	12V 16Ah Litio ricaricabile
Dimensioni batteria	mm	180 x 75 x 170
<b>Caratteristiche di esercizio</b>		
Velocità di avanzamento	km/h	0 ÷ 7
Massimo angolo statico di ribaltamento laterale	-	65°
Massimo angolo statico longitudinale	-	20°(verso il basso)- 50°(verso l'alto)
<b>Condizioni ambientali</b>		
Altitudine massima di esercizio (s.l.m.)	m	2000
Umidità relativa (rilevata ad una temperatura compresa tra 20°C e 40°C)	-	30% - 80%
Temperatura ambientale di esercizio	°C	-10° / +40°
Luminosità ambientale	LUX	150
Livello di potenza acustica (LwA)	dB (A)	104
Livello di pressione sonora (LpA)	dB (A)	88

## DATI TECNICI H24 LYNX

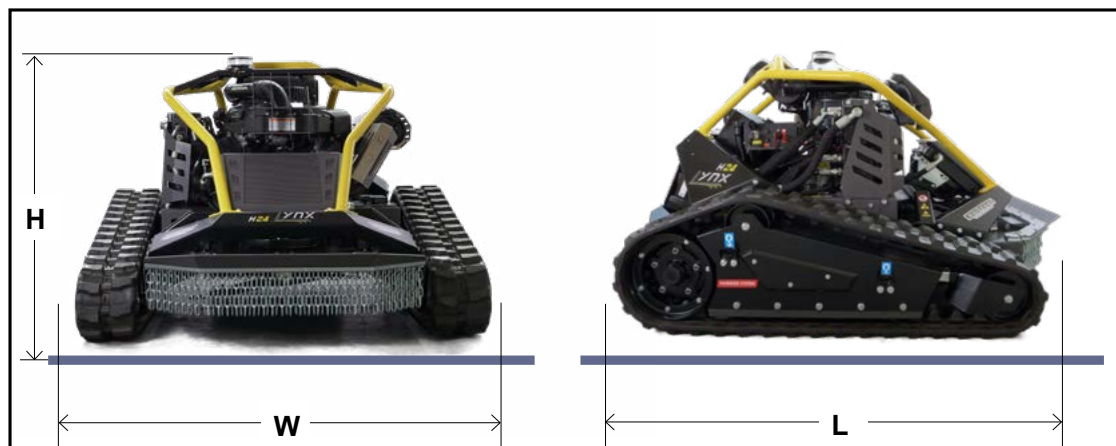

**Tabella 2:** Dati tecnici della macchina

Descrizione	Unità di misura	Valore
<b>Dimensioni macchina</b>		
Lunghezza (L)	mm	1640
Larghezza (W)	mm	1300
Altezza (H)	mm	900
Altezza piatto di taglio	mm	20 ÷ 120
Larghezza piatto di taglio	mm	840
Massa a vuoto totale	kg	580
Capacità serbatoio carburante	lt	18
Capacità serbatoio olio idraulico	lt	14
Tipo di batteria	-	12V 16Ah Litio ricaricabile
Dimensioni batteria	mm	180 x 75 x 170
<b>Caratteristiche di esercizio</b>		
Velocità di avanzamento	km/h	0 ÷ 7
Massimo angolo statico di ribaltamento laterale	-	65°
Massimo angolo statico longitudinale	-	20°(verso il basso)- 50°(verso l'alto)
<b>Condizioni ambientali</b>		
Altitudine massima di esercizio (s.l.m.)	m	2000
Umidità relativa (rilevata ad una temperatura compresa tra 20°C e 40°C)	-	30% - 80%
Temperatura ambientale di esercizio	°C	-10° / +40°
Luminosità ambientale	LUX	150
Livello di potenza acustica (LwA)	dB (A)	104
Livello di pressione sonora (LpA)	dB (A)	88

**AREE PERIMETRALI**

IT

- L'illustrazione raffigura le zone pericolose durante il normale funzionamento della macchina.
- Segnalare le zone limitrofe all'area operativa e predisporre adeguate condizioni di sicurezza per impedire l'accesso a terzi.
- Interrompere immediatamente il funzionamento della macchina se persone non autorizzate accedono alle zone a rischio e farle allontanare.
- Nel caso di lavoro su piano inclinato con pen-

denza maggiore di 25°, l'operatore deve posizionarsi **sempre a monte della macchina**.

- L'operatore deve posizionarsi rispetto alla macchina nelle zone indicate in figura, per evitare di trovarsi sia nella zona di eventuale traslazione della macchina che nell'area di possibile proiezione di oggetti, fatto salvo il caso in cui si opera su piano inclinato con pendenza superiore a 25°, per cui valgono le prescrizioni di cui al punto precedente.

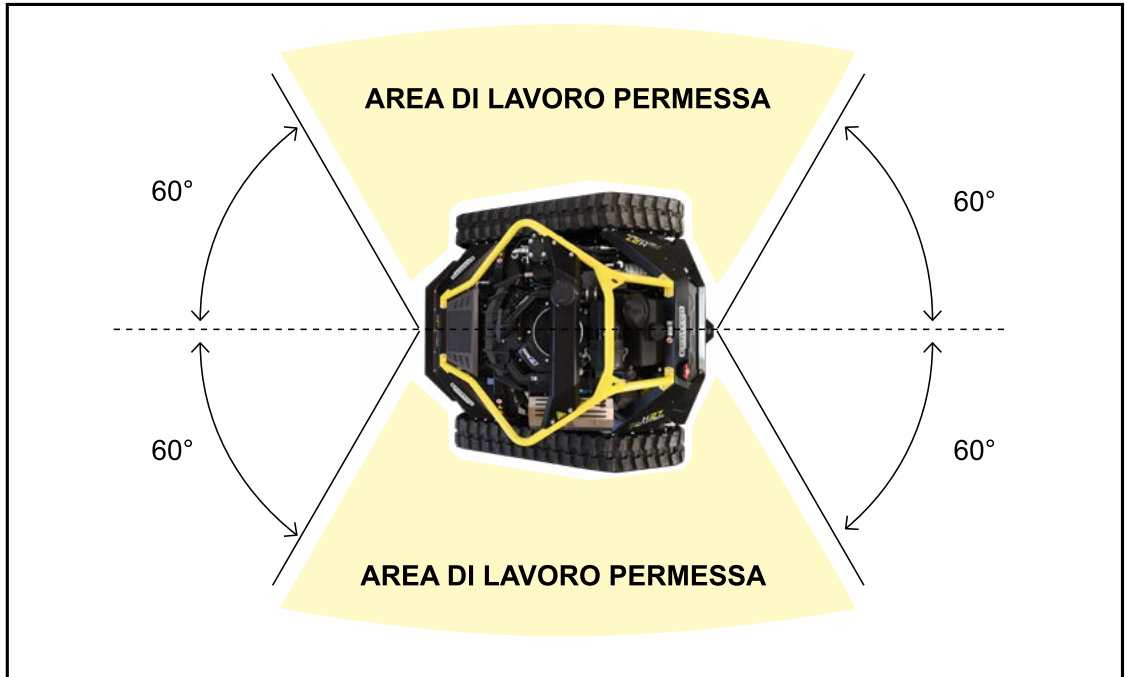

## SEGNALI DI SICUREZZA E INFORMAZIONE

L'illustrazione raffigura i segnali applicati e l'elenco riporta la descrizione del rischio residuo rappresentato.

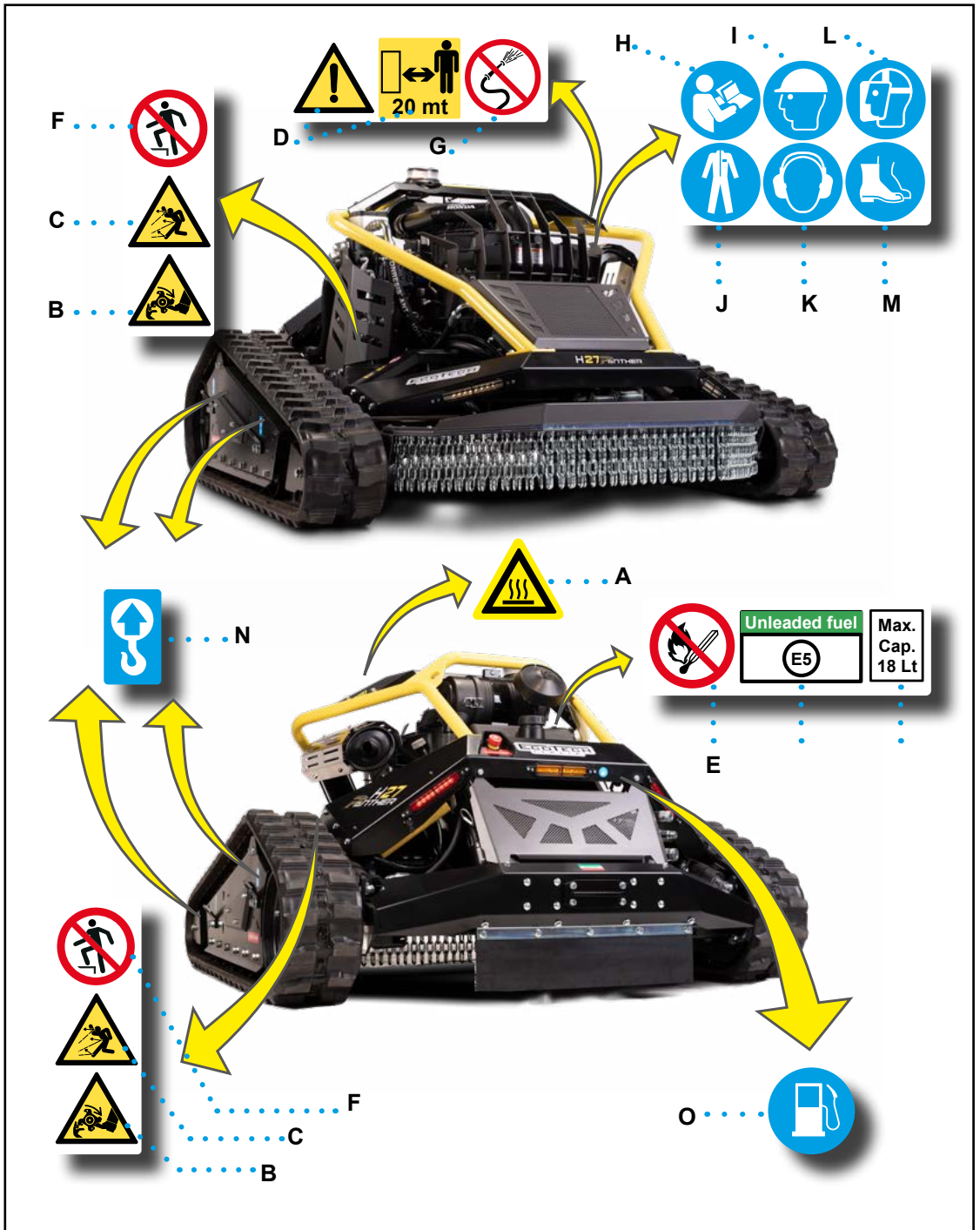

**Segnali di pericolo**

- A)** Segnale che indica di non toccare le superfici calde con gli arti superiori o altre parti del corpo.
- B)** Segnale che indica di non avvicinare gli arti inferiori agli organi in movimento.
- C)** Segnale che indica che si può essere colpiti dal lancio di materiale.
- D)** Segnale che indica di non sostare nel raggio d'azione della macchina.

**■ Segnali di divieto**

- E)** Segnale che indica di NON fumare durante il rifornimento del carburante.
- F)** Segnale che indica di NON salire sul piatto di taglio.
- G)** Segnale che indica di NON effettuare il lavaggio con getti d'acqua.

**■ Segnali di obbligo**

- H)** Segnale che indica di leggere il manuale d'uso e manutenzione.
- I)** Segnale che indica di indossare il casco antinfortunistico (DPI) durante il normale esercizio della macchina.

**J)** Segnale che indica di indossare un abbigliamento conforme alle leggi sui posti di lavoro.

**K)** Segnale che indica di indossare le cuffie antirumore (DPI) durante il normale esercizio della macchina.

**L)** Segnale che indica di indossare la maschera di protezione (DPI) durante il normale esercizio della macchina.

**M)** Segnale che indica di indossare le scarpe di protezione antinfortunistica (DPI).

**■ Segnali di informazione**

**N)** Segnale che indica i punti di sollevamento con dispositivo a gancio.

**O)** Segnale che indica il led della riserva carburante.

Mantenere i segnali di sicurezza e informazione leggibili e rispettare le indicazioni riportate.

Sostituire e riposizionare i segnali non più leggibili nello stesso punto di origine.

## RACCOMANDAZIONI PER TRASPORTO E MOVIMENTAZIONE

- Il personale autorizzato alla movimentazione (carico e scarico) deve avere competenze tecniche e capacità professionali riconosciute.
- Il carico, il trasporto e lo scarico devono essere effettuati con mezzi e dispositivi di portata adeguata.
- NON sovrapporre i colli per non danneggiarli.
- In caso di immagazzinamento prolungato, controllare periodicamente che non vi siano variazioni nelle condizioni di stoccaggio dei colli.

## MODALITÀ DI IMBALLO (PER INVIO AL RIVENDITORE)

Le illustrazioni raffigurano i più comuni tipi di imballo utilizzati.

### Imballo su pianale con protezione in film plastico



### Imballo in cassa

- L'imbollo è realizzato, con contenimento degli ingombri, anche in funzione del tipo di trasporto adottato.
- L'imbollo per il trasporto marittimo è di tipo "oltremare", al fine di garantire la conservazione degli elementi imballati.
- Sull'imbollo sono riportate tutte le informazioni necessarie ad effettuare il carico e lo scarico.
- Ogni spedizione viene accompagnata da un documento ("Packing list"), che riporta l'elenco e la descrizione dei colli.
- La macchina viene opportunamente fissata al bancale per evitare spostamenti improvvisi.
- Alcuni componenti (radiocomando, caricabatteria, ecc) vengono depositati in una scatola e inseriti all'interno dell'imbollo.
- L'imbollo per il trasporto marittimo è di tipo "oltremare", al fine di garantire la conservazione degli elementi imballati.

**IT CARICO, TRASPORTO E SCARICO (CON BANCALE)**

- Il trasporto, anche in funzione del luogo di destinazione, può essere effettuato con mezzi diversi.
- Effettuare il trasporto con mezzi idonei e di portata adeguata.
- Lo scarico può essere effettuato con un dispositivo di portata adeguata (a forche o a gancio).
- Evitare di sovrapporre i colli per non danneggiarli e per ridurre il rischio di spostamenti improvvisi e pericolosi.
- Lo schema raffigura le soluzioni più utilizzate.

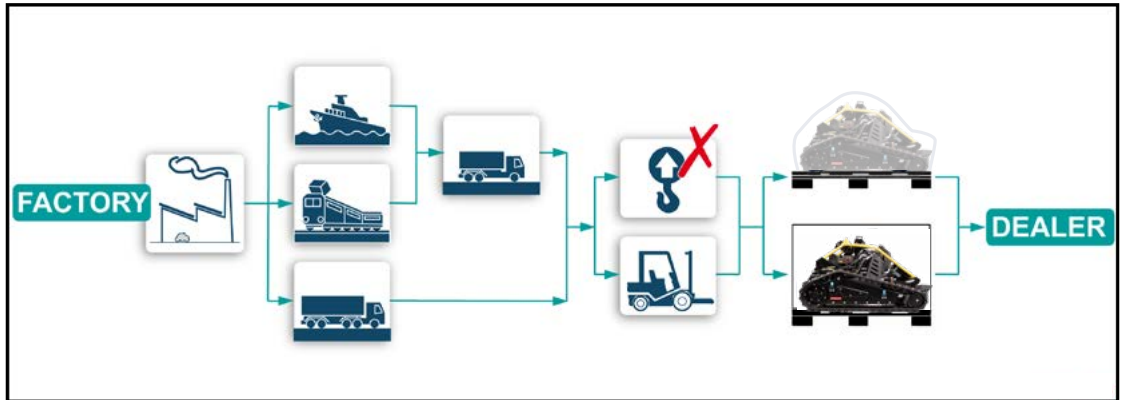

**DISIMBALLAGGIO**

- Al ricevimento controllare che il materiale ricevuto corrisponda a quanto indicato nel documento di accompagnamento.
- Controllare che gli imballi siano perfettamente integri e, nel caso di spedizione senza imballo, controllare che ogni collo sia integro.
- Effettuare il disimballaggio di ogni collo nel modo più appropriato e verificare l'integrità dei componenti.
- In caso di danni o mancanza di alcune parti, contattare il venditore per concordare le procedure da adottare.
- Controllare che tutti i dispositivi di fissaggio (staffe, supporti speciali, ecc.), usati per evitare spostamenti improvvisi, siano stati rimossi.
- Il materiale di imballo va opportunamente smaltito nel rispetto delle leggi vigenti.

## CONSEGNA MACCHINA E RODAGGIO

**In base agli accordi con il rivenditore, la macchina può essere consegnata oppure può essere ritirata direttamente dall'acquirente.**

- La macchina viene collaudata dal costruttore e consegnata al rivenditore **SENZA** carburante, **SENZA** olio motore e con batteria del radiocomando scarica.
- Prima di accendere la macchina, il rivenditore deve rifornire il carburante, mettere l'olio motore e caricare la batteria del radiocomando.

### **Importante**

**Non inserire olio oltre il livello massimo indicato per evitare anomalie di funzionamento.**

**Al primo utilizzo delle batterie nuove, effettuare una ricarica completa.**

### **Cautela - Avvertenza**

**La batteria in dotazione alla macchina è di tipo al LITIO. Per la ricarica utilizzare SOLO dispositivi idonei a tale tipologia.**

**NON effettuare la ricarica delle batterie con un dispositivo diverso da quello previsto..**

- Depositare l'imballo su una superficie pianeggiante, in un luogo coperto e ben arieggiato.
- Indossare in modo adeguato la cintura, completa di radiocomando, per movimentare la macchina.
- Avviare la macchina, sollevare completamente il piatto di taglio e farla scendere dal bancale.

### **Importante**

**L'intervento va effettuato SOLO da personale addestrato in modo da evitare rischi dovuti a manovre errate.**

- Arrestare la macchina in una zona idonea.
- Verificare l'integrità della macchina e quella dei componenti.
- La macchina viene consegnata con un rodaggio iniziale di alcune minuti. Ciò nonostante, nel primo periodo d'uso è necessario seguire alcune indicazioni (Per maggiori dettagli vedi "Tabella intervalli di manutenzione programmata").

## ADDESTRAMENTO OPERATORE

- Il rivenditore deve addestrare l'operatore affinché sia in grado di interagire con la macchina in modo autonomo, privo di rischi e secondo gli usi previsti.
- L'operatore deve essere informato sull'USO CORRETTO della macchina e sui RISCHI RESIDUI che permangono.
- L'operatore deve dimostrare di aver acquisito le competenze e di aver compreso le "Istruzioni per l'uso" affinché possa svolgere l'attività in

condizioni di sicurezza.

- L'operatore deve essere in grado di riconoscere i segnali di sicurezza e deve dimostrare di essere in condizioni idonee per svolgere le mansioni assegnate.
- Il rivenditore deve rilasciare il materiale formativo/informativo al personale e documentare la formazione erogata, in modo da esibirla in caso di contenzioso.

## CARICO, TRASPORTO E SCARICO (SENZA BANCALE)

- Effettuare lo scarico e il carico della macchina dal mezzo di trasporto con rampe di portata adeguata e con un'inclinazione idonea.
- In alternativa alle rampe, è possibile utilizzare quelle in terrapieno purché assicurino che l'in-

tervento sia privo di rischi.

- La macchina è prevista di punti segnalati per effettuare il sollevamento con dispositivo a gancio di portata adeguata.
- Collegare correttamente i dispositivi di solleva-

IT

mento ai punti previsti.

- Effettuare tutte le manovre lentamente e con attenzione per evitare situazioni pericolose.
- Effettuare gli interventi su una superficie stabile, pianeggiante e con il mezzo di trasporto arrestato in condizioni di sicurezza.

- Effettuare il trasporto con mezzi idonei e di portata adeguata.
- Lo schema raffigura le soluzioni da utilizzare per il trasferimento della macchina su mezzo di trasporto.
- 

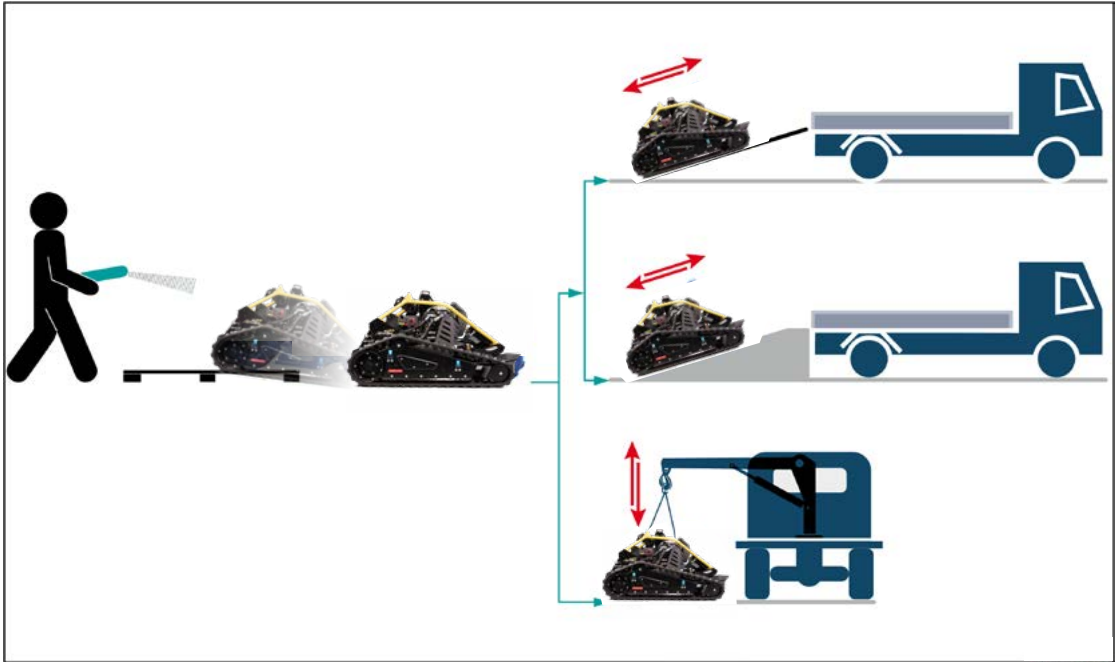

## ! Importante

Utilizzare sempre strumenti di carico/

sollevamento di portata adeguata.

## RACCOMANDAZIONI PER USO E FUNZIONAMENTO

- La macchina va utilizzata da un SOLO operatore che deve essere addestrato, avere capacità adeguate al lavoro da svolgere ed essere in condizioni idonee.
- Consultare il manuale d'uso, in particolare al primo impiego, e accertarsi di aver compreso completamente il contenuto.
- Usare la macchina SOLO per gli usi e con le modalità previste dal costruttore.
- Utilizzare la macchina SOLO con i dispositivi di sicurezza originali installati dal costruttore.
- Indossare, in base al tipo di intervento da effettuare, i Dispositivi di Protezione Individuale indicati nelle "Istruzioni per l'uso" e quelli previsti dalle leggi sul lavoro.

## DESCRIZIONE COMANDI MACCHINA

L'illustrazione raffigura i comandi principali e l'elenco riporta la loro descrizione e funzione.

**A) Dispositivo staccabatteria:** comando per scollegare la batteria dall'impianto elettrico della macchina.

- **Posizione "0":** batteria scollegata e chiave estraibile.
- **Posizione "1":** batteria scollegata e chiave NON estraibile.
- **Posizione "2":** batteria collegata e chiave NON estraibile.

**B) Selettore a chiave:** comando per attivare il collegamento elettrico.

- **Posizione "0":** collegamento elettrico disattivato e chiave estraibile.

- **Posizione "1":** collegamento elettrico attivato e chiave NON estraibile.

**C) Scatola portafusibili:** contiene i fusibili di protezione all'impianto elettrico.

**D) Presa elettrica (12 V - 15 A):** presa elettrica per dotazioni supplementari e accessori.

**E) Pulsante:** comando programmazione ricevente radiocomando.

**⚠ Cautela - Avvertenza**

**L'uso del comando è riservato al personale autorizzato dal costruttore.**

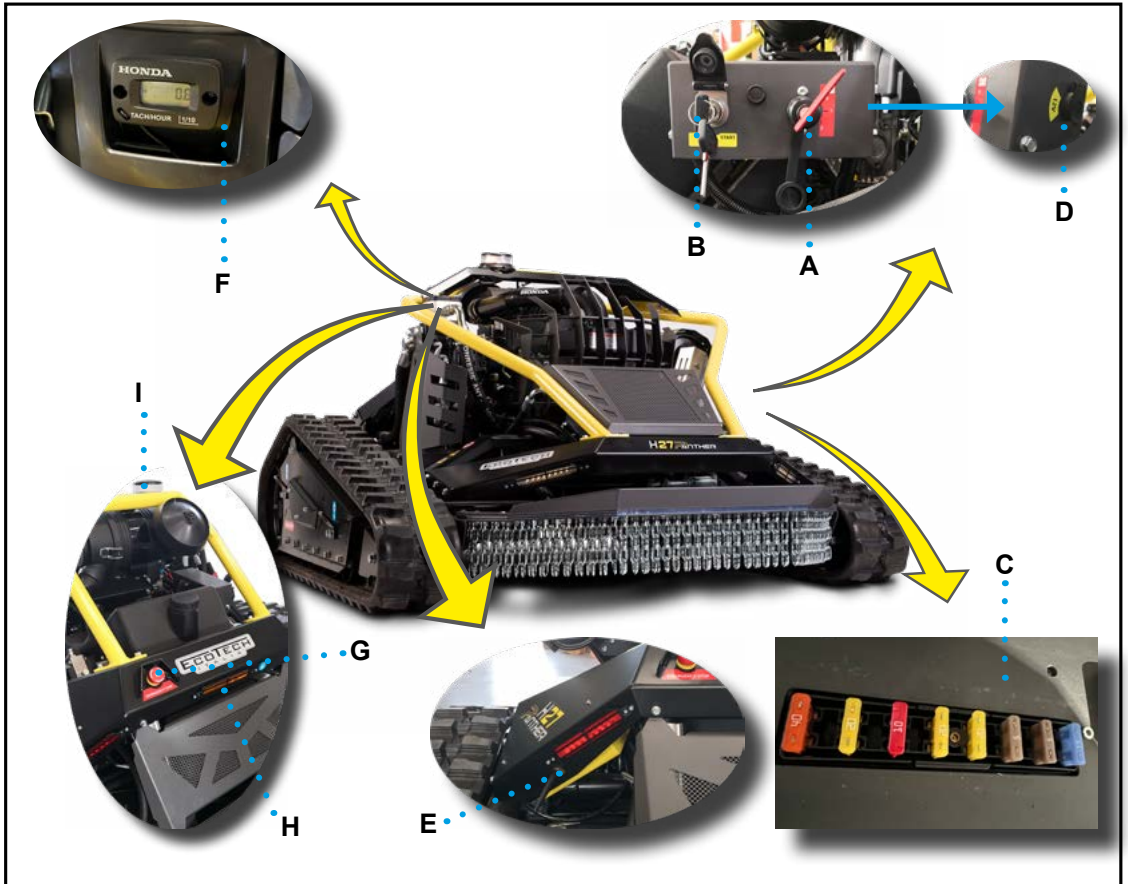

**F) Display**

- **Motore spento:** visualizza le ore totali di funzionamento.

- **Motore acceso:** visualizza il numero di giri istantaneo del motore dimezzati.

**G) Pulsante arresto emergenza:** comando di sicurezza per arrestare, in condizioni di rischio

imminente, ogni organo la cui funzione potrebbe costituire un rischio.

- Il comando deve rimanere “in blocco” fino a quando non sono state ripristinate le normali condizioni di esercizio.
- Dopo aver normalizzato le condizioni di esercizio, sbloccare il pulsante con un’azione volontaria per autorizzare il riavvio.

**H) Segnalatore luminoso (luce gialla):** acceso

segnala che il carburante sta per terminare.

- I) Segnalatore luminoso (luce arancione lampeggiante):** dispositivo di sicurezza, per indicare l’operatività della macchina.

## DESCRIZIONE RADIOCOMANDO H27 PANTHER

L'illustrazione raffigura i comandi principali e l'elenco riporta la loro descrizione e funzione.

IT

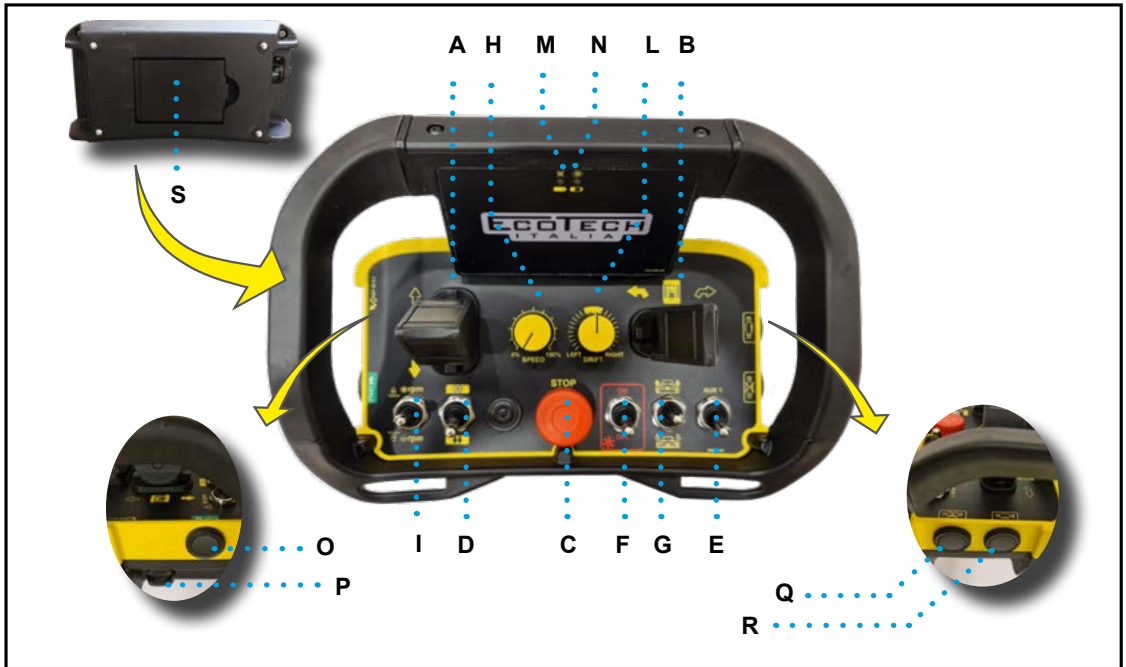

**A) Leva joystick:** comando di tipo proporzionale (ad azione mantenuta) per movimentare avanti o indietro la macchina.

**B) Leva joystick:** comando di tipo proporzionale (ad azione mantenuta) per movimentare a destra o a sinistra la macchina.

**! Importante**

**Tipo proporzionale:** maggiore è l'avanzamento del comando A-B, maggiore è la velocità di spostamento della macchina.

**C) Pulsante "STOP":** comando per disattivare il radiocomando.

**D) Interruttore:** inversore direzione joystick B (destra/sinistra).

**E) Interruttore "AUX":** attivazione accessorio optional.

**! Importante**

**L'interruttore AUX deve essere sempre in posizione OFF quando non sono presenti accessori optional sulla macchina**

**F) Interruttore:** comando per attivare e disattivare

le lame di taglio.

- Posizione "ON": funzione attivata. Attivando questo interruttore i giri motore aumentano fino al massimo.
- Posizione "OFF": funzione disattivata.

**G) Interruttore:** comando (ad azione mantenuta) per regolare l'altezza del piatto di taglio.

**H) Potenzimetro:** comando per regolare la velocità massima di spostamento della macchina.

**NOTA**

**Con velocità regolata a "0" la macchina non si muove neanche se si agisce sui joystick A-B.**

**I) Interruttore:** comando (ad azione mantenuta) per regolare il numero di giri del motore.

**L) Potenzimetro:** comando per bilanciare la velocità dei cingoli della macchina (destra o sinistra).

**NOTA**

**Per evitare lo scivolamento laterale quando si**

**IT** **lavora in pendenza, aumentare leggermente la velocità del cingolo a valle.**

**M)** Led (colore verde)

- Lampeggio veloce: segnala che la batteria è carica e il radiocomando funziona correttamente.
- Lampeggio lento: segnala che il radiocomando è connesso alla macchina.

**N)** Led (colore rosso): acceso segnala che la macchina è in avaria oppure che le batterie del radiocomando sono scariche e quindi da sostituire. Il segnalatore acustico suona ad intermittenza per avvertire della necessità di sostituire la batteria del radiocomando.

**O)** Pulsante: comando per effettuare la connessione del radiocomando con la macchina e comando segnalatore acustico.

**P)** Chiave accensione

- Posizione "0": radiocomando disattivato (chiave

estraibile).

- Posizione "1": radiocomando attivato (chiave non estraibile).

**Q)** Pulsante "MOTOR STOP": comando per spegnere il motore.

**R)** Pulsante "MOTOR START": comando per accendere il motore.

**S)** Batteria (tipo estraibile): alimentazione del radiocomando.

**! Importante**

**Le funzioni del radiocomando possono essere utilizzate solo se l'alimentazione elettrica della macchina è stata attivata.**

**! Importante**

**Se il comando C "STOP di emergenza" o il comando F "Innesto lame" o il comando E "AUX" sono in posizione ON, il radiocomando non si accende.**

## DESCRIZIONE RADIOCOMANDO H24 LYNX

L'illustrazione raffigura i comandi principali e l'elenco riporta la loro descrizione e funzione.

IT

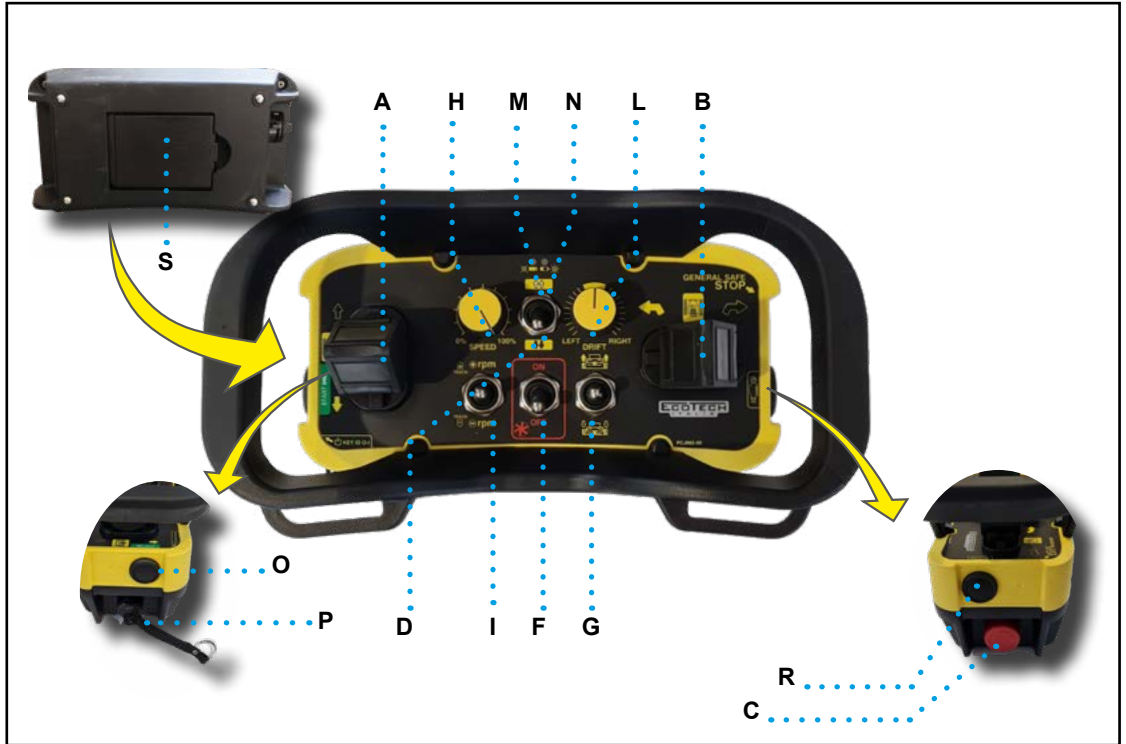

**A) Leva joystick:** comando di tipo proporzionale (ad azione mantenuta) per movimentare avanti o indietro la macchina.

**B) Leva joystick:** comando di tipo proporzionale (ad azione mantenuta) per movimentare a destra o a sinistra la macchina.

### ! Importante

**Tipo proporzionale:** maggiore è l'avanzamento del comando A-B, maggiore è la velocità di spostamento della macchina.

**C) Pulsante "STOP":** comando per disattivare il radiocomando.

**D) Interruttore:** inversore direzione joystick B (destra/sinistra).

**F) Interruttore:** comando per attivare e disattivare le lame di taglio.

– Posizione "ON": funzione attivata. Attivando questo interruttore i giri motore aumentano fino al massimo.

– Posizione "OFF": funzione disattivata.

**G) Interruttore:** comando (ad azione mantenuta) per regolare l'altezza del piatto di taglio.

**H) Potenziometro:** comando per regolare la velocità massima di spostamento della macchina.

### NOTA

**Con velocità regolata a "0" la macchina non si muove neanche se si agisce sui joystick A-B.**

**I) Interruttore:** comando (ad azione mantenuta) per regolare il numero di giri del motore.

**L) Potenziometro:** comando per bilanciare la velocità dei cingoli della macchina (destra o sinistra).

### NOTA

**Per evitare lo scivolamento laterale quando si lavora in pendenza, aumentare leggermente la velocità del cingolo a valle.**

**M) Led (colore verde)**

- IT**
- Lampeggio veloce: segnala che la batteria è carica e il radiocomando funziona correttamente.
  - Lampeggio lento: segnala che il radiocomando è connesso alla macchina.
- N)** Led (colore rosso): acceso segnala che la macchina è in avaria oppure che le batterie del radiocomando sono scariche e quindi da sostituire. Il segnalatore acustico suona ad intermittenza per avvertire della necessità di sostituire la batteria del radiocomando.
- O)** Pulsante: comando per effettuare la connessione del radiocomando con la macchina e comando segnalatore acustico.
- P)** Chiave accensione
- Posizione "0": radiocomando disattivato (chiave estraibile).
  - Posizione "1": radiocomando attivato (chiave non estraibile).

**R)** Pulsante "MOTOR START": comando per accendere il motore.

**S)** Batteria (tipo estraibile): alimentazione del radiocomando.

**!** **Importante**

**Le funzioni del radiocomando possono essere utilizzate solo se l'alimentazione elettrica della macchina è stata attivata.**

**!** **Importante**

**Se il comando C "STOP di emergenza" o il comando F "Innesto lame" sono in posizione ON, il radiocomando non si accende.**

## AVVIAMENTO MACCHINA

L'illustrazione raffigura i punti di intervento e la descrizione indica le procedure da adottare.

IT



1. Inserire la chiave **A** e ruotarla in senso orario nella posizione "2".
2. Inserire la chiave **B** e ruotarla in senso orario nella posizione "1".
  - La spia luminosa **C** si accende.
  - Il segnalatore lampeggiante **H** si accende.
  - I fari anteriori e posteriori **I** si accendono.
3. Inserire la chiave **D** e ruotarla in senso orario nella posizione "1".
4. Verificare che il comando **E** sia in posizione di sblocco.
5. Verificare che il comando aux **J** sia in posizione di "OFF" (H27 PANTHER).
6. Posizionare il comando **F** su "OFF" per disinserire le lame.
7. Premere 1 volta il comando **G** di START sul radiocomando.
8. La spia luminosa **L** inizia a lampeggiare con fre-

quenza veloce.

9. Premere 1 volta il comando **G** di START sul radiocomando.
10. Si attiva il segnalatore acustico.
11. La spia luminosa **L** inizia a lampeggiare con frequenza lenta.

Le segnalazioni indicano che il radiocomando è connesso con la macchina.

12. Premere e mantenere premuto il comando **N** e rilasciarlo all'accensione del motore.
  - La spia luminosa **C** si spegne.
  - Agire sul comando **P** per regolare la velocità

massima di spostamento della macchina.

13. Agire sul comando **Q** per aumentare al massimo i giri del motore.
14. Agire sui comandi joystick **R-S** per posizionare la macchina in prossimità dell'area di lavoro.
15. Agire sul comando **T** per portare il piatto di taglio all'altezza di interesse.
16. Posizionare il comando **F** su "**ON**".
  - Le lame di taglio si attivano.
  - I giri del motore aumentano fino al massimo.
17. Agire sui comandi joystick **R-S** per effettuare il lavoro.

## ARRESTO A FINE LAVORO

L'illustrazione raffigura i punti di intervento e la descrizione indica le procedure da adottare.

IT



1. Posizionare il comando **F** su "OFF".  
– Le lame di taglio si disattivano.
2. Agire sul comando **T** per portare il piatto di taglio in posizione di massima altezza.
3. Agire sui comandi joystick **R-S** per posizionare la macchina nella zona di parcheggio.
4. Agire sul comando **Q** per ridurre al minimo i giri del motore.
5. Premere e mantenere premuto il comando **U** e rilasciarlo allo spegnimento del motore.  
– La spia luminosa **C** si accende.

6. Premere il comando **E**.  
– Il radiocomando si spegne
7. Ruotare la chiave **D** in posizione "0".

### **! Importante**

**La chiave D va estratta SOLO in caso di necessità.**

8. Ruotare la chiave **B** in posizione "0", estrarla e inserire la protezione.  
– La spia luminosa **C** si spegne.
9. Ruotare la chiave **A** in posizione "0" ed estrarla.

## ARRESTO DI EMERGENZA E RIAVVIO

L'illustrazione raffigura i punti di intervento e la descrizione indica le procedure da adottare.



1. Premere il pulsante di emergenza **V** in condizioni di rischio imminente.
  - Tutti gli organi in movimento si arrestano istantaneamente e il motore endotermico si spegne.
2. Individuare le cause che hanno comportato l'arresto.
3. Ripristinare le normali condizioni di esercizio.

 **Importante**

**Gli interventi di ripristino che non rientrano nelle competenze dell'operatore devono essere effettuati da personale autorizzato e con competenze riconosciute.**

4. Sbloccare il pulsante **V** arresto di emergenza

con un'azione volontaria.

5. Posizionare i comandi **F** e **G** su “OFF”.
6. Premere e mantenere premuto il comando **N** e rilasciarlo all'accensione del motore.
7. Agire sul comando **Q** per aumentare i giri del motore.
8. Posizionare il comando **F** su “ON”.
  - Le lame di taglio si attivano.
  - I giri del motore aumentano fino al massimo.
9. Agire sui comandi joystick **R-S** per riprendere il lavoro

**RIAVVIO DOPO ARRESTO PER SPEGNIMENTO MOTORE**

**IT** La macchina si arresta automaticamente quando il motore è sottoposto a sforzi eccessivi (esempio quando le lame urtano un ostacolo imprevisto).



1. Posizionare i comandi **F** e **G** su "OFF".
2. Premere e mantenere premuto il comando **N** e rilasciarlo all'accensione del motore.
3. Agire sui comandi joystick **R-S** per posizionare la macchina in una zona libera da ostacoli.

## RIFORNIMENTO CARBURANTE

- Effettuare il rifornimento del carburante sempre a macchina spenta e in un'area ben ventilata.
- Tutti i carburanti sono infiammabili. La perdita o caduta su fiamme libere o componenti elettrici può causare incendi e/o esplosioni.
- Durante il rifornimento fare attenzione a non disperdere il carburante nell'ambiente.

### **Cautela - Avvertenza**

**NON fumare mentre si effettuano interventi sulla macchina e in particolare durante il rifornimento del carburante.**

- L'illustrazione raffigura i punti di intervento e la descrizione indica le procedure da adottare.

1. Togliere il tappo ed effettuare il rifornimento del serbatoio senza riempirlo completamente (max 18 litri).

### **NOTA**

**Il carburante deve essere per autotrazione e conforme alle norme specificate dal costruttore del motore.**

- Introdurre benzina verde E5.
  - Utilizzare un imbuto o un tubo flessibile in modo da raggiungere il tappo di carico con facilità.
2. Riavvitare il tappo ad operazione ultimata.

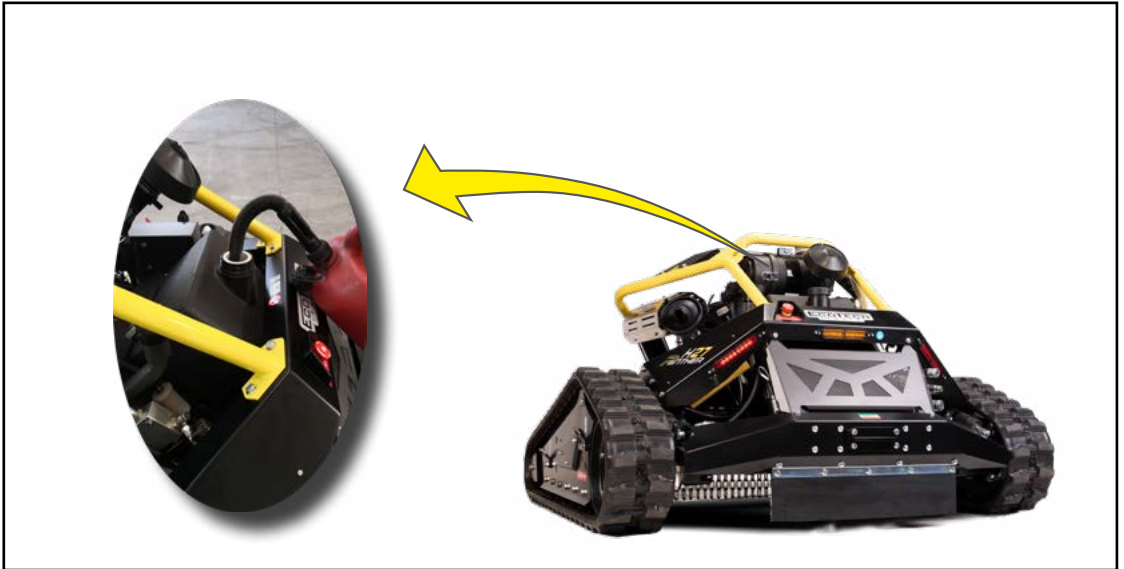

## MODALITÀ D'USO

IT

- Di seguito sono riportate le modalità d'uso a cui attenersi durante il normale esercizio della macchina.**
- Controllare che l'area di lavoro sia priva di ostacoli che potrebbero danneggiare le lame (cordoli in cemento, residui legnosi, rifiuti di vario genere, ecc).
  - Verificare che nell'area di lavoro non vi siano ostacoli che potrebbero essere scagliati e/o danneggiare parti della macchina (sassi, fili metallici, ecc).
  - Verificare che in prossimità dell'area di lavoro non siano presenti dirupi, terreni franosi o zone con rischio di ribaltamento.
  - In presenza di dirupi, fossati o ostacoli fissi, segnalare adeguatamente il limite da non oltrepassare per evitare rischi.
  - Fare attenzione a non entrare per errore nelle zone pericolose segnalate.
  - NON usare la macchina in prossimità di incendi o fiamme libere (ad esempio sterpaglie che bruciano).
  - Interrompere immediatamente il funzionamento della macchina se persone non autorizzate accedono alle zone a rischio e farle allontanare.
  - Adeguare SEMPRE la velocità di avanzamento della macchina in funzione della pendenza e della compattezza del terreno.
  - Su terreni in pendenza, viaggiare a bassa velocità, evitare cambi di direzione improvvisi e procedere in modo trasversale alla pendenza.
  - Lo sfalcio in modo trasversale deve iniziare dalla parte più bassa verso la parte alta.
  - Tale modalità riduce il rischio di ribaltamento della macchina nelle fasi di cambio di direzione.
  - Effettuare lo sfalcio in salita nei terreni in forte pendenza in cui non è possibile lavorare in senso trasversale.
  - In fase di trasferimento, da una zona di lavoro all'altra, affrontare le discese con forte pendenza in retromarcia.
  - La modalità riduce il rischio di tracimazione dell'olio motore.
  - Arrestare il funzionamento della macchina quando le condizioni ambientali riducono la visibilità (ore notturne, pioggia, ecc.).
  - Controllare che le alette del radiatore e le griglie di protezione siano prive di accumuli di polvere o detriti, che potrebbero ostacolare il sistema di raffreddamento.
  - Non lasciare la macchina inutilizzata all'aperto per lunghi periodi di tempo. Utilizzare una copertura di protezione dal sole, dalle intemperie, dallo sporco e dalla polvere.
  - A fine uso, arrestare la macchina in condizioni di sicurezza e predisporre misure idonee per impedire l'uso del radiocomando a persone non autorizzate.
  - Pulire la macchina e rimuovere con l'ausilio di aria compressa i residui delle lavorazioni.
  - Scollegare le batterie tramite il dispositivo sfaccabatterie e custodire la chiave in un luogo accessibile solo agli addetti.
  - Eseguire sempre un sopralluogo accurato prima di iniziare qualsiasi tipo di lavoro, accertarsi che non siano presenti sassi, pietre, cemento, legname o qualsiasi ostacolo che possa danneggiare la macchina durante il taglio.
  - All'inizio del lavoro in un nuovo cantiere, utilizzare la macchina con piatto di taglio alla massima altezza da terra, per minimizzare il rischio di urti accidentali della lama su ostacoli imprevisti.
  - Nell'eventualità di un urto anomalo delle lame su di un ostacolo, far indietreggiare immediatamente la macchina, spegnere macchina e radiocomando. Verificare la causa dell'urto e rimuoverla. Controllare l'integrità dell'apparato di taglio e sostituire eventuali particolari danneggiati prima di riprendere il lavoro.
  - Assicurarsi ad ogni utilizzo, sia visivamente che acusticamente, che la macchina sia in condizioni ottimali e non presenti vibrazioni anomale: in tal caso sospendere immediatamente il lavoro.

## TRAIÑO MACCHINA IN AVARIA

L'illustrazione raffigura i punti di intervento e la descrizione indica le procedure da adottare.

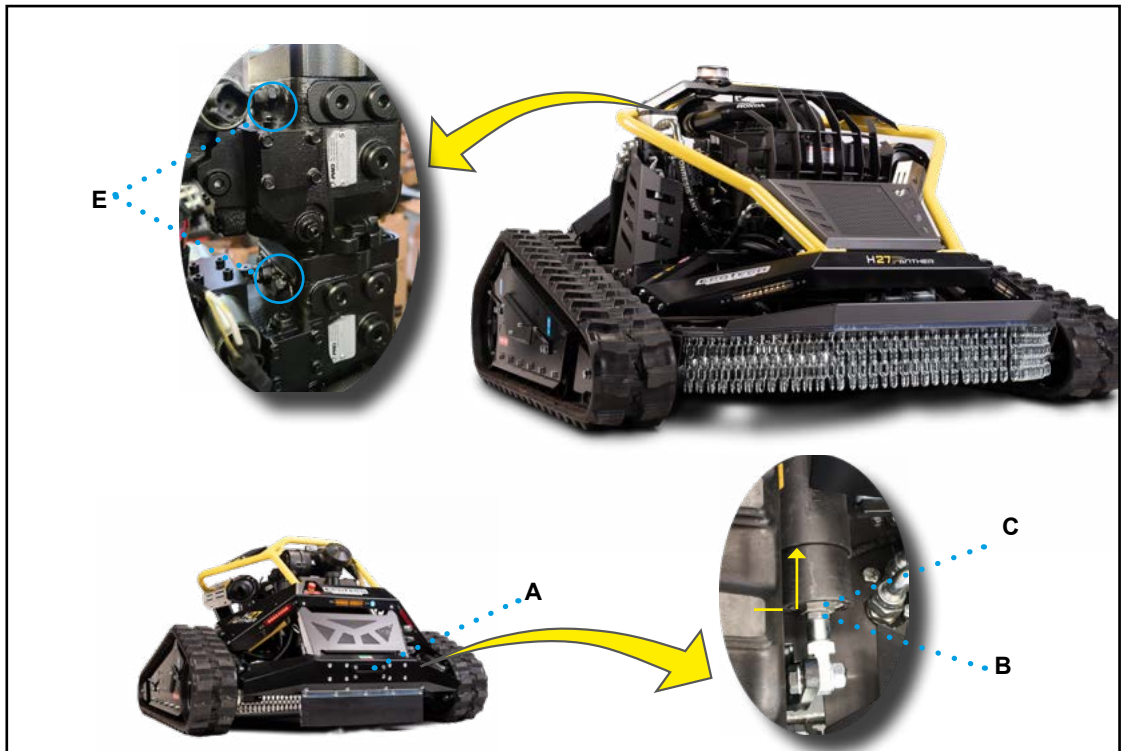

1. Agganciare la barra al gancio di soccorso **A** della macchina e a quello del mezzo utilizzato per il traino.

### **!** **Importante**

**Prima di agganciarla al mezzo di traino accertarsi che quest'ultimo sia di adeguata potenza e dimensioni.**

2. Controllare che i perni di aggancio siano correttamente inseriti e bloccati con le apposite spine di sicurezza per evitare il distacco accidentale.
3. Allentare leggermente il controdado **B**.
4. Avvitare completamente il manicotto **C** (vedere foto).
5. Ripetere gli interventi sul freno dell'altro cingolo.
6. Allentare le viti **E** (di colore rosso) di 1,5 giri.
  - La macchina è pronta per essere trainata.

### **!** **Importante**

**Il traino può essere effettuato solo per brevi percorsi ad una velocità non superiore a 1 km/h.**

A traino avvenuto ripristinare SEMPRE le condizioni iniziali nel modo indicato.

1. Serrare le viti **E**.
2. Svitare completamente il manicotto **C**.
3. Serrare il controdado **B**.
4. Ripetere gli interventi sul freno dell'altro cingolo.

### **!** **Importante**

**Con l'arresto in una zona in cui il mezzo di soccorso non riesce ad avvicinarsi, effettuare il traino con una fune o una catena.**

**Accertarsi che gli elementi di traino (fune o catena) siano adeguatamente dimensionati per evitare distacchi improvvisi.**

## SMONTAGGIO/MONTAGGIO CINGOLI

**IT** L'illustrazione raffigura i punti di intervento e la descrizione indica le procedure da adottare.

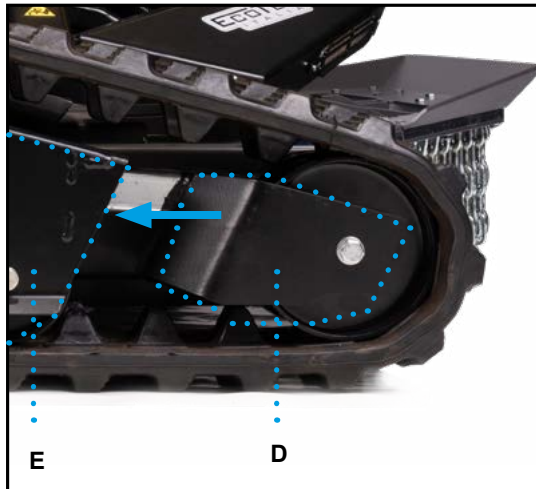
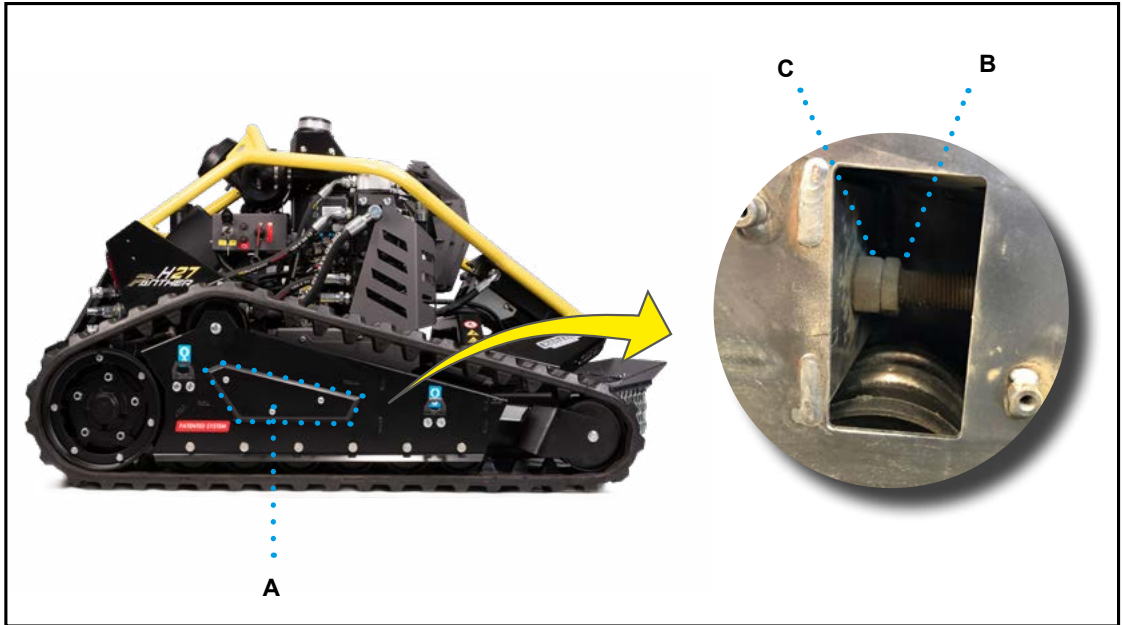

### SMONTAGGIO CINGOLI

1. Rimuovere il coperchio **A** svitando le 3 viti, con l'apposita chiave in dotazione.
2. Allentare il controdado **B** e il dado **C** finchè la

forcella **D** non va in appoggio alla struttura del carro **E**.

3. Posizionare lo spessore giallo (vedi foto) in dotazione sotto il piatto di taglio della macchina in una delle due posizioni indicate in figura.
4. Abbassare il piatto di taglio finchè il cingolo non si alza da terra.
5. Rimuovere il cingolo.
- 6.

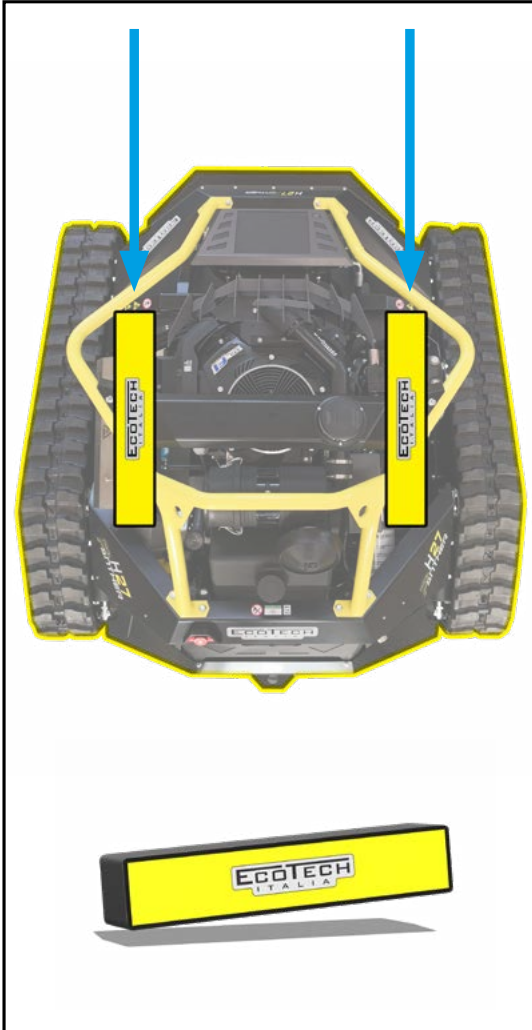

## MONTAGGIO CINGOLI

1. A macchina sollevata come da punti 3 e 4 del paragrafo precedente:
2. Avvitare il dado C fino ad ottenere un tensionamento ottimale del cingolo (Vedere “Tensionamento cingoli”).
3. Avvitare il controdado B fino al serraggio.
4. Montare il coperchio A con l'apposita chiave.

**TENSIONAMENTO CINGOLI**

L'illustrazione raffigura i punti di intervento e la descrizione indica le procedure da adottare.

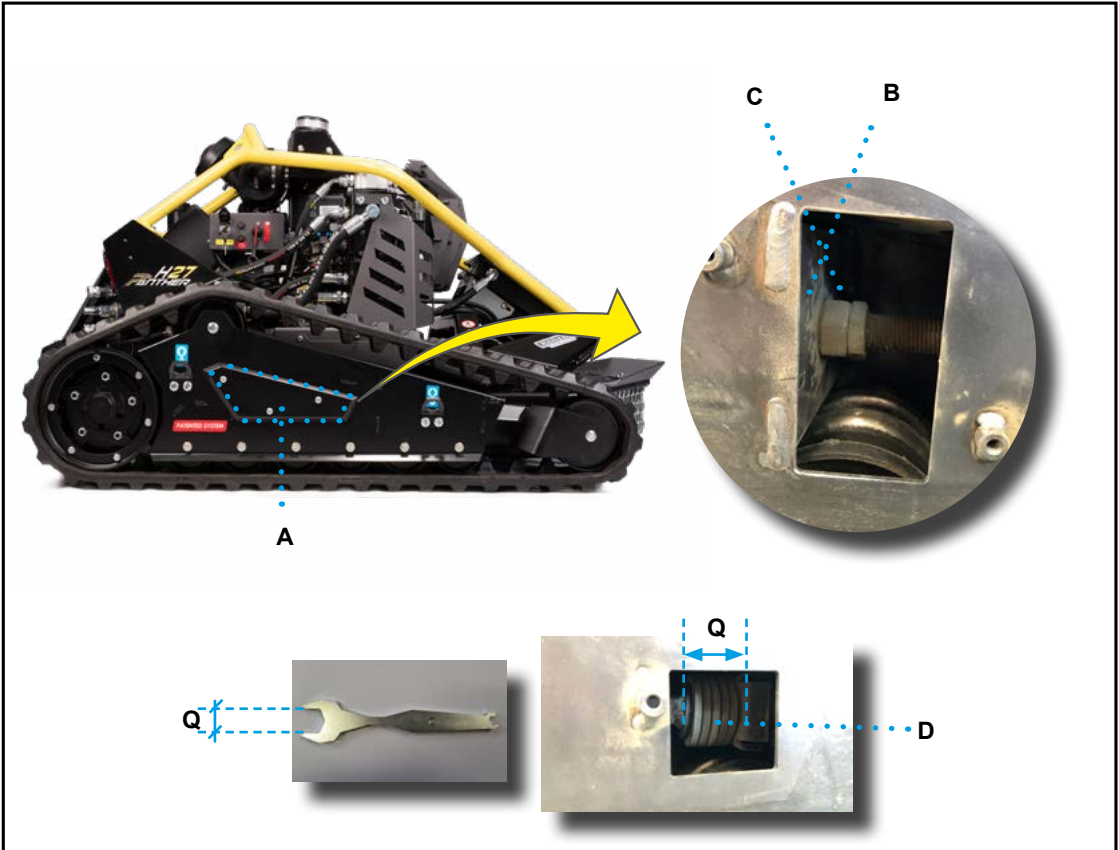

1. Rimuovere il coperchio A svitando le 3 viti, con l'apposita chiave in dotazione.
2. Allentare il controdado B.
3. Avvitare il dado C di 1 giro con la chiave in dotazione e controllare che la misura del pacco molle D (Q) sia uguale a quella riportata sulla chiave. Se non lo è, ripetere l'operazione.
4. Al raggiungimento della quota serrare il controdado B.
5. Rimontare il coperchio A.

**INGRASSAGGIO TENSIONATORE CINGOLO**

L'illustrazione raffigura i punti di intervento e la descrizione indica le procedure da adottare.

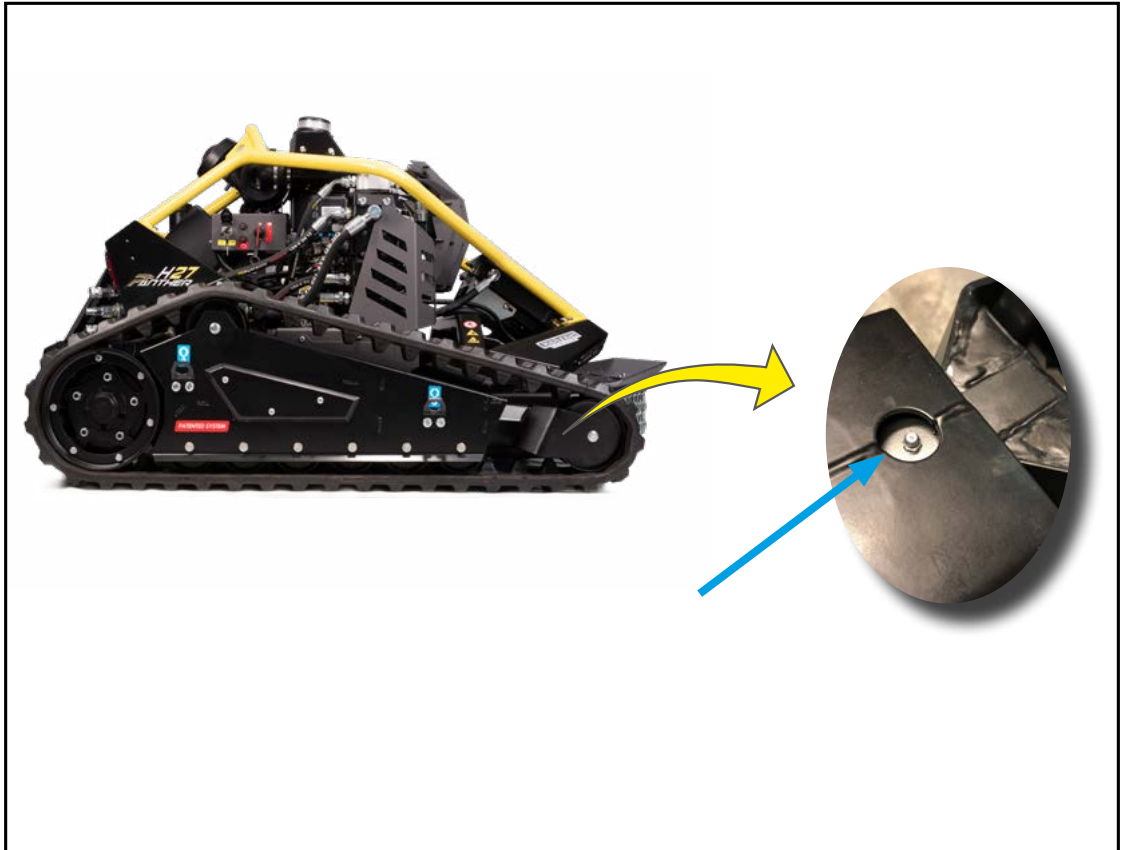

1. Seguire la procedura "Smontaggio cingolo".
2. Ingrassare con apposita attrezzatura nel punto indicato.
3. Seguire la procedura "Montaggio cingolo".

**INATTIVITÀ PROLUNGATA MACCHINA**

**In caso si preveda un lungo periodo di inattività della macchina, effettuare gli interventi elencati.**

- Eseguire una pulizia generale.
- Pulire il filtro dell'aria.
- Scollegare le batterie tramite il dispositivo staccabatterie e custodire la chiave in un luogo accessibile solo agli addetti.
- Controllare tutti gli organi della macchina e, se necessario, sostituirli.
- Controllare il serraggio delle viti di fissaggio degli organi principali.
- Lasciare raffreddare il motore e svuotare il serbatoio del carburante prima di immagazzinare la

macchina.

**Cautela - Avvertenza**

**Durante l'intervento NON fumare, non provocare scintille o usare fiamme libere per evitare rischi di esplosione o incendio.**

- Sistemare la macchina in un luogo riparato e accessibile solo agli addetti.
- Rimuovere la batteria del radiocomando e depositarla in un luogo adatto.
- Per evitare che le superfici arrugginiscano, effettuare un trattamento di verniciatura nei punti in cui la vernice è stata rimossa o presenta segni di usura.

**RIMESSA IN SERVIZIO MACCHINA**

**Prima di rimettere in servizio la macchina dopo una lunga inattività, effettuare gli interventi elencati.**

- Ricaricare la batteria al Litio con adeguato caricabatterie.
- Attivare il collegamento alle batterie tramite il dispositivo staccabatteria.
- Controllare tutti i livelli (olio, carburante).
- Controllare il serraggio delle viti principali di fissaggio.
- Controllare che i tubi di alimentazione dell'impianto oleodinamico siano integri e che non vi siano perdite di olio.
- Effettuare gli interventi di manutenzione necessari.
- Effettuare la ricarica della batteria del radiocomando.
- Avviare il motore e mantenerlo al minimo regime per il tempo necessario al riscaldamento.
- Controllare l'efficienza di tutti i dispositivi di sicurezza.
- Effettuare la pulizia generale.

## RACCOMANDAZIONI PER INTERVENTI DI MANUTENZIONE

- Mantenere la macchina in condizioni di massima efficienza ed effettuare la manutenzione programmata secondo la frequenza e le modalità indicate dal costruttore.
- Prima di avvicinarsi alla macchina accesa, assicurarsi che il potenziometro “Speed” sul radiocomando sia al minimo (vedi foto).

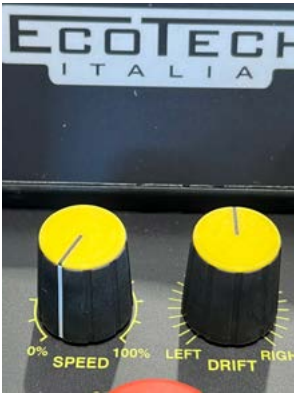

- Il personale autorizzato alla manutenzione ordinaria deve avere competenze riconosciute e

particolari capacità nel settore di intervento.

- Effettuare gli interventi secondo le procedure e le modalità indicate dal costruttore nelle “Istruzioni per l’uso”.
- Effettuare tutti gli interventi SOLO con attrezzi idonei e in buono stato, per evitare di danneggiare componenti e parti della macchina.
- Sostituire i DISPOSITIVI DI SICUREZZA solo con ricambi originali per non alterare il livello di sicurezza previsto.
- NON montare batterie al piombo, ma solo originali Ecotech Italia.
- Usare i lubrificanti (oli e grassi) consigliati dal costruttore o lubrificanti con caratteristiche chimico-fisiche uguali.
- Ripristinare, al completamento degli interventi, tutte le condizioni di sicurezza previste per prevenire e minimizzare i rischi durante l’interazione uomo-macchina.
- Controllare, al termine degli interventi, che non siano rimasti attrezzi o altro materiale in prossimità degli organi in movimento o in zone a rischio.

## TABELLA INTERVALLI DI MANUTENZIONE PROGRAMMATA

**Mantenere la macchina in condizioni di massima efficienza ed effettuare la manutenzione programmata secondo la frequenza e le modalità indicate dal costruttore.**

- In caso di inattività prolungata, effettuare alcuni interventi di manutenzione per preservare la funzionalità e prevenire i deterioramenti.
- Dopo un periodo di inattività prolungata, controllare in modo accurato che le funzionalità operative siano rimaste inalterate.
- Una buona manutenzione consentirà di mantenere nel tempo le prestazioni, una più lunga durata di esercizio e un livello costante dei requisiti di sicurezza.

**Tabella 3: Intervalli di manutenzione**

<b>Ogni giorno di lavoro</b>		
<i>Componente</i>	<i>Intervento da effettuare</i>	<i>Riferimento</i>
Macchina completa	Pulire dai residui di lavoro.	
	Controllare serraggio viti e bulloni	
	Controllare eventuali perdite di olio o carburante	
	Verificare corretto funzionamento pulsanti arresto di emergenza	
	Verificare usura attrezzature di lavoro e relative protezioni	
	Controllo funzionamento segnalatori acustici/visivi	
	Verifica segnali di sicurezza	
	Verifica tensionamento cingoli	
Radiocomando	Verificare corretto funzionamento	
	Verificare stato batteria	
Griglia convogliatore aria motore superiore	Verificare che non ci siano residui di lavorazione	
Motore endotermico	Controllare livello olio	Vedi "Controllo livello olio motore"
	Controllare filtro aria	Vedi "Controllo e pulizia filtro aria"
Serbatoio carburante	Controllare livello carburante	
Serbatoio impianto idraulico	Controllare livello olio	Vedi "Controllo livello olio idraulico"
Scambiatore ed elettroventola	Pulire dai residui di lavoro	

<b>Dopo le prime 8 ore di rodaggio</b>		
<i>Componente</i>	<i>Intervento da effettuare</i>	<i>Riferimento</i>
Motore endotermico	Sostituire olio	Vedi "Cambio olio motore"
Macchina completa	Verificare stato lame, relativi supporti e serraggio viti di sicurezza	

<b>Ogni 50 ore</b>		
<i>Componente</i>	<i>Intervento da effettuare</i>	<i>Riferimento</i>
Fusibili	Verificare l'integrità	
Alternatore	Controllare cavi	
Motorino di avviamento	Controllare cavi	
Connettori	Controllare serraggio	
Batteria Litio	Controllare carica (con voltmetro min 12,4 V)	
	Controllare collegamento morsetti	Con segni di ossidazione, rimuoverla e verificare che il contatto del filo di massa (NERO) non intercetti il contatto di alimentazione (ROSSO)
Cablaggi impianto elettrico	Controllare usura	Con segni di danneggiamento, usura dell'isolante o riscaldamenti anomali, contattare il centro assistenza
Tensionatore cingolo	Ingrassaggio tensionatore cingolo	eseguire la procedura "Ingrassaggio tensionatore cingolo"
Impianto idraulico	Sostituire filtro olio	Vedi "Cambio filtro olio idraulico"

<b>Ogni 100 ore o 1 anno</b>		
<i>Componente</i>	<i>Intervento da effettuare</i>	<i>Riferimento</i>
Motore endotermico	Sostituire olio	Vedi "Cambio olio motore"
	Sostituire filtro carburante	
Motore endotermico	Sostituire filtro olio	Vedi "Cambio filtro olio motore"

<b>Ogni 250 ore o 1 anno</b>		
<i>Componente</i>	<i>Intervento da effettuare</i>	<i>Riferimento</i>
Motore endotermico	Sostituire filtro aria	
Impianto idraulico	Sostituire filtro olio	Vedi "Cambio filtro olio idraulico"

<b>Ogni 500 ore o 1 anno</b>		
<i>Componente</i>	<i>Intervento da effettuare</i>	<i>Riferimento</i>
Impianto idraulico	Sostituire olio	Vedi "Cambio olio idraulico"

<b>Ogni 4000 ore o 2 anni</b>		
<i>Componente</i>	<i>Intervento da effettuare</i>	<i>Riferimento</i>
Macchina completa	Sostituire tubi carburante	

IT Ogni 4000 ore o 4 anni		
Componente	Intervento da effettuare	Riferimento
Macchina completa	Sostituire tubi idraulici	

## TABELLA LUBRIFICANTI E OLI IDRAULICI

La tabella riporta le specifiche dei lubrificanti consigliati dal costruttore in funzione dei componenti e/o zone di riferimento.

**Tabella 4:** Caratteristiche lubrificanti

Tipo di lubrificante	Marca	Sigla	Componente
Olio idraulico	PAKELO	Hydraulic EP ISO46	Serbatoio olio idraulico
Olio motore	-	SAE 10W-30 / 10W-40	Serbatoio olio motore

### ! Importante

Usare i lubrificanti (oli e grassi) consigliati dal costruttore o lubrificanti con caratteristiche chimico-fisiche uguali.

Per la lubrificazione dei componenti commerciali installati, consultare le informazioni fornite dal produttore.

## RICARICA BATTERIA LITIO (12V)

L'illustrazione raffigura i punti di intervento e la descrizione indica le procedure da adottare.

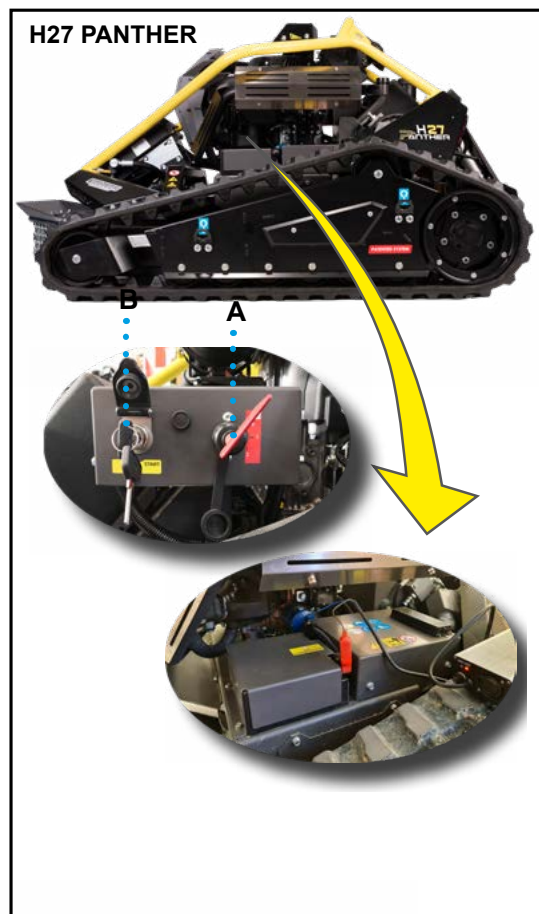

1. Posizionare la macchina su una superficie stabile e pianeggiante.
2. Arrestare la macchina
3. Verificare che lo staccabatteria **A** sia in posizione "1" (disattivato) e che la chiave di accensione **B** sia in posizione "0".
4. Collegare il caricabatteria ai morsetti della batteria, come in figura.
5. Effettuare la ricarica completa della batteria.
6. Scollegare i cavi al termine della ricarica.

### ! Importante

Utilizzare un caricabatterie idoneo alla tipologia di batteria.

**PULIZIA MACCHINA****IT Procedere nel modo indicato.**

1. Posizionare la macchina su una superficie stabile e pianeggiante.
  2. Arrestare la macchina
  3. Lasciare raffreddare adeguatamente il motore.
  4. Indossare tutti i dispositivi di protezione individuale previsti per salvaguardare le vie respiratorie (maschere antinalazione) e gli occhi (occhiali).
- Usare un getto d'aria compressa per rimuovere

tutti i residui di lavorazione.

- Rimuovere i residui di lavorazione dal piatto di taglio.

**Cautela - Avvertenza**

**Non utilizzare getti d'acqua in pressione.**

- Pulire tutte le superfici metalliche con prodotti idonei.
- **NON usare mai prodotti di pulizia corrosivi e infiammabili e/o prodotti che possono contenere o rilasciare sostanze nocive.**

## CONTROLLO LIVELLO OLIO IDRAULICO

L'illustrazione raffigura i punti di intervento e la descrizione indica le procedure da adottare.

H27 PANTHER



1. Posizionare la macchina su una superficie stabile e pianeggiante.
2. Arrestare la macchina
3. Lasciare raffreddare adeguatamente il motore.
4. Verificare dall'oblò di ispezione **A** il livello dell'olio. Il livello ottimale è a metà dell'oblò.
5. Effettuare il rabbocco se il livello non è corretto.

**! Importante**

**Usare gli oli consigliati dal Costruttore. Non mescolare oli di marche o caratteristiche diverse.**

H24 LYNX



## CONTROLLO LIVELLO OLIO MOTORE

**IT** L'illustrazione raffigura i punti di intervento e la descrizione indica le procedure da adottare.

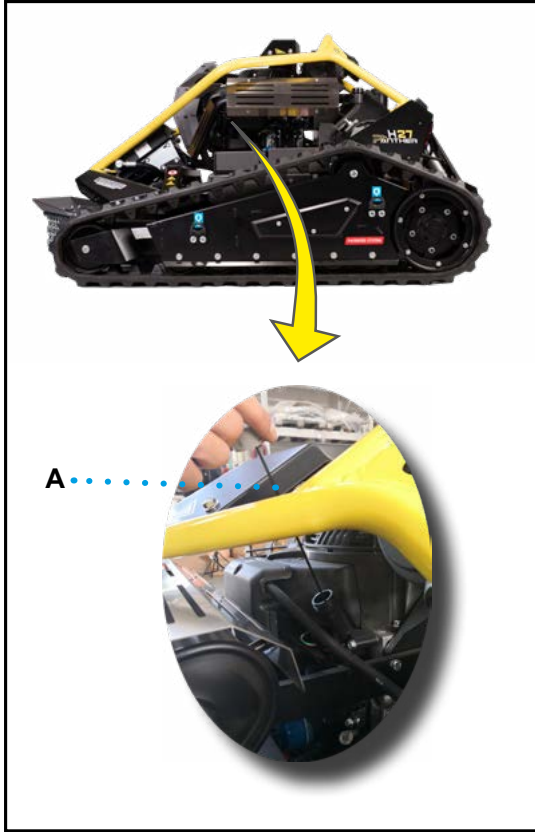

1. Posizionare la macchina su una superficie stabile e pianeggiante.
2. Arrestare la macchina
3. Lasciare raffreddare adeguatamente il motore.
4. Estrarre l'asta **A** di controllo livello olio.
5. Controllare il corretto livello dell'olio e, se necessario, rabboccare.
6. Il livello dell'olio deve essere compreso fra i riferimenti di minimo e massimo.

**! Importante**

**Usare gli oli consigliati dal Costruttore. Non mescolare oli di marche o caratteristiche diverse. Per maggiori dettagli consultare il manuale d'uso del motore.**

## CONTROLLO E PULIZIA FILTRO ARIA MOTORE

L'illustrazione raffigura i punti di intervento e la descrizione indica le procedure da adottare.

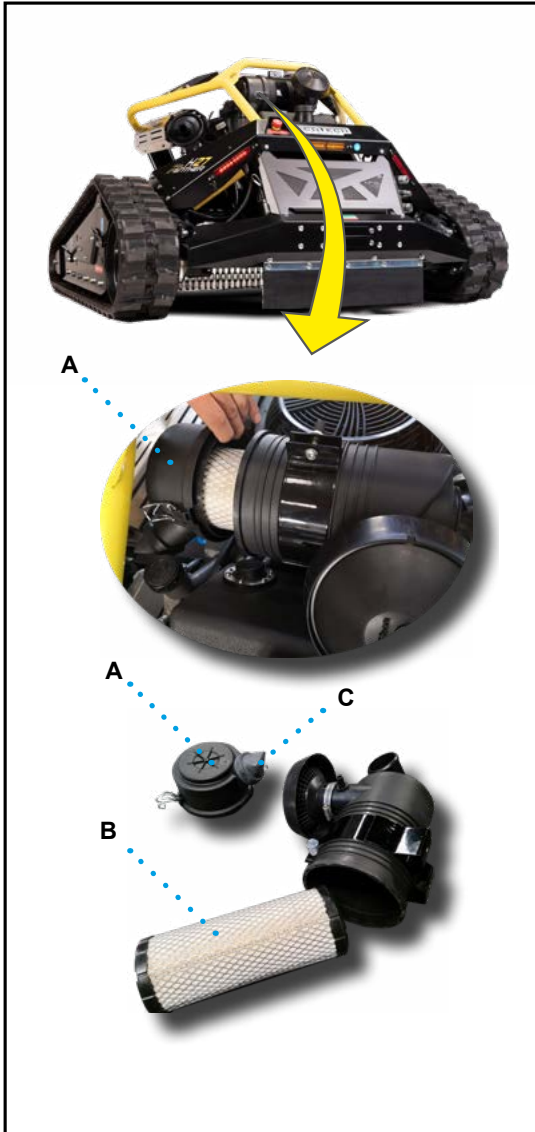

1. Posizionare la macchina su una superficie stabile e pianeggiante.
2. Arrestare la macchina
3. Lasciare raffreddare adeguatamente il motore.

### **Cautela - Avvertenza**

**Indossare tutti i dispositivi di protezione individuale previsti per salvaguardare le vie respiratorie (maschere antinalazione) e gli occhi (occhiali).**

4. Abbassare completamente il piatto di taglio.
5. Smontare il coperchio **A**.
6. Estrarre la cartuccia **B**.
7. Pulire la cartuccia **B** con un getto d'aria diretto verso l'esterno.
8. Pulire la valvola di scarico **C**.
9. Pulire la parte interna del contenitore filtro con un panno.

### **Importante**

**Usare SOLO panni morbidi, asciutti e che non rilascino filamenti.**

10. Rimontare la cartuccia **B** e il coperchio **A**.

L'illustrazione raffigura i punti di intervento e la descrizione indica le procedure da adottare.

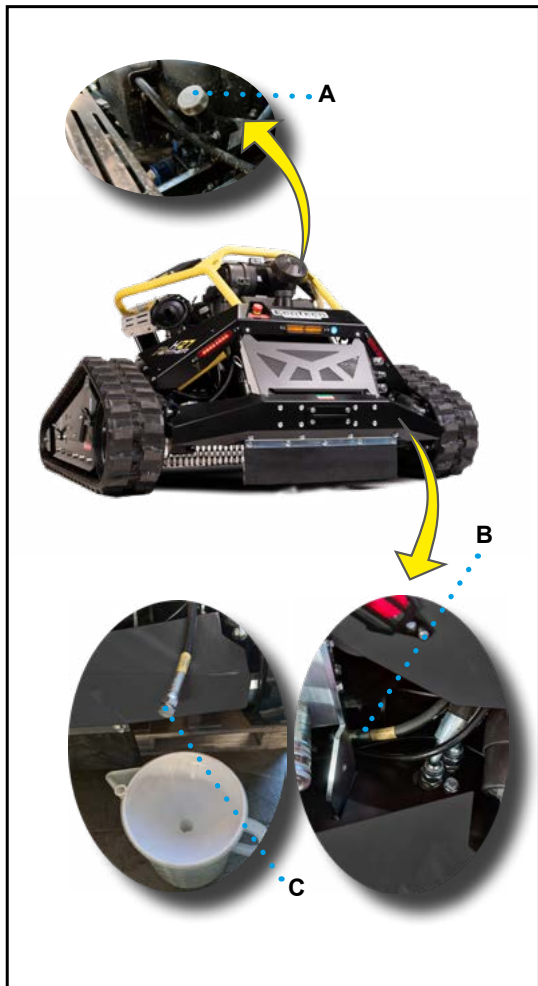

1. Posizionare la macchina su una superficie stabile e pianeggiante.
2. Arrestare la macchina
3. Lasciare raffreddare adeguatamente il motore.

### NOTA

Con la macchina fredda, avviare il motore per circa 5 minuti per riscaldare l'olio e spegnerla nuovamente.

### Cautela - Avvertenza

Indossare tutti i dispositivi di protezione individuale previsti per salvaguardare le vie respiratorie (maschere antinalazione) e gli occhi (oc-

chiali).

4. Aprire il tappo **A**.
5. Estrarre tubo flessibile **B** (con etichetta gialla) e orientarlo all'interno di un recipiente sufficientemente capiente per raccogliere l'olio esausto.
6. Rimuovere il tappo di scarico **C**.
7. Far fuoriuscire tutto l'olio motore.
8. Richiudere il tappo di scarico **C**.
9. Effettuare il rabbocco con olio fino al livello indicato.

### **Importante**

Usare gli oli consigliati dal Costruttore. Non mescolare oli di marche o caratteristiche diverse.

Per maggiori dettagli consultare il paragrafo "Tabella lubrificanti e oli idraulici".

10. Riposizionare il tubo flessibile **B**
11. Riavvitare il tappo **A**.
12. Avviare il motore e lasciarlo in funzione per circa 5 minuti e quindi spegnerlo.
13. Ricontrollare il livello olio tramite apposita astina graduata e, se necessario, effettuare il rabbocco.

### **Cautela - Avvertenza**

Non disperdere olio e/o residui nell'ambiente ma effettuare lo smaltimento nel rispetto delle leggi vigenti del paese di utilizzo.

## CAMBIO FILTRO OLIO MOTORE

L'illustrazione raffigura i punti di intervento e la descrizione indica le procedure da adottare.

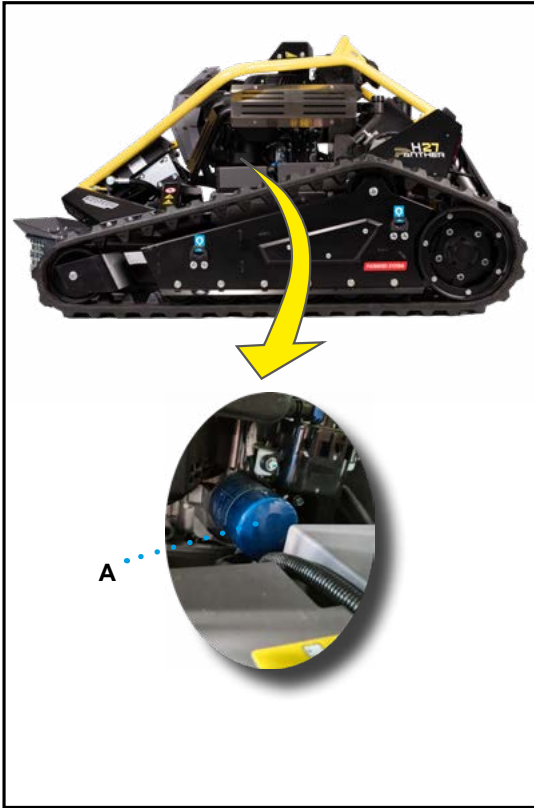

1. Posizionare la macchina su una superficie stabile e pianeggiante.
2. Arrestare la macchina
3. Lasciare raffreddare adeguatamente il motore.

### **Cautela - Avvertenza**

**Indossare tutti i dispositivi di protezione individuale previsti per salvaguardare le vie respiratorie (maschere antinalazione) e gli occhi (occhiali) e le mani (guanti).**

4. Togliere olio dal motore seguendo la procedura "Cambio olio motore".

5. Rimuovere la cartuccia filtro **A** con l'apposita chiave.
6. Applicare una piccola quantità di olio pulito sulle guarnizioni e la filettatura della nuova cartuccia.
7. Pulire bene la sede del filtro e rimontare la nuova cartuccia serrandola con la chiave.
8. Aggiungere olio motore nuovo fino a livello e seguire la procedura "Controllo livello olio motore".
9. Pulire accuratamente eventuali perdite di olio causate dalle operazioni di sostituzione.
10. Avviare il motore.
11. Verificare la tenuta del sistema.
12. Controllare nuovamente livello olio motore.

### **Cautela - Avvertenza**

**Non disperdere olio e/o residui nell'ambiente ma effettuare lo smaltimento nel rispetto delle leggi vigenti del paese di utilizzo.**

 **Cautela - Avvertenza**

**Proteggere le mani e il corpo dai fluidi ad alta pressione.**

**Appena terminati i lavori l'olio all'interno della macchina è molto caldo; nel circuito la pressione è elevata anche a macchina ferma.**

Utilizzare una superficie di riscontro per individuare le perdite.

Gli interventi di manutenzione sono quelli elencati.

- Controllo giornaliero del livello dell'olio nel serbatoio.

- Sostituzione periodica del filtro olio.

- Sostituzione periodica dell'olio.

- Sostituzione periodica delle tubazioni.

Durante le operazioni di manutenzione controllare sempre le guarnizioni e gli OR di tenuta, se sono danneggiati sostituirli sempre.

## CAMBIO OLIO IDRAULICO

Per garantire una corretta lubrificazione e viscosità nelle pompe idrauliche è necessario sostituire l'olio ad intervalli regolari.

### **Cautela - Avvertenza**

**Proteggere le mani e il corpo dai fluidi ad alta pressione. A lavoro terminato, l'olio all'interno della macchina è molto caldo; nel circuito la pressione è elevata anche a macchina ferma.**

L'illustrazione raffigura i punti di intervento e la descrizione indica le procedure da adottare.

1. Posizionare la macchina su una superficie stabile e pianeggiante.
2. Arrestare la macchina
3. Lasciare raffreddare adeguatamente il motore.
4. Pulire accuratamente tutte le parti prima di procedere con l'apertura dei tappi del serbatoio.
5. Aprire il tappo **A**.
6. Rimuovere il tappo di scarico **B** del tubo con **etichetta rossa** e raccogliere l'olio esausto in un contenitore sufficientemente capiente.
7. Riavvitare il tappo **B**.
8. Introdurre l'olio idraulico nuovo dal tappo di carico **A** ed eseguire il livello.

### **Importante**

**Usare gli oli consigliati dal Costruttore. Non mescolare oli di marche o caratteristiche diverse. Per maggiori dettagli consultare il paragrafo "Tabella lubrificanti e oli idraulici".**

9. Riavvitare il tappo **A**.
10. Avviare il motore e lasciarlo in funzione per circa 5 minuti e quindi spegnerlo.

### **Cautela - Avvertenza**

**Il controllo del livello dell'olio deve essere eseguito SEMPRE con macchina spenta.**

11. Ricontrollare il livello olio (vedi "Controllo livello olio idraulico") e, se necessario, effettuare il rabbocco.

### **Cautela - Avvertenza**

**Non disperdere olio e/o residui nell'ambiente ma effettuare lo smaltimento nel rispetto delle leggi vigenti del paese di utilizzo.**

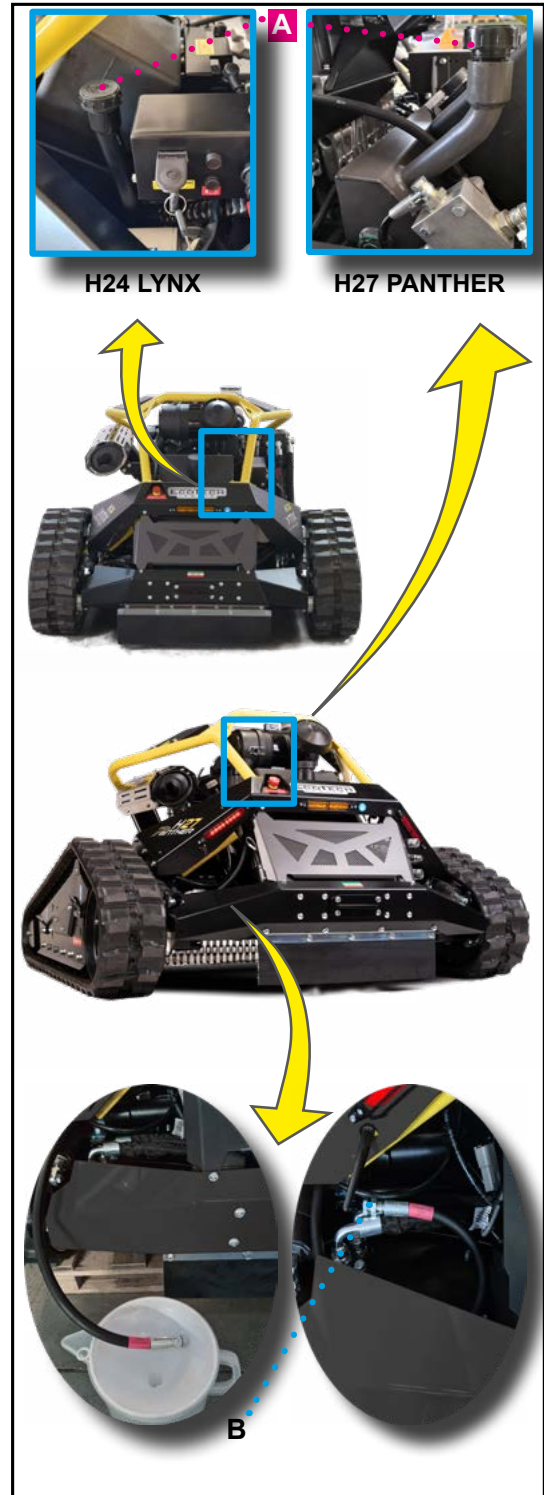

## CAMBIO FILTRO OLIO IDRAULICO

La sostituzione del filtro va effettuata solo con componenti originali e prima di aver raggiunto l'intasamento completo dello stesso.

### **Cautela - Avvertenza**

**Proteggere le mani e il corpo dai fluidi ad alta pressione.**

**A lavoro terminato, l'olio all'interno della macchina è molto caldo; nel circuito la pressione è elevata anche a macchina ferma.**

L'illustrazione raffigura i punti di intervento e la descrizione indica le procedure da adottare.

1. Posizionare la macchina su una superficie stabile e pianeggiante.
2. Arrestare la macchina
3. Lasciare raffreddare adeguatamente il motore.
4. Togliere l'olio dall'impianto idraulico seguendo la procedura "Cambio olio idraulico".
5. Pulire bene la sede del filtro e rimontare la nuova cartuccia serrandola con la chiave.
6. Pulire accuratamente eventuali perdite di olio causate dalle operazioni di sostituzione.

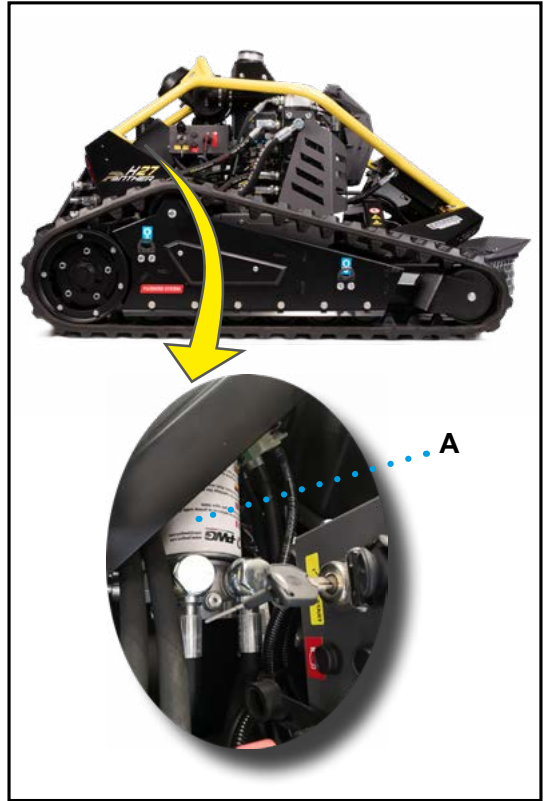

7. Reintrodurre olio idraulico nuovo nel serbatoio ed eseguire il livello.

### **Cautela - Avvertenza**

**Non disperdere olio e/o residui nell'ambiente ma effettuare lo smaltimento nel rispetto delle leggi vigenti del paese di utilizzo.**

## SOSTITUZIONE O INVERSIONE LAME DI TAGLIO

L'illustrazione raffigura i punti di intervento e la descrizione indica le procedure da adottare.

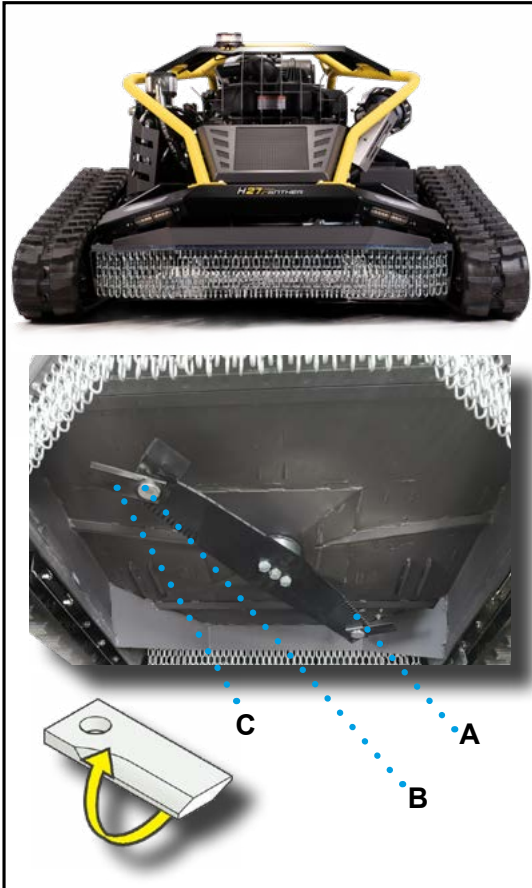

### ■ Sostituzione/inversione lame

1. Svitare il dado **A** con apposita chiave in dotazione.
2. Estrarre il perno lama **B** e la lama **C**.
3. Sostituire la lama eventualmente danneggiata oppure ruotarla di 180° (si veda illustrazione a lato).
4. Reinscrivere il perno **B** nella posizione originaria.
5. Avvitare il dado **A** con chiave apposita.

#### NOTA

**Dopo un certo numero di ore di utilizzo si può procedere con l'inversione delle lame per sfruttare il filo di taglio delle stesse da ambo i lati.**

- Posizionare la macchina su una superficie stabile e pianeggiante.
- Arrestare la macchina



### **Cautela - Avvertenza**

**Effettuare le operazioni a macchina spenta.**

## IT CONTROLLO IMPIANTO ELETTRICO

Questo è un **CONTROLLO VISIVO** che deve essere effettuato con la massima accuratezza, per evitare danni all'impianto che potrebbero compromettere il buon funzionamento della macchina.

- Controllare i componenti elencati.
- 1. Ossidazione o corrosione dei fusibili: eventualmente sostituirli (Vedi "Sostituzione fusibili").
- 2. Stato batteria: controllare voltaggio e stato dei collegamenti dei morsetti.

Se presente ossidazione, rimuoverla e coprire i morsetti con grasso apposito.

3. Cavi motorino di avviamento.
4. Cavi alternatore.
5. Serraggio connettori.

### **Cautela - Avvertenza**

**Se i cablaggi presentano segni di danneggiamento, usura dell'isolante o segni di riscaldamento anomali, contattare il centro assistenza.**

## SOSTITUZIONE FUSIBILI

L'illustrazione raffigura i punti di intervento e la descrizione indica le procedure da adottare.

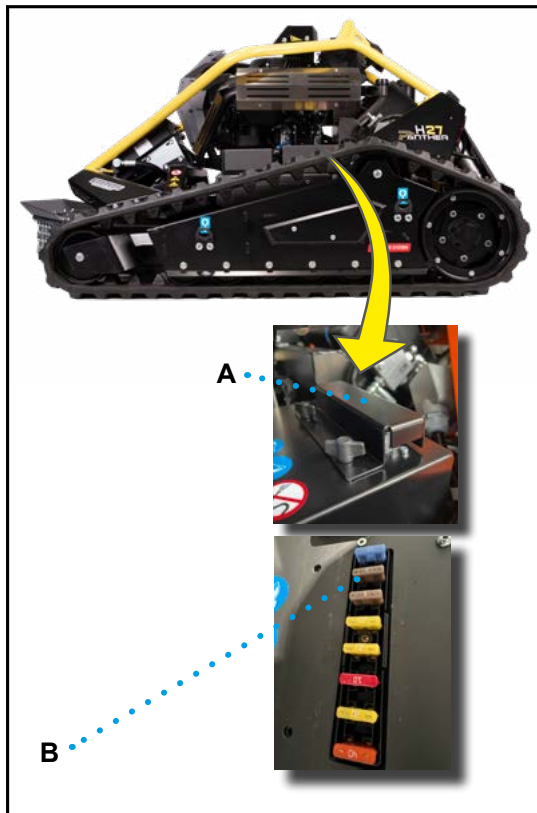

1. Posizionare la macchina su una superficie stabile e pianeggiante.
2. Arrestare la macchina
3. Smontare il carter di protezione **A** e rimuovere il

coperchio **B**.

4. Sostituire il fusibile danneggiato con uno di uguali caratteristiche.
5. Rimontare il coperchio **B** e il carter **A**.

### **Importante**

**In caso di sostituzione, utilizzare solo fusibili con caratteristiche uguali a quelle riportate in tabella.**

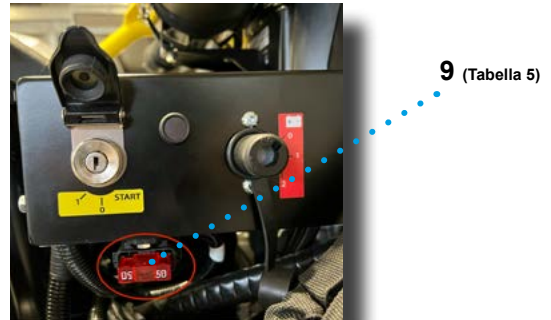

10, 11 (Tabella 5)

**Tabella 5:** Descrizione fusibili

Posizione	Descrizione	Unità di misura	Valore
1	Impianto elettrico generale	A	40A
2	Freno + Piatto di taglio + AUX (H27 Panther)	A	20A
3	Innesito lame	A	10A
4	START + BY motore	A	20A
5	Clacson + Alternatore + Spia benzina + Presa 12V + LED1 + LED2 + Lampeggiante	A	20A
6	Radiocomando	A	5A
7	PSE + K19	A	5A
8	Ventola radiatore olio	A	15A
9	Maxi fusibile di sicurezza	A	50A
10	Fusibile motore Honda (consultare manuale motore)	A	15A
11	Fusibile motore Honda (consultare manuale motore)	A	30A

## INFORMAZIONI SUI GUASTI

**NOTA**

Premesso che la maggior parte dei difetti di funzionamento si verificano per un uso non corretto della macchina, si indicano nella seguente tabella alcuni possibili malfunzionamenti/ano-

malie che possono verificarsi e i provvedimenti da prendere per risolverli.

Contattare l'assistenza autorizzata prima di eseguire qualsiasi tipo di operazione, indicare il numero di serie della macchina e le ore di utilizzo.

**Tabella 6:** Anomalie di funzionamento

Inconveniente	Causa	Rimedio
Led rosso radiocomando lampeggiante all'accensione	Pulsante di STOP sul radiocomando inserito	Disinserire pulsante di STOP
	Pulsante innesto lame inserito	Disinserire pulsante di innesto lame
	Pulsante AUX inserito	Disinserire pulsante AUX
Led rosso radiocomando lampeggiante durante l'utilizzo della macchina + suono intermittente segnalatore acustico	Batteria radiocomando scarica	Ricaricare o sostituire la batteria

	Inconveniente	Causa	Rimedio
<b>Spia allarmi motore</b>	<i>Acceso costante</i>	Allarme olio	Effettuare il controllo del livello dell'olio e se necessario eseguire il rabbocco. Se il problema persiste contattare un centro assistenza Honda.
	<i>1 lampeggio</i>	Problema tensione batteria	Contattare un centro assistenza Honda.
	<i>2 lampeggi</i>	Anomalia acceleratore	Contattare un centro assistenza Honda.
	<i>3 lampeggi</i>	Anomalia sensore apertura farfalla 1	Contattare un centro assistenza Honda.
	<i>4 lampeggi</i>	Anomalia sensore apertura farfalla 2	Contattare un centro assistenza Honda.
	<i>5 lampeggi</i>	Errore sensore di apertura farfalla	Contattare un centro assistenza Honda.
	<i>6 lampeggi</i>	Errore rilevamento sensore temperatura esterna	Contattare un centro assistenza Honda.
	<i>7 lampeggi</i>	Anomalia sensore temperatura motore	Contattare un centro assistenza Honda.
	<i>8 lampeggi</i>	Pressione atmosferica/anomalia del sensore di pressione del collettore di aspirazione	Contattare un centro assistenza Honda.
	<i>9 lampeggi</i>	Errore centralina	Contattare un centro assistenza Honda.
Segnalatore acustico suona ad intermittenza	Carica della batteria del radiocomando inferiore al 10%	Ricaricare o sostituire la batteria del radiocomando	
Il motore della macchina non si accende	Pulsante di STOP di emergenza inserito	Disinserire il pulsante di STOP di emergenza	
	Fusibile dedicato difettoso	Sostituire fusibile	
	Mancanza carburante	Effettuare il rifornimento	
	Batteria macchina scarica	Ricaricare o sostituire la batteria	
	Filtro carburante intasato	Sostituire il filtro	
Il motorino di avviamento non gira	Filtro aria motore intasato	Pulire il filtro	
	Cablaggio difettoso	Rivolgersi al servizio assistenza	
	Batteria macchina scarica	Ricaricare o sostituire la batteria	
Spia gialla posteriore "Riserva carburante" accesa	Fusibile dedicato difettoso	Sostituire fusibile	
	Livello del carburante inferiore a 1/4	Effettuare il rifornimento.	

<i>Inconveniente</i>	<i>Causa</i>	<i>Rimedio</i>
Il motore si spegne improvvisamente	Mancanza carburante	Effettuare il rifornimento.
	Le lame urtano un ostacolo improvviso	Effettuare la procedura di riavvio Vedi "Riavvio dopo arresto per spegnimento motore"
Pompe/motori idraulici emettono rumore anomalo	Pompe/motori idraulici difettosi	Rivolgersi al servizio assistenza
	Mancanza olio idraulico nel serbatoio/impianto	Ripristinare il livello dell'olio.
Le lame non girano	Cinghie lame troppo lente	Rivolgersi al servizio assistenza
	Cinghie lame difettose	Rivolgersi al servizio assistenza
	Lame bloccate da un corpo estraneo	Rimuovere il corpo estraneo
	Frizione elettromagnetica difettosa	Rivolgersi al servizio assistenza
	Cablaggio difettoso	Rivolgersi al servizio assistenza
I cingoli non girano con comando inserito	Impianto idraulico difettoso	Rivolgersi al servizio assistenza
	Cinghia movimentazione pompe idrauliche difettosa	Rivolgersi al servizio assistenza
	Impianto elettrico difettoso	Rivolgersi al servizio assistenza
Il piatto di taglio non si alza/abbassa	Attuatore elettrico difettoso	Rivolgersi al servizio assistenza
	Cablaggio difettoso	Rivolgersi al servizio assistenza
	Fusibile dedicato difettoso	Sostituire il fusibile
	Sistema di sollevamento bloccato da un corpo estraneo	Rimuovere il corpo estraneo
La connessione radio si interrompe durante il lavoro	Distanza eccessiva tra radiocomando e macchina	Ridurre la distanza
	Batteria radiocomando/macchina scarica	Ricaricare o sostituire la batteria
	Interferenze di segnale	Spegnere e riaccendere radiocomando/macchina
Vibrazioni eccessive	Viti di fissaggio allentate	Verificare serraggio viti
	Lame danneggiate	Sostituire lame
	Corpo estraneo all'interno della macchina	Rimuovere il corpo estraneo
Fuoriuscita del cingolo	Tensionamento non corretto	Effettuare la procedura di montaggio cingolo Vedi "Montaggio/Smontaggio cingolo"
	Corpo estraneo all'interno del cingolo	Rimuovere il corpo estraneo Effettuare la procedura di montaggio cingolo Vedi "Montaggio/Smontaggio cingolo"

**DICHIARAZIONE DI CONFORMITÀ / CONFORMITY DECLARATION**  
*(All. II-A Dir. 2006/42/CE)*

Il Fabbricante:

**ECOTECH ITALIA SRL Via Dovizi, 18 47122 Forlì FC - ITALIA,**

dichiara, sotto la sua esclusiva responsabilità, che la macchina:

**Trinciatrice radiocomandata**Modello: **H27 Panther/H24 Lynx**

Matricola: XXXXX

Motore: Honda iGXV800/iGXV700

Tipo: H27 Panther/H24 Lynx

Anno di costruzione: 2022

Livello di potenza sonora misurato:LwA 104 dB

Larghezza di taglio max:1000 mm

È conforme alle seguenti disposizioni:

- Direttiva Macchine 2006/42/CE e alle disposizioni nazionali di attuazione e la documentazione tecnica pertinente è stata compilata in conformità dell'allegato VII B della stessa Direttiva;;
- Direttiva "PED" (2014/68/UE) e successive modifiche ed alle disposizioni di attuazione.
- Direttiva "RAEE" (2012/19/UE) e successive modifiche ed alle disposizioni di attuazione.

La persona autorizzata a costituire il Fascicolo Tecnico Costruttivo è il Sig. Roberto Romboli presso ECOTECH ITALIA S.r.l.Via Dovizi, 18 47122 Forlì FC – ITALIA. Il Fascicolo Tecnico Costruttivo richiesto dalla Direttiva Macchine 2006/42/CE è conservato presso la sede dell'azienda.

Nell'utilizzo devono essere rispettate tutte le istruzioni riportate nel manuale d'uso a corredo dello strumento, nonché tutte le norme in materia di sicurezza e prevenzione degli infortuni vigenti nel paese di utilizzo; sul prodotto è stata apposta la marcatura CE.

Data: 01/01/2022

Il Legale Rappresentante  
Roberto Romboli

SCHEMA ELETTRICO FUSIBILI H27 PANTHER

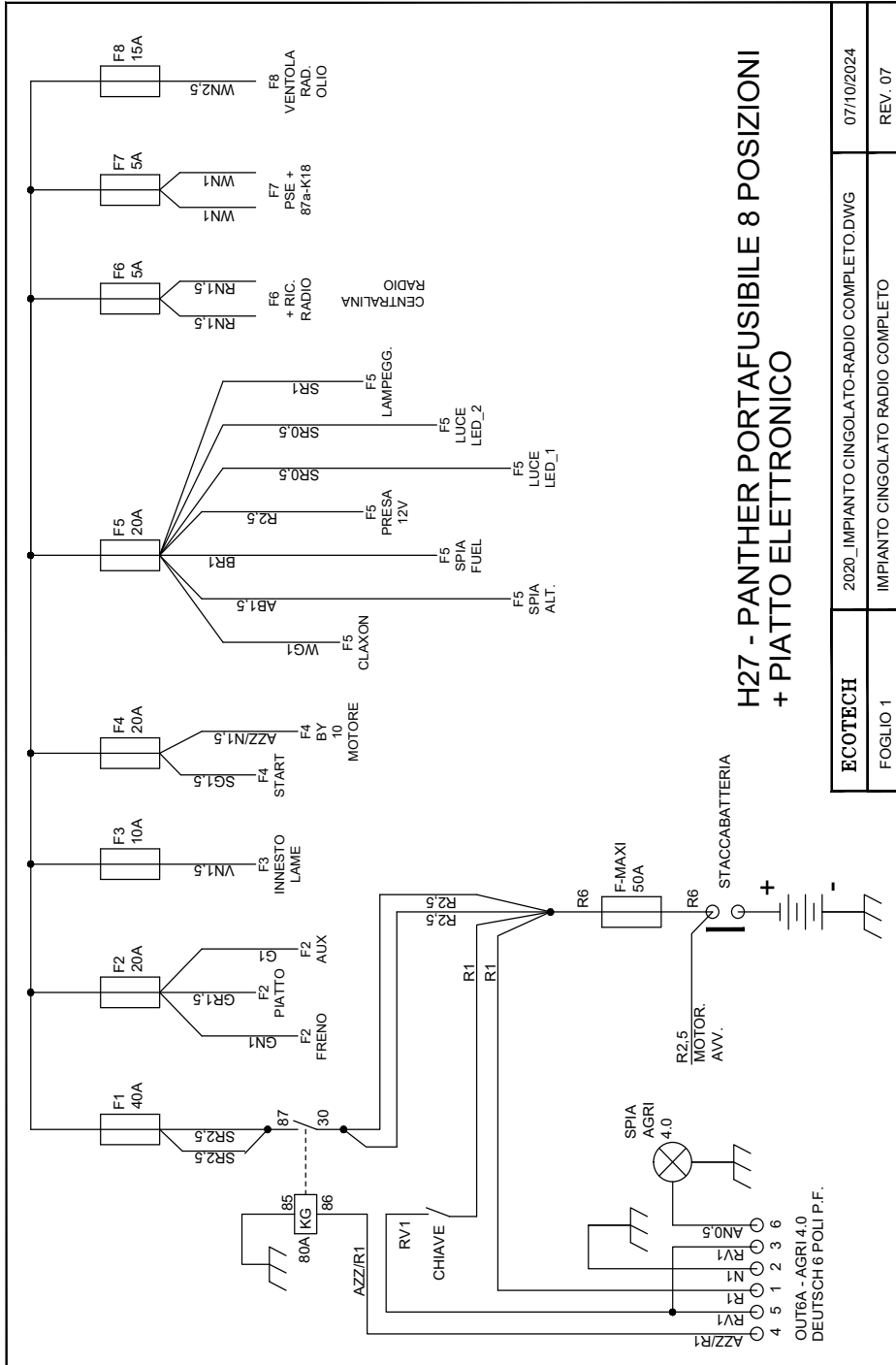

**SL00937**

VISTA DELLA SCATOLA DALL'ALTO

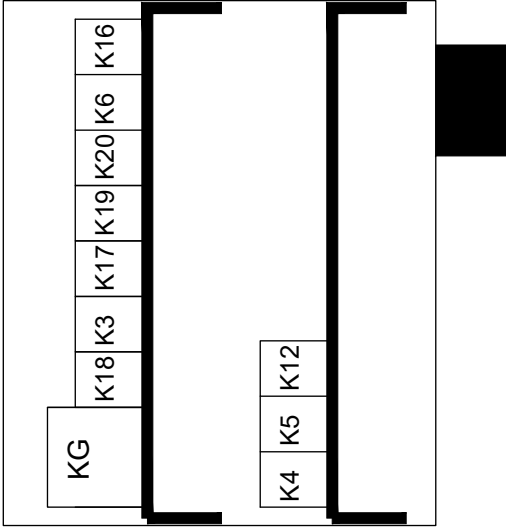

**BOX FUSIBILI - VISTA FRONTALE**

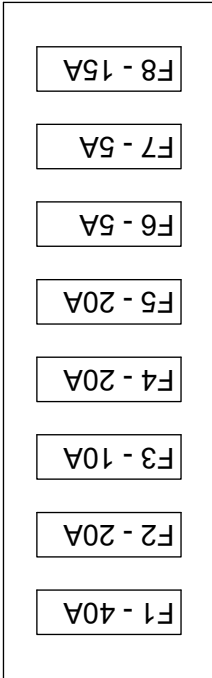

- BOX FUSIBILI - DESCRIZIONE**
- F1 - 40A GENERALE SOTTO CHIAVE
  - F2 - 20A FRENO + PIATTO + AUX
  - F3 - 10A LAME
  - F4 - 20A START + BY MOTORE
  - F5 - 20A CLAXON + ALTERN. + SPIA FUEL + PRESA 12V + LED1 + LED2 + LAMPEGG.
  - F6 - 5A RADIO COMANDO
  - F7 - 5A PSE + K19
  - F8 - 15A VENTOLA RADIATORE OLIO

<b>ECOTECH</b>	2020_IMPIANTO CINGOLATO-RADIO COMPLETO.DWG	07/10/2024
FOGLIO 5	IMPIANTO CINGOLATO RADIO COMPLETO	REV. 07

SCHEMA ELETTRICO MACCHINA H27 PANTHER

IT

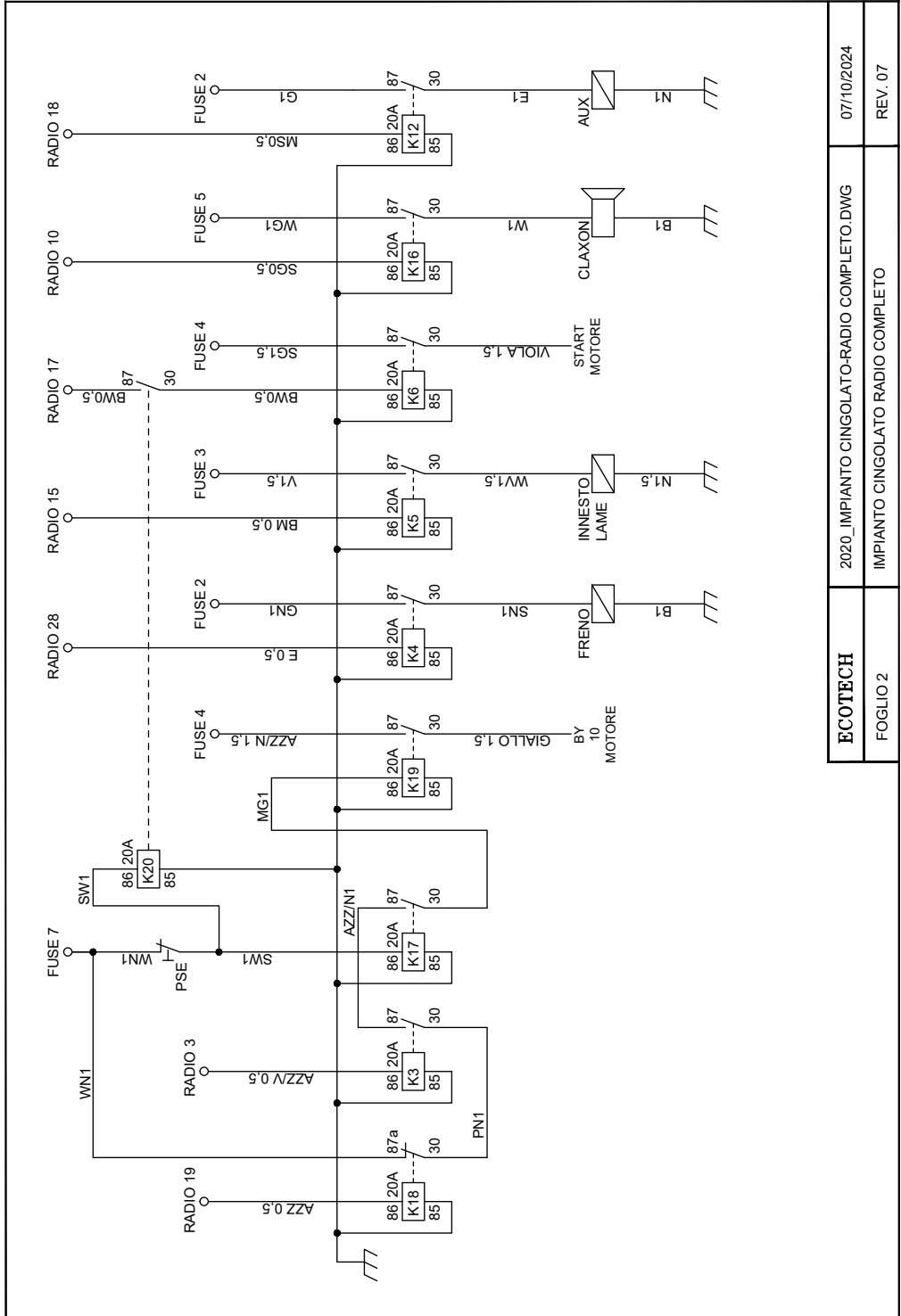

ECOTECH	2020_IMPIANTO CINGOLATO-RADIO COMPLETO.DWG	07/10/2024
FOGLIO 2	IMPIANTO CINGOLATO RADIO COMPLETO	REV. 07

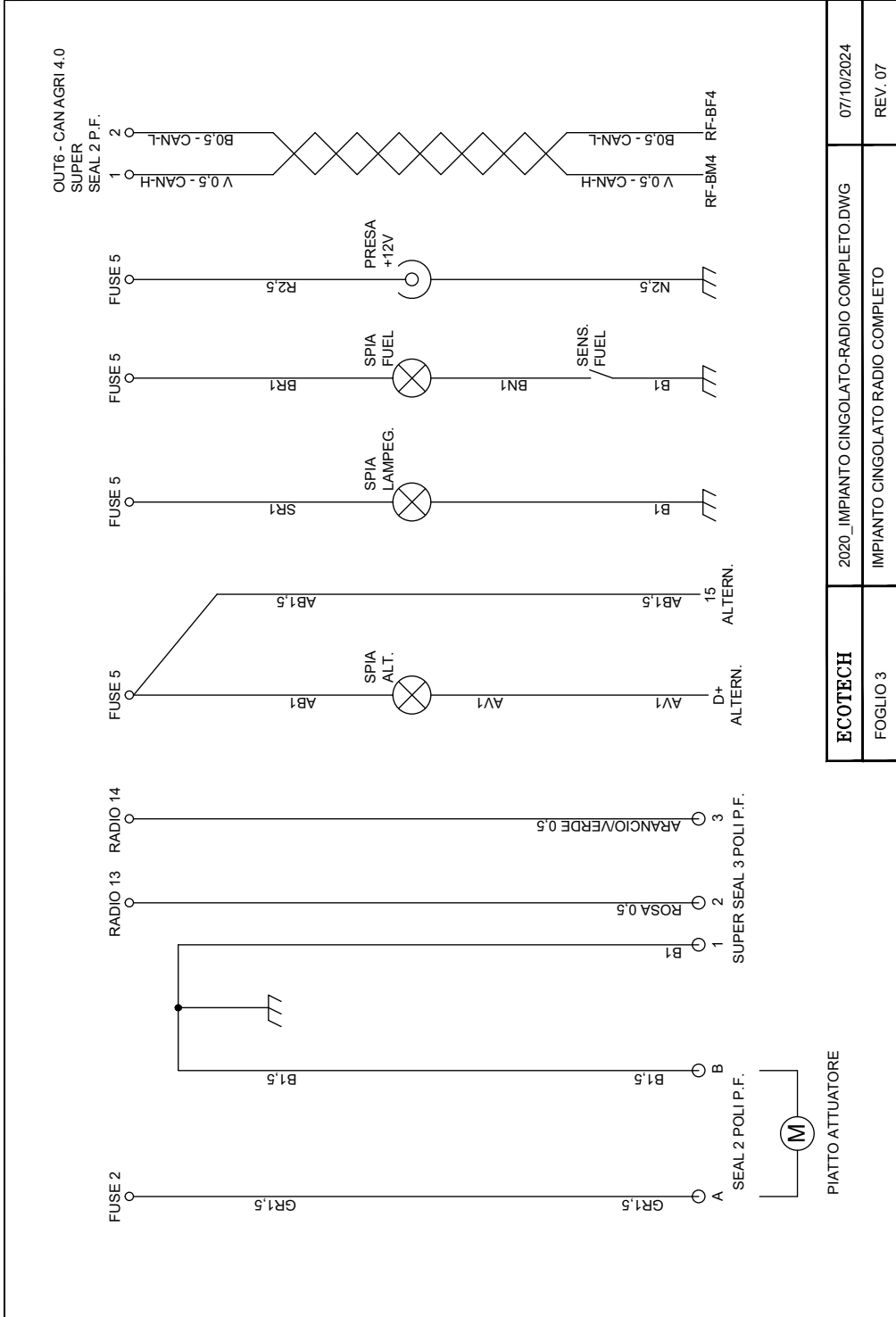

ECOTECH	2020_IMPIANTO CINGOLATO-RADIO COMPLETO.DWG	07/10/2024
FOGLIO 3	IMPIANTO CINGOLATO RADIO COMPLETO	REV. 07

SCHEMA ELETTRICO RADIOCOMANDO H27 PANTHER

IT

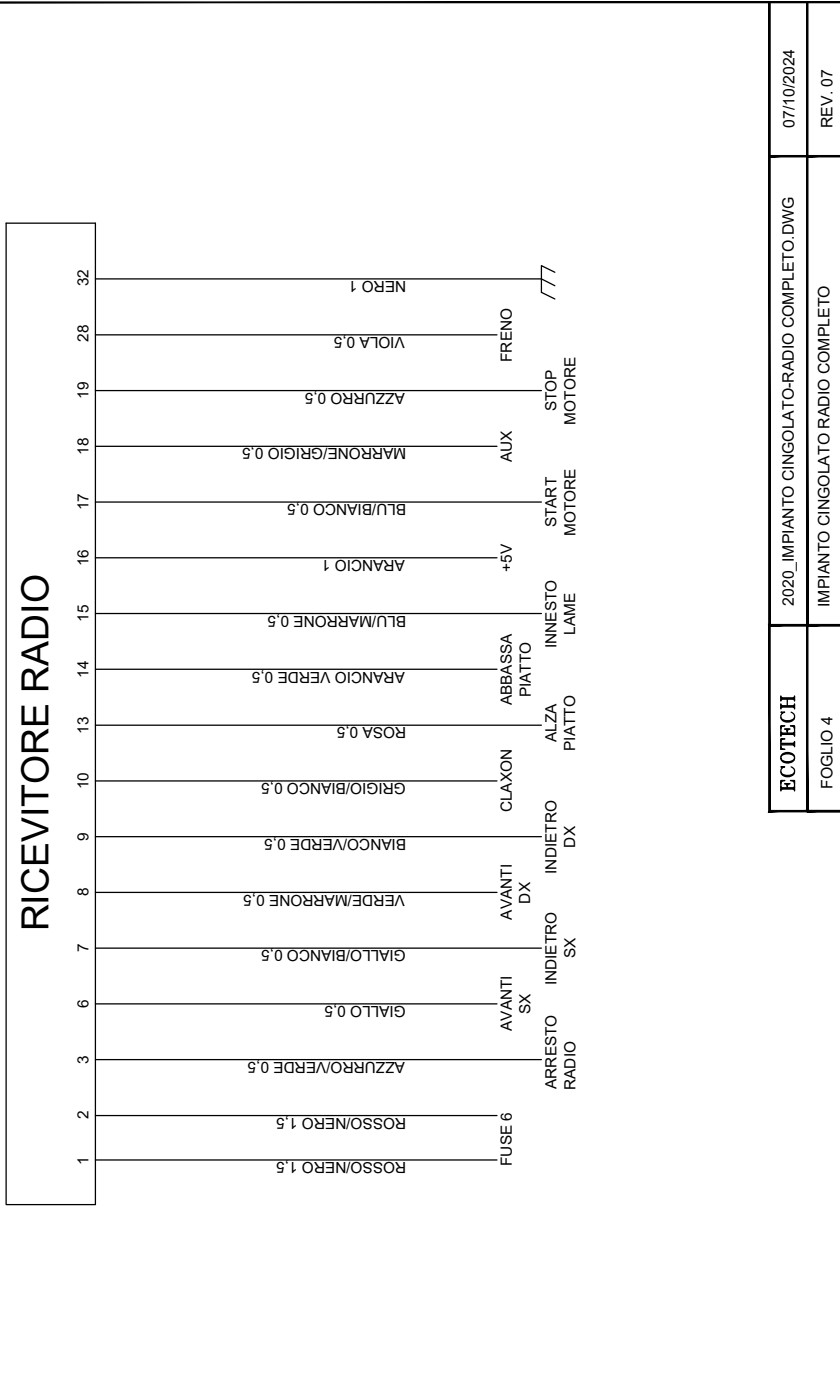

ECOTECH	2020_IMPIANTO CINGOLATO-RADIO COMPLETO.DWG	07/10/2024
FOGLIO 4	IMPIANTO CINGOLATO RADIO COMPLETO	REV. 07

## LEGENDA COLORI CABLAGGI

A = ARANCIO  
 B = BLU  
 E = VIOLA  
 G = GIALLO  
 M = MARRONE  
 N = NERO  
 P = ROSA  
 R = ROSSO  
 S = GRIGIO  
 V = VERDE  
 W = BIANCO  
 AZZ = AZZURRO

I COLORI DOPPI UTILIZZANO LA STESSA NOMENCLATURA, MA SOMMATI, PER ESEMPIO:

GB = GIALLO BLU  
 AR = ARANCIO ROSSO  
 VM = VERDE MARRONE  
 SB = GRIGIO BLU  
 WR = BIANCO ROSSO  
 PV = ROSA VERDE  
 GN = GIALLO NERO  
 VAZZ = VERDE AZZURRO  
 RN = ROSSO NERO

IL NUMERO CHE SEGUE IL COLORE E' LA SEZIONE DEL FILO CHE SOLITAMENTE E':

0,5  
 1  
 1,5  
 2,5  
 4  
 6  
 10  
 25

	LEGENDA COLORI	04/06/2019
PAG 1/1	LEGENDA COLORI	REV. 00

SCHEMA ELETTRICO MACCHINA H24 LYNX

IT

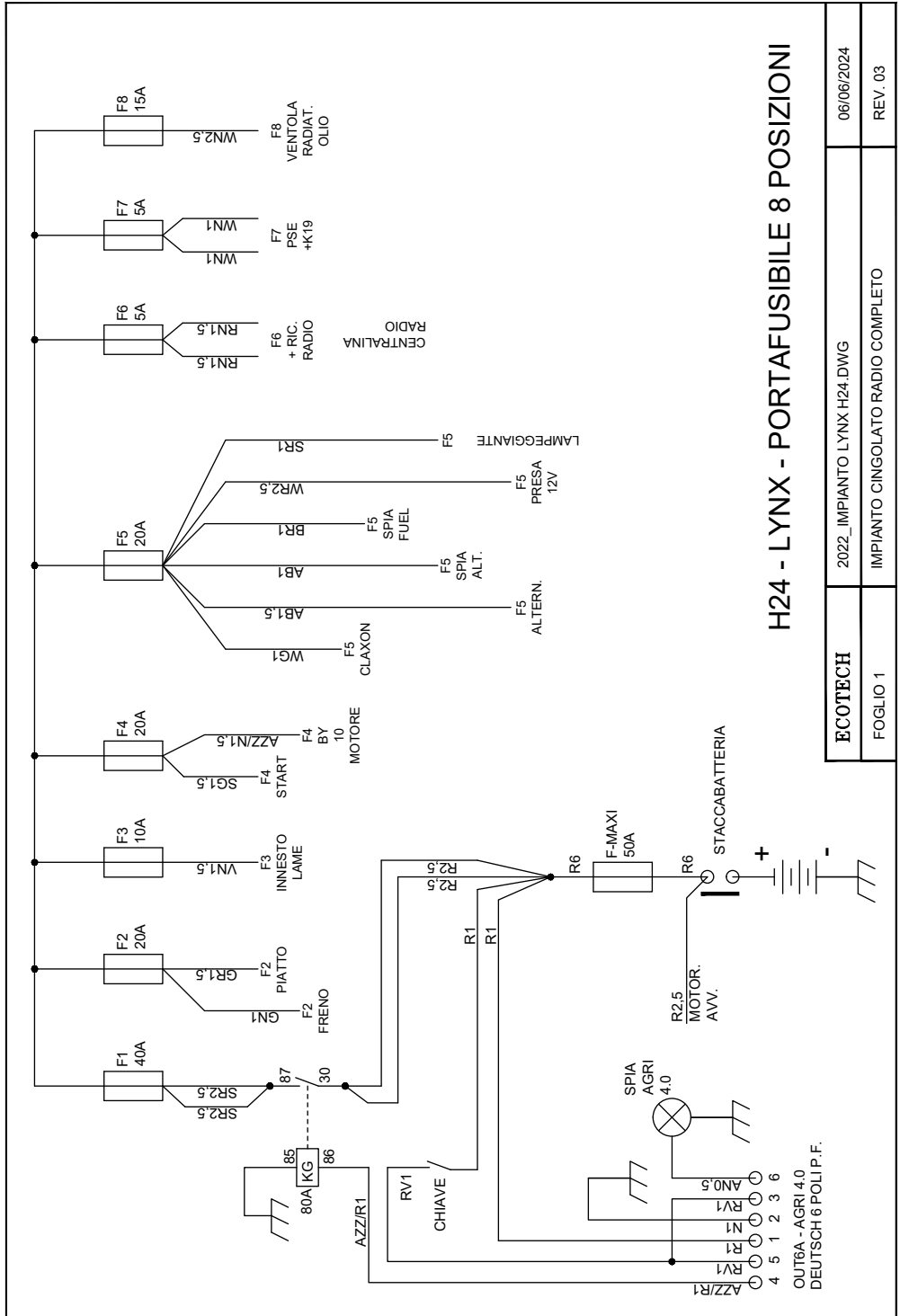

H24 - LYNX - PORTAFUSIBILE 8 POSIZIONI

ECOTECH	2022_IMPIANTO LYNX H24.DWG	06/06/2024
FOGLIO 1	IMPIANTO CINGOLATO RADIO COMPLETO	REV. 03

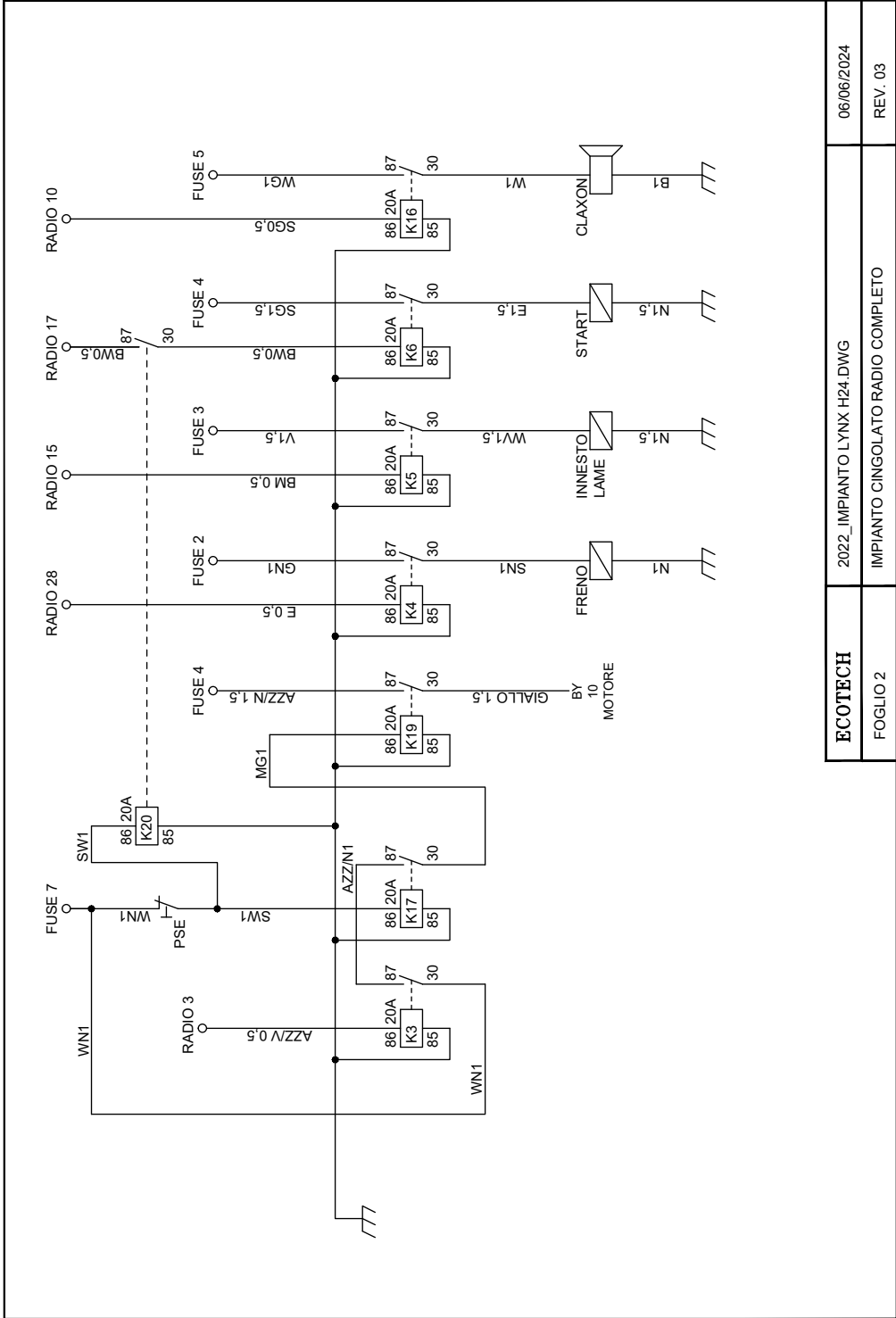

ECOTECH	2022_ IMPIANTO LYNX H24.DWG	06/06/2024
FOGLIO 2	IMPIANTO CINGOLATO RADIO COMPLETO	REV. 03

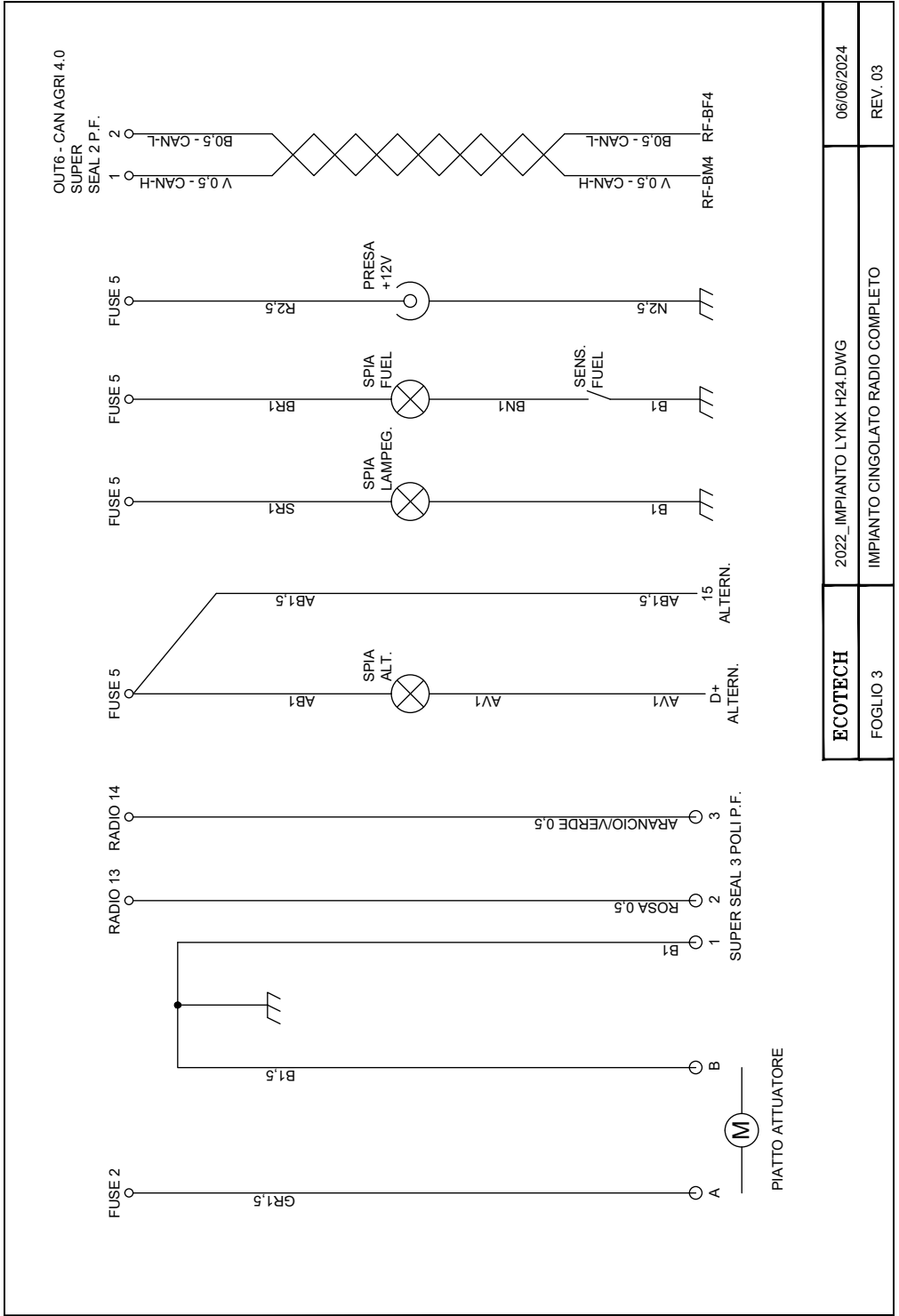

ECOTECH	2022_IMPIANTO LYNX H24.DWG	06/06/2024
FOGLIO 3	IMPIANTO CINGOLATO RADIO COMPLETO	REV. 03

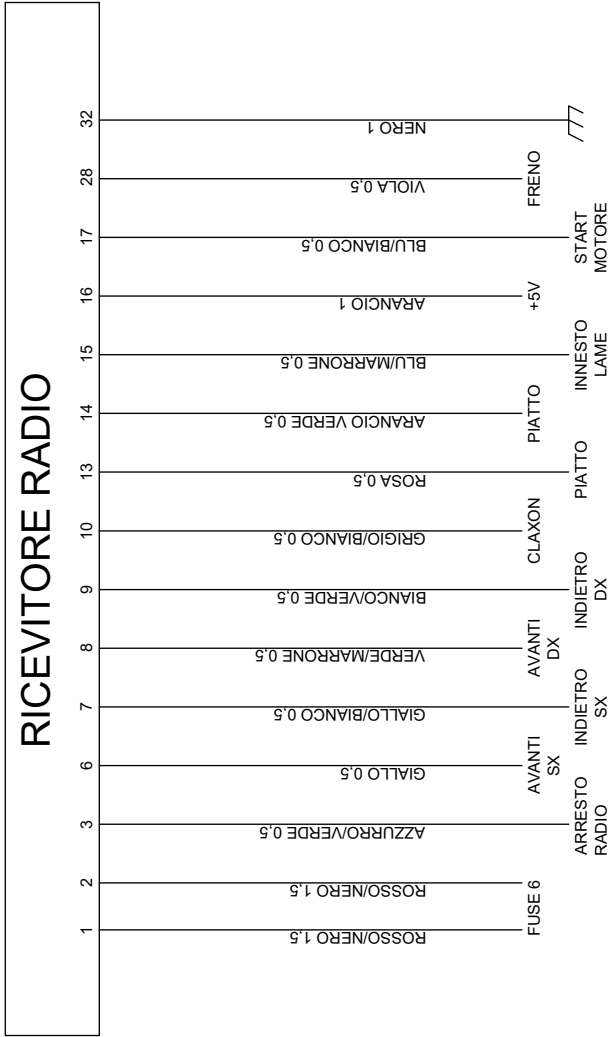

<b>ECOTECH</b>	2022_IMPianto LYNX H24.DWG	06/06/2024
FOGLIO 4	IMPIANTO CINGOLATO RADIO COMPLETO	REV. 03

## SCHEMA ELETTRICO FUSIBILI H24 LYNX

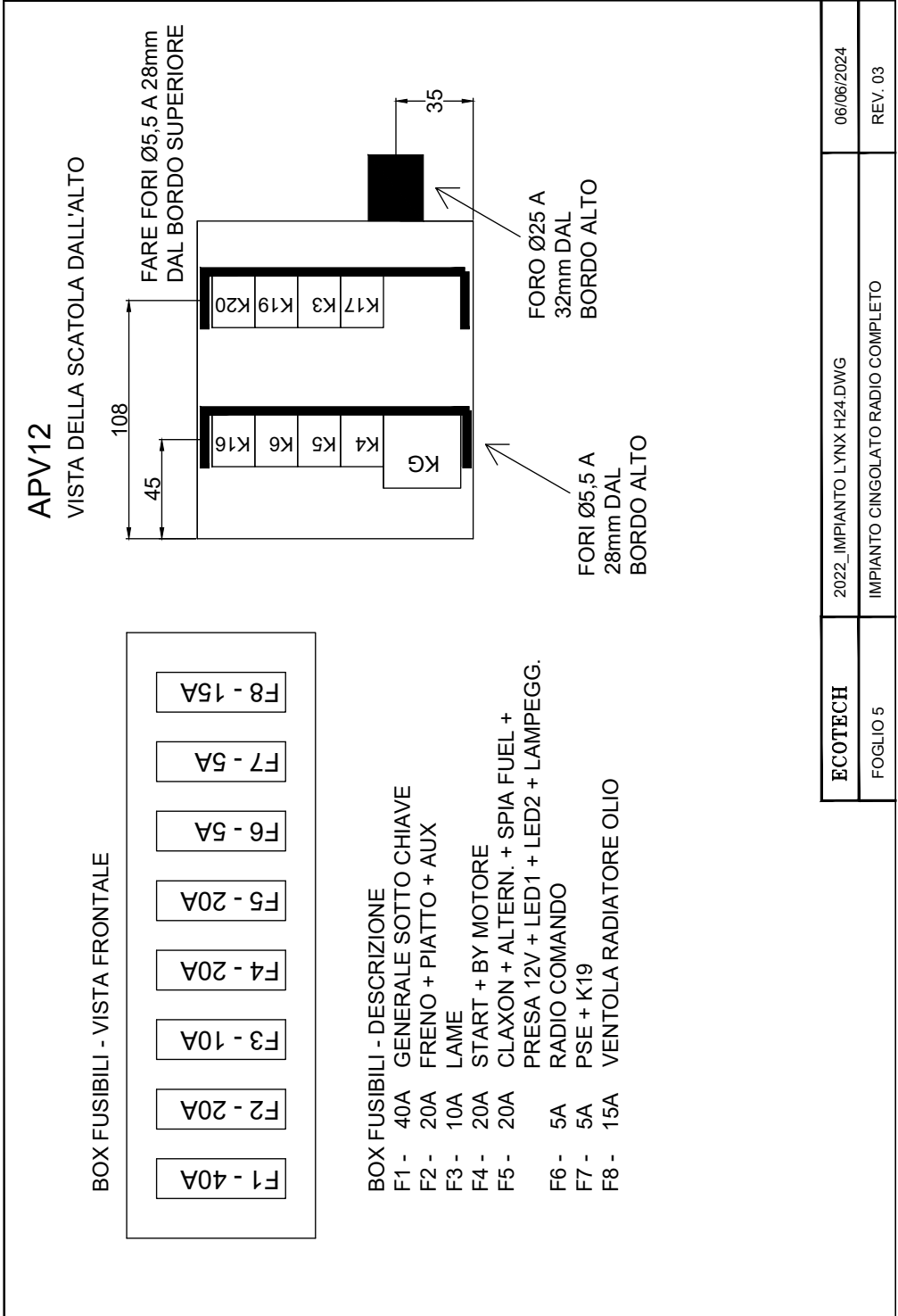



---

REMOTE-CONTROLLED MOWER WITH  
TRACKS

---



**User and maintenance manual**  
Translation of the “Original instructions”

 **Important**

H27 Panther/H24 Lynx has been designed to work on extreme slopes, but before carrying out any operation, it is always essential to evaluate the conditions of the soil where the machine will be used.

Ecotech Italia declares that, when the machine is stopped, it has a maximum lateral overturn angle of 65° (maximum lateral static overturn angle) on a flat surface. Therefore, if the operator is going to work on extreme slopes, he has to take this limit into account and has to be pay the utmost attention.

**If the operator is working on soils with slopes exceeding 20°, he has to reverse the forward direction making a 180° turn at least every 5 minutes to guarantee the optimum lubrication of the engine.**



**Danger - Attention**

When working with the machine, equip yourself with a blower to constantly clean the machine. Regularly clean the area near the exhaust manifold from accumulated debris (grass, wood, shrubs) (please see photo below). During operation, the manifold reaches high temperatures, with the risk of fire ignition.

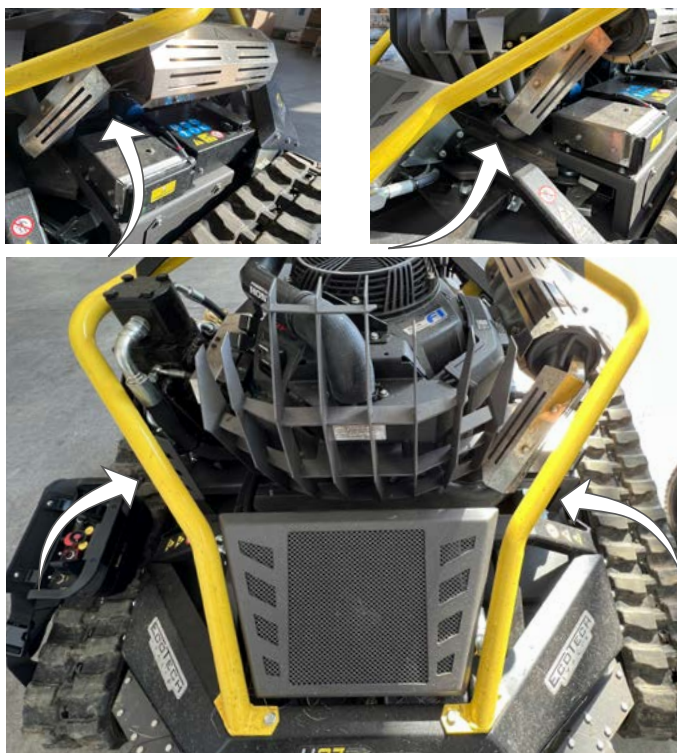



## INDEX OF CONTENT

PURPOSE OF THE MANUAL .....	89	TO AN ENGINE SHUTDOWN.....	125
IDENTIFICATION OF THE MANUFACTURER AND OF THE MACHINE .....	90	REFUELLING.....	126
PROCEDURE TO REQUEST SUPPORT .....	91	INSTRUCTIONS FOR USE .....	127
GLOSSARY OF THE TERMS .....	91	MACHINE TOWING IN CASE OF FAILURE .....	128
ATTACHED DOCUMENTS .....	91	TRACKS ASSEMBLING/DISASSEMBLING.....	129
GENERAL SAFETY INSTRUCTIONS .....	92	TRACKS TENSIONING.....	131
SAFETY INSTRUCTIONS FOR HANDLING AND TRANSPORT .....	92	GREASING THE TRACK TENSIONER .....	132
SAFETY INSTRUCTIONS FOR USE AND OPERATION .....	92	EXTENDED INACTIVITY TIME OF THE MACHINE.....	132
SAFETY INSTRUCTIONS FOR ADJUSTMENTS AND MAINTENANCE .....	93	PUTTING THE MACHINE BACK INTO SERVICE .....	133
INSTRUCTIONS ON THE WORKING AREA CONDITIONS.....	93	RECOMMENDATIONS FOR MAINTENANCE WORK .....	133
SAFETY INSTRUCTIONS FOR THE ENVIRONMENTAL IMPACT.....	94	SCHEDULED MAINTENANCE INTERVALS TABLE .....	134
GENERAL DESCRIPTION OF THE MACHINE .....	95	LUBRICANTS AND HYDRAULIC OILS TABLE .....	137
H27 PANTHER DESCRIPTION OF THE MAIN COMPONENTS .....	96	LITHIUM BATTERY RECHARGING (12V).....	138
H24 LYNX DESCRIPTION OF THE MAIN COMPONENTS.....	99	CLEANING THE MACHINE .....	138
DESCRIPTION OF SAFETY DEVICES .....	102	CHECKING THE HYDRAULIC OIL LEVEL .....	139
REMAINING RISKS .....	103	CHECKING THE ENGINE OIL LEVEL .....	140
IMPROPER USES .....	103	CHECKING AND CLEANING THE ENGINE AIR FILTER .....	141
H27 PANTHER TECHNICAL DATA .....	104	REPLACING ENGINE OIL .....	142
H24 LYNX TECHNICAL DATA.....	105	REPLACING THE ENGINE OIL FILTER.....	143
PERIMETER AREAS .....	106	HYDRAULIC SYSTEM MAINTENANCE.....	144
SAFETY AND INFORMATION SIGNS .....	107	REPLACING HYDRAULIC OIL.....	145
RECOMMENDATIONS FOR TRANSPORT AND HANDLING .....	109	REPLACING THE HYDRAULIC OIL FILTER .....	146
PACKAGING PROCEDURE (WHEN SENDING TO THE RESELLER).....	109	REPLACING OR REVERSING THE CUTTING BLADES .....	147
LOADING, TRANSPORT AND UNLOADING (WITH A PALLET).....	110	CHECKING THE ELECTRICAL SYSTEM .....	148
UNPACKING .....	110	REPLACING THE FUSES .....	148
MACHINE DELIVERY AND RUNNING IN .....	111	TROUBLESHOOTING .....	149
OPERATOR'S TRAINING .....	111	EC CONFORMITY DECLARATION .....	152
LOADING, TRANSPORT AND UNLOADING (WITHOUT A PALLET).....	111	H27 PANTHER FUSE WIRING DIAGRAM .....	153
RECOMMENDATIONS FOR USE AND OPERATION .....	112	H27 PANTHER MACHINE WIRING DIAGRAM.....	155
DESCRIPTION OF THE MACHINE COMMANDS .....	113	H27 PANTHER REMOTE-CONTROL WIRING DIAGRAM.....	157
H27 PANTHER DESCRIPTION OF THE REMOTE CONTROL .....	115	H24 LYNX MACHINE WIRING DIAGRAM .....	159
H24 LYNX DESCRIPTION OF THE REMOTE CONTROL .....	117	H24 LYNX REMOTE-CONTROL WIRING DIAGRAM.....	162
STARTING-UP THE MACHINE .....	119	H24 LYNX FUSE WIRING DIAGRAM .....	163
STOPPING THE MACHINE WHEN WORK HAS BEEN COMPLETED .....	121		
EMERGENCY STOP AND RE-STARTING .....	123		
RE-STARTING THE MACHINE AFTER STOPPING IT DUE			

## PURPOSE OF THE MANUAL

- This manual is part and parcel of the machine and it aims at providing the required information:
  - a) to raise operators' awareness about safety-related issues;
  - b) to handle the packaged and unpackaged machine in safety conditions;
  - c) to install the machine properly;
  - d) to get an in-depth knowledge of its operation and limits;
  - e) to use it correctly in safety conditions;
  - f) to carry out maintenance work in a correct and safe way;
  - g) to decommission the machine in safety conditions and in compliance with applicable legislation, to ensure that workers' health and the environment are protected.
- According to applicable legislation, the company department managers who purchase this machine must read carefully the contents of this Instructions Manual and require operators and maintenance staff to read the sections falling within their competence.
- The time spent for the purpose will be largely compensated by the correct operation of the machine and by its use in conditions of safety.
- This document implies that current laws on safety at work are complied with where the machine is operated.
- This information has been written by the manufacturer in his original language (ITALIAN) and in compliance with current laws.
- The translations of the manuals shall be carried out without alterations, starting from the ORIGINAL INSTRUCTIONS text.
- This obligation also applies to translations made by the authorised representative or by those offering the machine for sale in the relevant language area.
- If inconsistencies are identified in translations made in other languages, instructions in Italian language shall always prevail.
- The manual should be stored carefully and be kept with the machine every time it is sold during its life cycle.
- Please handle this manual with care, with clean

hands and do not place it on dirty surfaces to ensure its preservation. Its parts should not be removed, torn off or arbitrarily modified.

- The Manual should be stored in a place devoid of humidity and heat and near to the machine it refers to.
- If it is damaged to such an extent as to be useless, the User can require a copy from:  
Ecotech Italia S.r.l. Via Dovizi 18 - 47122 Forlì (FC) - Italy  
Phone +39 (0)543-774314  
E-mail: info@ecotechitalia.com
- The type of machine, construction year and serial number should be specified.
- Some information could not fully match the actually delivered configuration.
- The manufacturer reserves the right to make modifications without any advance notice, provided that the safety level is not changed.
- Each report from users can make an important contribution to improve after-sale services that the manufacturer intends to offer to its customers.
- Certain parts of the text or some extremely important specifications are highlighted by symbols whose meaning is given below.

### **Danger - Attention**

**This symbol refers to very dangerous situations. If disregarded, they can endanger seriously people's health and safety.**

### **Caution - Warning**

**This symbol means that suitable behaviours should be adopted to avoid endangering people's health and safety and to avoid damages to the machine.**

### **Important**

**This symbol refers to technical and operating information of special relevance that should not be disregarded.**

### **NOTE**

**This symbol is used to underline the concept of**

a specific piece of information.

**EN IDENTIFICATION OF THE MANUFACTURER AND OF THE MACHINE**

The identification plate shown is applied directly on the machine (in the position shown in the following photo).

- In addition to the manufacturer's identification details, all instructions required to operate the machine are given.

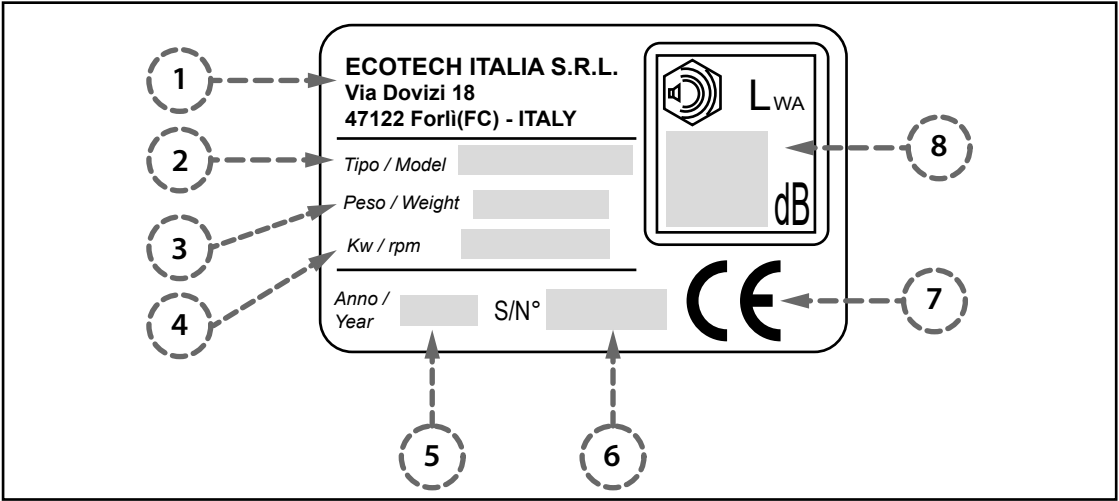

- |                                  |                          |
|----------------------------------|--------------------------|
| 1) Manufacturer's identification | 7) CE conformity marking |
| 2) Model                         | 8) Noise level           |
| 3) Weight                        |                          |
| 4) Power                         |                          |
| 5) Construction year             |                          |
| 6) Serial number                 |                          |

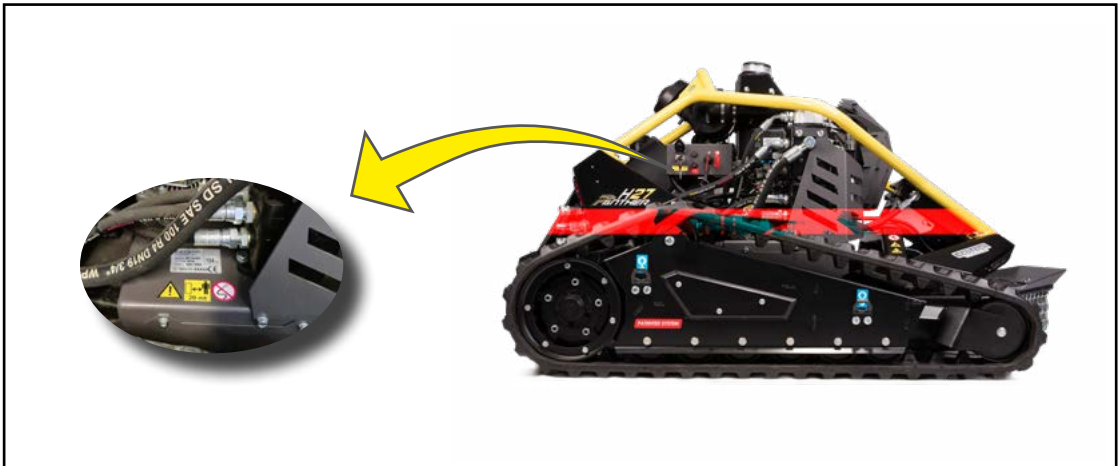

## PROCEDURE TO REQUEST SUPPORT

**Please apply to technical support for any request and/or to order spare parts.**

- Visit our Internet site to find the closest customer care centre:  
“[www.ecotechitalia.com](http://www.ecotechitalia.com)”

or get in touch with the machine’ reseller.

- For each technical support request, please quote the data shown on the identification plate, hours of operation and type of defect detected.

EN

## GLOSSARY OF THE TERMS

**The glossary provides a definition of some terms used in drawing up this information to make their meaning clearer.**

- **Training:** A training process aimed to transfer knowledge, skills and all behaviours required to work in an autonomous, practical, correct and risk-free way.
- Before starting to train the operator, please check if he knows the basic functions of a remote control and that he has recognised experience in the reference sector.
- **Emergency stop:** Under conditions of upcoming risk, the voluntary activation of the command to stop all moving parts whose operation could pose a risk.
- **Stop under alarm conditions:** A state in which the moving parts are stopped when the control system detects a malfunctioning.
- **General stop:** A state in which, in addition to normal stop, all power supply sources are also disconnected.
- **Maintenance worker:** An authorised technician who is appointed to carry out tasks that cannot be assigned to the operator.
- The maintenance worker should own detailed information and recognised skills with special capacities in the relevant area.
- **Routine maintenance:** A set of operations to be performed on the machine, which are required to guarantee continued compliance with safety requirements and a longer service life
- A good maintenance allows to ensure performance over time, a longer service life and a steady level of safety requirements.

ady level of safety requirements.

- Routine maintenance is usually planned by the manufacturer who establishes intervals and procedures.
- **Routine maintenance:** Operations resulting from events that are not planned or scheduled by the manufacturer, which should be performed by a maintenance worker.
- The operations aim at restoring the original functions and safety conditions without introducing alterations.
- **Operator:** A person who is trained to carry out operating functions (start, stop, refuelling, etc.) and to perform routine maintenance.
- In addition to be suitably trained and informed on the usage of the machine, the operator should own specific capacities and skills for the type of work activity to be carried out.
- **Danger:** A potential source of physical or health damage.
- **Risk:** A combination of the probability and severity of physical or health damage which may be suffered in a dangerous situation.
- **Remaining risks:** Risks remaining, though the protection measures integrated in the design of the machine have been adopted.
- Transport and handling workers: authorised people having recognised skills in using transport means and lifting devices under safety conditions.
- **Incorrect use:** A reasonably predictable use, different from that stated in the user manual, that can be a consequence of human behaviour.

## ATTACHED DOCUMENTS

**The documents attached to the machine are listed below.**

- EC declaration of conformity (this document is included in the user and maintenance manual)

- User and maintenance manual
- Wiring diagrams
- Hydraulic diagrams
- Specific manuals for installed commercial components or sub-assemblies

EN

## GENERAL SAFETY INSTRUCTIONS

- The machine has been designed and built with all precautions aimed to minimise risks throughout its estimated life cycle.
- Tampering and circumventing safety devices can expose operators to even serious risks.
- The machine must be used ONLY by operators who are suitably qualified and trained to work in an autonomous, correct and safe manner.
- Please refer to the user manual, in particular when you are operating the machine for the first time, and make sure you have fully understood its contents.
- Pay special attention to SAFETY INSTRUCTIONS, avoid any INCORRECT USES and evaluate any REMAINING RISKS that may exist.
- While operating the machine DO NOT wear clothes and/or accessories that could be entangled in moving or protruding parts.
- Before any use and/or maintenance work, read the information included in the reference documents and carry out the described procedures in an accurate and timely manner.
- Perform all operations ONLY following the procedure stated by the manufacturer within "Instructions for use".
- Keep the safety and information signs readable and comply with the instructions given.
- Information signs can have different shapes and colours to indicate dangers, obligations, prohibitions and instructions.
- Replace and re-position any signs that are no longer readable in their original location.

## SAFETY INSTRUCTIONS FOR HANDLING AND TRANSPORT

- The manufacturer paid special attention to packaging in order to minimise risks related to the shipping, handling and transport phases.
- The staff in charge for handling (loading and unloading operations) must own recognised technical skills and professional capacities.
- Loading, transport and unloading should be carried out with means and devices having a suitable capacity.
- DO NOT try in any way to by-pass the lifting, displacement and handling procedures.
- DO NOT overlap the packages one another as this could damage them.
- In case of long-term storage, carry out periodical checks to make sure that there are no changes in the packages' storage conditions.
- Dispose all packaging components in compliance with laws in force in the installation country

## SAFETY INSTRUCTIONS FOR USE AND OPERATION

- The machine must be used by ONLY ONE operator who should be trained, have skills suitable for the work to be carried out and be in appropriate conditions.
- Please refer to the user manual, in particular when you are operating the machine for the first time, and make sure you have fully understood its contents.
- Identify the position and function of the commands and simulate a few manoeuvres (in particular start and stop) to get familiar with them.
- Operate the machine EXCLUSIVELY for the

uses and procedures described by the manufacturer.

- Pay attention to SAFETY INSTRUCTIONS, avoid any IMPROPER USES and evaluate any REMAINING RISKS that may exist.
- Make sure that all safety devices are correctly installed and efficient.
- Use the machine ONLY with the original safety

devices installed by the manufacturer.

- Depending on the type of work to be carried out, use the Personal Protection Equipment listed within "Instructions for use" and those provided for under labour laws.
- Mark off the zones around the operating area and ensure suitable safety conditions to prevent access by third parties.

EN

## SAFETY INSTRUCTIONS FOR ADJUSTMENTS AND MAINTENANCE

- Keep the machine in maximum efficiency conditions and carry out scheduled maintenance according to the frequency and procedure stated by the manufacturer.
- A good maintenance allows to ensure performance over time, a longer service life and a steady level of safety requirements.
- The staff in charge of routine maintenance must own recognised skills and special capacities in the relevant sector.
- Mark off the neighbouring zones and ensure suitable safety conditions to prevent access to the work area by third parties.
- According to the type of work, wear the Personal Protection Equipment listed in "Instructions for use" and those envisaged by laws for safety at work.
- Carry out all operations ONLY after having suitably disconnected all energy sources to work in safety conditions.
- Carry out the operations following the procedures laid down by the manufacturer within "In-

structions for use".

- Carry out the operations ONLY with suitable tools in good conditions to avoid damages to the machine's components and parts.
- Replace SAFETY DEVICES only with original spare parts to keep the expected safety level unchanged.
- Using similar but not original spare parts may lead to non-compliant repairs, altered performances and economic losses.
- Use lubricants (oils and greases) that are recommended by the manufacturer or lubricants with the same chemical-physical characteristics.
- Call the manufacturer's Technical support service if operations that are not described within "Instructions for use" are necessary.
- Make sure that EXTRAORDINARY MAINTENANCE works are performed only by technicians with a recognised experience gained in the specific sector.

## INSTRUCTIONS ON THE WORKING AREA CONDITIONS

- The operator must use the machine suitably and ALWAYS move forward in a cautious way, in particular on difficult terrain and very steep slopes.
- It is difficult to make a complete list of all conditions related to behavioural and environmental factors that can be a cause for risks.
- Compliance with the instructions given can reduce but NOT remove completely the risks.
- ALWAYS adapt the forward speed of the machi-

ne to the terrain conditions and take utmost care when operating it.

- Pay attention to the overturn risk when operating on steep slopes.
- Such overturn risk increases in a sudden and uncontrolled way if going too fast.
- Avoid any type of obstacle, especially on steep terrain (ditches, hollows, soft areas, etc.) that could affect the stability of the machine, generating a subsequent overturn risk.

- Pay attention when working on terrain that are loose (including the flat ones) also due to adverse climate conditions (heavy rainfall, flooded soils, etc.).
- Pay utmost care when working near ditches, slopes, canals or areas where terrain is very lo-

ose or subject to landslides.

- In order to keep the control of the machine, move to a safer area and avoid any instinctive and irrational actions in case of danger.
- DO NOT steer in a sudden way or too fast when working on difficult or very steep terrain.

## SAFETY INSTRUCTIONS FOR THE ENVIRONMENTAL IMPACT

- Each organisation is responsible for applying procedures to identify, evaluate and check the impact that its own activities (products, services, etc.) have on the environment.
- The procedures to be followed to identify any significant impacts on the environment must take into account the factors below:
  - a) Emissions into air
  - b) Discharge of liquids
  - c) Waste management
  - d) Soil contamination
- When dismantling the machine, select all Use of raw materials and natural resources
- f) Local issues related to environmental impact
- In order to minimise the environmental impact, the manufacturer has provided the following indications.
- These indications should be taken into account by everyone interacting with the machine in any capacity.
- All packaging components must be disposed of

in compliance with the relevant legislation in force.

- When starting the engine in closed spaces, make sure that air ventilation is suitable and that sound emissions fall within permissible values.
- Do not dump polluting materials into the environment.
- Waste electrical and electronic equipment (WEEE) contain harmful substances that have adverse effects on people's health and on the environment.
- When dismantling the machine, select all components according to their chemical characteristics and perform separate waste disposal.
- All components that must be separated and disposed of in a specific way are marked by a special symbol.
- Any illegal disposal of Waste electrical and electronic equipment (WEEE) shall be punished with sanctions that are laid down by current laws in the territory where the infringement is identified.

## GENERAL DESCRIPTION OF THE MACHINE

- "H27 Panther/H24 Lynx" is a highly versatile remote-controlled machine for professional use.
- The machine is suitable to cut, mow and deforest both on flat terrain and on steep slopes.
- This type of machine allows to upkeep green areas found on banks and slopes.
- In addition to mowing grass, the machine can cut brushwood and tree trunks (up to a diameter of about 7 cm).
- The machine can also work in difficult areas where access could be difficult for other equipment.
- The machine can mow in both directions (forward/backward).
- While using the machine, the operator must stay in the area shown in the paragraph "PERIMETER AREAS" and drive the machine at a suitable distance.
- The correct distance between the machine and the operator reduces risks related to ejection of materials, noise, inhalation of exhaust gases, etc.
- The remote control has a modern design and provides suitable ergonomic conditions for the operator.
- The cutting deck is equipped with a blade having 2 floating ends that shreds the material.
- The use of the machines is allowed during daytime and/or with a suitable field of vision.
- The machine can also be used at night provided that artificial lighting ensures a minimum field of vision of 100 m.
- This type of machine is built with innovative technologies and selected materials to ensure efficiency and quality during operations.
- The endothermic engine operates the hydraulic pump that feeds the hydrostatic motors operating the tracks.
- The cutting blade is operated by belts.
- Every track, right or left, is operated by its own hydrostatic motor to allow quick manoeuvres.
- The remote control allows to manoeuvre the machine in confined spaces until making it turn on itself by 360°.
- The hydraulic system is equipped with an exchanger and electric fan to keep constant the temperature of the oil feeding the hydraulic pump.
- In order to guarantee cooling efficiency, the fan of the exchanger reverts automatically its rotation to expel any accumulated residues.
- The manufacturer supplies a number of accessories to increase performance and operating versatility.

EN

## H27 PANTHER DESCRIPTION OF THE MAIN COMPONENTS

EN

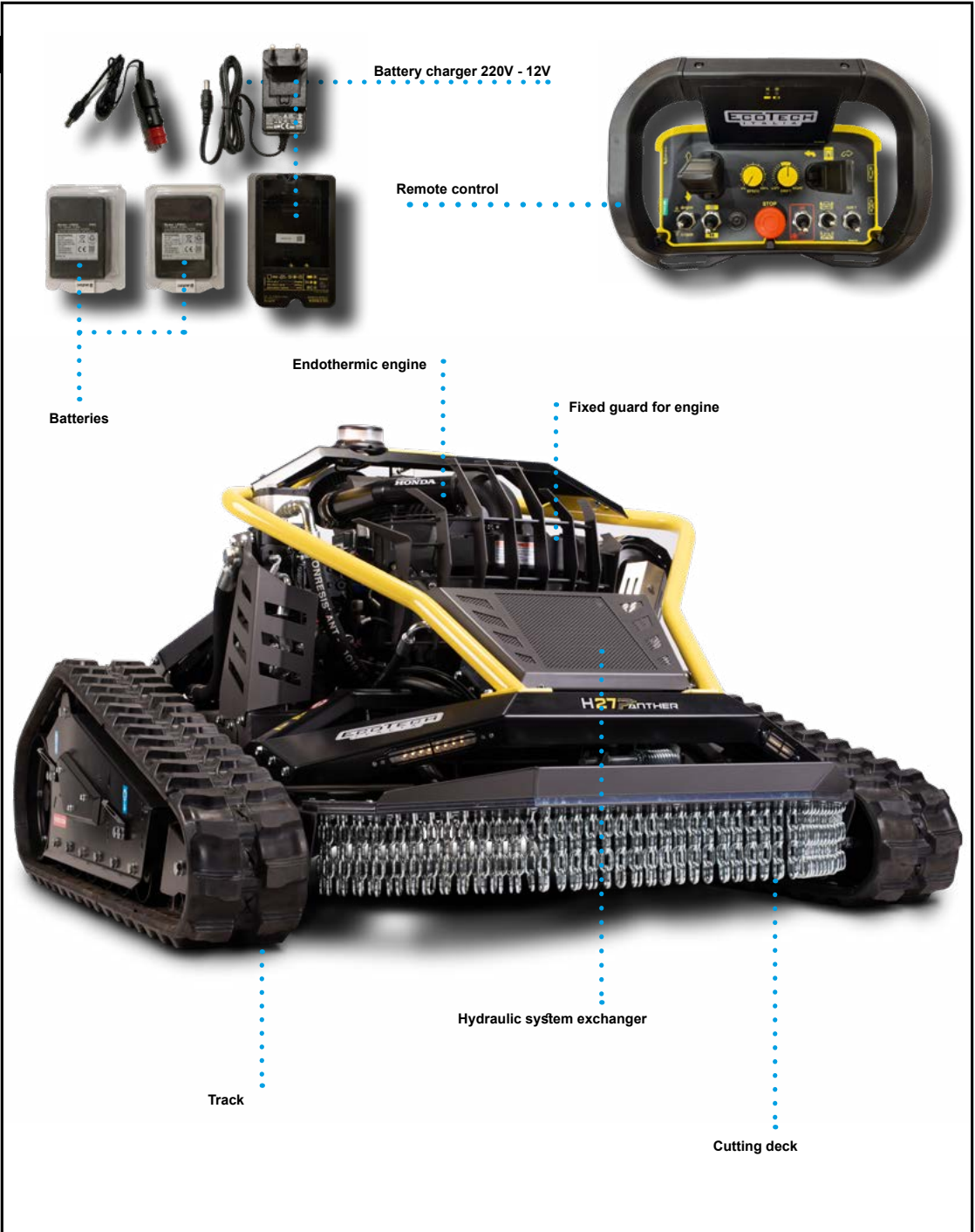

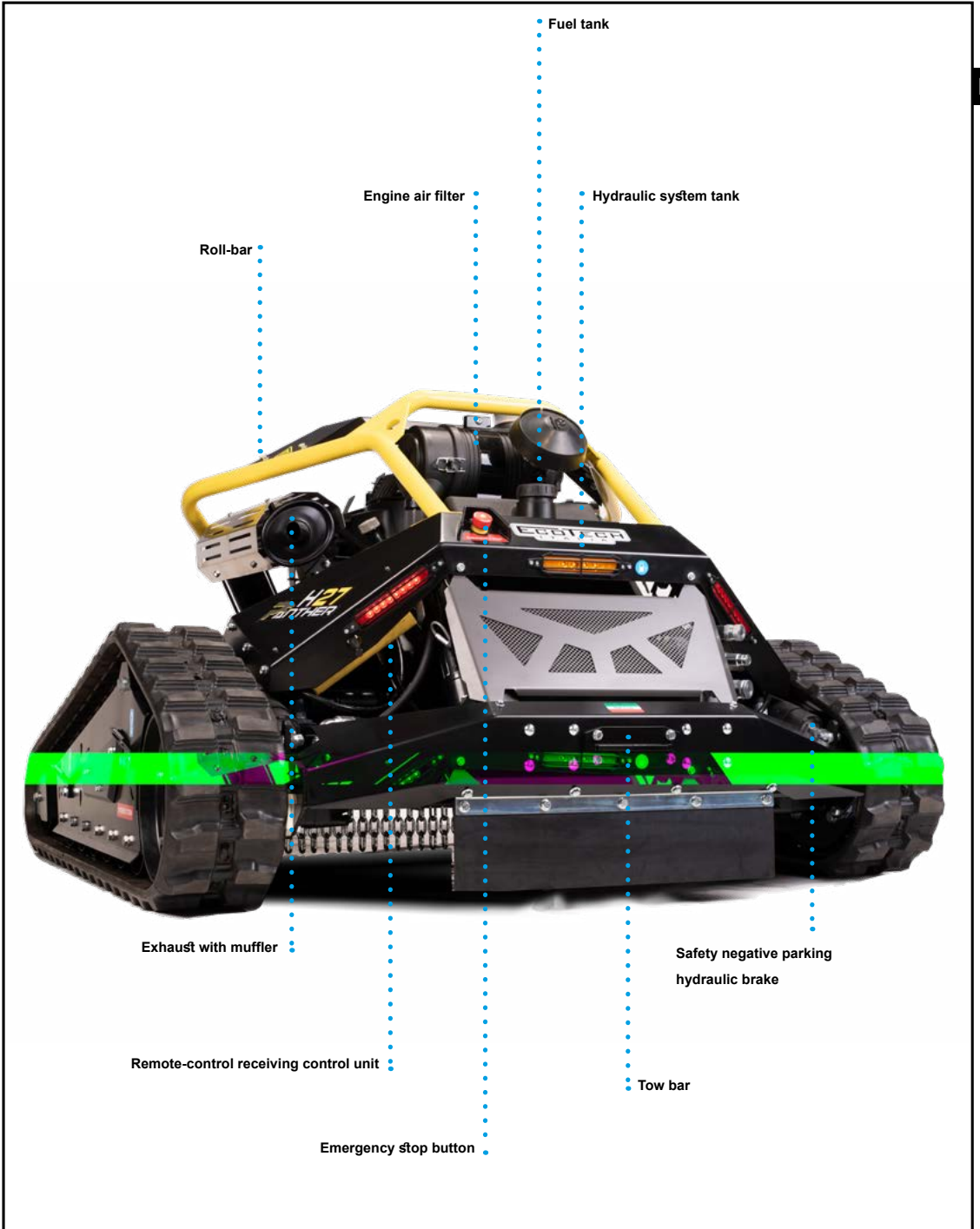

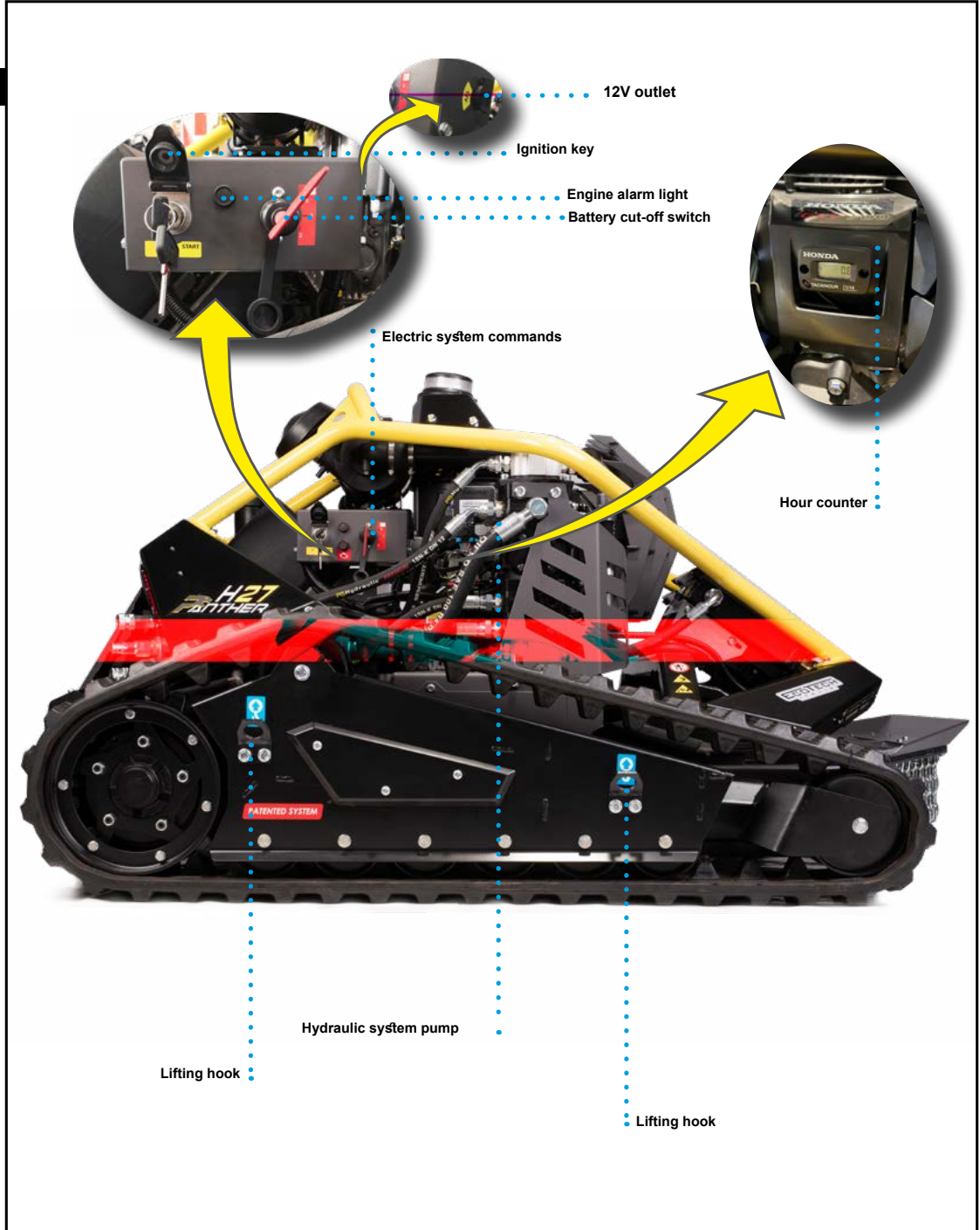

H24 LYNX DESCRIPTION OF THE MAIN COMPONENTS

EN

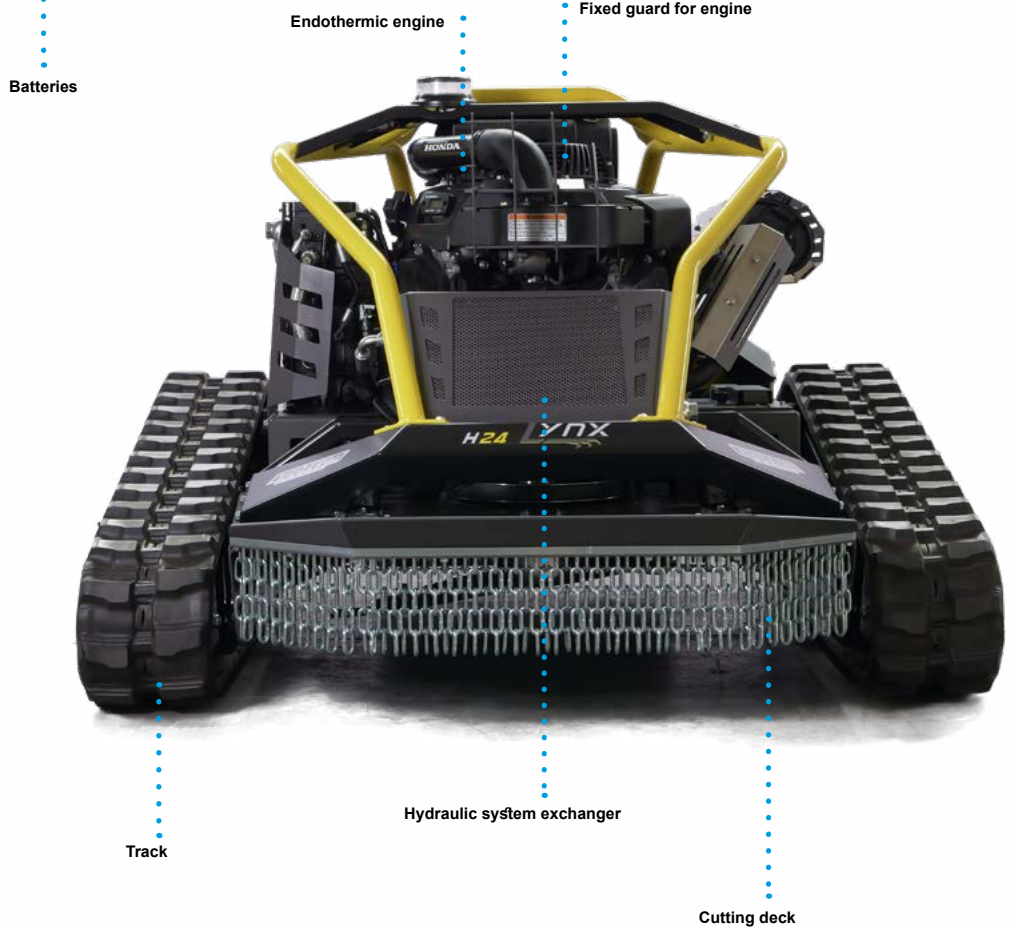
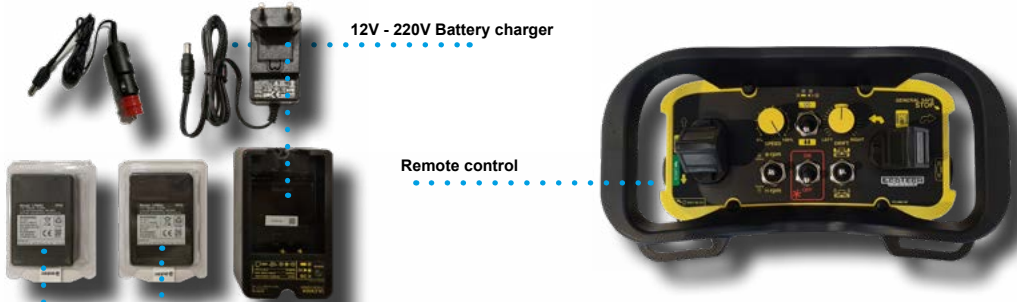

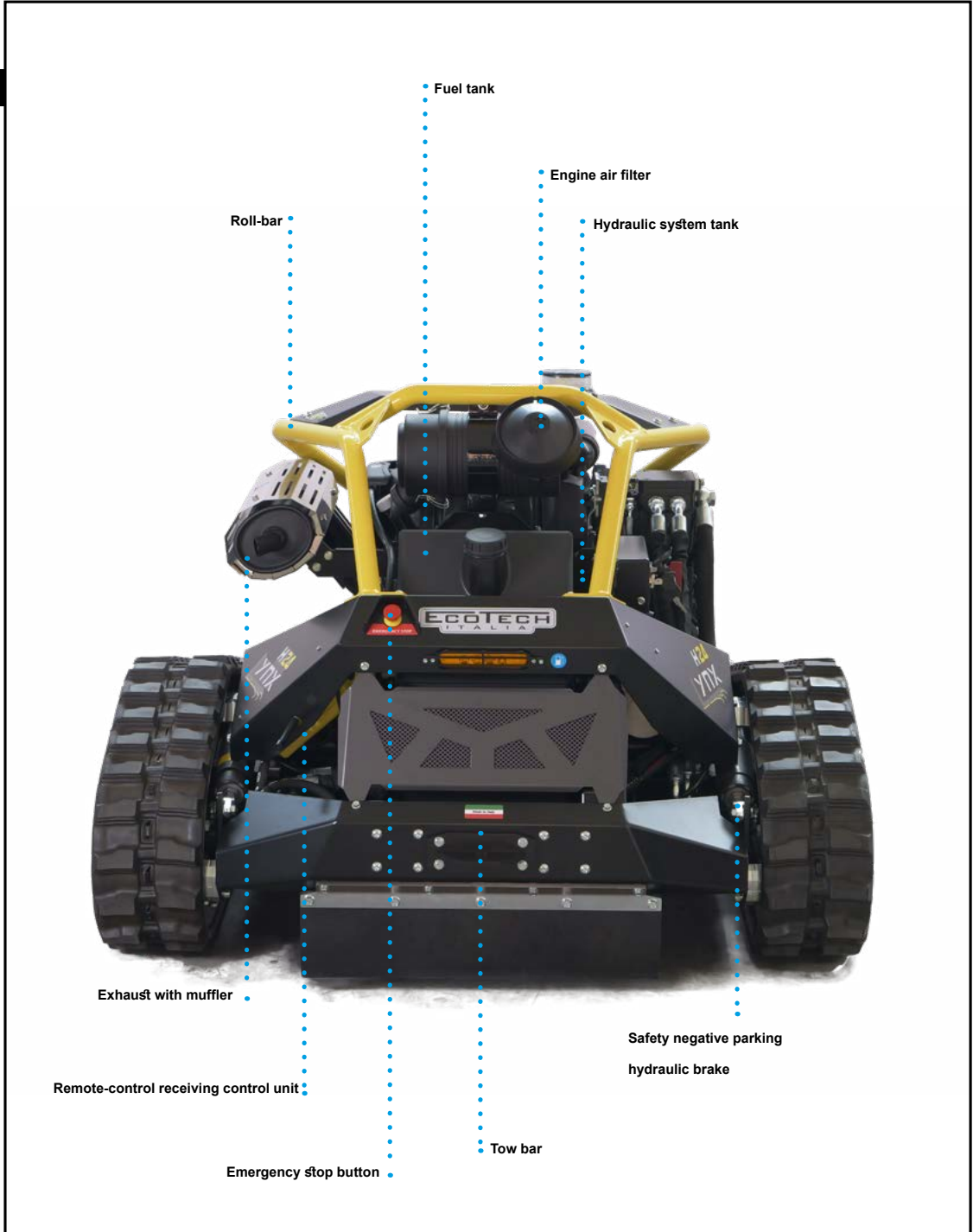

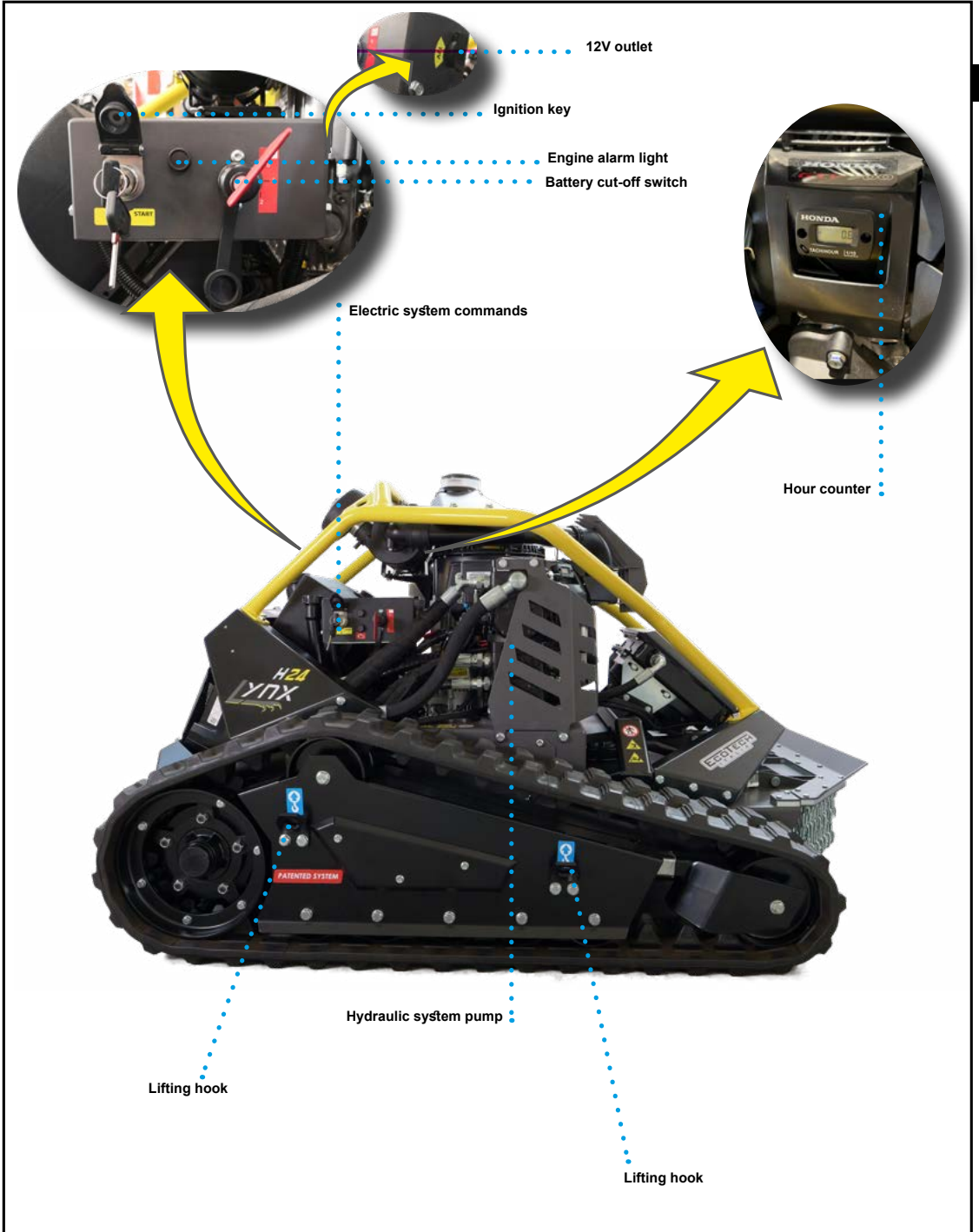

**DESCRIPTION OF SAFETY DEVICES**

The machine is equipped with safety devices to minimise the risks during the person-machine interaction.

EN

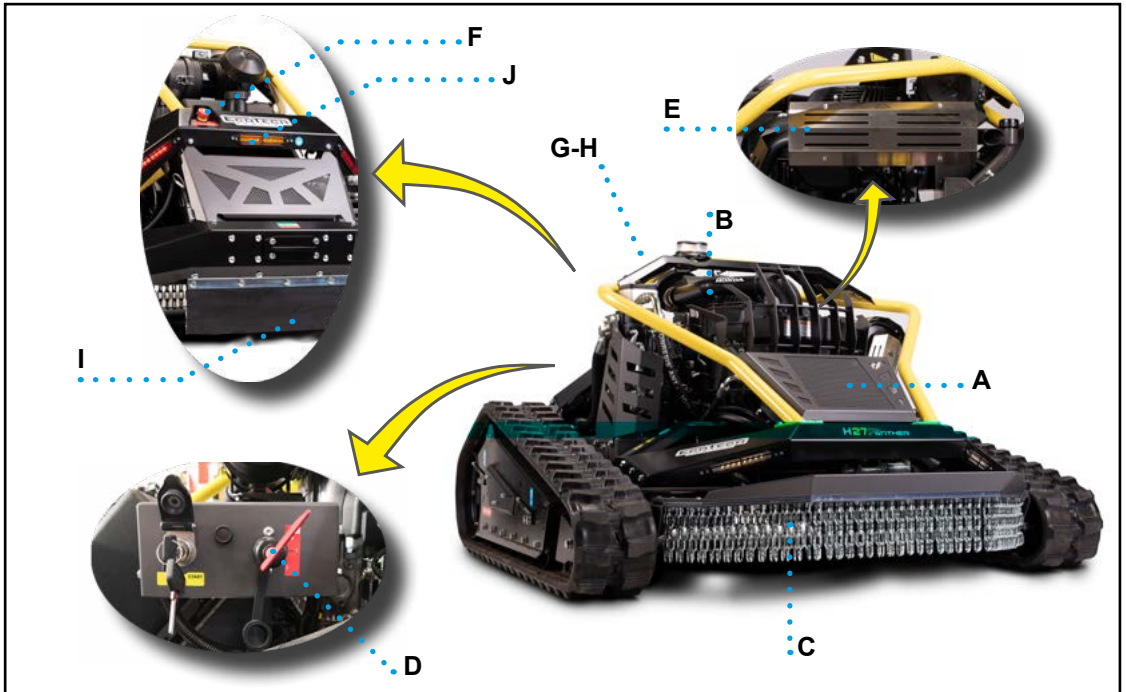

- A) Roll-bar: A safety device that protects the machine in case of overturn.
- B) Fixed guard: A safety device that protects the engine while working.
- C) Fixed guard. A safety device (made with chains) that protects the operator from the ejection of material.
- D) Battery cut-off switch: Used to disconnect the battery from the machine's electrical system.
- E) Fixed guard: A safety device that prevents any direct contact with zones where a burn risk is present.
- F) Emergency stop button: A safety command that stops parts whose operation may be dangerous in conditions of upcoming risk.
- G) Light indicator (a flashing orange light): A safety device indicating that the machine is working.
- H) Sound indicator: A safety device indicating

- the successful connection between the machine and the remote control. It can be used as a horn by the operator while working through the relevant button on the remote control.
- I) Fixed guard: A safety device (made of rubber) that protects the operator from the ejection of material.
- J) Indicator light (yellow light):  
If On, it shows that fuel level is low.

**! Important**

When the warning light comes on, carry out re-fuelling as soon as possible to prevent the machine from stopping in difficult areas.

## REMAINING RISKS

- Remaining risks are: “All risks remaining though the protection measures integrated in the design of the machine have been adopted”.
- Every remaining risk is highlighted by a specific symbol. Some of them are applied near the area where the risk remains, other in a highly visible position.
- Objects’ ejection: When driving the machine, the operator must stay in the area shown in the paragraph „PERIMETER AREAS“ keeping a suitable safety distance to avoid the risk of being hit.
- Stop immediately to operate the machine if unauthorised people get into the areas at risk and ask them to leave.
- Stuck cutting blade: During operation the blade may get stuck in presence of obstacles such as metal wire, laces, ropes, etc.
- In order to avoid serious damages, stop immediately the operation of the machine by pressing the emergency button.
- Remove the elements that blocked the blade before resuming operation.
- Machine overturn: It may happen when working on slopes or terrain subject to landslides. ALWAYS adjust the forward speed of the machine according to the slope and compactness of the terrain.
- On slopes, use the machine at a low speed and avoid sudden changes of direction.

## IMPROPER USES

- **Incorrect use:** A reasonably predictable use, different from the one stated in the user manual, that can result from human behaviour.
- DO NOT allow operators who are not suitably trained, skilled and authorised to use the machine.
- DO NOT use the machine if safety devices are not correctly installed and efficient.
- DO NOT change the constructive and functional characteristics of the machine.
- DO NOT use or let the machine be used for purposes and/or in a manner that are not mentioned by the manufacturer.
- DO NOT try to crush branches or tree trunks with a diameter above approximately 7 cm.
- DO NOT work on surfaces with deposits of cutting objects, crushed rock, metal wire, etc. as they could damage parts of the machine.
- DO NOT mow downhill (but only uphill) on extreme slopes where working crosswise is not possible.
- DO NOT use the machine if scheduled maintenance work has not been regularly performed.
- DO NOT use the machine in environments at risk for fires and/or explosions.
- DO NOT use the machine as a means to transport things or people.
- DO NOT use the tow bar to tow other machines or to carry out other non- relevant activities.
- DO NOT circulate on public roads.
- DO NOT carry out any operation when the machine is working, but ONLY after stopping it in safety conditions.
- DO NOT abandon or leave the machine unattended after completing an activity without first stopping it in safety conditions.
- DO NOT leave the machine in a place where it could be an obstacle or a danger for other people.
- Park it in a flat area and on a stable surface.
- DO NOT use the machine on extreme slopes for long periods of time without making some changes of direction.

## H27 PANTHER TECHNICAL DATA

EN

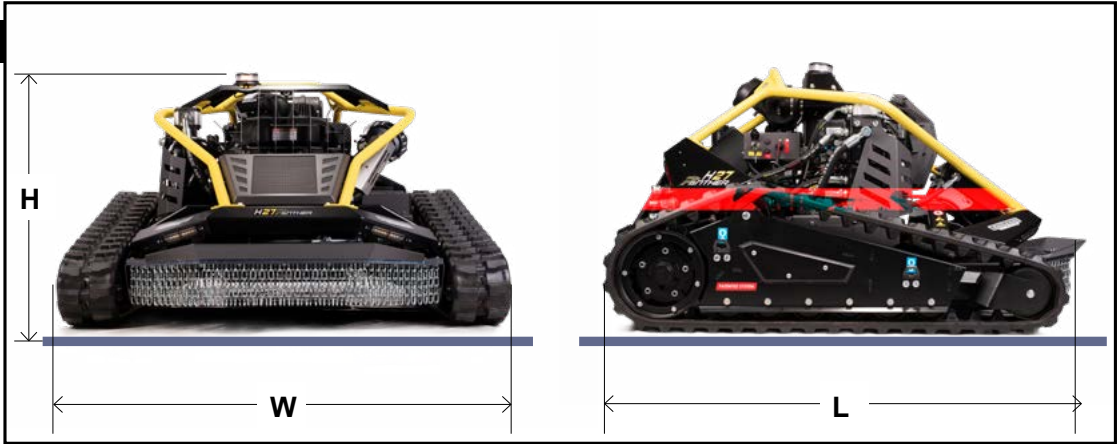

**Table 1:** Technical data of the machine

Description	Unit of measurement	Value
<b>Machine dimensions</b>		
Length (L)	mm	1720
Width (W)	mm	1430
Height (H)	mm	900
Cutting deck height	mm	20 ÷ 120
Cutting deck width	mm	1000
Total unladen mass	kg	640
Fuel tank capacity	lt	18
Hydraulic oil tank capacity	lt	14
Type of battery	-	12V 16Ah rechargeable lithium
Battery size	mm	180 x 75 x 170
<b>Operating characteristics</b>		
Forward speed	km/h	0 ÷ 7
Maximum lateral static overturn angle	-	65°
Maximum static longitudinal angle	-	20°(downwards)- 50°(upwards)
<b>Environmental conditions</b>		
Maximum operating altitude (a.s.l.)	m	2000
Relative humidity (detected at a temperature ranging from 20°C to 40°C)	-	30% - 80%
Operating ambient temperature	°C	-10° / +40°
Ambient light	LUX	150
Acoustic power level (LwA)	dB (A)	104
Sound pressure level (LpA)	dB (A)	88

## H24 LYNX TECHNICAL DATA

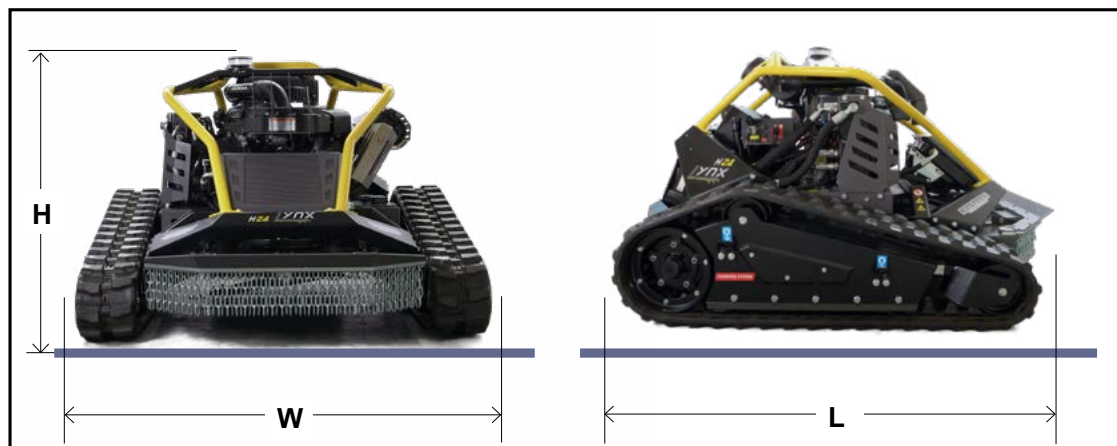

EN

**Table 2:** Technical data of the machine

Description	Unit of measurement	Value
<b>Machine dimensions</b>		
Length (L)	mm	1640
Width (W)	mm	1300
Height (H)	mm	900
Cutting deck height	mm	20 ÷ 120
Cutting deck width	mm	840
Total unladen mass	kg	580
Fuel tank capacity	lt	18
Hydraulic oil tank capacity	lt	14
Type of battery	-	12V 16Ah rechargeable lithium
Battery size	mm	180 x 75 x 170
<b>Operating characteristics</b>		
Forward speed	km/h	0 ÷ 7
Maximum lateral static overturn angle	-	65°
Maximum static longitudinal angle	-	20°(downwards)- 50°(upwards)
<b>Environmental conditions</b>		
Maximum operating altitude (a.s.l.)	m	2000
Relative humidity (detected at a temperature ranging from 20°C to 40°C)	-	30% - 80%
Operating ambient temperature	°C	-10° / +40°
Ambient light	LUX	150
Acoustic power level (LwA)	dB (A)	104
Sound pressure level (LpA)	dB (A)	88

**PERIMETER AREAS**

- The illustration shows the dangerous areas during the normal operation of the machine.
- Mark off the zones around the operating area and ensure suitable safety conditions to prevent access by third parties.
- Stop immediately the machine's operation if unauthorised people get into the areas at risk and ask them to leave.
- If working on a sloping plane with an inclination exceeding 25°, the operator must always stay

upstream the machine.

- - The operator must stay in the areas shown in the figure with respect to the machine to avoid finding himself in the area where the machine could be subject to translation or in the area where objects could be ejected, except when working on an inclined plane with an inclination exceeding 25°, in which case the prescriptions stated above apply.

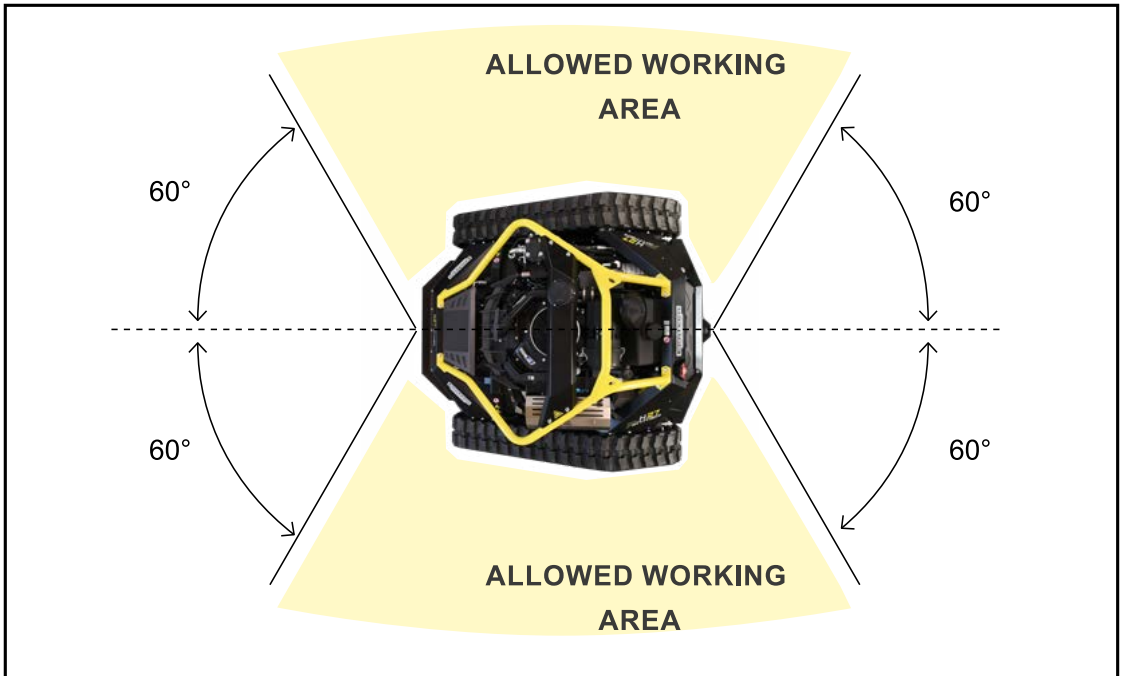

## SAFETY AND INFORMATION SIGNS

The illustration shows the applied signs and the list contains the description of the depicted remaining risk.

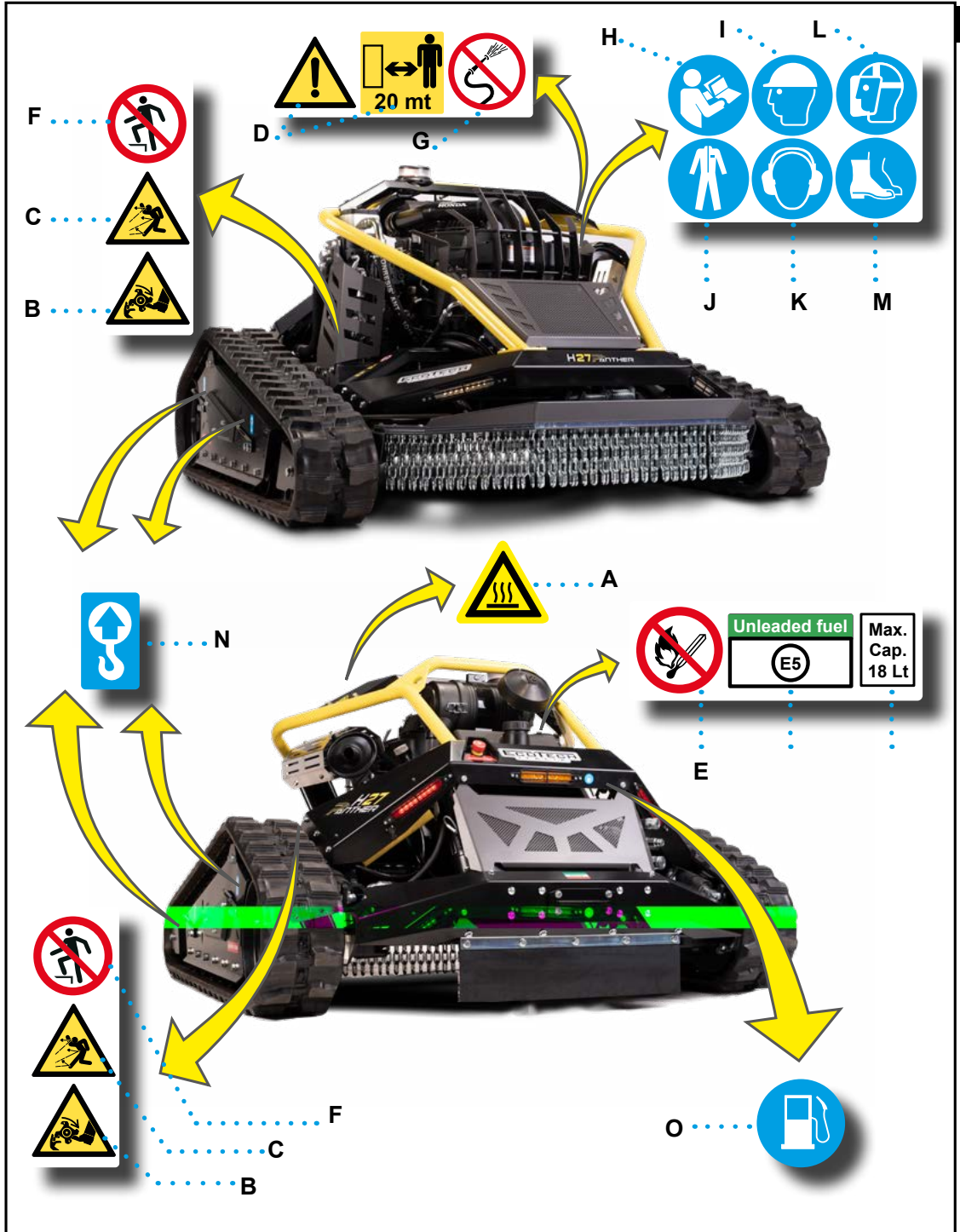

EN

**■ Danger signs**

- EN**
- A)** This sign means that hot surfaces must not be touched with upper limbs or other parts of the body.
- B)** This sign means that lower limbs must not brought close to moving parts.
- C)** This sign means that you may be hit by ejecting objects.
- D)** This sign means that you should not stand within the operating range of the machine.

**■ Prohibition signs**

- E)** This sign means that smoking is NOT allowed during refuelling.
- F)** This sign means that climbing on the cutting deck is NOT allowed.
- G)** This sign means that perform washing with water jets is NOT allowed.

**■ Mandatory signs**

- H)** This sign means that the user and maintenance manual must be read.
- I)** This sign means that the safety helmet (PPE) must be worn during the normal operation of the machine.
- J)** This sign means that clothes compliant with workplace laws must be worn.
- K)** This sign means that sound-proof headsets (PPE) must be worn during the normal operation of the machine.
- L)** This sign means that a protection mask (PPE) must be worn during the normal operation of the machine.

**M)** This sign means that safety shoes (PPE) must be worn).

**■ Information signs**

- N)** This sign shows the lifting points that can be used with a hook device.
- O)** This sign shows the fuel low level LED.

**Make sure that the safety and information signs are readable and comply with the indications given.**

**Replace and re-position any signals that are no longer readable in their original location**

**RECOMMENDATIONS FOR TRANSPORT AND HANDLING**

- The staff in charge for handling (loading and unloading operations) must have recognised technical skills and professional capacities.
- Loading, transport and unloading should be carried out with means and devices having a suitable capacity.
- DO NOT overlap packages one another as this could damage them.
- In case of long-term storage, carry out periodical checks to make sure that there are no changes in the packages' storage conditions.

**EN**

**PACKAGING PROCEDURE (WHEN SENDING TO THE RESELLER)**

The illustrations show the most common types of packaging used.

**Package placed on a flatbed with plastic film protection**



- („Packing list“) that includes the list and description of the packages.
- The machine is suitably secured to the pallet to avoid any sudden movements.
- A few components (remote control, battery charger, etc.) are stored in a box and placed inside the package.

**Package in a case**

- The type of packaging for maritime transport is „overseas“ to ensure that the packaged items are correctly stored.
- Each shipment is accompanied by a document

**LOADING, TRANSPORT AND UNLOADING (WITH A PALLET)**

- Transport can be carried out with different means, also depending on the place of destination.
- Perform transport with suitable means having an appropriate capacity.
- Unloading can be carried out with a device of suitable capacity (with forks or a hook).
- Do not overlap packages one another to avoid damaging them and to reduce of the risk of sudden and dangerous movements.
- The diagram shows the most common solutions.

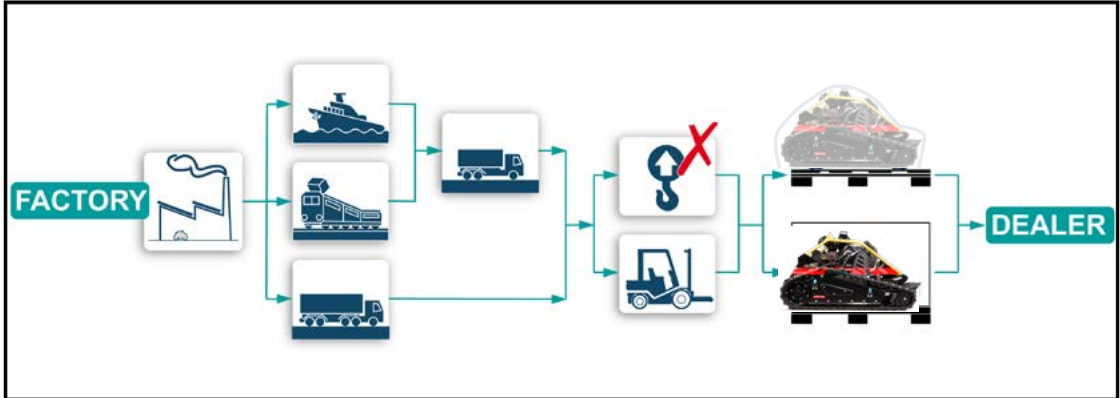

**UNPACKING**

- Upon receiving the material, make sure that it matches what is stated in the packing list.
- Make sure that the packages are intact and, in case the material has been shipped without packaging, make sure that each package is intact.
- Unpack each parcel in the most appropriate way and make sure that its components are intact.
- In case of damages or missing parts, call the reseller to agree on the procedures to be adopted.
- Make sure that all fastening devices (brackets, special supports, etc.), used to avoid any sudden movements, have been removed.
- The packaging material must be suitably disposed of in compliance with current laws.

## MACHINE DELIVERY AND RUNNING IN

According to agreements with the reseller, the machine can be delivered or can be collected directly by the purchaser.

- The machine is tested by the manufacturer and delivered to the reseller WITHOUT fuel, WITHOUT engine oil and with a flat remote-control battery.
- Before starting the machine, the reseller has to refuel it, add engine oil and charge the remote-control battery.

### Important

Do not add oil beyond the maximum level stated to avoid operating failures.

When using batteries for the first time, carry out a complete charging.

### Caution - Warning

The battery supplied with the machine is of a LITHIUM type.

Use ONLY suitable devices for this type of battery for recharging.

**DO NOT** recharge batteries with a device other than the intended one.

- Place the package on a flat surface, in a covered and ventilated place.
- Fasten the belt correctly, provided with the remote control, to move the machine.
- Start the machine, lift the cutting deck completely and allow it to go down from the pallet.

### Important

This operation must be carried out by trained staff ONLY to avoid any risks resulting from wrong manoeuvres.

- Stop the machine in a suitable area.
- Check the integrity of the machine and that of the components.
- The machine is delivered with an initial running-in of a few minutes. Despite this, in the first period of use it is necessary to follow some indications (for further information see the „Scheduled maintenance table“).

## OPERATOR'S TRAINING

- The reseller must train the operator so that he is able to interact with the machine in an autonomous, risk-free way and according to its intended uses.
- The operator must be informed on THE CORRECT USE of the machine and on the existing REMAINING RISKS.
- The operator has to demonstrate that he acquired the necessary skills and understood the

„Instructions for use“ so that he can work in safety conditions.

- The operator must be able to recognise the safety signs and should be in suitable conditions to perform the assigned tasks.
- The reseller has to deliver training/information material to the staff and document the training provided so that it can be shown in case of a dispute.

## LOADING, TRANSPORT AND UNLOADING (WITHOUT A PALLET)

- Carry out the unloading and loading of the machine from the transport vehicle using ramps with a suitable capacity and inclination
- As an alternative to ramps, embankments can also be used provided that they ensure a risk-free operation.
- The machine is provided with marked points to lift it using hook-shaped devices with a suitable

capacity.

- Connect correctly the lifting devices to the relevant points.
- Carry out all manoeuvres slowly and with care to avoid dangerous situations.
- Carry out the operations on a stable, flat surface and with the means of transport stopped in safety conditions.

- Perform the transport with suitable means and with an appropriate capacity

- The layout shows the solutions to be used to transfer the machine on a transport means.

**EN** **! Important**  
**Always use loading/lifting tools with a suitable**

**capacity.**

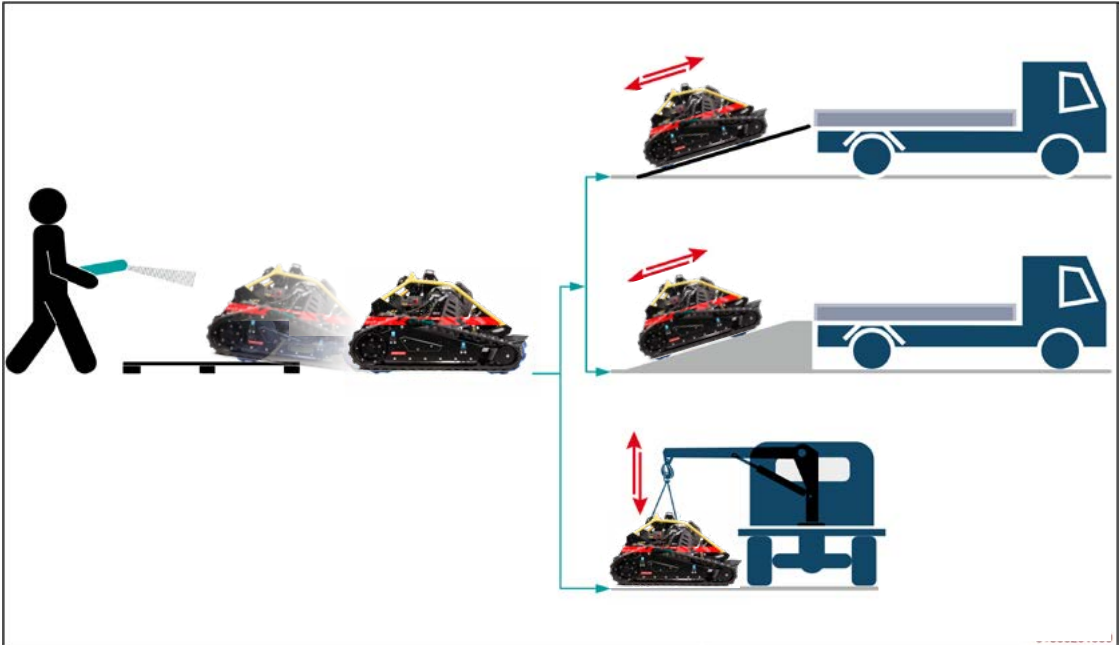

**RECOMMENDATIONS FOR USE AND OPERATION**

- The machine must be used by **ONLY ONE** operator who should be trained, have skills suitable for the work to be carried out and be in appropriate conditions.
- Please refer to the user manual, in particular when operating it for the first time, and make sure you have fully understood its contents.
- Use the machine **ONLY** in the manner and for the intended uses specified by the manufacturer.
- Use the machine **ONLY** with the original safety devices installed by the manufacturer.
- Depending on the type of operation to be carried out, use the Personal Protection Equipment listed in „Instructions for use“ and those provided for under labour laws.

## DESCRIPTION OF THE MACHINE COMMANDS

The illustration shows the main commands and the list contains their description and function.

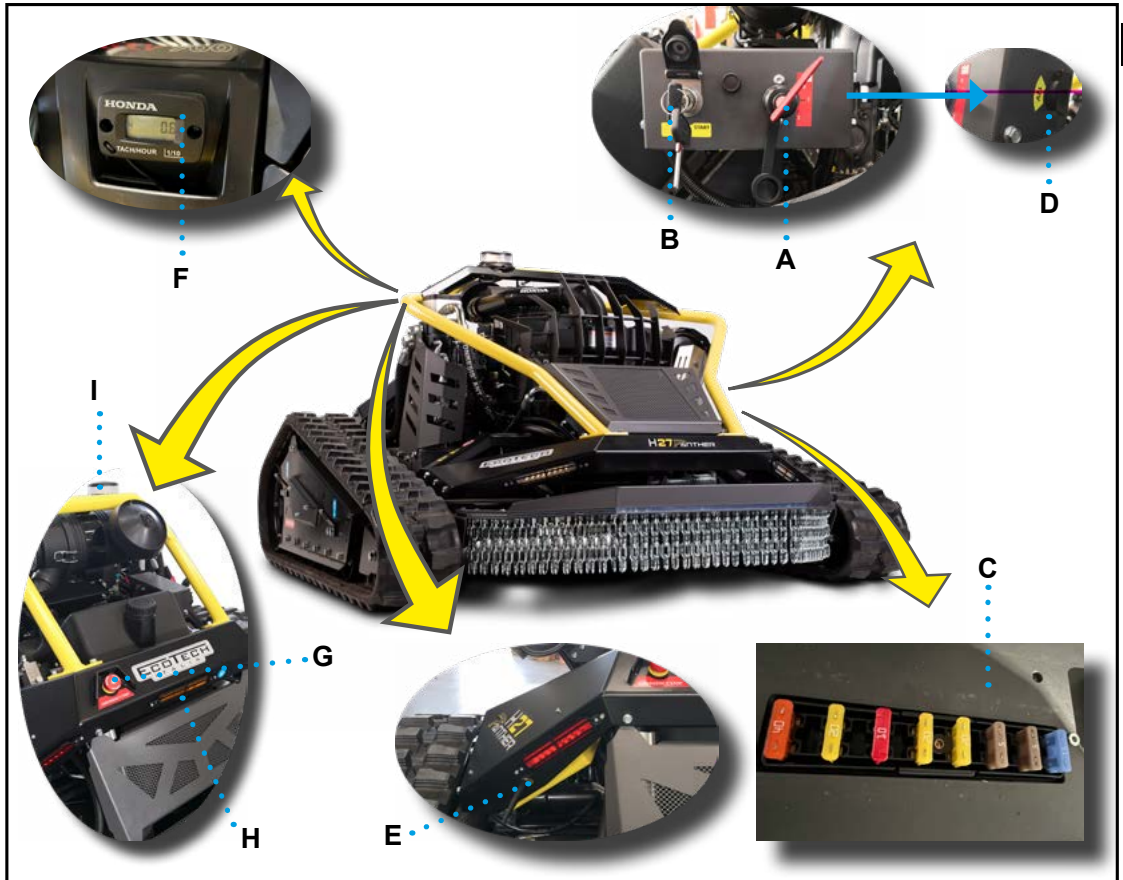

EN

**A) Battery cut-off switch:** A command used to disconnect the battery from the machine's electrical system.

- Position "0": Disconnected battery and removable key.
- Position "1": Disconnected battery and NON removable key.
- Position "2": Connected battery and NON removable key.

**B) Key selector:** A command to start electrical connection.

- Position "0": Inactivated electrical connection and removable key.
- Position "1": Activated electrical connection and NON removable key.

**C) Fuse box:** It contains the fuses protecting the electrical system.

**D) Electrical outlet (12 V - 15 A):** electrical outlet for additional supplies and accessories.

**E) Push button:** A command to programme the remote control receiver.

**⚠ Caution - Warning**

**The use of the remote control is reserved to staff authorised by the manufacturer.**

**F) Display**

- Engine Off: It shows the total operating hours.
- Engine On: it shows the instantaneous number of halved engine revolutions.

**G) Emergency stop button:** A safety command that stops all parts whose operation may be dangerous in conditions of upcoming risk.

- This command should stay „locked“ until normal operating conditions have been resumed.

- After operating conditions are normal again, unlock the button with an intentional action to authorise re-start.

- EN**
- H) Indicator light (yellow light):** If On, it shows that the fuel level is low.
  - I) Indicator light (a flashing orange light):** A safety device indicating that the machine is working.

## H27 PANTHER DESCRIPTION OF THE REMOTE CONTROL

The illustration shows the main commands and the list contains their description and function.

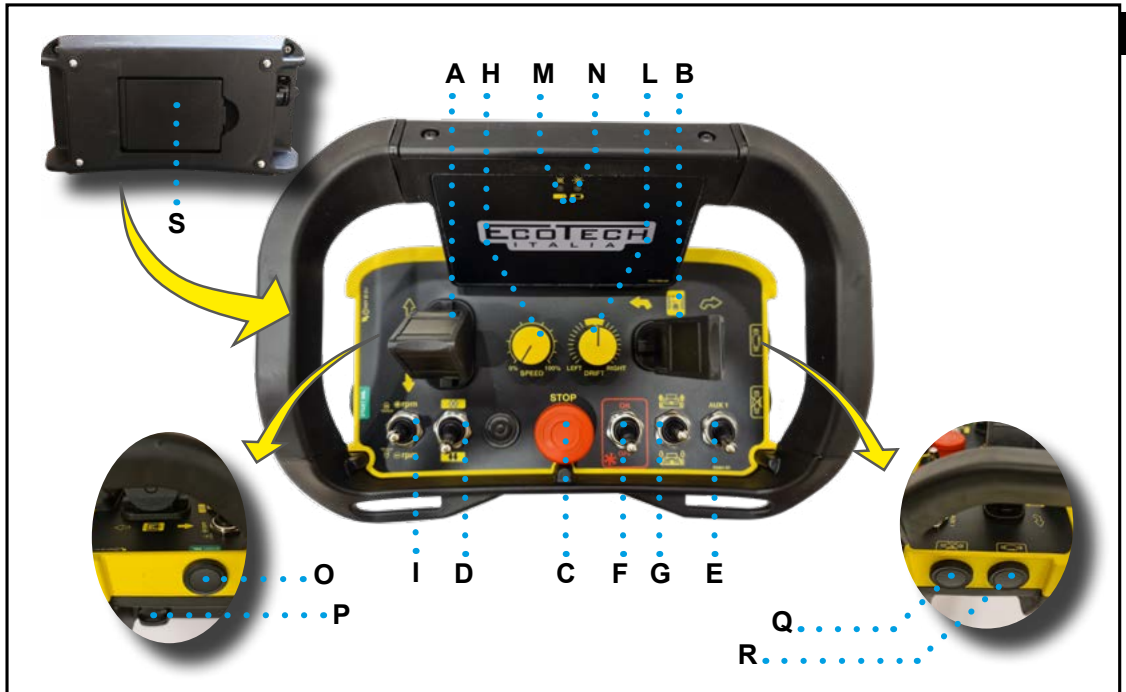

- A) **Joystick lever:** A proportional (“hold-to-run”) command used to move the machine forward or backward.
- B) **Joystick lever:** A proportional (“hold-to-run”) command used to move the machine to the right or to the left.

### ! Important

**Proportional type: the greater the A-B command forward movement, the greater the movement speed of the machine will be.**

- C) **“STOP” button:** A command to inactivate the remote control.
- D) **Switch:** Direction control of joystick B (right/left).
- E) **“AUX” switch:** optional accessory activation.

### ! Important

**The AUX switch must always be in OFF position when there is no optional accessory on the machine.**

- F) **Switch:** A command used to activate and in-

### activate the cutting blades.

- Position “ON”: the function is activated.
- By activating this switch, the engine revolutions increase until the maximum.
- Position “OFF”: The function is inactivated.

- G) **Switch:** A “hold-to-run” command to adjust the height of the cutting deck.

- H) **Potentiometer:** a command used to adjust the maximum movement speed of the machine.

### NOTE

**If speed is set at „0“, the machine won’t move even if the operator uses joysticks A-B.**

- I) **Switch:** A (hold-to-run) command that regulates the number of engine revolutions.

- L) **Potentiometer:** A command that balances the speed of the machine’s tracks (right or left).

### NOTE

**Increase slightly the downstream track speed to avoid sideways slipping when working on a slo-**

## ping terrain.

### M) LED (green colour)

- Quick flashing: It shows that the battery is fully charged and the remote-control works properly.
- Slow flashing: It shows that the remote-control is connected to the machine.

**N) LED (red colour):** If ON, it shows a failure in the machine or warns that remote-control batteries are flat and should be replaced. The acoustic indicator releases an intermittent sound to inform that the remote-control battery needs to be replaced.

**O) Button:** A command to carry out the connection of the remote-control with the machine and the command of an acoustic indicator.

### P) Ignition key

- Position “0”: Inactivated remote-control (removable key).

- Position “1”: activated remote-control (non-removable key).

**Q) “MOTOR STOP” button:** A command that shuts down the engine.

**R) “MOTOR START” button:** A command that switch on the engine.

**S) Battery (of a removable type):** The remote-control power supply.

### Important

**The functions of the remote-control can be used only if the electric supply of the machine has been activated.**

### Important

**If the command C “emergency STOP” or the command F “Blade engagement” or the command E “AUX” are in position ON, the remote-control won’t switch on.**

## H24 LYNX DESCRIPTION OF THE REMOTE CONTROL

The illustration shows the main commands and the list contains their description and function.

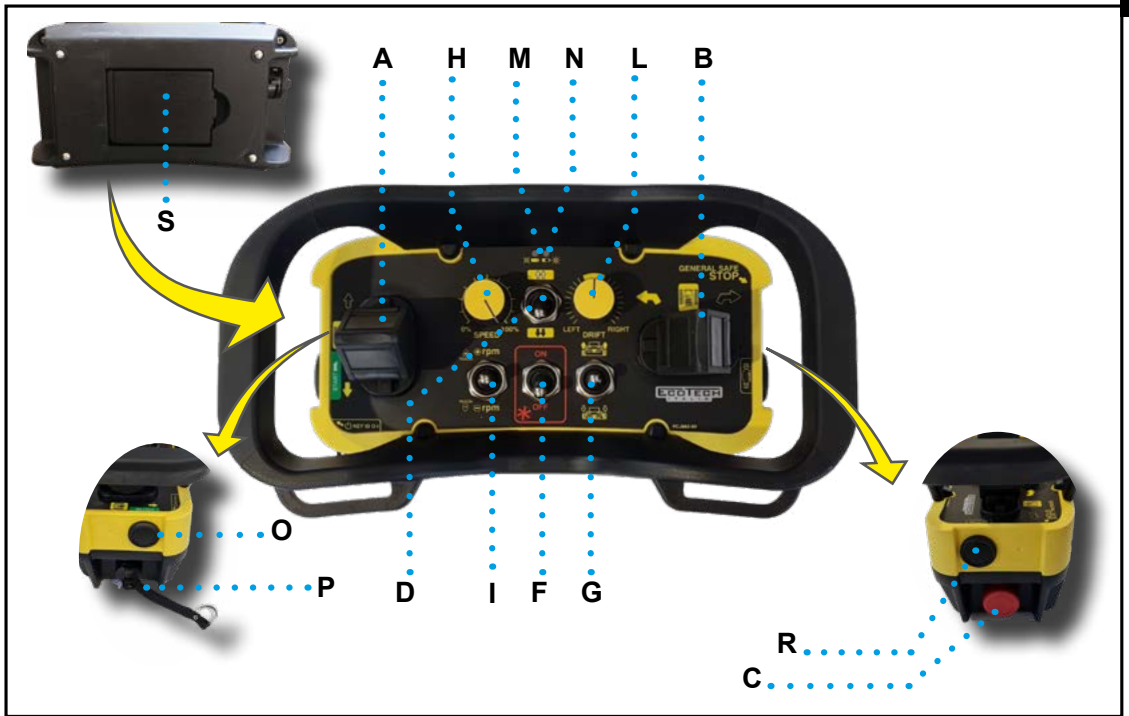

**A) Joystick lever:** A proportional (“hold-to-run”) command used to move the machine forward or backward.

**B) Joystick lever:** A proportional (“hold-to-run”) command used to move the machine to the right or to the left.

### ! Important

**Proportional type: the greater the A-B command forward movement, the greater the movement speed of the machine will be..**

**C) “STOP” button:** A command to inactivate the remote control.

**D) Switch:** Direction control of joystick B (right/left)..

**F) Switch:** A command used to activa-

**te and inactivate the cutting blades.**

- Position “ON”: the function is activated.
- By activating this switch, the engine revolutions increase until the maximum.
- Position “OFF”: The function is inactivated..

**G) Switch:** A “hold-to-run” command to adjust the height of the cutting deck.

**H) Potentiometer:** a command used to adjust the maximum movement speed of the machine.

### NOTE

**If speed is set at „0“, the machine won’t move even if the operator uses joysticks A-B..**

**I) Switch:** A (hold-to-run) command that

regulates the number of engine revolutions.

**EN** **L) Potentiometer:** A command that balances the speed of the machine's tracks (right or left).

**NOTE**

**Increase slightly the downstream track speed to avoid sideways slipping when working on a sloping terrain.**

**M) LED (green colour)**

- Quick flashing: It shows that the battery is fully charged and the remote-control works properly.
- Slow flashing: It shows that the remote-control is connected to the machine.

**N) LED (red colour):** If ON, it shows a failure in the machine or warns that remote-control batteries are flat and should be replaced. The acoustic indicator releases an intermittent sound to inform that the remote-control battery needs to be replaced.

**O) Button:** A command to carry out the connection of the remote-control with the machine and the command of an acoustic indicator.

**P) Ignition key**

- Position "0": Inactivated remote-control (removable key).
- Position "1": activated remote-control (non-re-

movable key).

**R) "MOTOR START" button:** A command that switch on the engine.

**S) Battery (of a removable type):** The remote-control power supply.

**! Important**

**The functions of the remote-control can be used only if the electric supply of the machine has been activated.**

**! Important**

**If the command C "emergency STOP" or the command F "Blade engagement" are in position ON, the remote-control won't switch on.**

## STARTING-UP THE MACHINE

The illustration shows the intervention points and the description explains the procedures to be followed.

EN

1. Insert key A and turn it clockwise to position "2".
2. Insert key B and turn it clockwise to position "1".
  - The warning light C comes on.
  - The flashing indicator H comes on.
  - The headlights and tail lights I switch on.
3. Insert key D and turn it clockwise to position "1".
4. Make sure that the command E is in its unlocked position.
5. Make sure that the command Aux J is in position "OFF".
6. Turn the command F to "OFF" to inactivate the blades.
7. Press once the START command G on the remote control.
8. The warning light L starts to flash at high frequency.
9. Press once the START command G on the remote control.
10. The acoustic indicator is activated.



**11.** The warning light L starts to flash at a slow frequency.

**EN** The indicators show that the remote control is connected to the machine.

**12.** Press and hold command N and release it when the engine switches on.

- The warning light C goes off.
- Operate command P to regulate the maximum movement speed of the machine.

**13.** Operate command Q to reach the maximum number of engine revolutions.

**14.** Operate the joystick commands R-S to move the machine close to the working area.

**15.** Operate command T to bring the cutting deck to the required height.

**16.** Turn command F to “ON”.

- The cutting blades are activated.
- The engine revolutions increase up to the maximum.

**17.** Operate the joystick commands R-S to perform the work.

## STOPPING THE MACHINE WHEN WORK HAS BEEN COMPLETED

The illustration shows the intervention points and the description explains the procedures to be followed.

EN



1. Turn command F to "OFF".
  - The cutting blades are deactivated.
2. Operate the command T to bring the cutting deck to the maximum height position.
3. Operate the joystick commands R-S to move the machine to the parking zone.
4. Operate the command Q to reduce the engine revolutions to a minimum.
5. Press and hold the command U and release it

when the engine shuts down.

6. Press the command E.
  - The remote control shuts down
7. Turn key D to position "0"..

### **!** Important

The key D should be removed **ONLY** in case of need.

8. Turn key B to position "0", remove it and fit the protection.
  - The warning light C goes off.
9. Turn key A to position "0" and remove it.

EN

**EMERGENCY STOP AND RE-STARTING**

The illustration shows the intervention points and the description explains the procedures to be followed.

EN



1. Press the emergency button V in upcoming risk conditions.

**EN** All moving parts will stop instantaneously and the endothermic motor shuts down.

2. Identify the causes that caused the stop.

3. Restore the normal operating conditions.

**!** **Important**

**The reset operations that do not fall within the operator's competence must be carried out by authorised staff and with recognised competences.**

4. Operate the emergency stop button V to unlock

it.

5. Turn the commands F and G to "OFF".

6. Press and hold command N and release it when the engine switches on.

7. Operate command Q to increase the number of engine revolutions.

8. Turn command F to "ON".

– The cutting blades are activated.

– The engine revolutions increase up to the maximum.

9. Operate the joystick commands R-S to resume the work.

## RE-STARTING THE MACHINE AFTER STOPPING IT DUE TO AN ENGINE SHUTDOWN

The illustration shows the intervention points and the description explains the procedures to be followed.

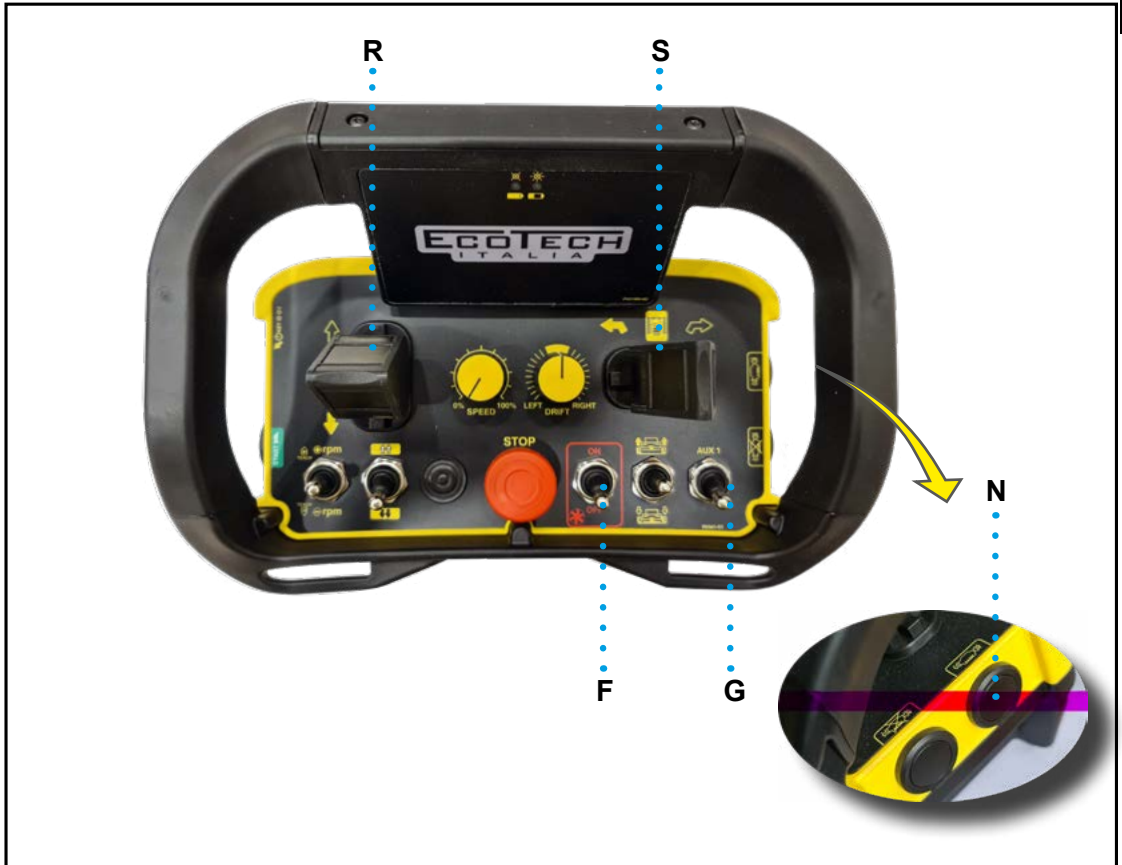

EN

1. Turn the commands F and G to "OFF".
2. Press and hold command N and release it when the engine switches on.
3. Operate the joystick commands R-S to move the machine in an obstacle-free area.

**REFUELLING**

- Always perform refuelling when the machine is off and in a well-ventilated area.
- All fuels are inflammable.
- Any fuel leaking or fall on open flames or electric components can cause fires and/or explosions
- During refuelling, make sure that no fuel is dumped into the environment.

**⚠ Caution - Warning**

**DO NOT smoke when operations are carried out on the machine and in particular while refuelling it.**

- The illustration shows the intervention points and the description explains the procedures to be followed.

1. Remove the cap and refuel without filling the tank completely (max 18 litres).

**NOTE**

**The fuel must be suitable for the automotive sector and must comply with the rules specified by the engine's manufacturer.**

- Add green E5 petrol.
  - Use a funnel or a hose to reach the filling cap easily.
2. Tighten the cap when done.

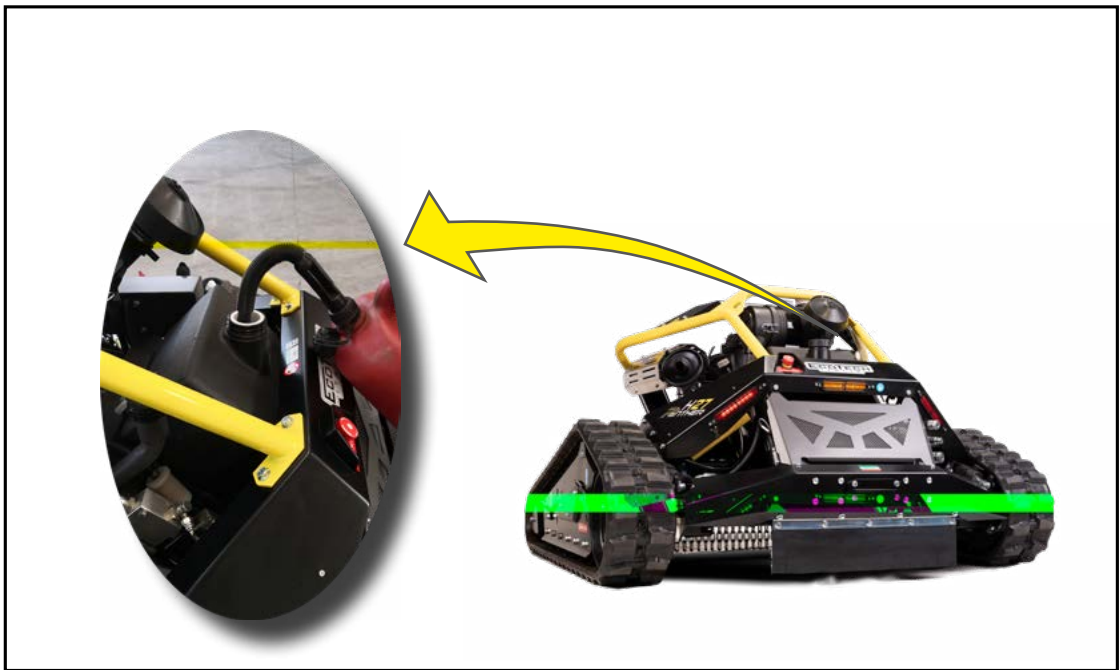

## INSTRUCTIONS FOR USE

- **The instructions for use to be followed during the normal operation of the machine are stated below.**
- Make sure that the working area is clear of any obstacles that may damage the blades (concrete kerbs, woody residues, different types of waste, etc.)
- Make sure that the working area is clear of any obstacles that could be ejected and/or that could damage the parts of the machine (stones, metal wire, etc.).
- Make sure that there are no ravines, terrain subject to landslides or areas posing overturn risks near the working area.
- If there are ravines, ditches or fixed obstacles, mark off in a suitable way the limit that should not be overcome to avoid any risks.
- Be sure that you don't get into the marked off dangerous zones by mistake.
- DO NOT use the machine near fires or open flames (for example close to burning brushwood).
- Stop immediately the machine's operation if unauthorised people get into the areas at risk and ask them to leave.
- ALWAYS adjust the forward speed of the machine according to the slope and compactness of the terrain.
- On sloping terrains, operate the machine at a low speed, avoid any sudden changes of direction and move crosswise with respect to the slope.
- When mowing crosswise, start from the lowest point and move towards to uppermost point.
- This way of operating reduces the risk
- that the machine overturns when changing direction.
- When working on extreme slopes where moving crosswise is not possible, carry out the mowing operation going uphill.
- When going from one working area to another, drive the machine on very steep downhill stretches in reverse.
- In this way, the risk that engine oil may overflow is reduced.
- Stop operating the machine when environmental conditions affect the field of vision (night time, rainfall, etc.)
- Make sure that the radiator fins and the protection grids are clear of any dust or debris build-ups, as they could hinder the cooling system operation.
- Don't leave the stopped machine in open air for long periods of time.
- Use a protection cover against sunlight, weather agents, dirtiness and dust.
- After use, stop the machine in safety conditions and adopt suitable measures to prevent unauthorised people from using the remote control.
- Clean the machine and remove any processing residues using compressed air.
- Disconnect the batteries using the battery cut-off switch and store the key in a place accessible to authorised staff only.
- Always carry out an accurate inspection before starting any type of work. Make sure there are no stones, pebbles, concrete, timber or any obstacle that could damage the machine while the cutting operation.
- When starting to operate in a new working site, use the machine with the cutting deck at the maximum height from the ground to minimise the risk that the blade could accidentally hit unexpected obstacles.
- If the blades hit an unexpected obstacle, move the machine backward immediately, then switch off both the machine and remote control.
- Identify the cause of the impact and remove it. Check the integrity of the cutting assembly and replace any damaged parts before resuming work.
- Upon every use, make sure that the machine is in perfect conditions, both visually and acoustically, and that there are no anomalous vibrations: in this case, stop working immediately.

EN

**MACHINE TOWING IN CASE OF FAILURE**

The illustration shows the intervention points and the description explains the procedures to be followed.

EN

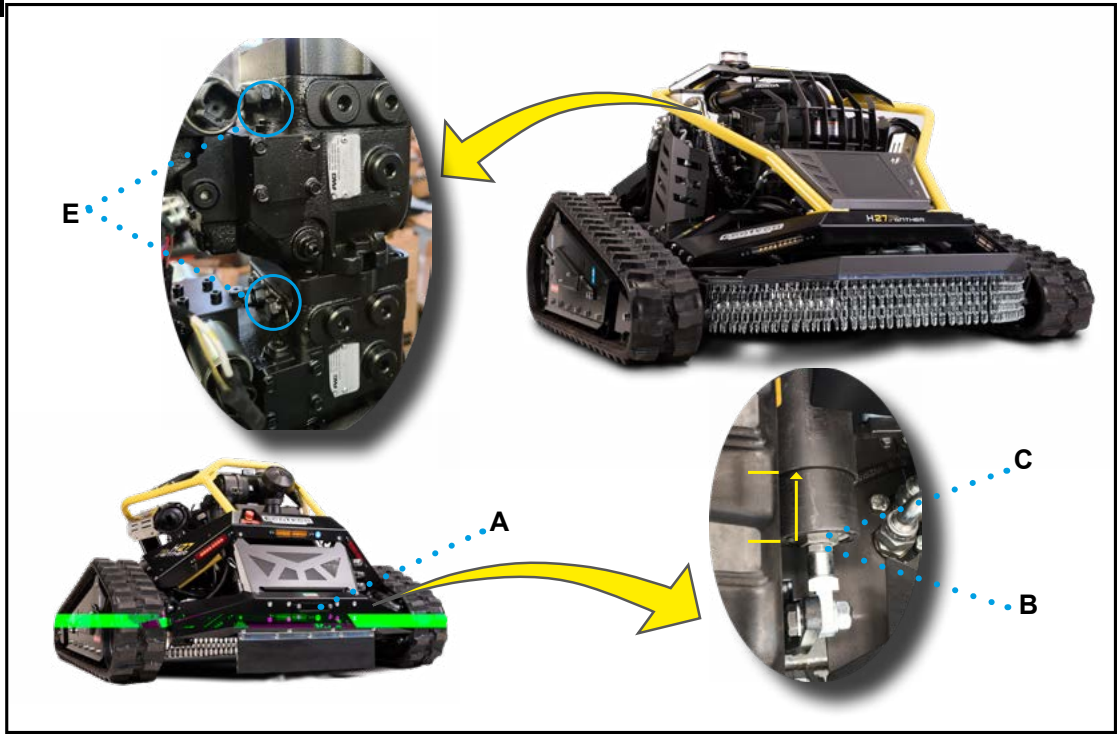

1. Couple the bar to the emergency hook A of the machine and to that of the vehicle used for towing.

**! Important**

**Before coupling the machine to the towing vehicle, make sure that the latter has a suitable power and size.**

2. Make sure that the coupling pins are correctly fitted and locked through the safety plugs to prevent them from accidentally slipping out of place.
3. Loosen slightly the locknut B.
4. Tighten completely sleeve C (see photo).
5. Repeat the operations on the brake of the other track.
6. Loosen the screws E (red colour) by 1.5 turns.

The machine is ready for towing

**! Important**

**Towing can be carried out only for short distances at a speed that should not exceed 1 km/h.**

Once the towing operation has been completed ALWAYS restore the initial conditions as indicated.

- 1) Tighten the screws E.
- 2) Unscrew completely sleeve C.
- 3) Tighten the locknut B.
- 4) Repeat the operations on the brake of the other track.

**! Important**

**If the machine shuts down in an area that is not accessible to emergency vehicles, carry out the towing with a rope or a chain.**

**Make sure that the towing elements (rope or chain) are suitably sized to avoid sudden detachments.**

## TRACKS ASSEMBLING/DISASSEMBLING

The illustration shows the intervention points and the description explains the procedures to be followed.

EN

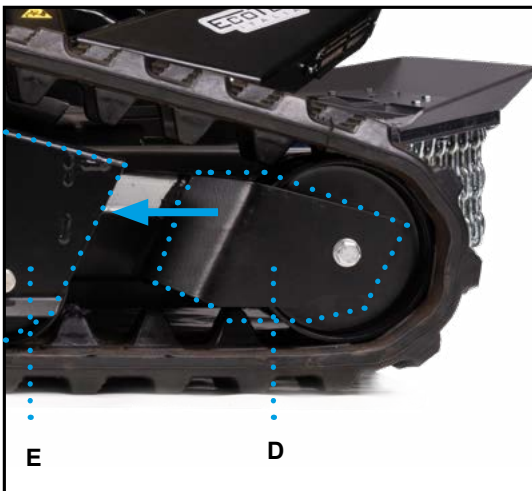
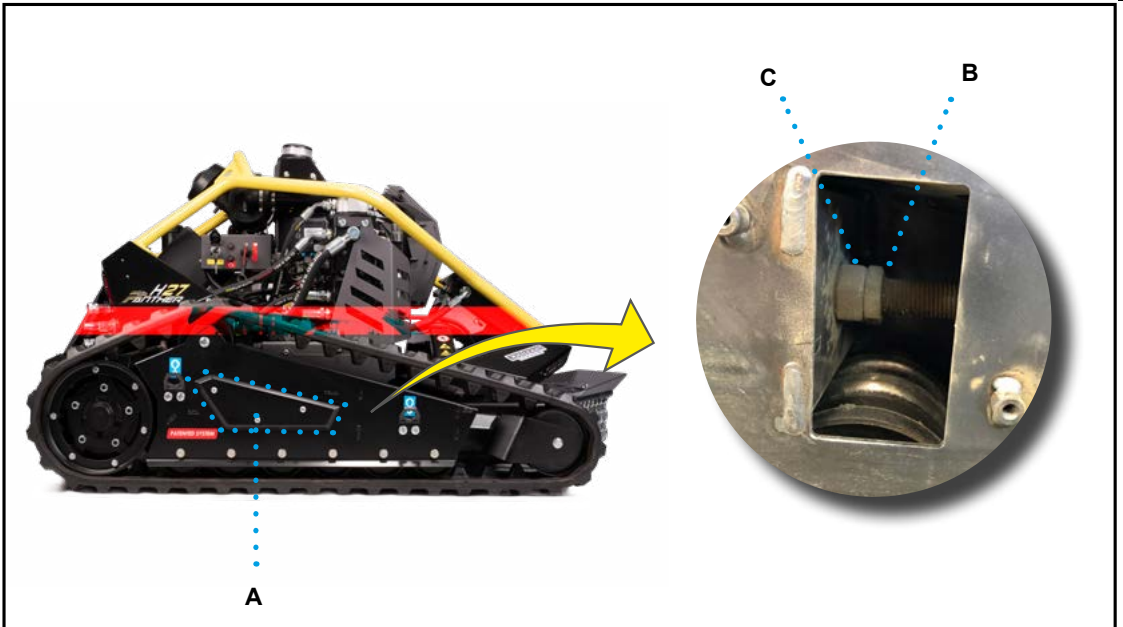

### TRACKS DISASSEMBLING

1. Remove cover A unscrewing the 3 screws using the wrench supplied.
2. Loosen the locknut B and the nut C until fork D is resting on the structure of cart E.
3. Place the yellow shim (see photo) supplied underneath the machine's cutting deck in one of the two positions shown in the figure.
4. Lower the cutting deck until the track lifts from the ground
5. Remove the track.

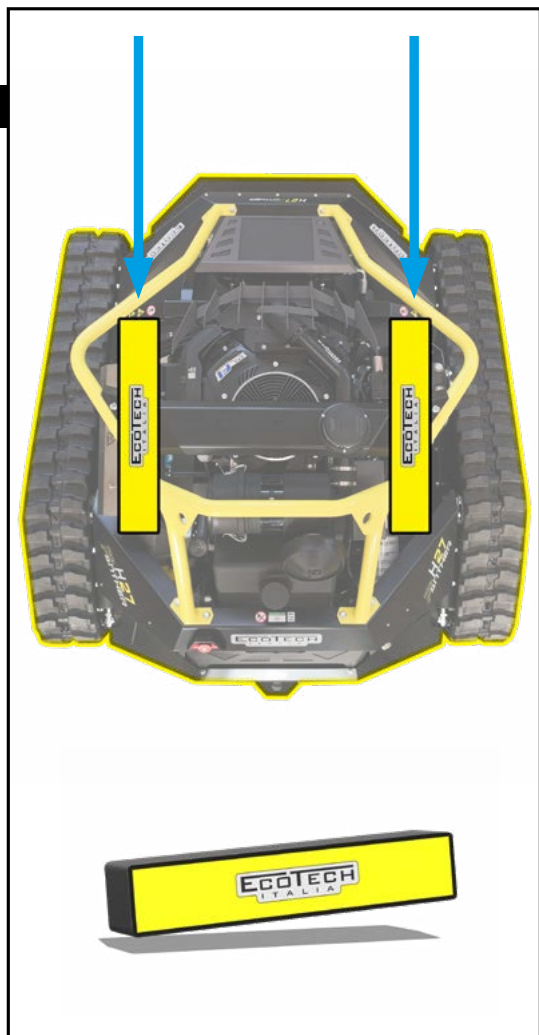

## TRACKS ASSEMBLING

1. After lifting the machine as shown in points 3 and 4 of the previous paragraph:
2. Screw nut C until achieving an optimum tensioning of the track (see „Tracks tensioning“).
3. Screw the locknut B until tight.
4. Fit cover A with a suitable wrench.

## TRACKS TENSIONING

The illustration shows the intervention points and the description explains the procedures to be followed.

1. Remove cover A unscrewing the 3 screws, with the relevant wrench supplied.
2. Loosen the locknut B.
3. Screw in the nut C by 1 turn with the supplied wrench and make sure that the value of the spring assembly D (Q) matches the one shown on the wrench. If not, repeat the operation.
4. When the value has been reached, tighten the locknut B.
5. Fit cover A again.

EN

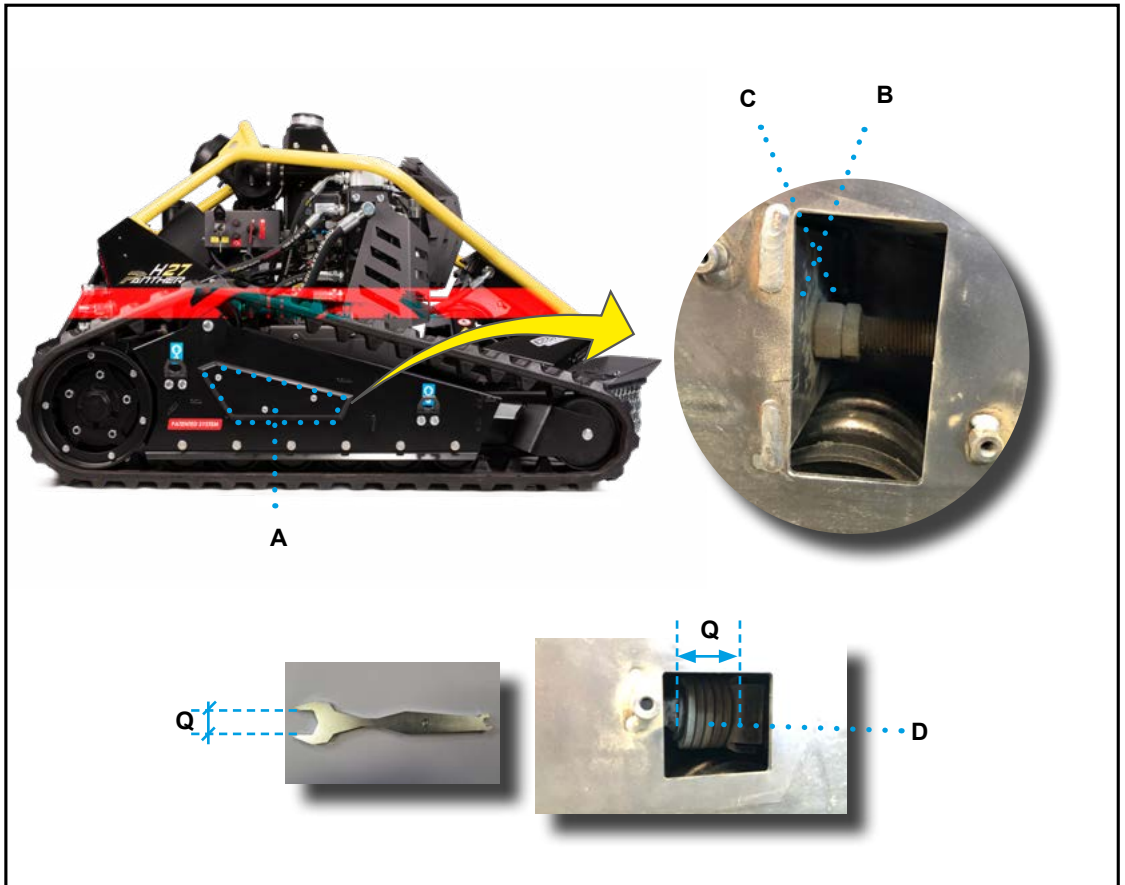

## GREASING THE TRACK TENSIONER

The illustration shows the intervention points and the description explains the procedures to be followed.

1. Follow the „Tracks disassembling“ procedure.
2. Apply grease with a suitable tool in the stated point.
3. Follow the „Track assembling“ procedure”.

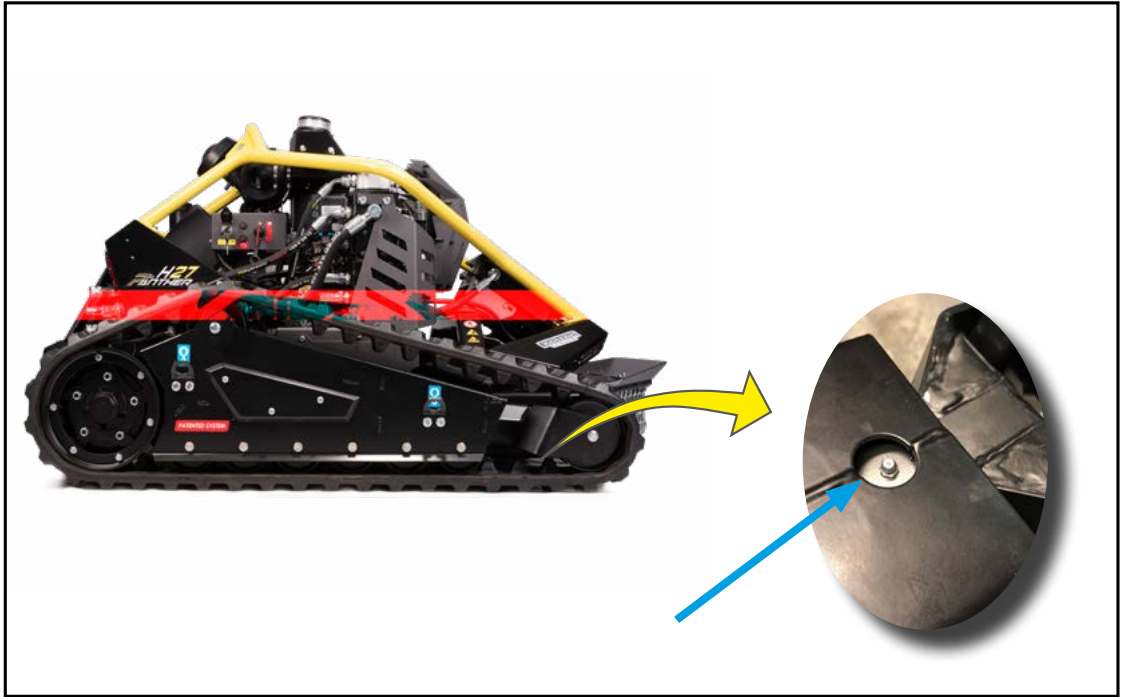

## EXTENDED INACTIVITY TIME OF THE MACHINE

In case an extended inactivity time of the machine is expected, carry out the listed operations.

- Perform a general cleaning.
- Clean the air filter.
- Disconnect the batteries using the battery cut-off switch and store the key in a place accessible to authorised staff only.
- Check all the machine's parts and replace them, if necessary.
- Check the tightening of the fastening screws of the main working parts.
- Let the engine cool down and empty the tank of the fuel before storing the machine.

### **Caution - Warning**

**During the intervention, DON'T smoke, do not cause sparks or use open flames to avoid any risks of explosion or fires.**

- Store the machine in a protected place that is accessible to authorised staff only.
- Remove the battery from the remote control and store it in a suitable place.
- In order to prevent surfaces from getting rusty, carry out a painting treatment in the points where the paint is missing or shows signs of wears.

## PUTTING THE MACHINE BACK INTO SERVICE

- Before putting the machine back into service after a prolonged period of inactivity, carry out the listed operations.
- Recharge the lithium battery with a suitable battery charger.
- Activate the connection to the batteries through the battery cut-off switch.
- Check all levels (oil, fuel).
- Check the tightening of the main fastening screws.
- Make sure that the pipes feeding the hydraulic system are intact and there are no oil leaks.
- Carry out the necessary maintenance work.
- Carry out the recharging of the remote control battery.
- Start the engine and keep it at idling speed for the time required for warming up.
- Check the efficiency of all safety devices.
- Carry out a general cleaning.

## RECOMMENDATIONS FOR MAINTENANCE WORK

- Keep the machine in fully efficient conditions and carry out scheduled maintenance according to the frequency and procedure stated by the manufacturer.
- Staff in charge of routine maintenance must have recognised skills and special capacities in the relevant sector.
- Carry out all operations according to the procedures laid down by the manufacturer within „Instructions for use“.
- Carry out all operations ONLY with suitable tools and in good conditions to avoid causing any damages to the machine’s components and parts.
- Before approaching the switched-on machine, make sure that the “Speed” potentiometer on the radio control is at minimum (see photo).
- Replace the SAFETY DEVICES only with original spare parts to avoid altering the expected safety level.
- DO NOT fit lead-acid batteries, but only original Ecotech Italia ones.
- Use the lubricants (oils and greases) that are recommended by the manufacturer or lubricants with the same chemical-physical characteristics.
- Once the operations have been completed, restore all expected safety conditions to avoid and minimise risks during the person-machine interaction.
- When work is done, make sure that no tools or other material are left near the moving parts or in areas at risk.

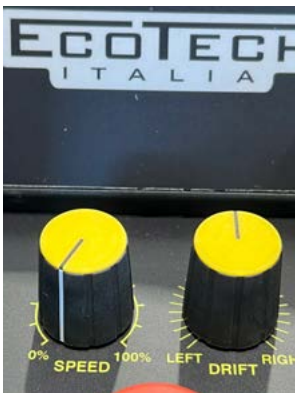

**SCHEDULED MAINTENANCE INTERVALS TABLE**

- EN**
- Keep the machine in fully efficient conditions and carry out scheduled maintenance according to the frequency and procedure stated by the manufacturer.
  - In case of a prolonged inactivity of the machine, carry out some maintenance work to ensure a correct operation and prevent deterioration.
  - After a prolonged period of inactivity of the machine, make sure that the operating functions are left unchanged.
  - Good maintenance allows to keep performance over time, a longer life and a steady level of safety requirements.

**Table 3: Maintenance intervals**

<b>Every working day</b>		
<i>Component</i>	<i>Work to be carried out</i>	<i>Reference</i>
Complete machine	Clean from working residues.	
	Check the tightening of screws and bolts	
	Check any leaks of oil or fuel	
	Check the correct operation of the emergency stop buttons	
	Check the wear and tear of the working equipment and related protections	
	Check the operation of the acoustic/visual indicators	
	Check the safety signs	
	Check the tensioning of tracks	
Remote control	Check its correct operation	
	Check the battery status	
Upper engine air conveyor grid	Check that there are no processing residues	
Endothermic engine	Check oil level	See "Oil engine level check"
	Check air filter	See "Air filter check and cleaning"
Fuel tank	Check fuel level	
Hydraulic system tank	Check oil level	See "Hydraulic oil level check"
Exchanger and solenoid valve	Clean from any working residues	

**EN**

<b>After the first 8 hours of running-in</b>		
<i>Component</i>	<i>Work to be carried out</i>	<i>Reference</i>
Endothermic engine	Replace oil	See "Engine oil replacement"
Complete machine	Check the conditions of the blade, related supports and the tightening of safety screws	

<b>Every 50 hours</b>		
<i>Component</i>	<i>Work to be carried out</i>	<i>Reference</i>
Fuses	Check integrity	
Alternator	Check cables	
Starter motor	Check cables	
Connectors	Check tightening	
Lithium battery	Check charging (with voltmeter min 12.4 V)	
	Check clamp connection	If oxidation signs are found, remove it and make sure that the ground wire contact (BLACK) does not intercept the power supply contact (RED).

**Every 50 hours**

<i>Component</i>	<i>Work to be carried out</i>	<i>Reference</i>
Electrical system wirings	Check wear and tear	If signs of damage, worn insulating material or anomalous heating are found, contact the customer care centre
Track tensioner	Greasing the track tensioner	Perform the "Greasing the track tensioner" procedure
Hydraulic system	Replace oil filter	See "Replacing the hydraulic oil filter"

**Every 100 hours**

<i>Component</i>	<i>Work to be carried out</i>	<i>Reference</i>
Endothermic engine	Replace oil	See "Engine oil replacement"
	Replace fuel filter	
Endothermic engine	Replace the oil filter	See "Oil filter replacement"

**Every 250 hours or 1 year**

<i>Component</i>	<i>Work to be carried out</i>	<i>Reference</i>
Hydraulic system	Replace oil filter	See "Replacing the hydraulic oil filter"
Endothermic engine	Replace air filter	

**Every 500 hours or 1 year**

<i>Component</i>	<i>Work to be carried out</i>	<i>Reference</i>
Hydraulic system	Replace oil	See "Hydraulic oil replacement"

**Every 4000 hours or 2 years**

<i>Work to be carried out</i>	<i>Reference</i>	<i>Reference</i>
Complete machine	Replace fuel pipes	

**Every 4000 hours or 4 years**

<i>Component</i>	<i>Work to be carried out</i>	<i>Reference</i>
Complete machine	Replace hydraulic pipes	

## LUBRICANTS AND HYDRAULIC OILS TABLE

The table shows the specifications of the lubricants recommended by the manufacturer depending on the components and/or specific areas.

**Table 4:** Lubricant characteristics

Type of lubricant	Brand	Code	Component
Hydraulic oil	PAKELO	Hydraulic EP ISO46	Hydraulic oil tank
Engine oil	-	SAE 10W-30 / 10W-40	Engine oil tank

EN

### Important

Use the lubricants (oils and greases) that are recommended by the manufacturer or lubricants with the same chemical-physical characteristics.

For the lubrication of installed commercial components, see information provided by the manufacturer.

## LITHIUM BATTERY RECHARGING (12V)

The illustration shows the intervention points and the description explains the procedures to be followed.

1. Place the machine on a stable and flat surface.
2. Stop the machine
3. Make sure that the battery cut-off switch A is in position "1" (inactivated) and ignition key B is in position "0".
4. Connect the battery charger to the battery terminals, as shown in the figure.
5. Carry out the complete recharging of the battery.
6. Disconnect the cables when recharging is complete.

### ! Important

Use a suitable battery charger for the type of battery.

## CLEANING THE MACHINE

Follow the procedure below.

1. Place the machine on a stable and flat surface.
2. Stop the machine
3. Let the engine cool down appropriately.
4. Wear the personal protection devices required to protect airways (anti-inhalation masks) and eyes (goggles).
  - Use a compressed air jet to remove all processing residues.
  - Remove the processing residues from the cutting deck.

### ⚠ Caution - Warning

Do not use water jets under pressure.

- Clean all metal surfaces with suitable products.
- **NEVER** use cleaning products that are corrosive and inflammable and/or products that may contain or release harmful substances.

H27 PANTHER

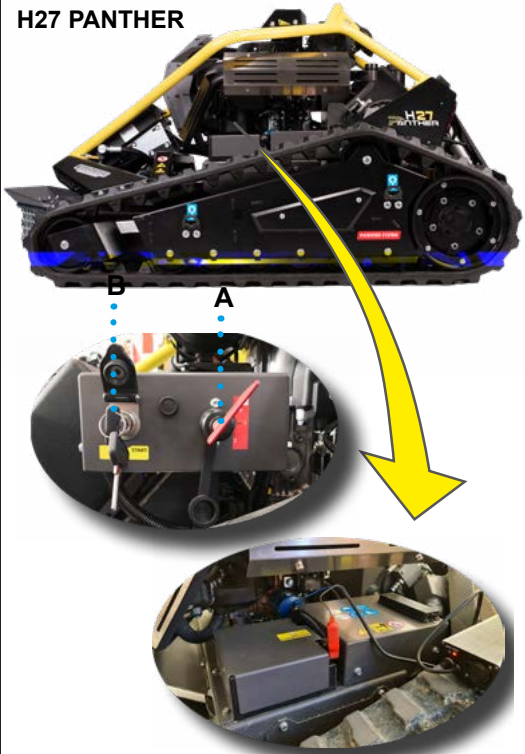

H24 LYNX



## CHECKING THE HYDRAULIC OIL LEVEL

The illustration shows the intervention points and the description explains the procedures to be followed.

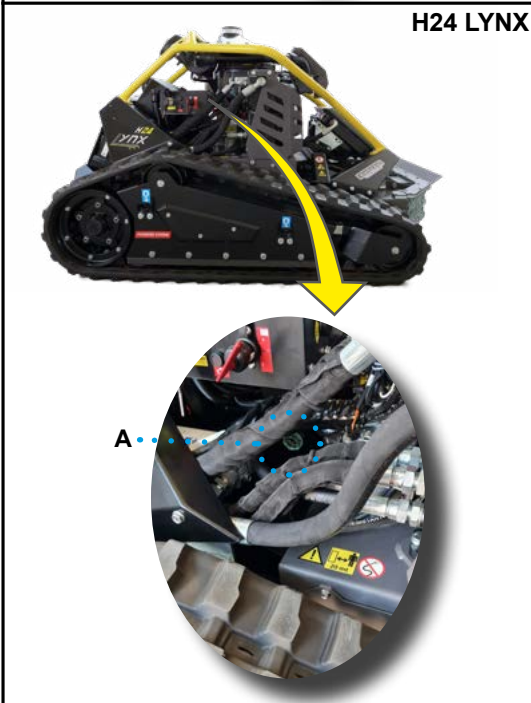
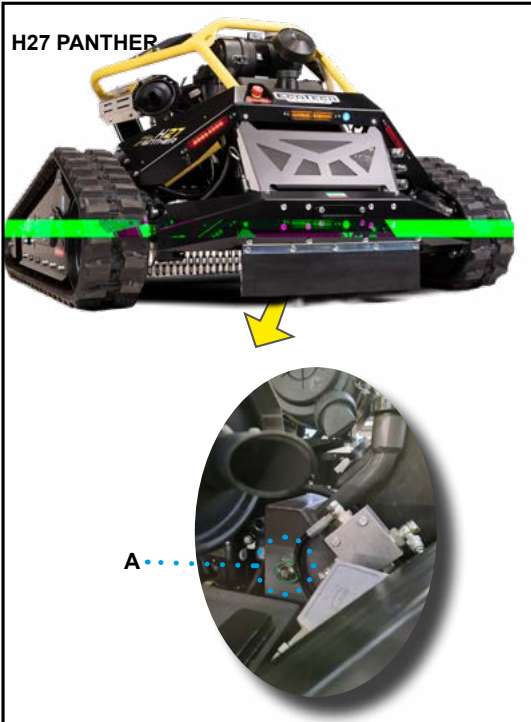

1. Place the machine on a stable and flat surface.
2. Stop the machine.
3. Let the engine cool down appropriately.
4. Check the oil level from the inspection window
  - A. The optimum level reaches half of the inspection window.
5. Top up if the level is not correct.

EN

**! Important**

Use oils that are recommended by the manufacturer. Do not mix oils of different brands or characteristics.

## CHECKING THE ENGINE OIL LEVEL

The illustration shows the intervention points and the description explains the procedures to be followed.

1. Place the machine on a stable and flat surface.
2. Stop the machine
3. Let the engine cool down appropriately.
4. Remove the oil level dipstick A.
5. Check the correct oil level and, if necessary, top it up.
6. The oil level should be within the minimum and maximum reference values.

### **!** Important

**Use oils that are recommended by the Manufacturer. Do not mix oils of different brands or characteristics.**

**For more details, see the engine user manual.**

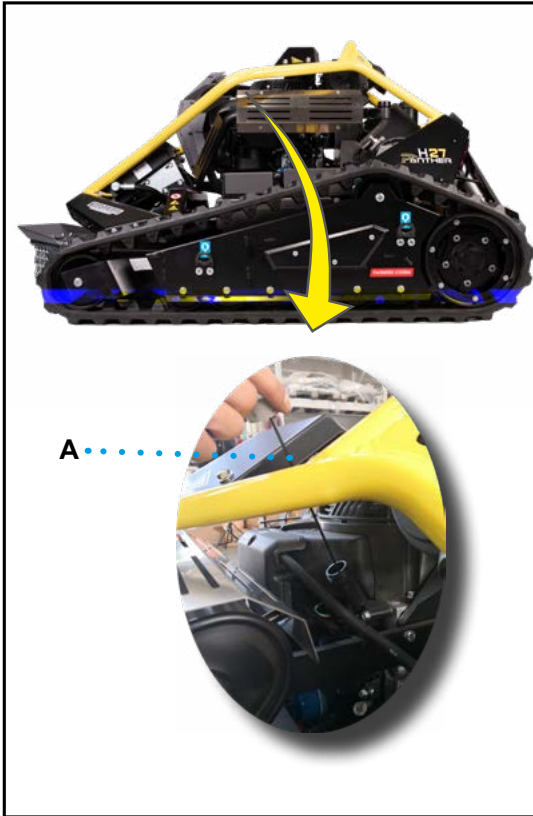

## CHECKING AND CLEANING THE ENGINE AIR FILTER

The illustration shows the intervention points and the description explains the procedures to be followed.

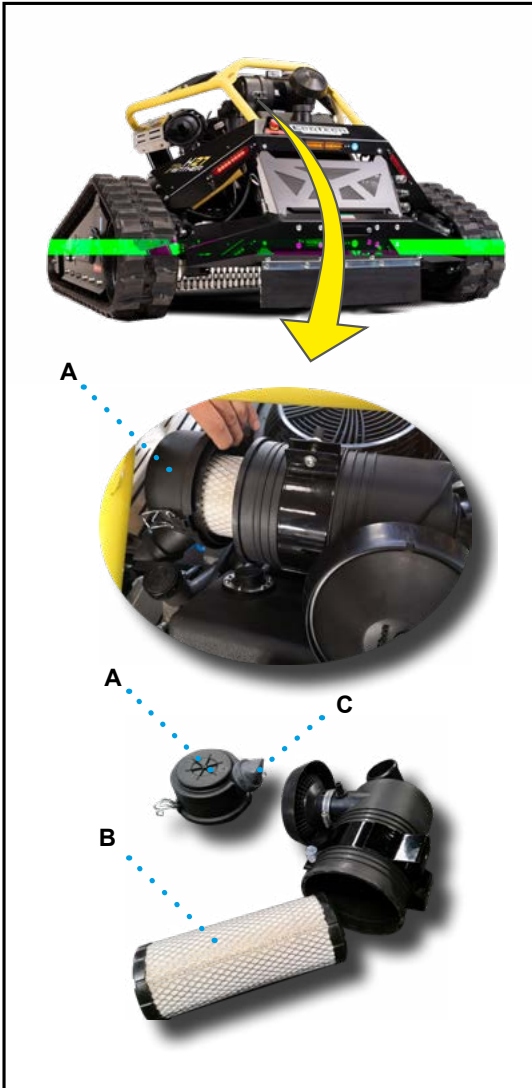

1. Place the machine on a stable and flat surface.
2. Stop the machine
3. Let the engine cool down appropriately.

### **Caution - Warning**

**Wear all personal protection devices that are required to protect airways (anti-inhalation masks) and eyes (goggles).**

4. Lower completely the cutting deck.

5. Remove cover A.
6. Pull out cartridge B.
7. Clean cartridge B with an externally directed air jet.
8. Clean the exhaust valve C.
9. Clean the internal part of the filter container with a cloth.

### **Important**

**Use ONLY soft, dry and lint-free cloths.**

10. Fit the cartridge B and cover A again.

## REPLACING ENGINE OIL

The illustration shows the intervention points and the description explains the procedures to be followed.

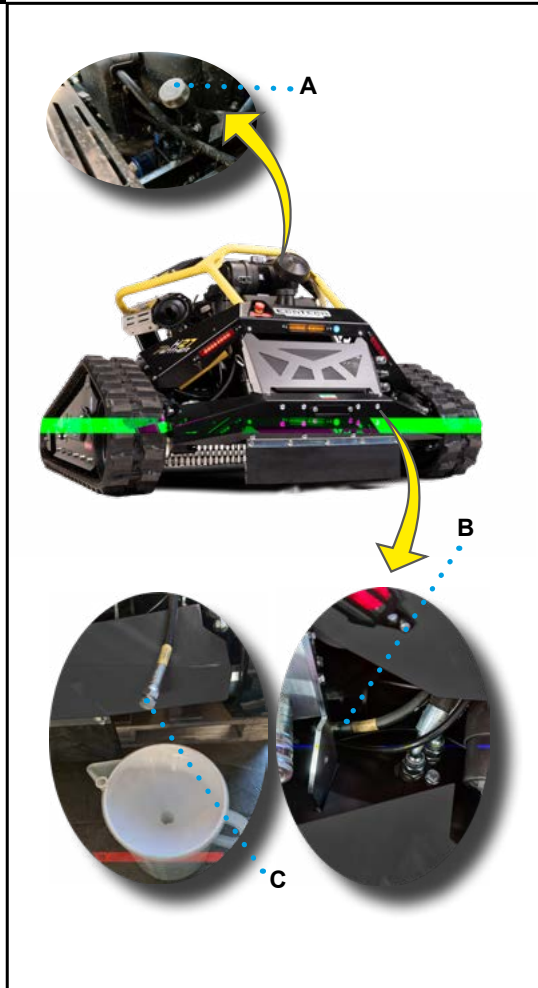

1. Place the machine on a stable and flat surface.
2. Stop the machine
3. Let the engine cool down appropriately.

**NOTE**

When the machine has cooled down, start the

engine for about 5 minutes to warm up oil and switch it off again.

**Caution - Warning**

Wear all the personal protection devices required to protect airways (anti-inhalation masks) and eyes (goggles).

4. Open cap A.
5. Pull out hose B (bearing a yellow label) and direct it towards a container that should be large enough to collect waste oil.
6. Remove the drain plug C.
7. Allow all engine oil to go out.
8. Close again the drain plug C.
9. Refill with oil until the recommended level.

**Important**

Use oils that are recommended by the manufacturer. Do not mix oils of different brands or characteristics.

For more details, see the paragraph "Lubricants and hydraulic oils table".

10. Fit again hose B
11. Screw up again A.
12. Start the engine and allow it to operate for about 5 minutes, then switch it off.
13. Check again the oil level using the relevant measured dipstick and, if necessary, top up.

**Caution - Warning**

Do not dump oil and/or residues into the environment but carry out their disposal in compliance with legislation in force in the country where they are used.

## REPLACING THE ENGINE OIL FILTER

The illustration shows the intervention points and the description explains the procedures to be followed.

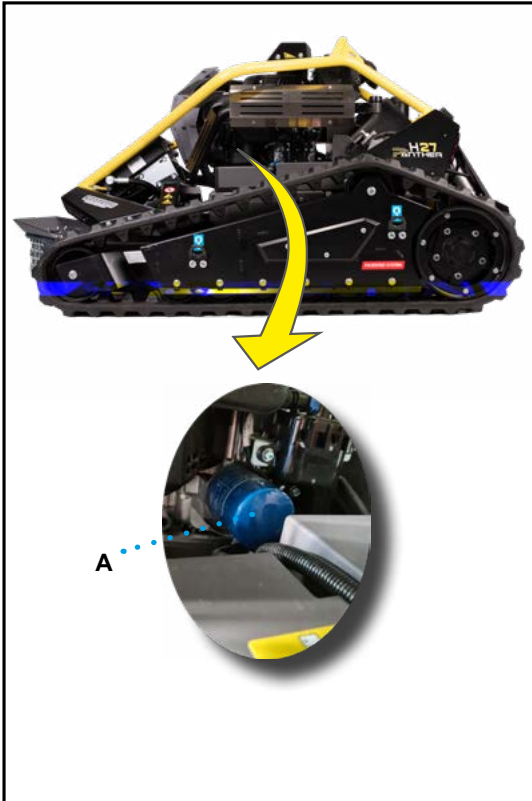

1. Place the machine on a stable and flat surface.
2. Stop the machine
3. Let the engine cool down appropriately.

### **Caution - Warning**

**Wear all the personal protection devices required to protect airways (anti-inhalation masks) and eyes (goggles).**

4. Remove oil from the engine following the procedure “Engine oil replacement”.
5. Remove the filter cartridge A with suitable wrench.
6. Apply a small amount of clean oil on gaskets and on the thread of the new cartridge.
7. Clean carefully the filter housing and fit again the new cartridge tightening it up with a wrench.
8. Add fresh engine oil until reaching the correct

level and follow the procedure „Engine oil level check“.

9. Remove carefully any oil leaks caused by replacement operations.
10. Start the engine.
11. Make sure there are no leaks in the system.
12. Check again the engine oil level.

### **Caution - Warning**

**Do not dump oil and/or residues into the environment but carry out their disposal in compliance with legislation in force in the country where they are used.**

 **Caution - Warning**

**EN** Protect your hands and body from high pressure fluids.

**Once working is finished, oil inside the machine is still very hot; pressure is high in the circuit even if the machine is stopped.**

Use an absorbing surface to identify leaks.

Maintenance operations are those listed.

- Daily check of the oil level in the tank.
- Periodical replacement of oil filter.

- Periodical replacement of oil.
- Periodical replacement of pipes.
- During maintenance operations, always check gaskets and the O-rings, replace them if damaged.

## REPLACING HYDRAULIC OIL

To ensure correct lubrication and viscosity in hydraulic pumps, oil must be replaced on a regular basis.

### **Caution - Warning**

**Protect your hands and body from high pressure fluids. Once working is finished, oil inside the machine is still very hot; pressure is high in the circuit even if the machine is stopped.**

The illustration shows the intervention points and the description explains the procedures to be followed.

1. Place the machine on a stable and flat surface.
2. Stop the machine
3. Let the engine cool down appropriately.
4. Clean carefully all parts before opening the caps of the tank.
5. Open cap A.
6. Open the drain plug B of the pipe bearing the red label and collect any waste oil in a sufficiently large container.
7. Screw up again plug B.
8. Add fresh hydraulic oil from the filling cap A until reaching the correct level.

### **Important**

**Use oils that are recommended by the manufacturer. Do not mix oils of different brands or characteristics. For more details, see the paragraph "Lubricants and hydraulic oils table".**

9. Screw up again cap A.
10. Start the engine and allow it to operate for about 5 minutes, then switch it off.

### **Caution - Warning**

**The oil level check must ALWAYS be carried out after switching off the machine.**

11. Check again the oil level (see „Hydraulic oil level check“) and, if necessary, top up.

### **Caution - Warning**

**Do not dump oil and/or residues into the environment but carry out their disposal in compliance with legislation in force in the country where they are used.**

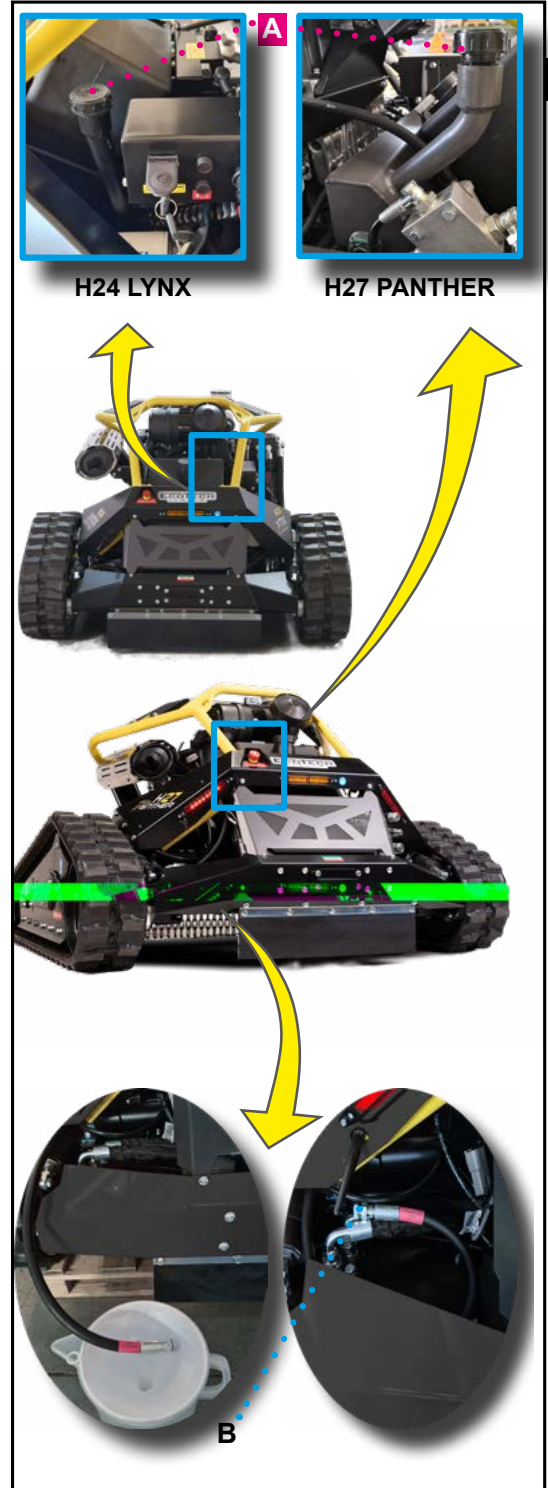

## REPLACING THE HYDRAULIC OIL FILTER

The filter replacement is carried out only with original components and before its complete clogging has been reached.

**⚠ Caution - Warning**

Protect your hands and body from high pressure fluids. Once working is finished, oil inside the machine is still very hot; pressure is high in the circuit even if the machine is stopped.

The illustration shows the intervention points and the description explains the procedures to be followed.

1. Place the machine on a stable and flat surface.
2. Stop the machine
3. Let the engine cool down appropriately.
4. Remove oil from the hydraulic system following the procedure "Hydraulic oil replacement".
5. Remove the filter cartridge A with the relevant wrench.
6. Apply a small amount of clean oil on gaskets and on the thread of the new cartridge.
7. Clean carefully the filter housing and fit again the new cartridge tightening it up with the wrench.
8. Remove carefully any oil leak caused by repla-

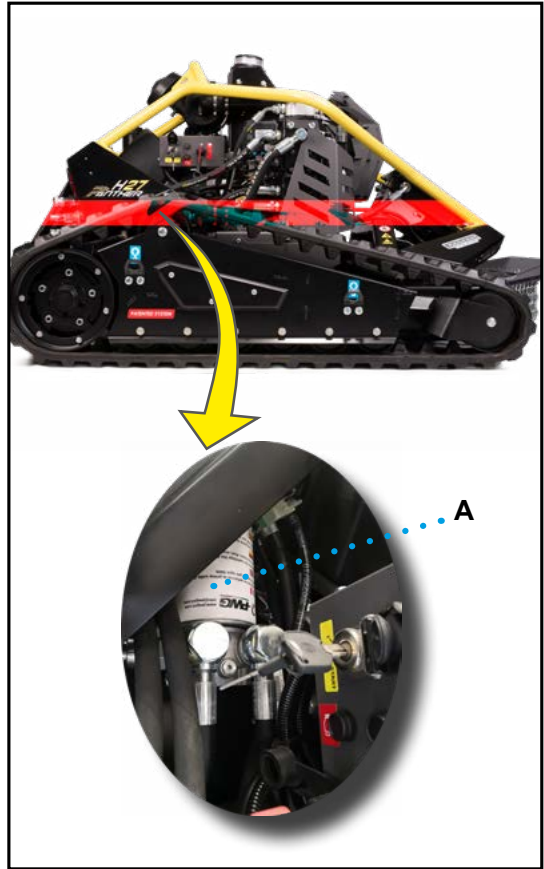

cement operations.

9. Add fresh hydraulic oil in the tank until reaching the correct level.

**⚠ Caution - Warning**

Do not dump oil and/or residues into the environment but carry out their disposal in compliance with legislation in force in the country where they are used.

## REPLACING OR REVERSING THE CUTTING BLADES

The illustration shows the intervention points and the description explains the procedures to be followed.

### ■ Blade replacement/reversal

1. Unscrew nut A with the relevant wrench supplied.
2. Slide out the blade bolt B and blade C.
3. Replace any damaged blade or turn it by 180° (see the adjacent illustration).
4. Fit again bolt B in the original position.
5. Screw up nut A with the relevant wrench.

EN

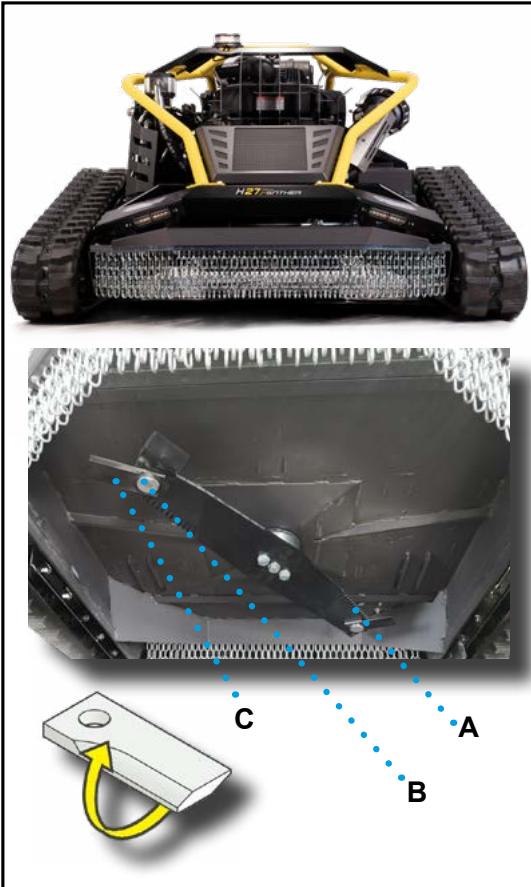

### NOTE

After using the blades for a certain number of hours, you can start reversing them to make the most of their cutting line from both sides.

- Place the machine on a stable and flat surface.
- Stop the machine.

### Caution - Warning

Carry out the operations after switching off the machine.

## CHECKING THE ELECTRICAL SYSTEM

The illustration shows the intervention points and the description explains the procedures to be followed.

- Check the listed components.
- 1. Oxidation or corrosion of fuses: replace them if necessary (see "Replacing fuses").
- 2. Battery status: check voltage and the conditions of clamp connections.

If some oxidation is found, remove it and cover the

clamps with suitable grease.

3. Starter motors' cables.
4. Alternator's cables.
5. Connectors' tightening.

### **Caution - Warning**

**Call the customer care centre if wirings show any signs of damage, worn insulating material or anomalous heating.**

## REPLACING THE FUSES

The illustration shows the intervention points and the description explains the procedures to be followed.

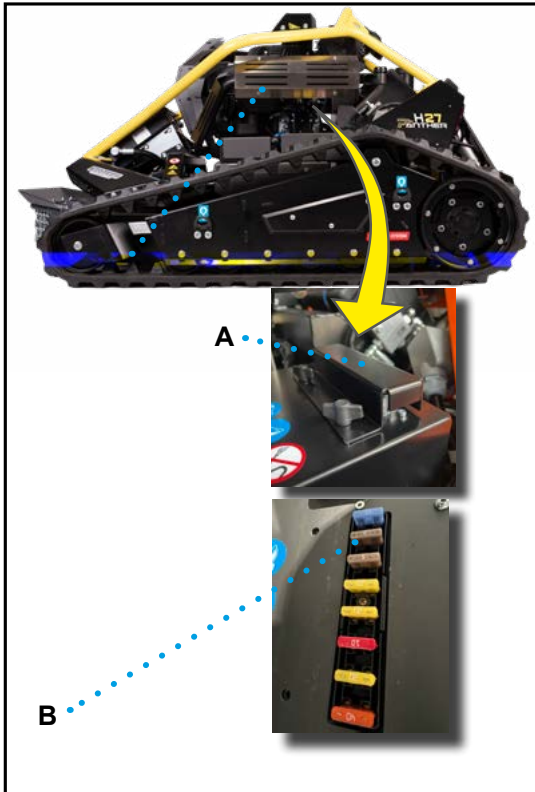

4. Replace the damaged fuse with a new one having the same characteristics.
5. Fit again cover B and carter A.

### **Important**

**In case of replacement, use only fuses with the same characteristics shown in the table.**

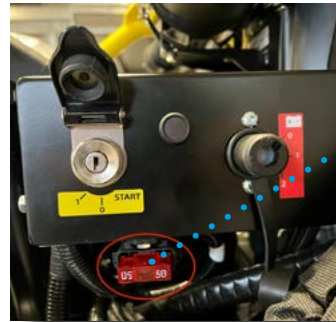

9 (Table 5)



10, 11 (Table 5)

1. Place the machine on a stable and flat surface.
2. Stop the machine
3. Remove the protection carter A and cover B.

**Table 5:** Fuse description

Position	Description	Unit of measurement	Value
1	General electrical system	A	40A
2	Brake + Cutting deck + AUX (H27 Panther)	A	20A
3	Blade engagement	A	10A
4	START + BY engine	A	20A
5	Horn + Alternator + Fuel light + 12V outlet + LED1 + LED2 + Beacon light	A	20A
6	Remote control	A	5A
7	PSE + K19	A	5A
8	Oil cooling fan	A	15A
9	Safety maxi fuse	A	50A
10	Honda engine fuse (see the engine manual)	A	15A
11	Honda engine fuse (see the engine manual)	A	30A

**EN**

## TROUBLESHOOTING

**NOTE**

Considering that most malfunctions occur due to an incorrect use of the machine, the following table shows some possible malfunctions/

anomalies that can occur and measures to be taken to solve them. Call authorised customer care before carrying out any type of operation, quoting the serial number of the machine and hours of usage.

**Table 6:** Operating anomalies

Problem	Cause	Solution
At start, the remote control red warning light is flashing	Activated emergency STOP button on remote control	Inactivate the STOP button
	Activated blade engagement button	Inactivate the blade engagement button
	Activated AUX button	Inactivate the AUX button
Flashing remote control red LED while operating the machine + intermittent sound of the acoustic indicator	Flat remote control battery	Charge or replace the battery

EN

	<i>Problem</i>	<i>Cause</i>	<i>Solution</i>
<b>Engine alarm warning light</b>	Steady On	Oil alarm	Carry out the oil level check and top up, if necessary. Call a Honda support centre if the problem persists.
	1 flash	Battery voltage problem	Call a Honda support centre
	2 flashes	Accelerator anomaly	Call a Honda support centre
	3 flashes	Throttle 1 opening sensor anomaly	Call a Honda support centre
	4 flashes	Throttle 2 opening sensor anomaly	Call a Honda support centre
	5 flashes	Throttle opening sensor error	Call a Honda support centre
	6 flashes	External temperature sensor detection error	Call a Honda support centre
	7 flashes	Engine temperature sensor anomaly	Call a Honda support centre
	8 flashes	Air pressure/anomaly in the intake manifold pressure sensor	Call a Honda support centre
	9 flashes	Control unit error	Call a Honda support centre
	The acoustic indicator sounds intermittently	The charge of the remote control battery is less than 10%	Charge or replace the remote control battery
The machine engine does not switch on		Activated emergency STOP button	Inactivate the emergency STOP button
		Faulty dedicated fuse	Replace the fuse
		Missing fuel	Refuel
		Flat machine battery	Charge or replace the battery
		Clogged fuel filter	Replace the filter
The starter motor does not run		Clogged engine air filter	Clean the filter
		Faulty wiring	Call the support service
		Flat machine battery	Charge or replace the battery
The "Low fuel" rear yellow warning light is ON		Faulty dedicated fuse	Replace the fuse
		Fuel level below 1/4	Refuel.
The engine shuts down suddenly		Missing fuel	Refuel.
		The blades hit an unexpected obstacle	Carry out the re-start procedure. See "Re-starting the machine after stopping it due to engine shutdown".
Hydraulic pumps/motors generate anomalous noise		Faulty Hydraulic pumps/motors	Call the support service
		Missing hydraulic oil in the tank/system	Restore oil level.
Blades are not rotating		Blade belts are too loose	Call the support service
		Faulty blade belts	Call the support service
		Blades are stuck by a foreign object	Remove foreign object
		Faulty electromagnetic clutch	Call the support service
		Faulty wiring	Call the support service

<i>Problem</i>	<i>Cause</i>	<i>Solution</i>
Tracks do not run when the command is activated	Faulty hydraulic system	Call the support service
	Faulty hydraulic pumps movement belt	Call the support service
	Faulty electric system	Call the support service
The cutting deck does not move up/down	Faulty electric actuator	Call the support service
	Faulty wiring	Call the support service
	Faulty dedicated fuse	Replace the fuse
	The lifting system is stuck by a foreign object	Remove foreign object
The connection between the handheld remote control and the remote control receiver (fitted on the machine) is interrupted while working	Too much distance between remote control and machine	Reduce distance
	Flat remote control/machine battery	Charge or replace the battery
	Signal interferences	Switch off and on the remote control/machine
Too many vibrations	Loosened fastening screws	Check screw tightening
	Damaged blades	Replace blades
	Foreign object inside the machine	Remove foreign object
Track falling off	Incorrect tensioning	Carry out the track assembling procedure See "Track assembling/disassembling"
	Foreign object inside the track	Remove the foreign object Carry out the track assembling procedure See "Track assembling/disassembling"

## EC CONFORMITY DECLARATION

### CONFORMITY DECLARATION (Annex II-A Dir. 2006/42/EC)

The Manufacturer:  
**ECOTECH ITALIA SRL Via Dovizi, 18 47122 Forlì FC - ITALY,**

under its own responsibility, declares that the machine:

#### **Remote-controlled mower**

Model: **H27 Panther/H24 Lynx**

Plate number: XXXXX

Engine: Honda iGXV800 - iGXV700

Type: H27 Panther/H24 Lynx

Manufacturing year: 2022

Measured sound power level: LwA 104 dB

Max cutting width: 1000 mm

complies with:

- Machinery Directive 2006/42/EC and with the national implementing provisions and the relevant technical documentation has been filled out in compliance with annex VII B of the same Directive;
- “PED” Directive (2014/68/EU), as amended, and with the relevant implementing provisions;
- “WEEE” Directive (2012/19/EU) as amended, and with the relevant implementing provisions;

The person authorized to compile the Technical Construction File is Mr. Roberto Romboli at ECOTECH ITALIA Via Dovizi, 18 47122 Forlì FC – ITALY. The Technical Construction File required by Directive 2006/42/EC is filed at the corporate headquarters. All instructions as per the owner manual provided with the machine, as well as all the safety regulations in force in the country must be followed; the machine bears the CE mark.

Date: 09.12.2022

The Legal Representative  
Roberto Romboli

H27 PANTHER FUSE WIRING DIAGRAM

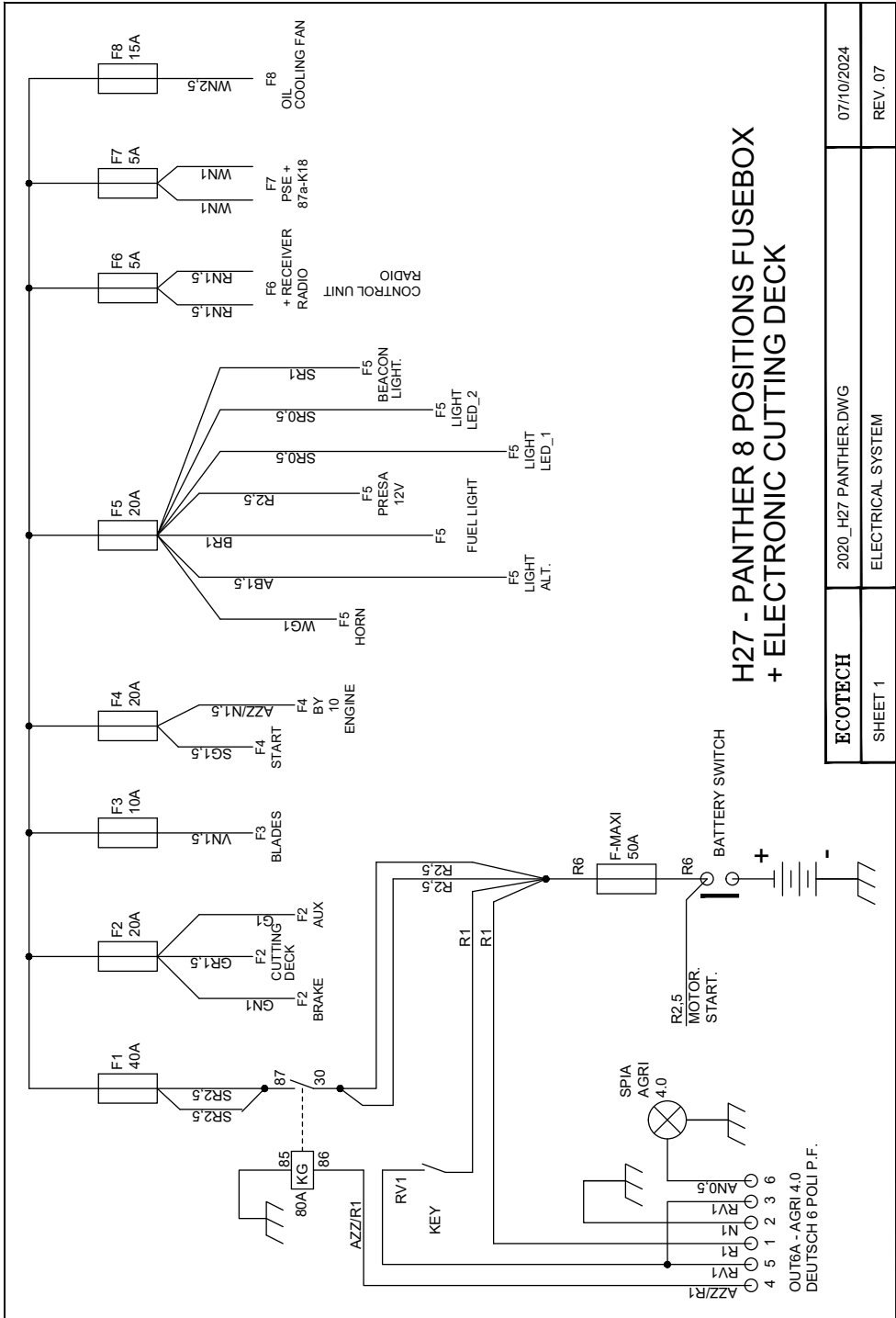

H27 - PANTHER 8 POSITIONS FUSEBOX + ELECTRONIC CUTTING DECK

ECOTECH	2020_H27 PANTHER.DWG	07/10/2024
SHEET 1	ELECTRICAL SYSTEM	REV. 07

EN

SL00937  
UPPER VIEW

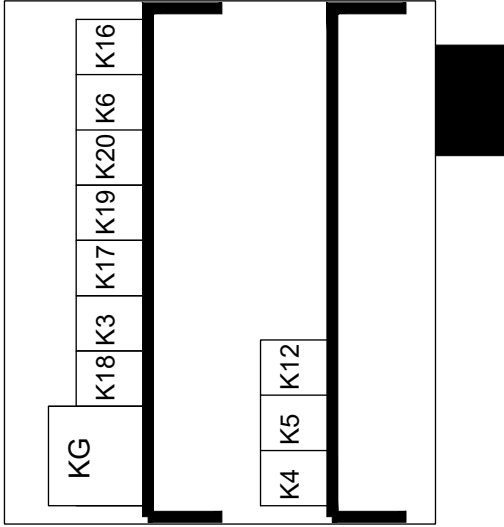

FUSE BOX - FRONT VIEW

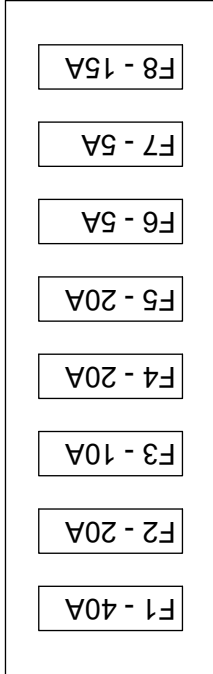

FUSE BOX - DESCRIPTION

- F1 - 40A GENERAL UNDER KEY
- F2 - 20A BRAKE + CUTTING DECK + AUX
- F3 - 10A BLADES
- F4 - 20A START + BY ENGINE
- F5 - 20A HORN + ALTERN. + FUEL LIGHT + 12V PLUG + LED1 + LED2 + BEACON LIGHT
- F6 - 5A REMOTE CONTROL
- F7 - 5A PSE + K19
- F8 - 15A OIL COOLER FAN

ECOTECH	2020_H27 PANTHER.DWG	07/10/2024
SHEET 5	ELECTRICAL SYSTEM	REV. 07

H27 PANTHER MACHINE WIRING DIAGRAM

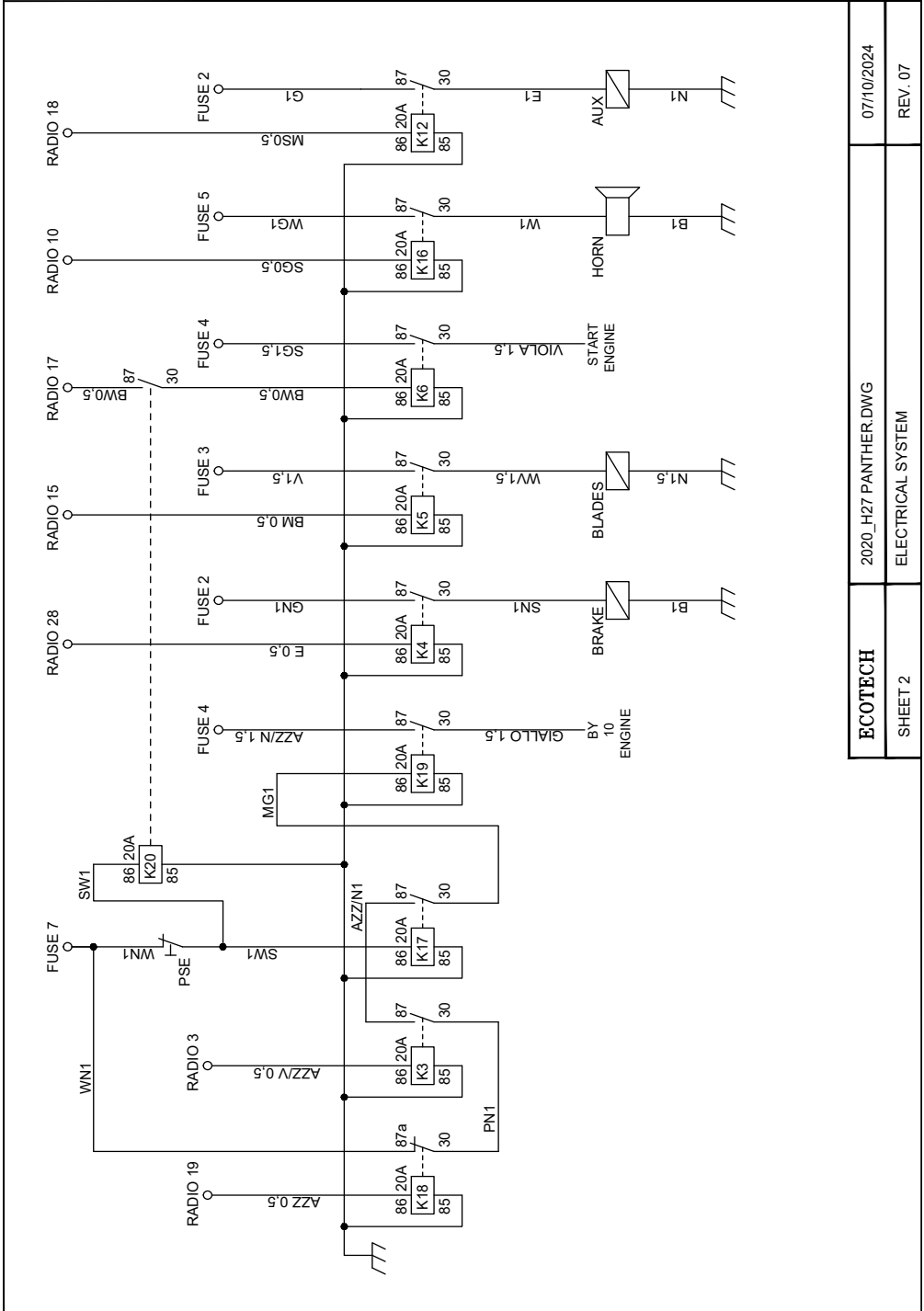

ECOTECH SHEET 2	2020_H27 PANTHER DWG ELECTRICAL SYSTEM	07/10/2024 REV. 07
--------------------	---	-----------------------

EN

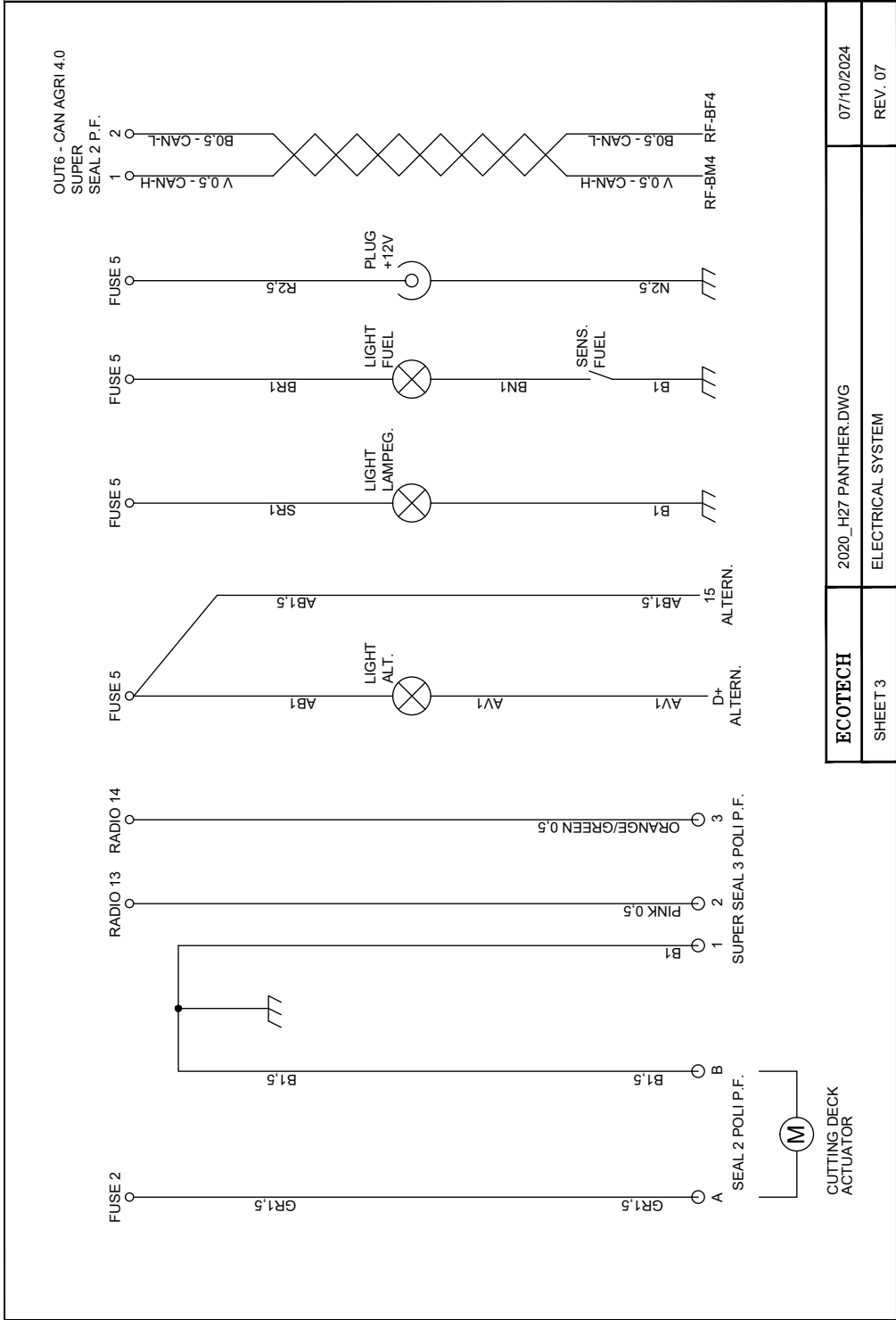

ECOTECH	2020_H27 PANTHER.DWG	07/10/2024
SHEET 3	ELECTRICAL SYSTEM	REV. 07

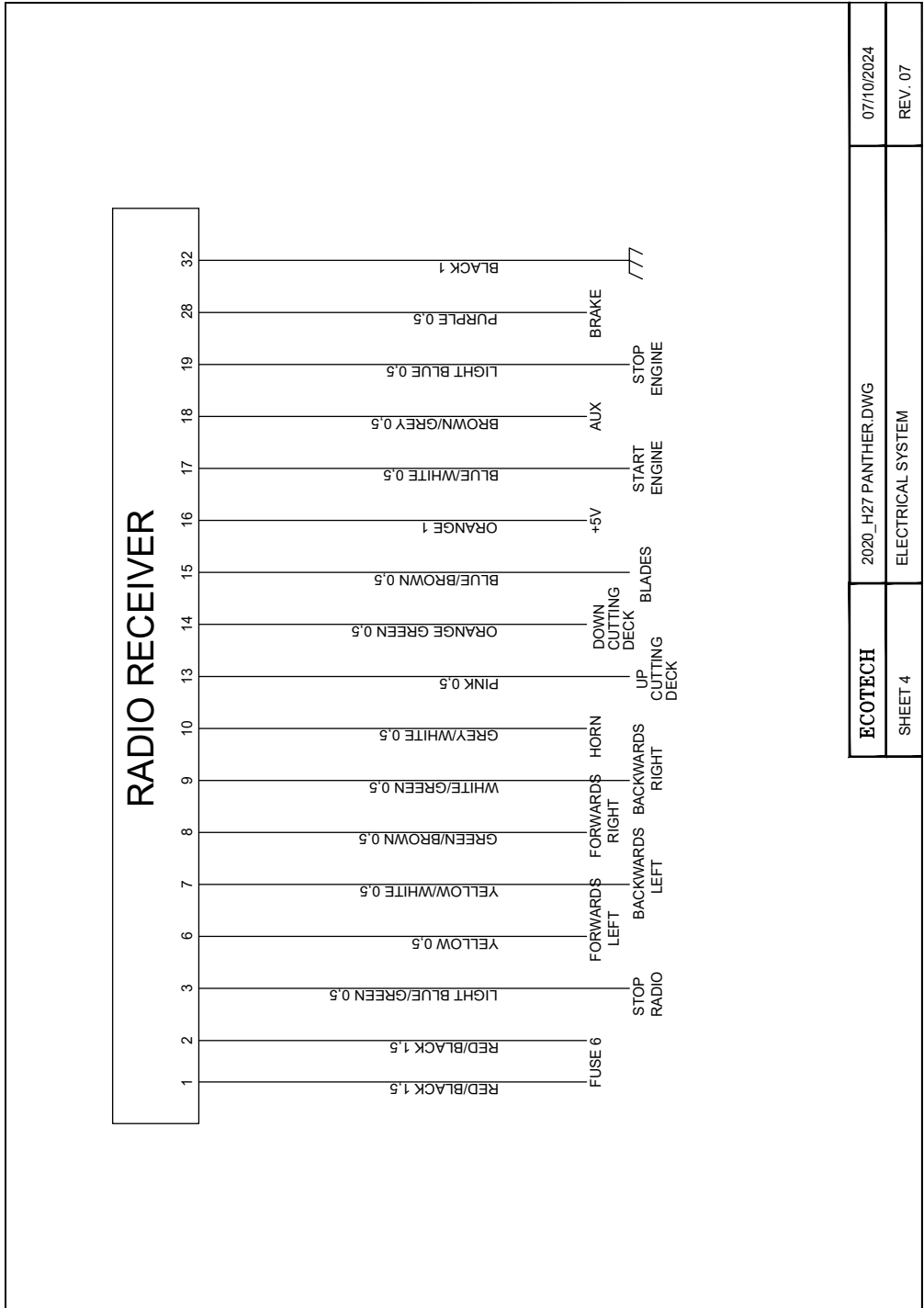

ECOTECH	2020_H27 PANTHER.DWG	07/10/2024
SHEET 4	ELECTRICAL SYSTEM	REV. 07

EN

## KEY WIRE COLOURS

- A = ORANGE
- B = BLUE
- E = PURPLE
- G = YELLOW
- M = BROWN
- N = BLACK
- P = PINK
- R = RED
- S = GREY
- V = GREEN
- W = WHITE
- AZZ = LIGH BLUE

- GB = YELLOW-BLUE
- AR = ORANGE-RED
- VM = GREEN-BROWN
- SB = GREY-BLUE
- WR = WHITE-RED
- PV = PINK-GREEN
- GN = YELLOW-BLACK
- VAZZ = GREEN-LIGHT BLUE
- RN = RED-BLACK

THE NUMBER AFTER THE COLOUR IS THE WIRE SECTION:

- 0,5
- 1
- 1,5
- 2,5
- 4
- 6
- 10
- 25

	KEY WIRE COLOURS	04/06/2019
PAGE 1/1	KEY WIRE COLOURS	REV. 00

H24 LYNX MACHINE WIRING DIAGRAM

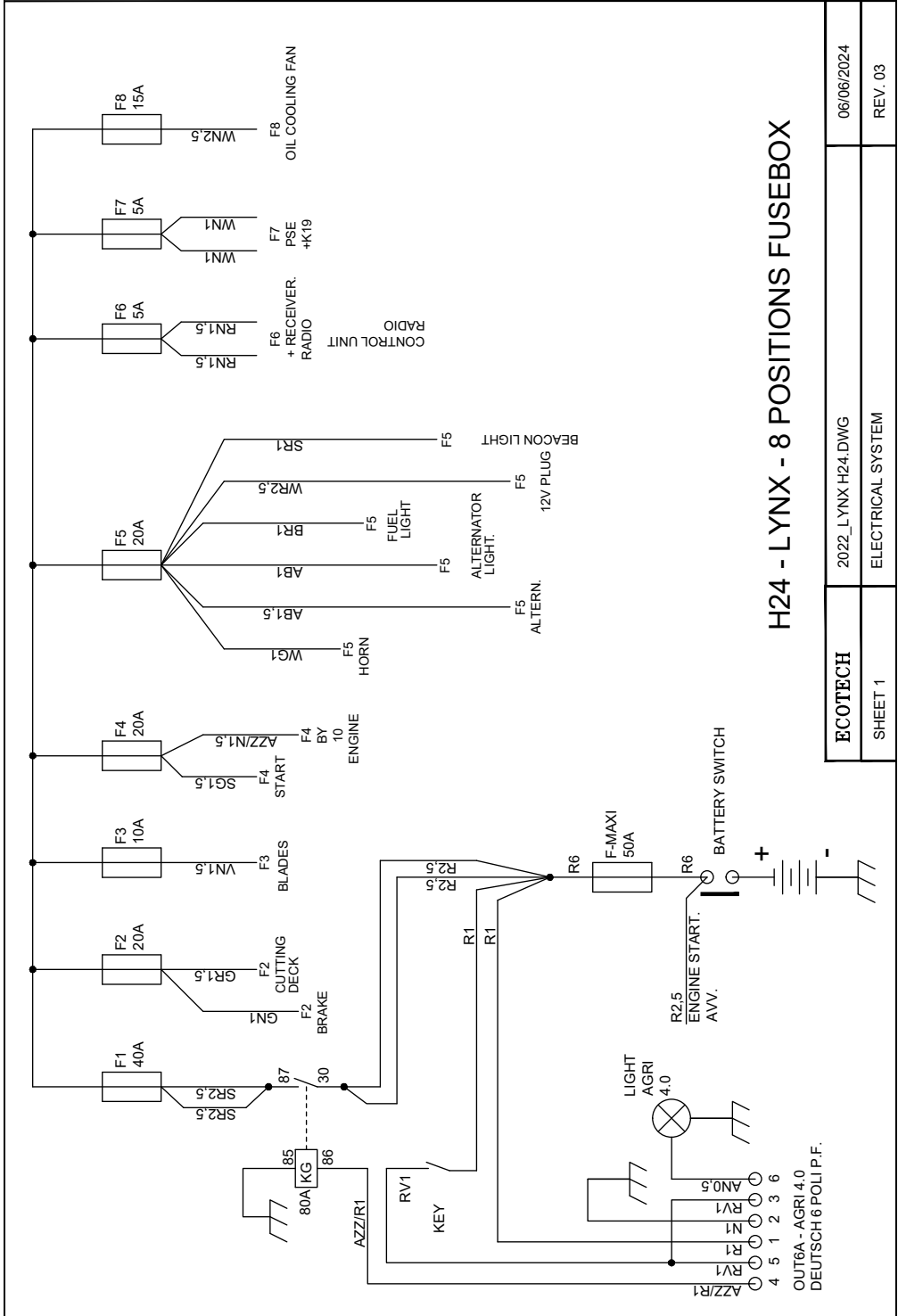

EN

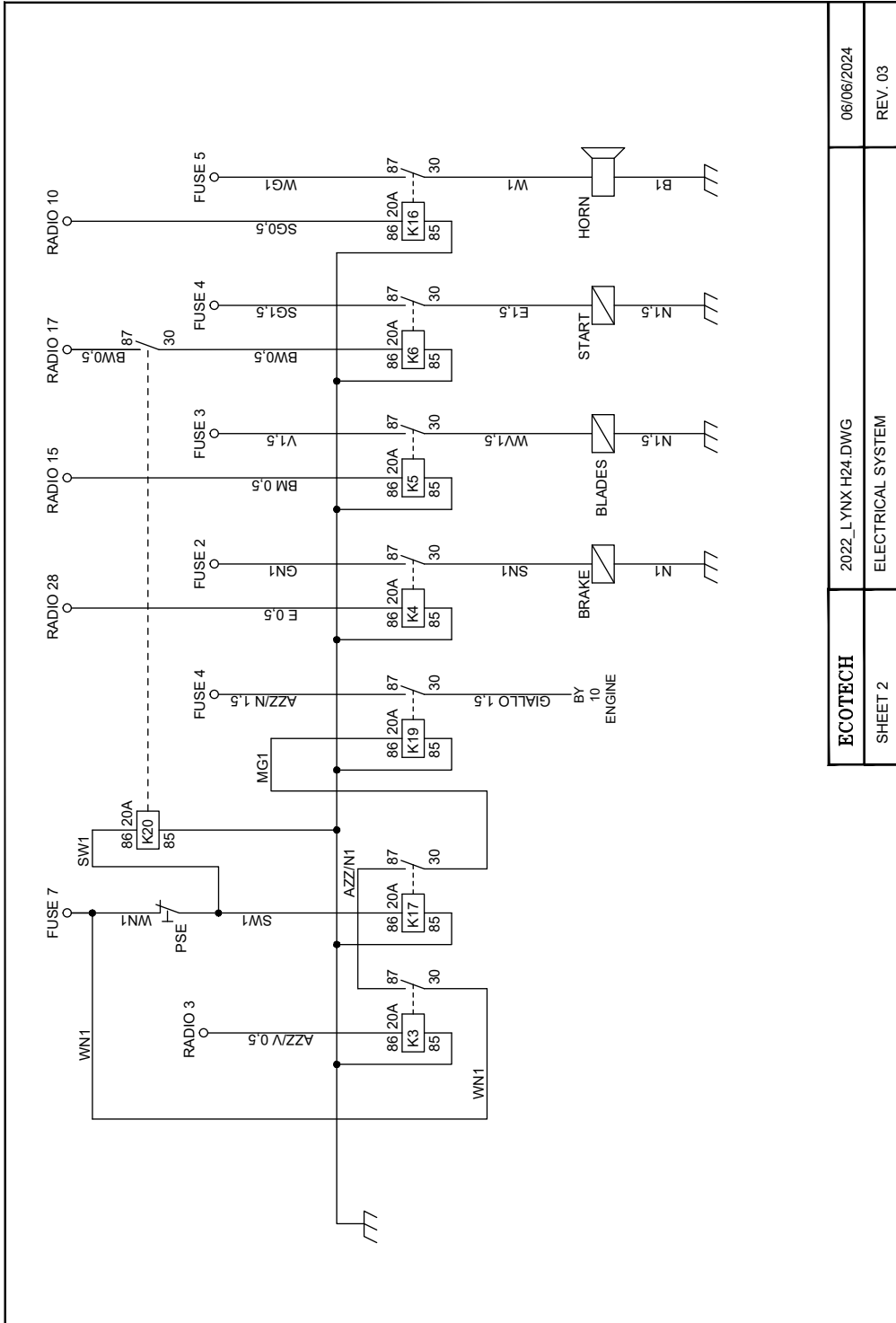

ECOTECH	2022_LYNX H24 DWG	06/06/2024
SHEET 2	ELECTRICAL SYSTEM	REV. 03

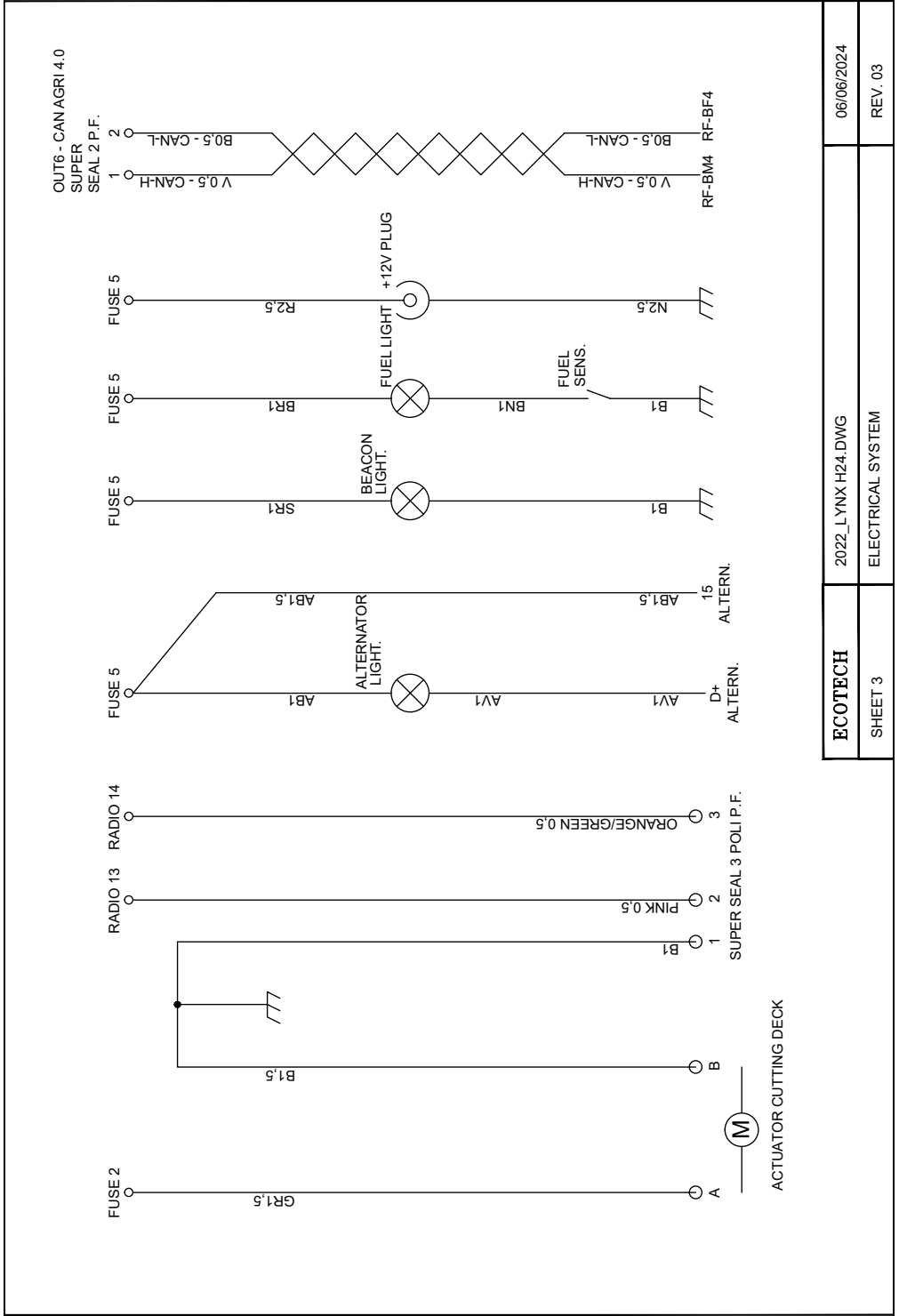

<b>ECOTECH</b>	2022_LYNX H24.DWG	06/06/2024
SHEET 3	ELECTRICAL SYSTEM	REV. 03

EN

# H24 LYNX REMOTE-CONTROL WIRING DIAGRAM

EN

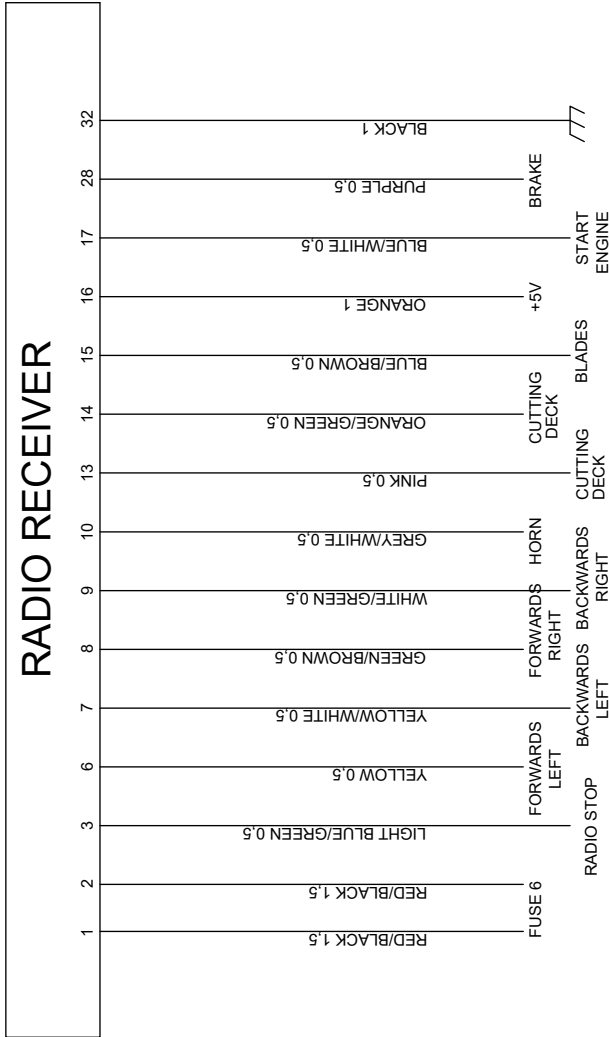

<b>ECOTECH</b>	2022_LYNX H24.DWG	06/06/2024
SHEET 4	ELECTRICAL SYSTEM	REV. 03

**H24 LYNX FUSE WIRING DIAGRAM**

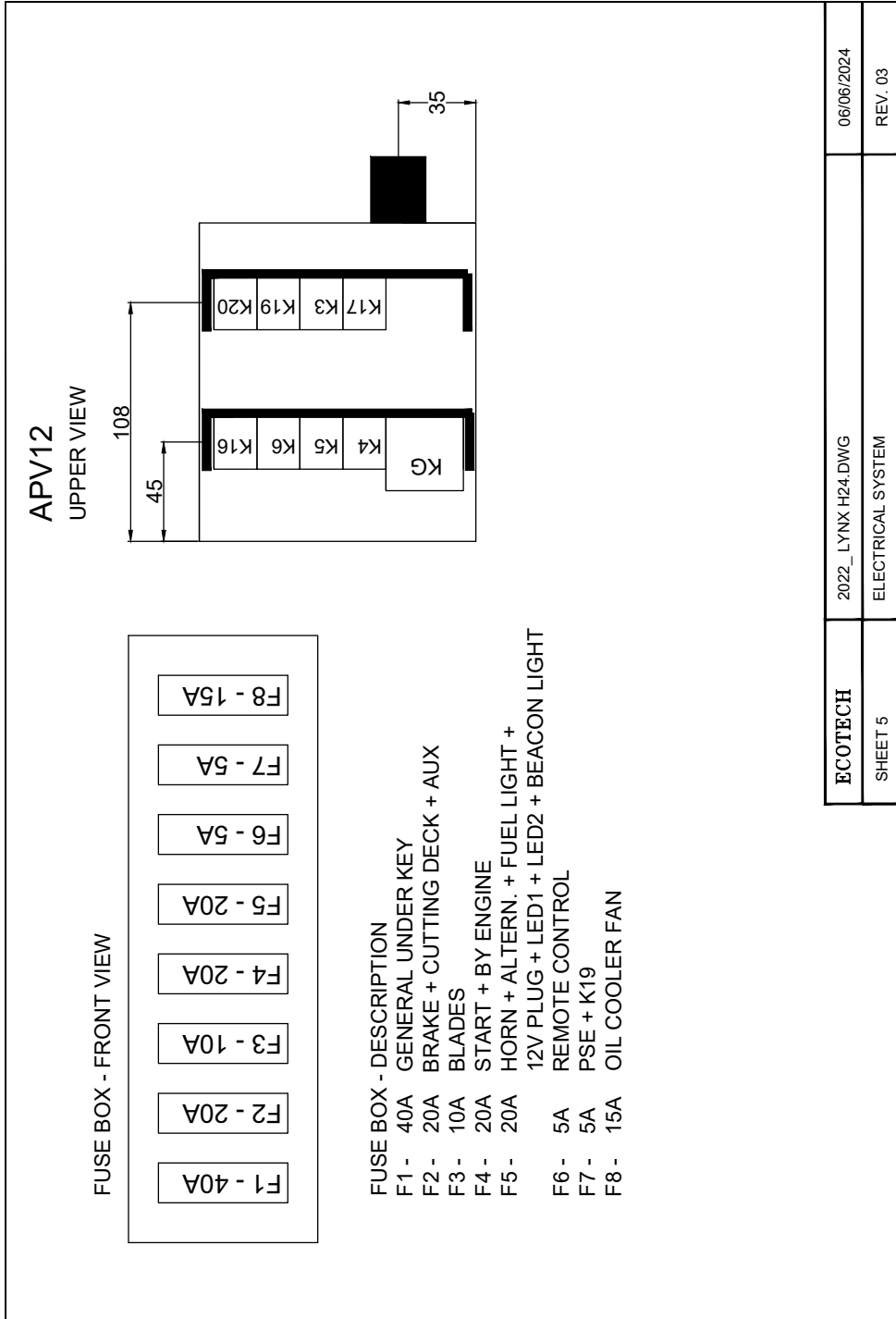

<b>ECOTECH</b>	2022_LYNX H24.DWG	06/06/2024
SHEET 5	ELECTRICAL SYSTEM	REV. 03

**EN**



---

DÉBROUSSAILLEUSE  
RADIOCOMMANDÉE SUR CHENILLES

---



**Manuel d'utilisation et d'entretien**  
Traduction des "Instructions d'origine"

 **Important**

La machine H27 Panther/H24 Lynx a été conçue pour travailler sur des pentes raides, mais il est essentiel d'évaluer les conditions du terrain dans lequel vous allez travailler à chaque fois, avant de réaliser l'opération.

Ecotech Italia déclare que la machine a un angle de renversement latéral maximum avec la machine à l'arrêt sur un plan de 65° (angle de renversement latéral statique). Par conséquent, l'opérateur allant travailler sur une pente raide doit tenir compte de cette limite et faire particulièrement attention.

**Lorsqu'il travaille sur un terrain dont la pente est supérieure à 20°, l'opérateur doit également veiller à inverser le sens de la marche en effectuant un virage à 180° au moins toutes les 5 minutes, afin d'assurer une lubrification optimale du moteur.**



## Danger - Attention

Lorsque vous travaillez avec la machine, équipez-vous d'un souffleur pour nettoyer constamment la machine. Nettoyer régulièrement la zone près du collecteur d'échappement des débris accumulés (herbe, bois, arbustes) (voir photo ci-dessous).

Pendant le fonctionnement, le collecteur atteint des températures élevées, avec un risque d'inflammation du feu.

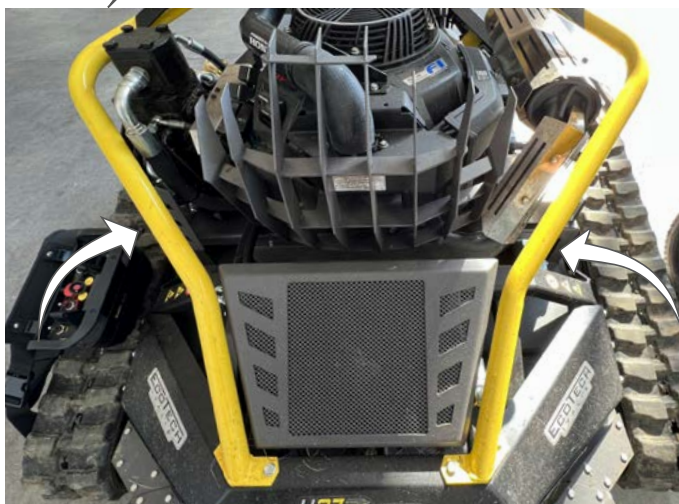



## INDEX

OBJECTIF DU MANUEL .....	169	REDÉMARRAGE APRÈS UN ARRÊT POUR COUPURE DU MOTEUR .....	206
IDENTIFICATION DU FABRICANT ET DE LA MACHINE .....	170	RAVITAILLEMENT EN CARBURANT .....	207
MODE DE DEMANDE D'ASSISTANCE .....	171	MODE D'EMPLOI.....	208
GLOSSAIRE DES TERMES .....	171	REMORQUAGE DE LA MACHINE EN PANNE .....	209
DOCUMENTATION JOINTE .....	172	DÉMONTAGE/MONTAGE DES CHENILLES .....	210
AVERTISSEMENTS GÉNÉRAUX DE SÉCURITÉ .....	173	TENSION DES CHENILLES .....	212
<b>FR</b> CONSIGNES DE SÉCURITÉ POUR LA MANUTENTION ET LE TRANSPORT .....	173	GRAISSAGE DU TENDEUR DE CHENILLE .....	213
CONSIGNES DE SÉCURITÉ POUR L'UTILISATION ET LE FONCTIONNEMENT .....	173	INACTIVITÉ PROLONGÉE DE LA MACHINE .....	213
CONSIGNES DE SÉCURITÉ POUR LES RÉGLAGES ET L'ENTRETIEN .....	174	REMISE EN SERVICE DE LA MACHINE .....	214
AVERTISSEMENTS SUR LES CONDITIONS DE LA ZONE DE TRAVAIL .....	174	RECOMMANDATIONS POUR LES OPÉRATIONS D'ENTRETIEN .....	214
AVERTISSEMENTS DE SÉCURITÉ POUR L'IMPACT ENVIRONNEMENTAL .....	175	TABLEAU DES INTERVALLES D'ENTRETIEN PROGRAMMÉ .	214
DESCRIPTION GÉNÉRALE DE LA MACHINE.....	176	TABLEAU DES LUBRIFIANTS ET DES HUILES	
H27 PANTHER DESCRIPTION DES COMPOSANTS PRINCIPAUX .....	177	HYDRAULIQUES .....	217
H24 LYNX DESCRIPTION DES COMPOSANTS PRINCIPAUX .	180	RECHARGE DE LA BATTERIE AU LITHIUM (12V).....	218
DESCRIPTION DES DISPOSITIFS DE SÉCURITÉ .....	183	NETTOYAGE DE LA MACHINE .....	219
RISQUES RÉSIDUELS .....	184	CONTRÔLE DU NIVEAU DE L'HUILE HYDRAULIQUE.....	220
UTILISATIONS ERRONÉES .....	184	CONTRÔLE DU NIVEAU DE L'HUILE MOTEUR .....	221
H27 PANTHER DONNÉES TECHNIQUES.....	185	VÉRIFICATION ET NETTOYAGE DU FILTRE À AIR DU MOTEUR.....	222
h24 lynx DONNÉES TECHNIQUES .....	186	VIDANGE DE L'HUILE MOTEUR.....	223
ZONES PÉRIMÉTRIQUES .....	187	REMPACEMENT DU FILTRE À HUILE MOTEUR.....	224
SIGNAUX DE SÉCURITÉ ET D'INFORMATION .....	188	ENTRETIEN DU SYSTÈME HYDRAULIQUE.....	225
RECOMMANDATIONS POUR LE TRANSPORT ET LA MANUTENTION .....	190	VIDANGE DE L'HUILE HYDRAULIQUE .....	226
MÉTHODES D'EMBALLAGE (POUR L'ENVOI AU REVENDEUR).....	190	REMPACEMENT DU FILTRE À HUILE HYDRAULIQUE ...	228
LE CHARGEMENT, LE TRANSPORT ET LE DÉCHARGEMENT (AVEC PALETTE).....	191	REMPACEMENT OU INVERSION DES LAMES DE COUPE ...	229
DÉBALLAGE .....	191	VÉRIFICATION DU SYSTÈME ÉLECTRIQUE .....	230
LIVRAISON DE LA MACHINE ET RODAGE .....	192	REMPACEMENT DES FUSIBLES .....	230
FORMATION DE L'OPÉRATEUR .....	192	INFORMATIONS SUR LES PANNES .....	231
CHARGEMENT, TRANSPORT ET DÉCHARGEMENT (SANS PALETTE).....	192	DÉCLARATION DE CONFORMITÉ CE .....	234
RECOMMANDATIONS D'USAGE ET DE FONCTIONNEMENT	194	H27 PANTHER SCHÉMA ÉLECTRIQUE FUSIBLES .....	235
DESCRIPTION DES COMMANDES DE LA MACHINE.....	194	H27 PANTHER SCHÉMA ÉLECTRIQUE MACHINE .....	237
H27 PANTHER DESCRIPTION DE LA RADIOCOMMANDE	196	H27 PANTHER SCHÉMA ÉLECTRIQUE RADIOCOMMANDE ...	239
H4 LYNX DESCRIPTION DE LA RADIOCOMMANDE .....	198	H24 LYNX SCHÉMA ÉLECTRIQUE MACHINE .....	241
DÉMARRAGE DE LA MACHINE.....	200	H24 LYNX SCHÉMA ÉLECTRIQUE RADIOCOMMANDE.....	244
ARRÊT À LA FIN DU TRAVAIL.....	202	H24 LYNX SCHÉMA ÉLECTRIQUE FUSIBLES .....	245
ARRÊT D'URGENCE ET REDÉMARRAGE .....	204		

## OBJECTIF DU MANUEL

- Ce manuel fait partie intégrante de la machine et vise à fournir toutes les informations nécessaires pour:
  - a) la sensibilisation correcte des opérateurs aux questions de sécurité ;
  - b) la manipulation de la machine, à emballer et déballer dans des conditions de sécurité ;
  - c) l'installation correcte de la machine ;
  - d) la connaissance approfondie de son fonctionnement et de ses limites ;
  - e) son utilisation correcte dans des conditions de sécurité ;
  - f) effectuer les opérations d'entretien correctement et en toute sécurité ;
- g) démonter la machine dans des conditions de sécurité et conformément aux réglementations en vigueur, afin de protéger la santé des travailleurs et l'environnement.
- Les responsables des départements d'entreprise achetant cette machine ont l'obligation, selon les réglementations en vigueur, de lire attentivement le contenu de ce manuel d'utilisation et de le faire lire aux opérateurs et au personnel chargé de l'entretien, pour les parties de leur ressort.
- Le temps consacré à cette tâche sera amplement récompensé par le bon fonctionnement de la machine et son utilisation en toute sécurité.
- Ce document suppose que, là où la machine doit être utilisée, les normes de sécurité en vigueur pour le lieu de travail sont respectées.
- Les informations ont été rédigées par le fabricant dans sa langue d'origine (ITALIEN) et conformément aux normes en vigueur.
- Les traductions des manuels doivent être effectuées sans modifications, à partir du texte des INSTRUCTIONS ORIGINALES.
- Cette obligation s'applique également aux traductions effectuées par le contractant ou par la personne qui introduit la machine dans la région linguistique en question.
- Si des incohérences sont constatées dans les traductions dans d'autres langues, il faut toujours se référer aux instructions en italien.
- Le manuel doit être conservé avec soin et accompagner la machine dans tous les transferts

de propriété auxquels elle pourra être sujette au cours de sa durée de vie.

- La conservation doit être facilitée par une manipulation soignée, avec les mains propres et ne pas le posant sur des surfaces sales. Aucune partie ne doit être enlevée, déchirée ou altérée arbitrairement.
  - Le manuel doit être conservé dans un endroit à l'abri de l'humidité et de la chaleur et, si possible, à proximité de la machine à laquelle il se rapporte.
  - En cas de dommage rendant inutilisable la copie du Manuel en votre possession, vous pouvez en demander une copie à :
- Ecotech Italia S.r.l. Via Dovizi 18 - 47122 Forlì (FC)  
- Italie
- Tél. +39 (0)543-774314
- Email : [info@ecotechitalia.com](mailto:info@ecotechitalia.com)
- En précisant le type de machine, l'année de construction et le numéro de série.
  - Certaines informations pourraient ne pas correspondre tout à fait à la configuration effectivement livrée.
  - Le fabricant se réserve le droit d'apporter des modifications aux informations sans préavis, à condition que le niveau de sécurité ne soit pas affecté.
  - Chaque signalisation de la part des destinataires peut être une contribution importante à l'amélioration des services après-vente que le fabricant entend offrir à ses clients.
  - Afin de mettre en évidence des parties de texte ou d'indiquer quelques spécifications importantes, un certain nombre de symboles ont été utilisés, dont la signification est décrite.

### **Danger - Attention**

**Le symbole indique des situations de danger grave qui, si elles sont négligées, pourraient mettre sérieusement en péril la santé et la sécurité des personnes.**

### **Attention - Avertissement**

**Le symbole indique que des mesures appropriées doivent être prises pour éviter de mettre en danger la santé et la sécurité des personnes**

et d'endommager la machine.

**! Important**

Le symbole indique des informations techniques et opérationnelles d'une importance particulière à ne pas négliger.

**REMARQUE**

Le symbole est utilisé pour renforcer le concept expliqué dans l'information concernée.

FR

**IDENTIFICATION DU FABRICANT ET DE LA MACHINE**

La plaque d'identification présentée ici est apposée directement sur la machine (dans la position indiquée sur la photo ci-dessous).

– En plus des références d'identification du fabricant, toutes les indications indispensables à la mise en service sont données.

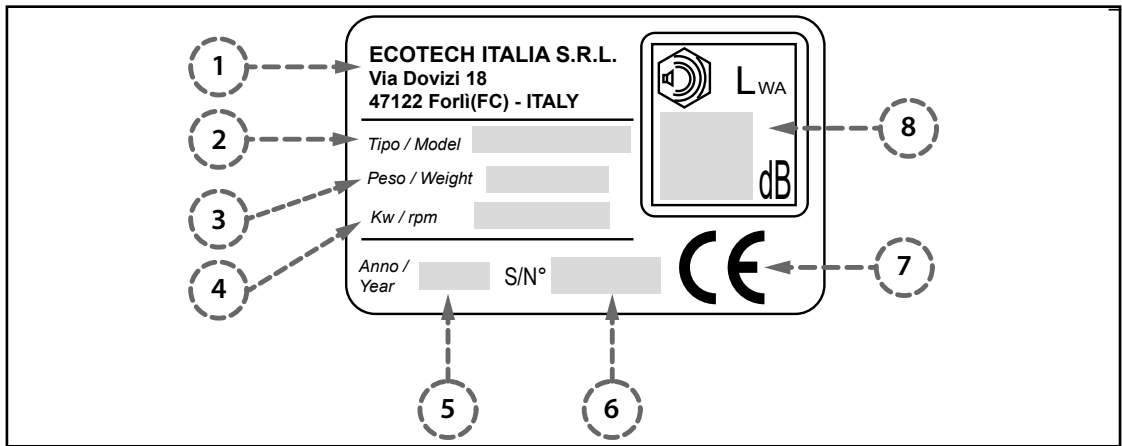

- |                                |                              |
|--------------------------------|------------------------------|
| 1) Identification du fabricant | 7) Marquage de conformité CE |
| 2) Modèle                      | 8) Niveau de bruit           |
| 3) Poids                       |                              |
| 4) Puissance                   |                              |
| 5) Année de construction       |                              |
| 6) Numéro de série             |                              |

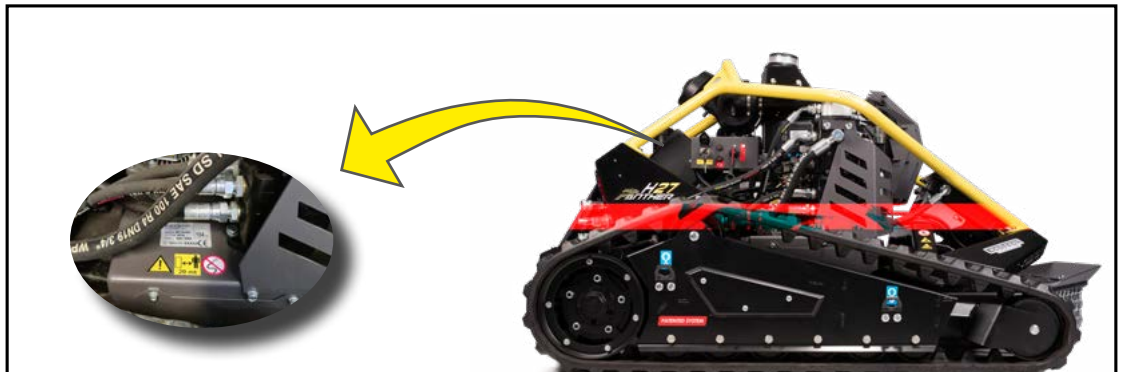

## MODE DE DEMANDE D'ASSISTANCE

**Pour toute demande et/ou commande de pièces détachées, veuillez contacter le centre d'assistance technique.**

- Pour savoir quel est le centre d'assistance technique le plus proche de vous, veuillez consulter notre site web:

**“[www.ecotechitalia.com](http://www.ecotechitalia.com)”**

ou contacter le vendeur de la machine.

- Pour toute demande d'assistance technique, indiquez les données figurant sur la plaque d'identification, les heures d'utilisation et le type de défaut constaté.

FR

## GLOSSAIRE DES TERMES

- **Le glossaire comprend certains termes utilisés dans la présentation des informations avec leurs définitions afin de faciliter la compréhension de leur signification.**
- **Apprentissage** : processus de formation visant à transférer les connaissances, les compétences et les comportements nécessaires pour opérer de manière indépendante, pratique, correcte et sans risque.
- Avant de dispenser l'apprentissage à l'opérateur, assurez-vous qu'il connaisse les fonctions de base d'une radiocommande et qu'il possède une expérience reconnue dans le domaine d'utilisation.
- **Arrêt d'urgence**: activation volontaire de la commande prévue pour arrêter, dans des conditions de risque imminent, tout organe dont le fonctionnement pourrait constituer un risque.
- **Arrêt en conditions d'alarme**: état qui prévoit l'arrêt des organes lorsque le système de contrôle détecte une anomalie de fonctionnement.
- **Arrêt général**: état dans lequel toutes les sources d'alimentation sont coupées, en plus de l'arrêt normal.
- **Technicien d'entretien**: technicien sélectionné et autorisé à effectuer des interventions qui ne peuvent pas être confiées à l'opérateur.
- Le technicien d'entretien doit disposer d'informations précises et de compétences reconnues avec une expertise particulière dans le domaine d'intervention.
- **Entretien ordinaire**: ensemble des opérations à effectuer sur la machine, nécessaires pour garantir que les exigences de sécurité sont constamment maintenues et que son exploitation est plus longue.
- Un bon entretien permet de maintenir les performances dans le temps, d'avoir une durée de vie plus longue et un niveau constant des exigences de sécurité.
- L'entretien ordinaire est normalement programmé par le fabricant, qui définit les intervalles et les méthodes d'intervention.
- **Entretien extraordinaire**: interventions dues à des événements non prévus et non programmés par le fabricant, qui doivent être exécutées par le technicien d'entretien.
- Les interventions servent à rétablir, sans altération, les fonctionnalités et les conditions de sécurité d'origine.
- **Opérateur**: personne formée pour activer les fonctions opérationnelles (démarrage, arrêt, ravitaillement, etc.) et effectuer l'entretien ordinaire.
- En plus d'être convenablement formé et avoir fait l'apprentissage nécessaire pour l'utilisation de la machine, l'opérateur doit avoir des aptitudes et des compétences appropriées au type de travail à effectuer.
- **Danger**: source potentielle de blessures ou de dommages pour la santé.
- **Risque**: combinaison de la probabilité de survenance d'un dommage pour la santé et de la gravité du dommage lui-même, lorsqu'on se trouve dans une situation dangereuse.
- **Risques résiduels**: tous ceux qui subsistent même si toutes les solutions de sécurité ont été adoptées et intégrées dans la phase de conception.
- Transporteur et personne chargée de la manutention : personnes autorisées, ayant une expertise reconnue dans l'utilisation des équipements de transport et des engins de levage en toute sécurité.
- **Utilisation erronée**: utilisation raisonnablement prévisible, autre que celle indiquée dans le

manuel d'utilisation, qui peut résulter du com-

portement humain.

## DOCUMENTATION JOINTE

**La liste indique la documentation jointe à la machine.**

- Déclaration de conformité CE (Le document est inclus dans le manuel d'utilisation et d'entretien).
- Manuel d'utilisation et d'entretien

- Schémas du système électrique
- Schémas du système oléohydraulique.
- Manuels spécifiques des composants ou sous-groupes commerciaux installés

## AVERTISSEMENTS GÉNÉRAUX DE SÉCURITÉ

- La machine a été conçue et construite avec toutes les mesures de précaution nécessaires pour minimiser les risques pendant sa durée de vie prévue.
- L'altération et le contournement des dispositifs de sécurité peuvent entraîner des risques (voire graves) pour les opérateurs.
- La machine doit être utilisée **UNIQUEMENT** par des opérateurs qui sont dûment formés et ont fait l'apprentissage pour son utilisation de manière autonome, correcte et sûre.
- Consultez le manuel d'utilisation, notamment lors du premier usage, et assurez-vous de bien en comprendre le contenu.
- Faites attention aux **AVERTISSEMENTS DE SÉCURITÉ**, ne l'**UTILISEZ PAS** de façon **ERRONÉE** et évaluez les **RISQUES RÉSIDUELS** pouvant exister.
- Lors de l'interaction avec la machine, **NE** portez **PAS** de vêtements et/ou d'accessoires qui pourraient se prendre dans les organes en mouvement ou les parties saillantes.
- Avant toute utilisation et/ou entretien, lisez les informations contenues dans les documents de référence et effectuez les procédures décrites avec précision et ponctualité.
- Effectuez les interventions **UNIQUEMENT** conformément aux instructions du fabricant figurant dans le « Mode d'emploi ».
- Maintenez les signaux de sécurité et d'information lisibles et suivez les instructions y figurant.
- Les signaux d'information peuvent être de différentes formes et couleurs pour indiquer les dangers, les obligations, les interdictions et les indications.
- Remplacez et remettez en place les signaux qui ne sont plus lisibles dans la même position d'origine.

## CONSIGNES DE SÉCURITÉ POUR LA MANUTENTION ET LE TRANSPORT

- Le fabricant a accordé une attention particulière à l'emballage afin de minimiser les risques liés à l'expédition, à la manutention et au transport.
- Le personnel autorisé à la manutention (chargement et déchargement) doit avoir des compétences techniques et des aptitudes professionnelles reconnues.
- Le chargement, le transport et le déchargement doivent être effectués à l'aide de moyens et de dispositifs d'une capacité appropriée.
- N'essayez **PAS** de contourner les méthodes de levage, de déplacement et de manutention de quelque manière que ce soit.
- **NE** superposez **PAS** les colis pour éviter de les endommager.
- En cas de stockage prolongé, vérifiez périodiquement qu'il n'y ait pas de changement dans les conditions de stockage des colis.
- Éliminez tous les composants d'emballage conformément aux lois en vigueur dans le pays d'installation.

## CONSIGNES DE SÉCURITÉ POUR L'UTILISATION ET LE FONCTIONNEMENT

- La machine doit être utilisée par **UN SEUL** opérateur, qui doit être formé, avoir les compétences adéquates pour le travail à effectuer et être dans des conditions appropriées.
- Consultez le manuel d'utilisation, notamment lors du premier usage, et assurez-vous de bien en comprendre le contenu.
- Identifiez l'emplacement et la fonction des commandes et simulez certaines manœuvres (notamment le démarrage et l'arrêt) pour vous familiariser.
- Utilisez la machine **EXCLUSIVEMENT** pour les usages et dans les modes prévus par le fabricant.
- Faites attention aux **AVERTISSEMENTS DE SÉCURITÉ**, ne l'**UTILISEZ PAS** de façon **ERRONÉE** et évaluez les **RISQUES RÉSIDUELS** pouvant exister.

- Vérifiez que tous les dispositifs de sécurité sont installés correctement et sont efficaces.
- Utilisez la machine **UNIQUEMENT** avec les dispositifs de sécurité d'origine installés par le fabricant.
- Selon le type de travail à effectuer, portez les

équipements de protection individuelle indiqués dans le « Mode d'emploi » et ceux prévus par les lois sur le lieu de travail.

- Marquez les espaces autour de la zone opérationnelle et prévoyez des conditions de sécurité adéquates pour empêcher l'accès de tiers.

## CONSIGNES DE SÉCURITÉ POUR LES RÉGLAGES ET L'ENTRETIEN

- Maintenez la machine dans un état d'efficacité optimal et effectuez l'entretien programmé selon la fréquence et la manière spécifiées par le fabricant.
- Un bon entretien permettra de maintenir les performances dans le temps, d'avoir une durée de vie plus longue et un niveau constant des exigences de sécurité.
- Le personnel autorisé à l'entretien ordinaire doit avoir une expertise reconnue et des compétences particulières dans le domaine d'intervention.
- Marquez les zones voisines et assurez des conditions de sécurité adéquates pour empêcher à des tiers d'entrer dans la zone
- Effectuez toutes les interventions **UNIQUEMENT** après avoir correctement sectionné toutes les sources d'énergie, afin d'opérer en toute sécurité
- Selon le type de travail à effectuer, portez les équipements de protection individuelle indiqués dans le « Mode d'emploi » et ceux prévus par les lois sur le lieu de travail.
- Effectuez les interventions dans le respect des procédures et des méthodes indiquées par le fabricant dans le « Mode d'emploi ».
- Effectuez tous les travaux **UNIQUEMENT** avec des outils appropriés et en bon état, pour éviter d'endommager les composants et les pièces de

la machine.

- Remplacez les **DISPOSITIFS DE SÉCURITÉ** uniquement par des pièces détachées d'origine, afin de ne pas compromettre le niveau de sécurité prévu.
- Des pièces détachées similaires non d'origine peuvent entraîner des réparations non conformes, des performances altérées et des dommages économiques.
- Utilisez les lubrifiants (huiles et graisses) recommandés par le fabricant ou des lubrifiants ayant les mêmes caractéristiques chimiques et physiques.
- À la fin des travaux, rétablissez toutes les conditions de sécurité visant à prévenir et à réduire au minimum les risques lors de l'interaction homme-machine.
- Vérifiez, après la fin des travaux, qu'il n'y ait pas d'outils ou autre matériau à proximité des organes en mouvement ou dans des zones à risque.
- Contactez le service d'assistance technique du fabricant si des interventions qui ne sont pas décrites dans le « Mode d'emploi » sont nécessaires.
- Ne faites exécuter les interventions d'**ENTRETIEN EXTRAORDINAIRE** que par des techniciens ayant une expérience reconnue acquise dans le domaine d'intervention.

## AVERTISSEMENTS SUR LES CONDITIONS DE LA ZONE DE TRAVAIL

- L'opérateur doit utiliser la machine de façon appropriée et **TOUJOURS** procéder avec prudence, en particulier sur les terrains accidentés et les pentes raides.
- Il est difficile de dresser une liste exhaustive de toutes les conditions liées aux facteurs compor-

tements et environnementaux susceptibles de provoquer des risques.

- Le respect des avertissements énumérés peut diminuer, mais **NON PAS** éliminer complètement les risques.

- Adaptez TOUJOURS la vitesse d'avancement de la machine aux conditions du terrain et procédez toujours avec une extrême prudence.
- Faites attention au risque de renversement lorsque vous travaillez sur un terrain en pente.
- Le risque de renversement augmente soudainement et de manière incontrôlée si vous allez à une vitesse excessive.
- Évitez tout type d'obstacle, en particulier sur les terrains escarpés (fossés, nids de poule, sols mouvants, etc.), qui pourrait nuire à la stabilité de la machine et la faire renverser.
- Soyez prudent lorsque vous travaillez sur des sols non compacts (y compris les sols plats), même en cas de conditions météorologiques défavorables (fortes pluies, sols inondés, etc.)
- Faites preuve d'une extrême prudence lorsque vous travaillez près de fossés, de talus, de canaux ou de zones où le sol est peu compact et présente un risque de glissement de terrain.
- Gardez le contrôle de la machine, déplacez-vous vers une zone sûre et évitez les commandes instinctives et déraisonnables en cas de danger.
- NE braquez PAS brusquement ou à une vitesse trop élevée lorsque vous travaillez sur un terrain accidenté et en forte pente.

## AVERTISSEMENTS DE SÉCURITÉ POUR L'IMPACT ENVIRONNEMENTAL

Chaque organisation a la tâche de mettre en œuvre des procédures pour identifier, évaluer et contrôler l'influence que ses activités (produits, services, etc.) ont sur l'environnement.

Les procédures à suivre pour identifier les impacts significatifs sur l'environnement doivent tenir compte des facteurs

suivants :

- a) Émissions dans l'atmosphère
  - b) Déversement de liquides
  - c) Gestion des déchets
  - d) Contamination du sol
  - e) Utilisation des matières premières et des ressources naturelles
  - f) Problèmes locaux relatifs à l'impact environnemental
- Afin de minimiser l'impact environnemental, le fabricant fournit les indications suivantes.
  - Ces indications devront être prises en compte par tous ceux qui, pour quelque raison que ce soit, interagissent avec la machine.
  - Tous les composants de l'emballage doivent être éliminés conformément aux lois applicables en la matière

- Lorsque le moteur est en marche dans des pièces fermées, vérifiez que l'échange d'air est suffisant et que les émissions acoustiques sont comprises dans les valeurs autorisées.
- Ne dispersez pas de matières polluantes dans l'environnement. Éliminez conformément aux lois applicables en la matière.
- Les déchets d'équipements électriques et électroniques (DEEE) contiennent des substances nocives, qui ont des effets néfastes sur la santé humaine et l'environnement.
- Lors du démantèlement, sélectionnez tous les composants en fonction de leurs caractéristiques chimiques et effectuez une élimination séparée.
- Tous les composants, qui doivent être séparés et éliminés d'une manière spécifique, sont marqués par une étiquette spéciale.
- L'élimination illégale des déchets d'équipements électriques et électroniques (DEEE) est sanctionnée par des peines réglementées par les lois en vigueur sur le territoire où l'infraction est constatée.

**DESCRIPTION GÉNÉRALE DE LA MACHINE**

- « **H27 PANTHER/H24 LYNX** » est une machine radiocommandée particulièrement polyvalente pour un usage professionnel.
- La machine est appropriée pour faucher, hacher et déboiser sur les terrains plats et les pentes raides.
- Ce type de machine permet l'entretien des espaces verts des levées et des talus.
- En plus de faucher l'herbe, la machine peut également couper les broussailles et les troncs d'arbres (jusqu'à environ 7 cm de diamètre).
- La machine peut également fonctionner dans des zones hostiles où l'accès pourrait être difficile pour d'autres équipements.
- La machine peut faucher dans les deux sens de marche (en avant et en arrière).
- Pendant l'utilisation, l'opérateur doit rester dans la zone indiquée dans le paragraphe « ZONES PÉRIMÉTRIQUES » afin de conduire la machine à une distance de sécurité appropriée.
- La distance entre la machine et l'opérateur réduit les risques dus aux matériaux éjectés, au bruit, aux gaz d'échappement inhalés, etc.
- La radiocommande, au design moderne, assure des conditions ergonomiques appropriées pour l'opérateur.
- Le plateau de coupe est équipé d'une lame à deux extrémités flottantes qui déchiquettent le matériau.
- L'utilisation de la machine est autorisée pendant la journée et/ou dans des conditions de visibilité adéquates.
- La machine peut également être utilisée la nuit à condition qu'un éclairage artificiel assure une visibilité d'au moins 100 m.
- Ce type de machine est construit à l'aide de technologies innovantes et de matériaux sélectionnés pour garantir l'efficacité et la qualité pendant le fonctionnement.
- Le moteur endothermique actionne la pompe hydraulique qui alimente les moteurs hydrostatiques qui entraînent les chenilles. La lame de coupe est commandée par des courroies.
- Chaque chenille, gauche et droite, est actionnée par son propre moteur hydrostatique pour permettre des manœuvres rapides.
- Grâce à la radiocommande, il est possible de déplacer la machine dans des espaces étroits et la faire tourner sur elle-même jusqu'à 360°.
- Le système hydraulique est équipé d'un échangeur et d'un ventilateur électrique pour maintenir constante la température de l'huile alimentant la pompe hydraulique.
- Pour assurer l'efficacité du refroidissement, le ventilateur de l'échangeur inverse automatiquement la rotation, de sorte à expulser les débris accumulés.
- Le fabricant met à disposition certains accessoires pour augmenter les performances et la polyvalence de fonctionnement.

## H27 PANTHER DESCRIPTION DES COMPOSANTS PRINCIPAUX



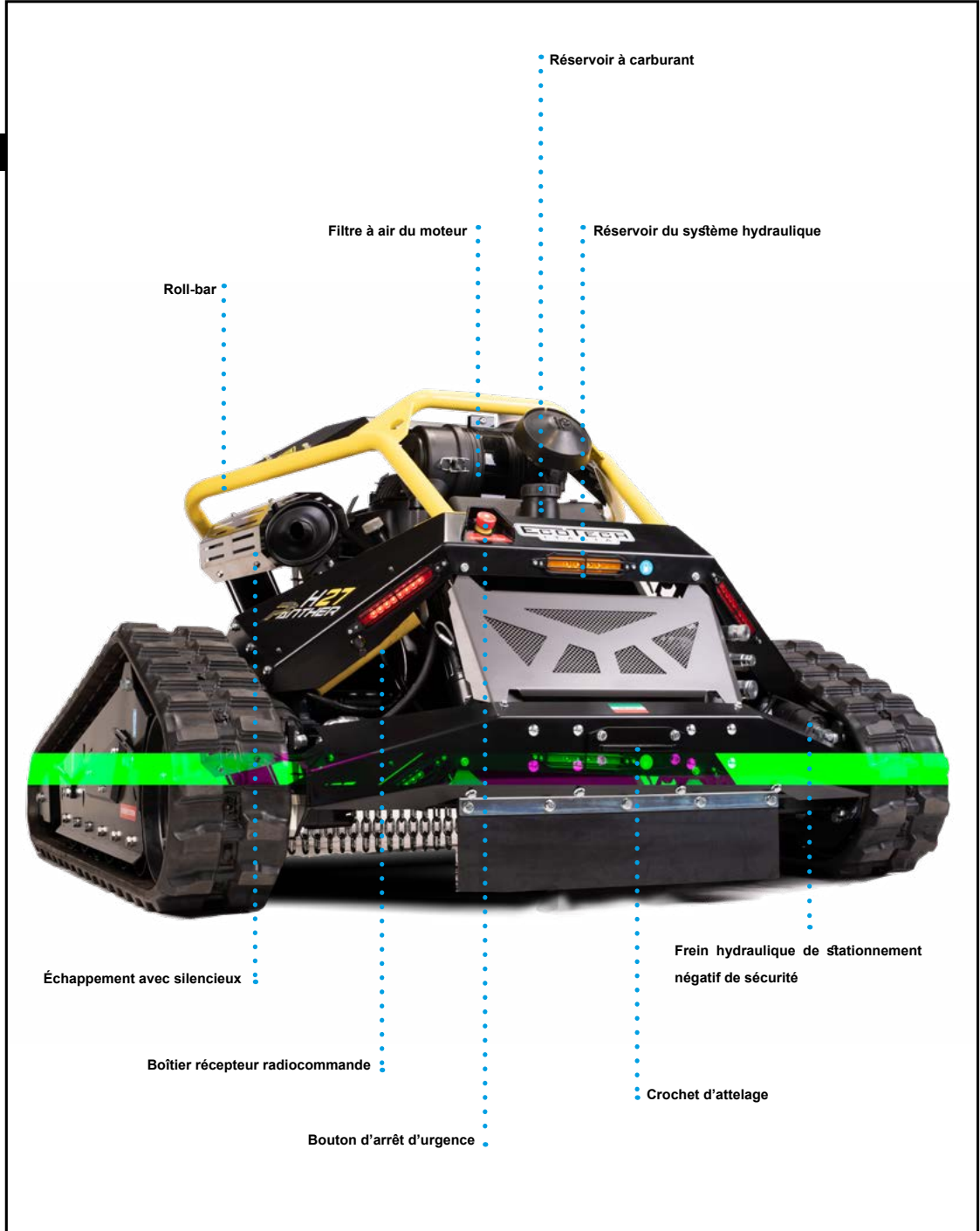

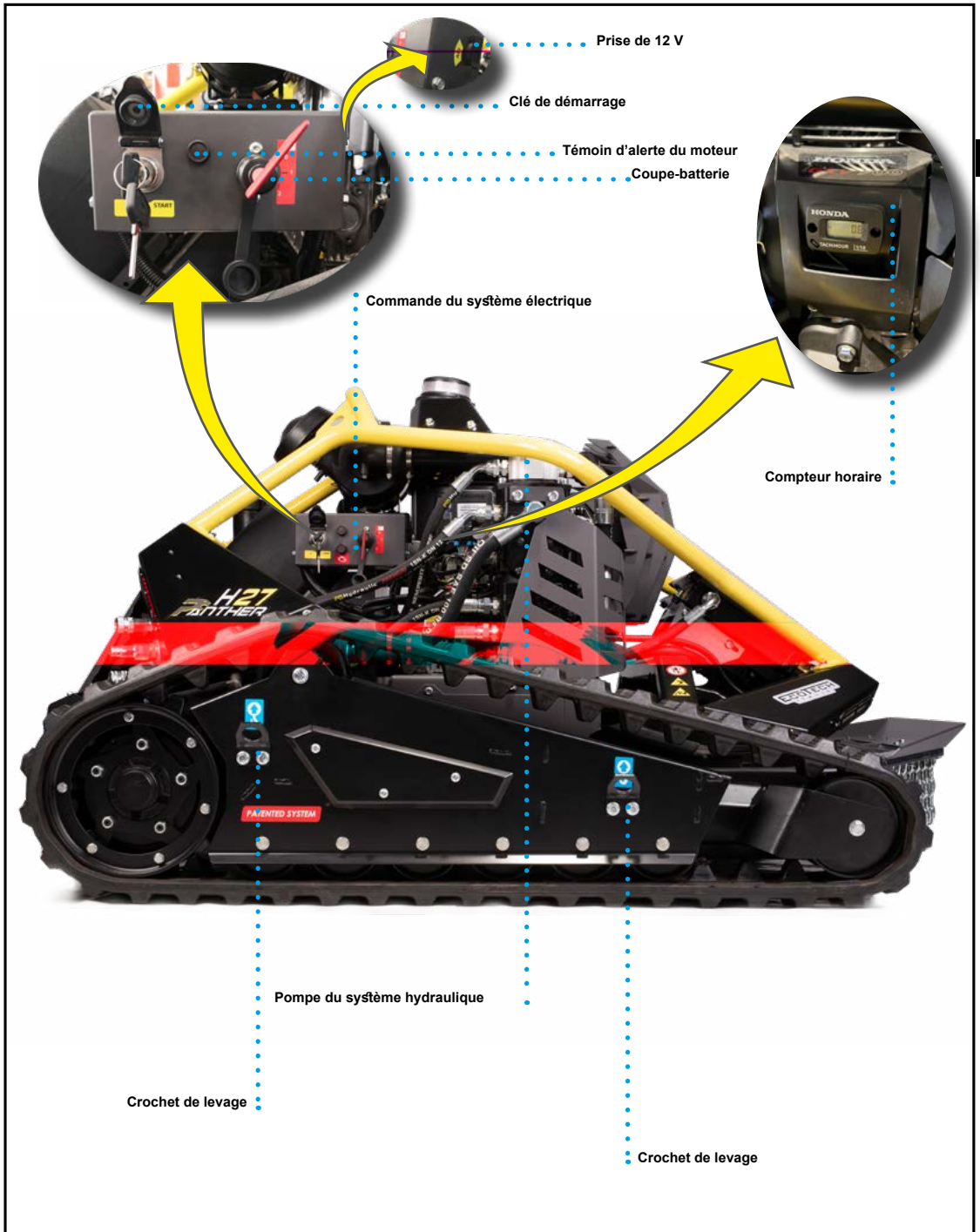



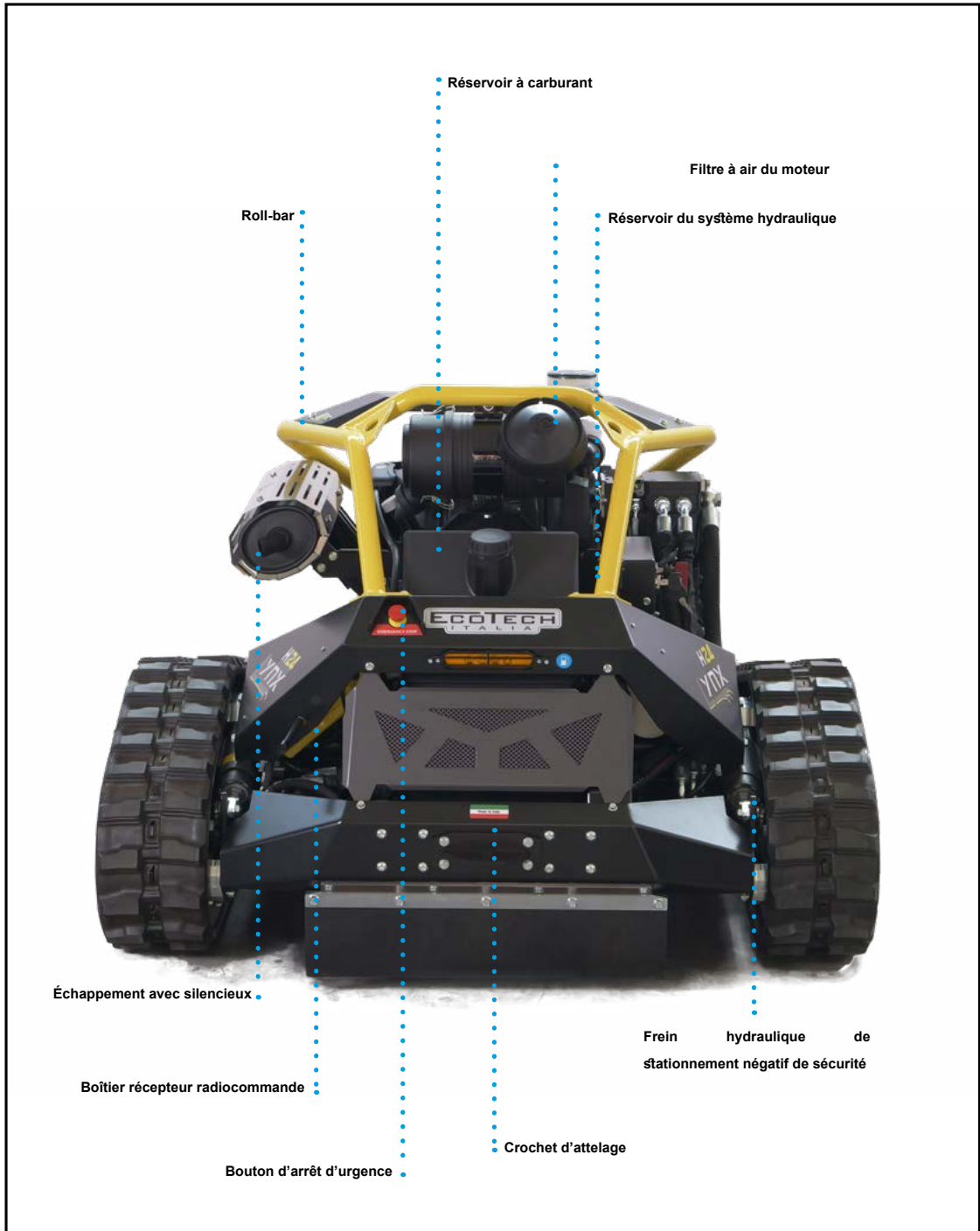

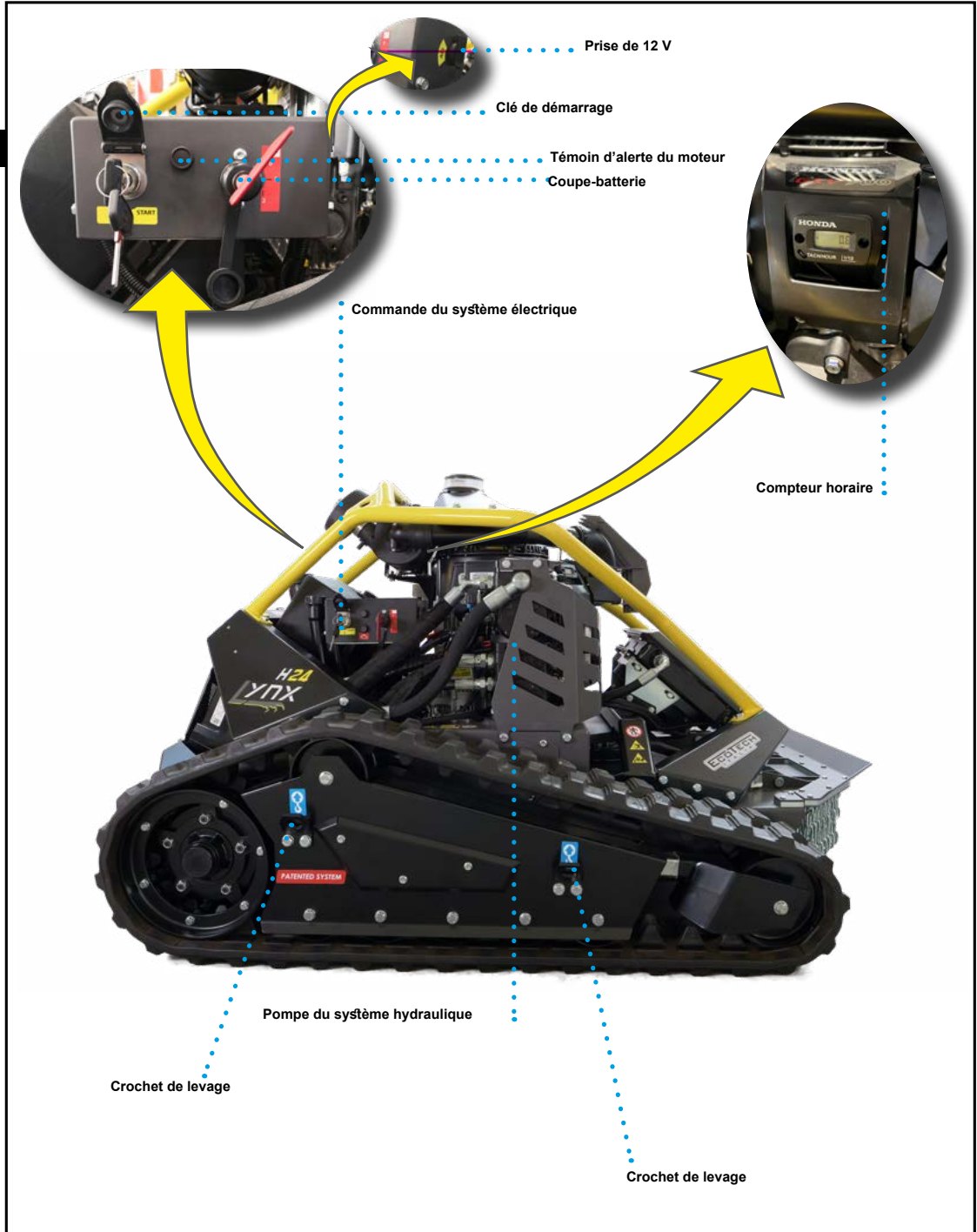

## DESCRIPTION DES DISPOSITIFS DE SÉCURITÉ

La machine est équipée de dispositifs de sécurité pour minimiser les risques lors de l'interaction homme-machine.

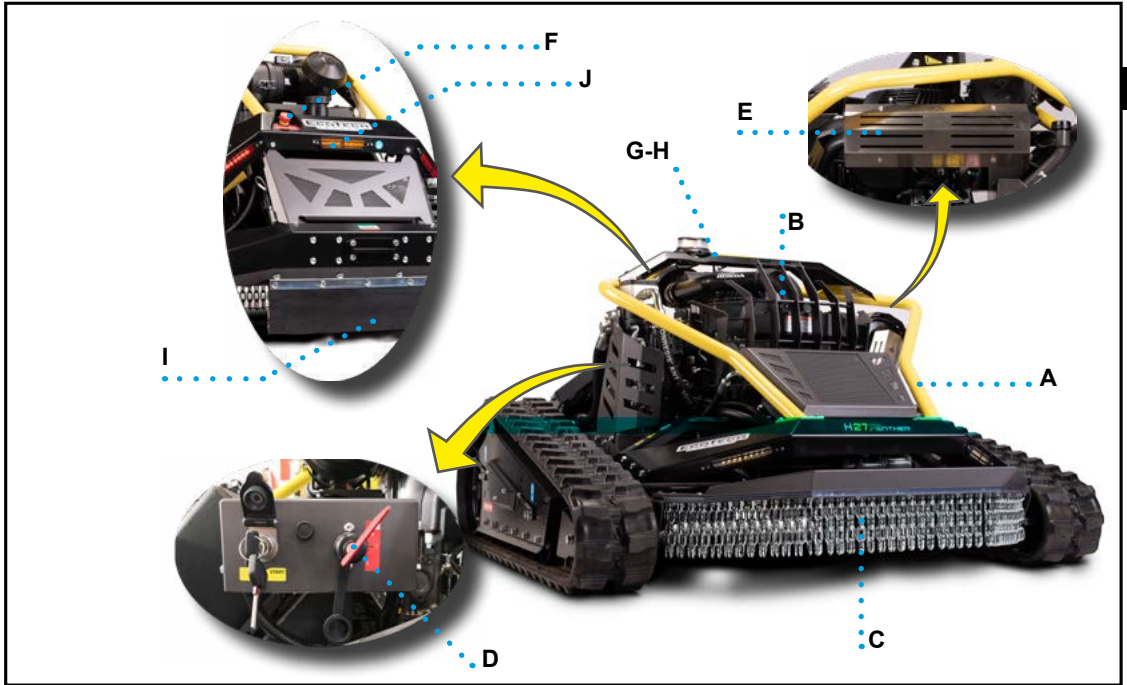

A) Roll-bar : dispositif de sécurité qui protège la machine en cas de renversement.

B) Protection fixe : dispositif de sécurité qui protège le moteur pendant les phases de travail.

C) Protection fixe : dispositif de sécurité (composé de chaînes) destiné à protéger l'opérateur contre le matériel projeté.

D) Dispositif de coupure de la batterie : utilisé pour déconnecter la batterie du système électrique de la machine.

E) Protection fixe : dispositif de sécurité destiné à empêcher le contact direct avec les zones où il y a un risque de brûlures.

F) Bouton d'arrêt d'urgence : commande de sécurité permettant d'arrêter, dans des conditions de risque imminent, chaque organe dont le fonctionnement pourrait constituer un danger.

G) Témoin lumineux (lumière orange clignotante) : dispositif de sécurité, indiquant que la

machine est opérationnelle.

H) Avertisseur sonore : dispositif de sécurité indiquant l'association réussie machine/radiocommande. Il peut être utilisé comme klaxon par l'opérateur pendant le travail au moyen du bouton correspondant sur la radiocommande.

I) Protection fixe : dispositif de sécurité (en caoutchouc) destiné à protéger l'opérateur contre le matériel projeté.

J) Avertisseur lumineux (lumière jaune): allumé cela indique que le carburant va bientôt terminer.

### ! Important

Lorsque le témoin s'allume, ravitaillez en carburant dès que possible pour éviter l'arrêt dans des zones hostiles.

## RISQUES RÉSIDUELS

- Les risques résiduels sont : « tous les risques qui subsistent même si toutes les solutions de sécurité ont été adoptées et intégrées dans la phase de conception. »
- Tout risque résiduel est mis en évidence par un signal approprié. Certains sont appliqués à proximité de la zone où le risque subsiste, d'autres dans une position facilement visible
- Projection d'objets : l'opérateur doit conduire la machine se mettant dans la zone indiquée au paragraphe « ZONES PÉRIMÉTRIQUES » et à une distance de sécurité, afin d'éviter le risque d'être touché.
- Arrêtez immédiatement le fonctionnement de la machine si des personnes non autorisées pénètrent dans la zone à risque et faites-les éloigner.
- Blocage de la lame de coupe : pendant l'activité en la présence d'obstacles tels que des fils de fer, des lacets, des cordes, etc., la lame pourrait se bloquer.
- Pour éviter des dommages graves, arrêtez immédiatement le fonctionnement de la machine en appuyant sur le bouton d'arrêt d'urgence.
- Retirez les éléments qui ont provoqué le blocage de la lame avant de reprendre le travail.
- Renversement de la machine : lors de travaux sur des sols glissants ou des pentes.
- Réglez TOUJOURS la vitesse d'avancement de la machine en fonction de la pente et de la fermeté du sol. Sur les terrains en pente, utilisez la machine à faible vitesse et évitez les changements de direction brusques.

## UTILISATIONS ERRONÉES

**Utilisation erronée:** utilisation raisonnablement prévisible, autre que celle indiquée dans le manuel d'utilisation, qui peut résulter du comportement humain.

- NE permettez PAS que la machine soit utilisée par des opérateurs qui ne sont pas correctement formés, documentés et autorisés.
- N'utilisez PAS la machine si les dispositifs de sécurité ne sont pas installés correctement et efficaces.
- NE modifiez les caractéristiques constructives et fonctionnelles de la machine de quelque manière que ce soit.
- N'utilisez PAS et NE permettez PAS que la machine soit utilisée à des fins et/ou de manières non prévues par le fabricant.
- N'essayez PAS de broyer des branchages ou des troncs d'arbre d'un diamètre supérieur à environ 7 cm.
- N'opérez PAS sur des surfaces où sont déposés des objets tranchants, des pierres, des fils métalliques, etc. qui pourraient endommager les pièces de la machine.
- NE fauchez PAS en descente (seulement en montée) sur les terrains à forte pente où le travail transversal n'est pas possible.
- N'utilisez PAS la machine si les opérations d'entretien prévues n'ont pas été effectuées régulièrement.
- N'utilisez PAS la machine dans des environnements présentant un risque d'incendie et/ou d'explosion.
- N'utilisez PAS la machine comme moyen de transport de biens ou de personnes.
- N'utilisez PAS le crochet d'attelage pour remorquer d'autres machines ou pour effectuer d'autres activités non connexes.
- NE circulez PAS sur la voie publique.
- N'effectuez JAMAIS d'intervention avec la machine en marche, mais UNIQUEMENT après son arrêt en toute sécurité.
- N'abandonnez la machine NI NE laissez-la sans surveillance à la fin de son utilisation sans l'avoir arrêtée en toute sécurité.
- NE laissez PAS la machine dans un endroit où elle constitue un obstacle ou un danger pour les personnes extérieures. Garez-la sur un terrain plat et sur une surface stable.
- N'utilisez PAS la machine sur une pente raide pendant de longues périodes sans changer de direction.

## H27 PANTHER DONNÉES TECHNIQUES

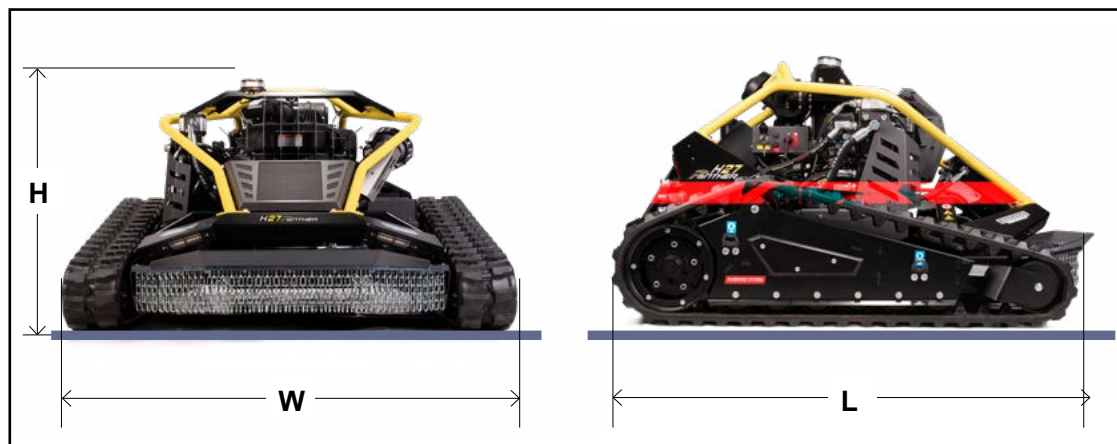

FR

**Tableau 1:** Données techniques de la machine

Description	Unité de mesure	Valeur
<b>Dimensions de la machine</b>		
Longueur (L)	mm	1720
Largeur (W)	mm	1430
Hauteur (H)	mm	900
Hauteur du plateau de coupe	mm	20 ÷ 120
Largeur du plateau de coupe	mm	1000
Masse totale à vide	kg	640
Capacité du réservoir à carburant	lt	18
Capacité du réservoir d'huile hydraulique	lt	14
Type de batterie	-	12 V 16 Ah Lithium rechargeable
Dimensions de la batterie	mm	180 x 75 x 170
<b>Caractéristiques de fonctionnement</b>		
Vitesse d'avancement	km/h	0 ÷ 7
Angle de basculement latéral statique maximal	-	65°
Angle longitudinal statique maximum	-	20°(vers le bas) - 50°(vers le haut)
<b>Conditions environnementales</b>		
Altitude maximale de service (au-dessus du niveau de la mer)	m	2000
Humidité relative (détectée à une température comprise entre 20°C et 40°C)	-	30% - 80%
Température ambiante de service	°C	-10° / +40°
Luminosité ambiante	LUX	150
Niveau de puissance acoustique (LwA)	dB (A)	104
Niveau de pression acoustique (LpA)	dB (A)	88

## H24 LYNX DONNÉES TECHNIQUES

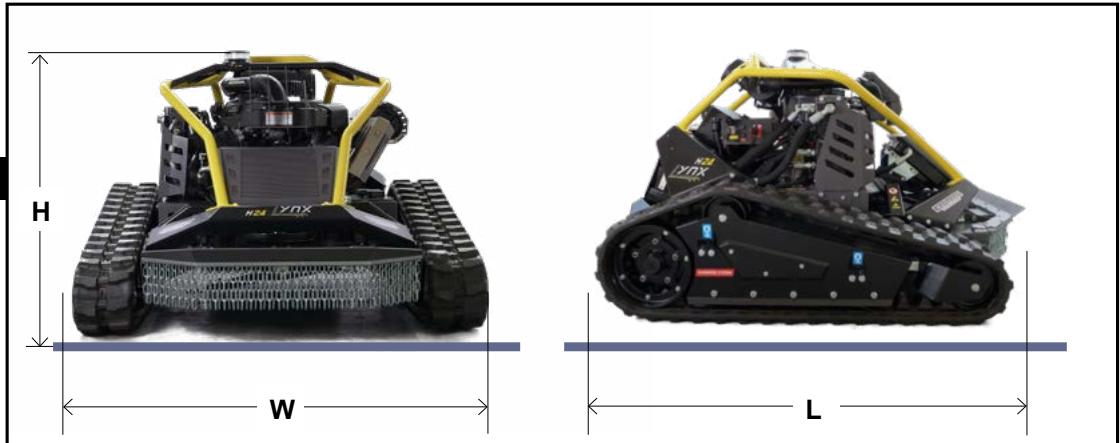

**Tableau 2:** Données techniques de la machine

Description	Unité de mesure	Valeur
<b>Dimensions de la machine</b>		
Longueur (L)	mm	1640
Largeur (W)	mm	1300
Hauteur (H)	mm	900
Hauteur du plateau de coupe	mm	20 ÷ 120
Largeur du plateau de coupe	mm	840
Masse totale à vide	kg	580
Capacité du réservoir à carburant	lt	18
Capacité du réservoir d'huile hydraulique	lt	14
Type de batterie	-	12 V 16 Ah Lithium rechargeable
Dimensions de la batterie	mm	180 x 75 x 170
<b>Caractéristiques de fonctionnement</b>		
Vitesse d'avancement	km/h	0 ÷ 7
Angle de basculement latéral statique maximal	-	65°
Angle longitudinal statique maximum	-	20°(vers le bas) - 50°(vers le haut)
<b>Conditions environnementale</b>		
Altitude maximale de service (au-dessus du niveau de la mer)	m	2000
Humidité relative (détectée à une température comprise entre 20°C et 40°C)	-	30% - 80%
Température ambiante de service	°C	-10° / +40°
Luminosité ambiante	LUX	150
Niveau de puissance acoustique (LwA)	dB (A)	104
Niveau de pression acoustique (LpA)	dB (A)	88

## ZONES PÉRIMÉTRIQUES

- L'illustration montre les zones de danger pendant le fonctionnement normal de la machine.
- Marquez les espaces autour de la zone opérationnelle et prévoyez des conditions de sécurité adéquates pour empêcher l'accès de tiers.
- Arrêtez immédiatement le fonctionnement de la machine si des personnes non autorisées pénètrent dans la zone à risque et faites-les éloigner.
- Lors du travail sur un plan incliné avec une pente supérieure à 25°, l'opérateur doit toujours se mettre en amont de la machine.
- L'opérateur doit se positionner par rapport à la

machine dans les zones indiquées sur la figure, pour éviter de se trouver dans la zone de déplacement possible de la machine et dans la zone de projection possible d'objets, sauf en cas de travaux sur un plan incliné avec une pente supérieure à 25°, où les instructions données au point précédent s'appliquent.

FR

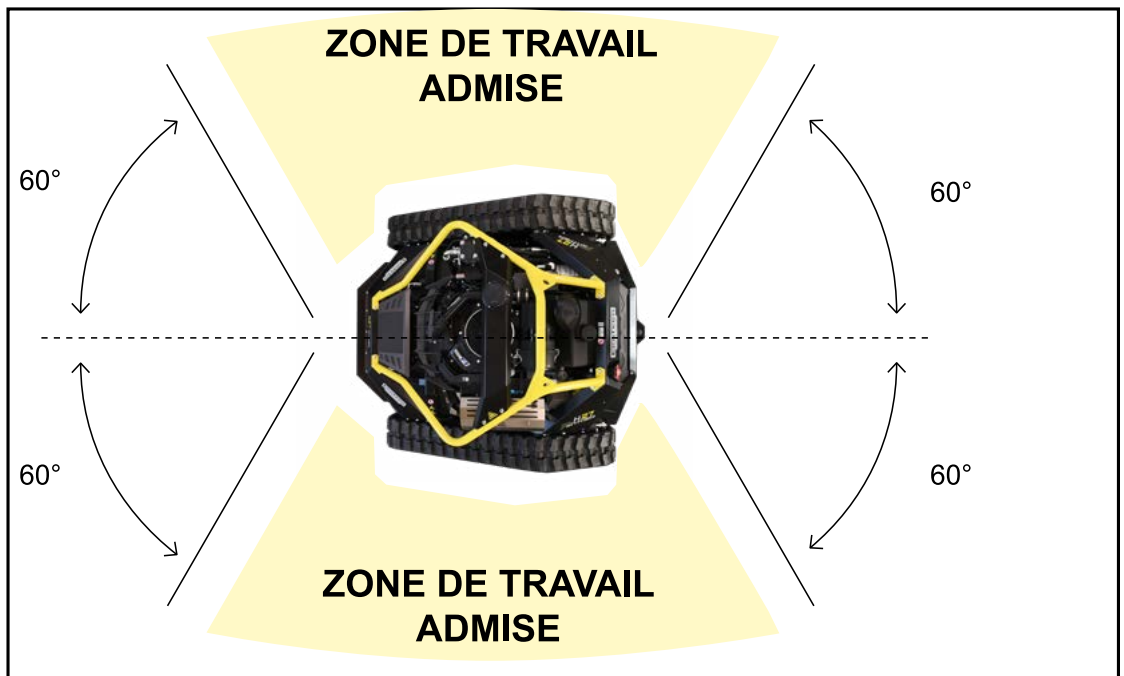

## SIGNAUX DE SÉCURITÉ ET D'INFORMATION

L'illustration montre les signaux appliqués et la liste fournit une description du risque résiduel représenté.

### ■ Signaux de danger

A) Signal indiquant de ne pas toucher les surfaces

FR

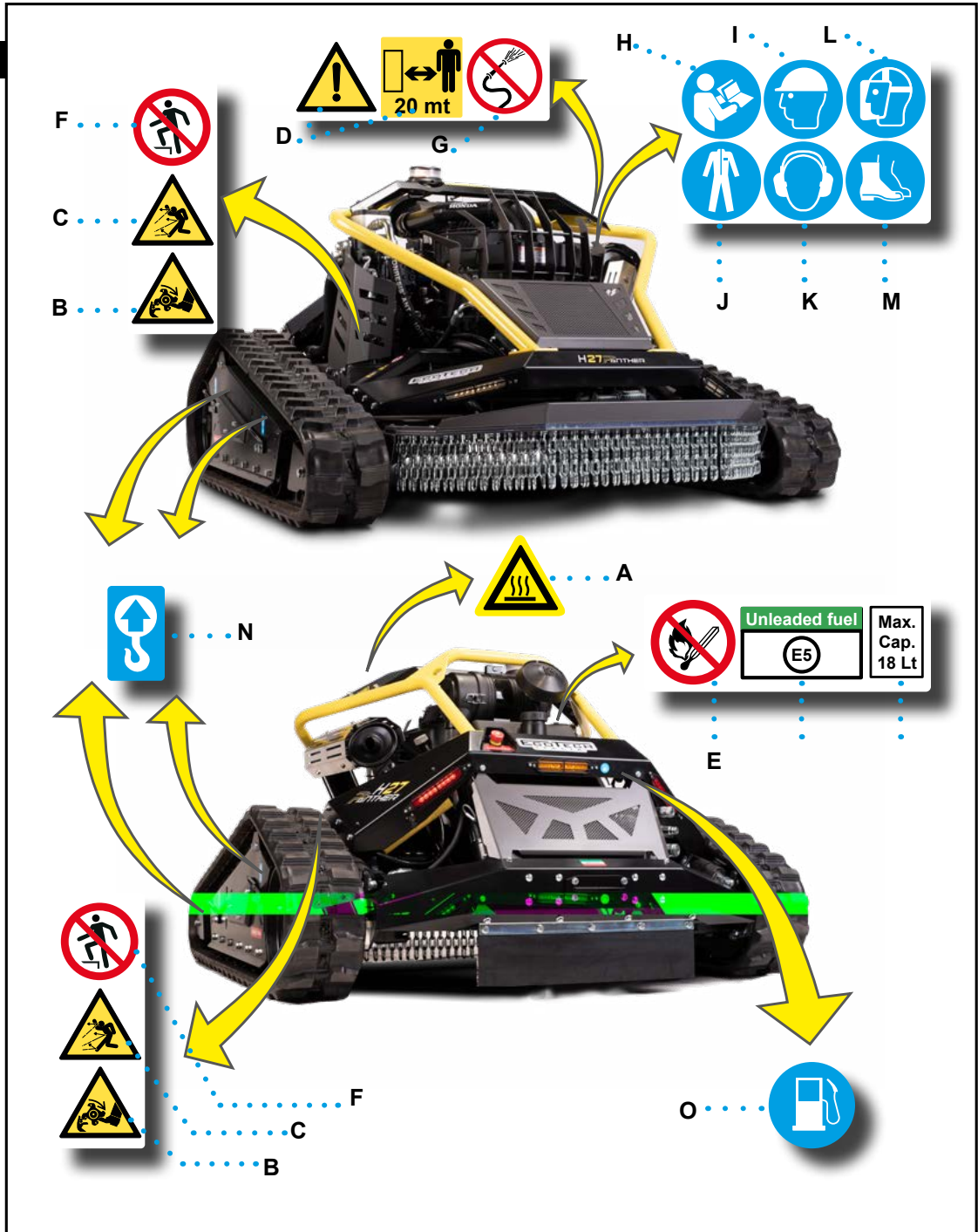

chaudes avec les membres supérieurs ou d'autres parties du corps.

- B)** Signal indiquant de ne pas approcher les membres inférieurs des organes en mouvement.
- C)** Signal indiquant que vous pouvez être frappé par du matériel projeté.
- D)** Signal indiquant de ne pas s'arrêter dans le rayon d'action de la machine.

■ **Signaux d'interdiction**

- E)** Signal indiquant de NE PAS fumer pendant le ravitaillement en carburant.
- F)** Signal indiquant de NE PAS monter sur le plateau de coupe.
- G)** Signal indiquant de NE PAS laver avec des jets d'eau.

■ **Signaux d'obligation**

- H)** Signal indiquant de lire le manuel d'utilisation et d'entretien.
- I)** Signal indiquant de porter le casque de prévention des accidents (EPI) pendant le fonctionne-

ment normal de la machine.

- J)** Signal indiquant de porter des vêtements conformes aux lois sur le lieu de travail.
- K)** Signal indiquant qu'il faut porter un casque antibruit (EPI) pendant le fonctionnement normal de la machine.
- L)** Signal indiquant qu'il faut porter un masque de protection (EPI) pendant le fonctionnement normal de la machine.
- M)** Signal indiquant qu'il faut porter des chaussures de sécurité (EPI).

■ **Signaux d'information**

- N)** Signal indiquant les points de levage par dispositif à crochet.
- O)** Signal indiquant la LED de réserve de carburant.

Maintenez les signaux de sécurité et d'information lisibles et suivez les instructions y figurant.

Remplacez et remettez en place les signaux qui ne sont plus lisibles dans la même position d'origine.

## RECOMMANDATIONS POUR LE TRANSPORT ET LA MANUTENTION

- Le personnel autorisé à la manutention (chargement et déchargement) doit avoir des compétences techniques et des aptitudes professionnelles reconnues.
- Le chargement, le transport et le déchargement doivent être effectués à l'aide de moyens et de

dispositifs d'une capacité appropriée.

- NE superposez PAS les colis pour éviter de les endommager.
- En cas de stockage prolongé, vérifiez périodiquement qu'il n'y ait pas de changement dans les conditions de stockage des colis.

## MÉTHODES D'EMBALLAGE (POUR L'ENVOI AU REVENDEUR)

Les illustrations montrent les types d'emballage les plus courants.

### Emballage sur palette avec protection en film plastique



- L'emballage pour le transport maritime doit être de type « outre-mer » afin de garantir la conservation des objets emballés.
- Toutes les informations requises pour le chargement et le déchargement sont indiquées sur l'emballage.
- Chaque envoi est accompagné d'un document (« Liste de colisage »), qui énumère et décrit les colis.
- La machine est dument fixée à la palette pour éviter tout déplacement brusque.
- Certains composants (radiocommande, chargeur de batterie, etc.) sont stockés dans une boîte et placés à l'intérieur de l'emballage.



### Emballage dans une boîte

- L'emballage est réalisé, avec des encombrements réduits, même en fonction du type de transport adopté.

## LE CHARGEMENT, LE TRANSPORT ET LE DÉCHARGEMENT (AVEC PALETTE)

- Le transport, même en fonction du lieu de destination, peut être effectué par des moyens différents.
- Effectuez le transport avec des moyens appropriés et ayant une capacité adéquate.
- Le déchargement peut être effectué à l'aide d'un dispositif de capacité appropriée (à fourches ou crochet).
- Évitez d'empiler les colis afin de ne pas les endommager et de réduire le risque de mouvements brusques et dangereux.
- Le schéma montre les solutions les plus couramment utilisées.

FR

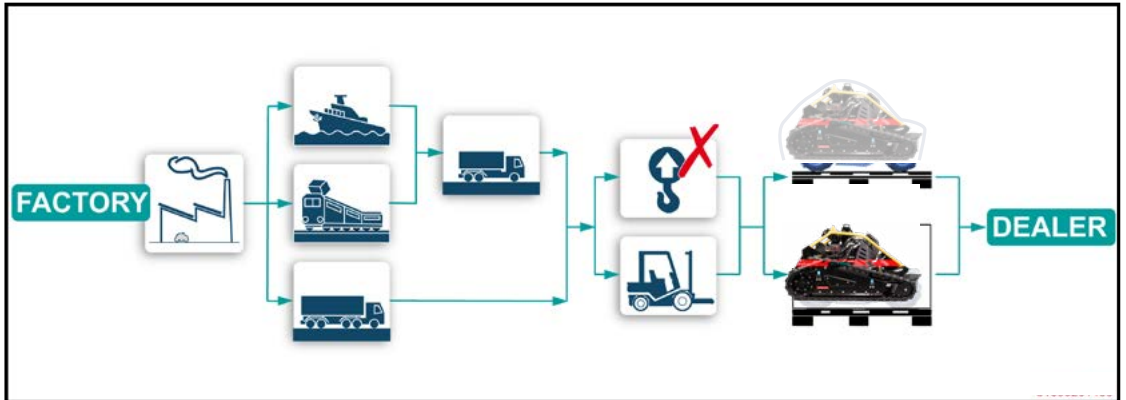

## DÉBALLAGE

- À la réception, vérifiez que le matériel reçu correspond aux spécifications du document d'accompagnement.
- Vérifiez que les colis sont tout à fait intacts et, en cas d'expédition sans emballage, vérifiez que chaque colis est intact.
- Déballez chaque colis de la manière la plus appropriée et vérifiez l'intégrité des composants.
- En cas de dommages ou de pièces manquantes, contactez le vendeur pour discuter des procédures à suivre.
- Vérifiez que tous les dispositifs de fixation (brides, supports spéciaux, etc.), utilisés pour empêcher les déplacements brusques, ont été enlevés.
- Le matériel d'emballage doit être éliminé conformément à la réglementation en vigueur.

## LIVRAISON DE LA MACHINE ET RODAGE

**Selon les accords conclus avec le revendeur, la machine peut être livrée ou retirée directement par l'acheteur.**

- La machine est testée par le fabricant et livrée au revendeur SANS carburant, SANS huile moteur et avec une batterie de la radiocommande déchargée.
- Avant de démarrer la machine, le vendeur doit la ravitailler en carburant, mettre de l'huile moteur et charger la batterie de la radiocommande.

### Important

**Ne remplissez pas l'huile au-delà du niveau maximum indiqué pour éviter toute anomalie de fonctionnement.**

**Lors de la première utilisation de batteries neuves, rechargez-les complètement.**

### Attention - Avertissement

**La batterie fournie avec la machine est au LITHIUM. Pour la recharge, utilisez UNIQUEMENT des dispositifs adaptés à ce type.**

**NE chargez pas les batteries avec un dispositif autre que celui prévu à cet effet.**

- Déposez l'emballage sur une surface plane, dans un endroit couvert et bien ventilé.
- Portez correctement la ceinture, avec la radiocommande, pour manutentionner la machine.
- Démarrez la machine, soulevez complètement le plateau de coupe et faites-la descendre de la palette.

### Important

**L'intervention doit être effectuée UNIQUEMENT par du personnel qualifié afin d'éviter tout risque dû à des manœuvres erronées.**

- Arrêtez la machine dans une zone appropriée.
- Vérifiez l'intégrité de la machine et de ses composants.
- La machine est livrée avec un rodage initial de quelques minutes. Néanmoins, certaines indications doivent être suivies pendant la première période d'utilisation (voir « Tableau des intervalles d'entretien programmé » pour plus de détails).

## FORMATION DE L'OPÉRATEUR

- Le revendeur doit former l'opérateur pour qu'il soit en mesure de faire fonctionner la machine de manière autonome, sans risque et conformément à l'utilisation prévue.
- L'opérateur doit être informé de l'UTILISATION CORRECTE de la machine et des RISQUES RÉSIDUELS qui subsistent.
- L'opérateur doit démontrer qu'il a acquis les compétences nécessaires et qu'il a compris le «

mode d'emploi » afin de pouvoir exercer l'activité en toute sécurité.

- L'opérateur doit être capable de reconnaître les signaux de sécurité et doit démontrer qu'il est apte à exécuter les tâches qui lui sont confiées.
- Le revendeur doit fournir du matériel de formation/information au personnel et documenter la formation dispensée afin de pouvoir la produire en cas de litige.

## CHARGEMENT, TRANSPORT ET DÉCHARGEMENT (SANS PALETTE)

- Déchargez et chargez la machine du moyen de transport en utilisant des rampes d'une capacité de charge et d'une inclinaison appropriées.
- Comme alternative aux rampes, les rampes de remblai peuvent être utilisées à condition qu'elles garantissent que l'intervention est sans risque.
- La machine est équipée de points marqués pour

effectuer le levage à l'aide d'un dispositif à crochet de capacité appropriée

- Connecter correctement les engins de levage aux points prévus.
- Effectuez toutes les manœuvres lentement et avec précaution pour éviter les situations dangereuses.

- Effectuez les interventions sur une surface stable et plane, le moyen de transport étant arrêté en toute sécurité.
- Effectuez le transport avec des moyens appro-

priés et ayant une capacité appropriée.

- Le schéma montre les solutions à adopter pour déplacer la machine sur un moyen de transport.

**!** Important

Utilisez toujours des équipements de charge-

ment/engins de levage ayant une capacité appropriée. **FR**

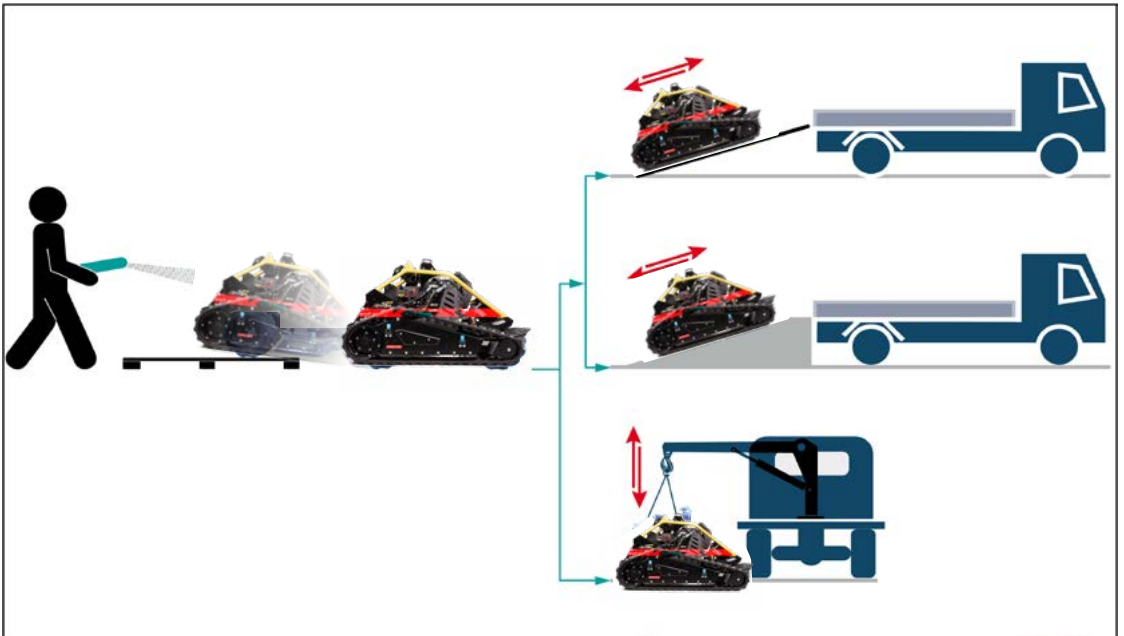

## RECOMMANDATIONS D'USAGE ET DE FONCTIONNEMENT

- La machine doit être utilisée par UN SEUL opérateur, qui doit être formé, avoir les compétences adéquates pour le travail à effectuer et être dans des conditions appropriées.
- Consultez le manuel d'utilisation, notamment lors du premier usage, et assurez-vous de bien en comprendre le contenu.
- Utilisez la machine EXCLUSIVEMENT pour les usages et dans les modes prévus par le fabricant.
- Utilisez la machine UNIQUEMENT avec les dispositifs de sécurité d'origine installés par le fabricant.
- Selon le type de travail à effectuer, portez les équipements de protection individuelle indiqués dans le « Mode d'emploi » et ceux prévus par les lois sur le lieu de travail.

## DESCRIPTION DES COMMANDES DE LA MACHINE

L'illustration montre les commandes principales et la liste indique leur description et leur fonction.

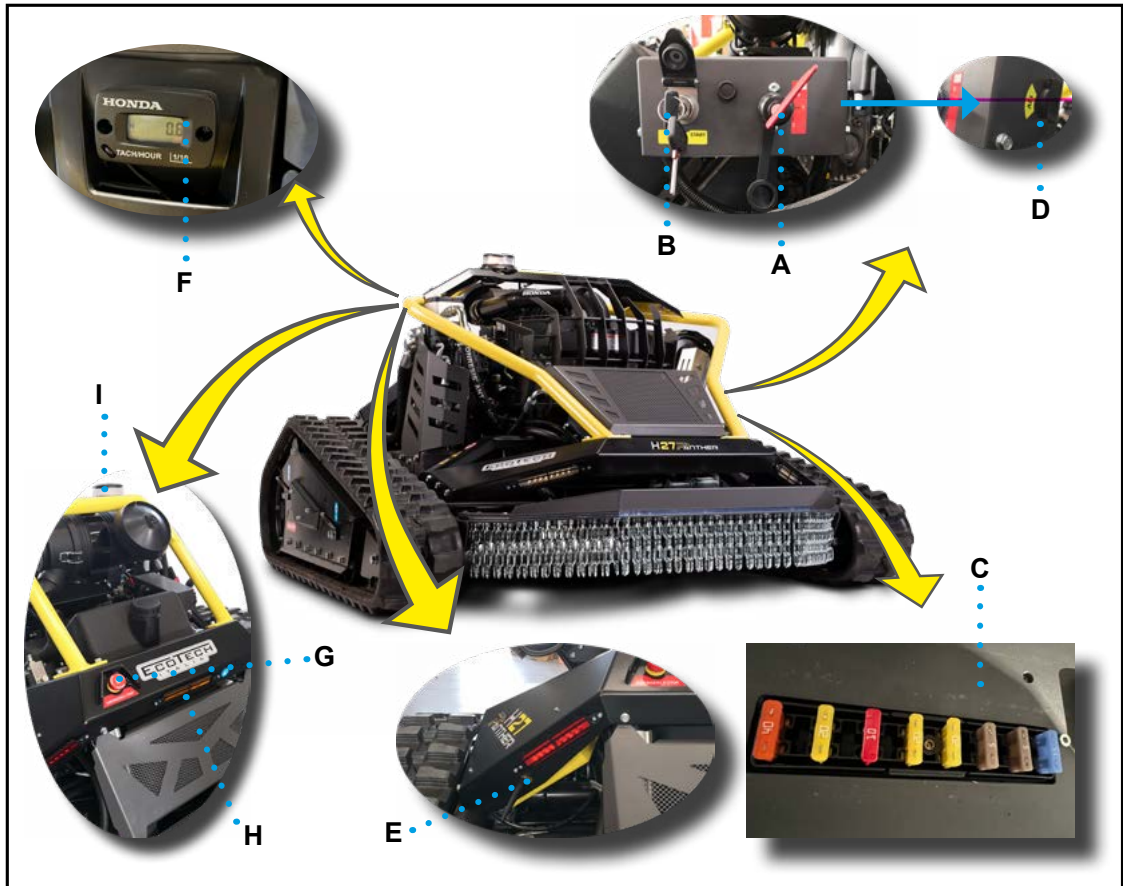

**A) Dispositif de coupure de la batterie:** commande pour déconnecter la batterie du système électrique de la machine.

- Position « 0 » : la batterie est déconnectée et la

clé peut être retirée.

- Position « 1 » : la batterie est déconnectée et la clé NE peut PAS être retirée.
- Position « 2 » : la batterie est connectée et la clé

NE peut PAS être retirée.

**B) Sélecteur à clé:** commande pour activer la connexion électrique.

- Position « 0 » : connexion électrique désactivée et la clé peut être retirée.
- Position « 1 » : connexion électrique activée et la clé NE peut PAS être retirée.

**C) Boîte à fusibles:** cela contient les fusibles qui protègent le système électrique.

**D) Prise électrique (12 V - 15 A):** prise électrique pour les équipements et accessoires supplémentaires.

**E) Bouton:** commande pour programmer le récepteur radiocommande.



### **Attention - Avertissement**

**Seul le personnel autorisé par le fabricant peut utiliser la commande.**

**F) Afficheur**

- Moteur arrêté: cela affiche le nombre total d'heures de fonctionnement.
- Moteur en marche: cela affiche le nombre de tours instantané du moteur réduit de moitié.

**G) Bouton d'arrêt d'urgence:** commande de

sécurité permettant d'arrêter, dans des conditions de risque imminent, chaque organe dont le fonctionnement pourrait constituer un danger.

- La commande doit rester « verrouillée » jusqu'à ce que les conditions normales de fonctionnement ne soient rétablies.
- Après avoir normalisé les conditions de fonctionnement, déverrouillez le bouton par une action volontaire visant à autoriser le redémarrage.

**H) Avertisseur lumineux (lumière jaune):** allumé, cela indique que le carburant va bientôt terminer.

**I) Avertisseur lumineux (lumière orange clignotante):** dispositif de sécurité, indiquant que la machine est opérationnelle.

FR

**H27 PANTHER DESCRIPTION DE LA RADIOCOMMANDE**

L'illustration montre les commandes principales et la liste indique leur description et leur fonction.

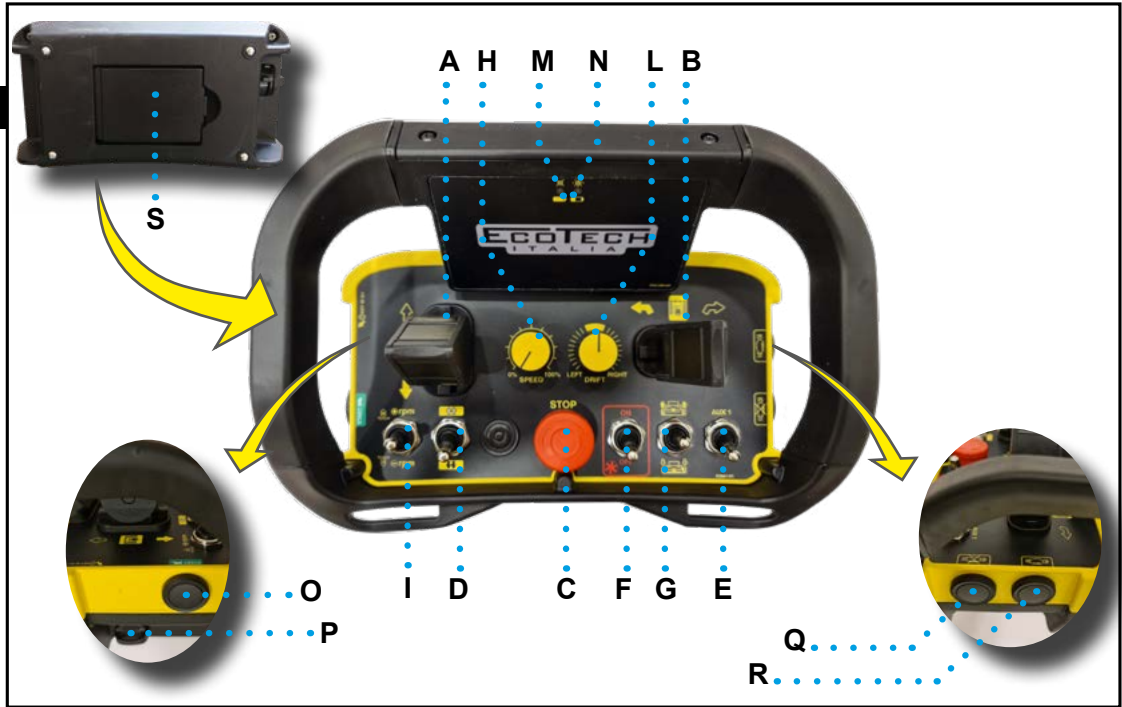

**A) Levier du joystick:** commande proportionnelle (à activer en la gardant enfoncée) pour déplacer la machine en avant ou en arrière.

**B) Levier du joystick:** commande proportionnelle (à activer en la gardant enfoncée) pour déplacer la machine vers la droite ou la gauche.

**! Important**

**Type proportionnel :** plus l'avancement de la commande A-B est important, plus grande sera la vitesse de déplacement de la machine.

**C) Bouton « STOP »:** commande de désactivation de la radiocommande.

**D) Interrupteur:** inversion de la direction du joystick B (gauche/droite).

**E) Interrupteur « AUX »:** activation de l'accessoire optionnel.

**! Important**

**L'interrupteur AUX doit toujours être sur OFF lorsqu'il n'y a pas d'accessoires optionnels sur**

**la machine.**

**F) Interrupteur:** commande permettant d'activer et de désactiver les lames de coupe.

- Position « ON »: fonction activée. L'activation de cet interrupteur permet d'augmenter le nombre de tours du moteur au maximum.

- Position « OFF »: fonction désactivée.

**G) Interrupteur:** commande (à activer en la gardant enfoncée) permettant de régler la hauteur du plateau de coupe.

**H) Potentiomètre:** commande permettant de régler la vitesse de déplacement maximale de la machine.

**REMARQUE**

**Avec la vitesse réglée sur « 0 », la machine ne bouge pas même si vous utilisez les joysticks A-B.**

**I) Interrupteur:** commande (à activer en la gardant enfoncée) permettant de régler le nombre de tours du moteur.

**L) Potentiomètre:** commande permettant d'équilibrer la vitesse des chenilles de la machine (droite ou gauche).

**REMARQUE**

**Pour éviter les dérapages latéraux lors de travaux en pente, augmentez légèrement la vitesse de la chenille en aval.**

**M) LED (couleur verte)**

- Clignotement rapide : cela indique que la batterie est chargée et que la radiocommande fonctionne correctement.
- Clignotement lent : cela indique que la radiocommande est connectée à la machine.

**N) LED (couleur rouge):** lorsqu'elle est allumée, cela indique que la machine est en panne ou que les batteries de la radiocommande sont faibles et doivent être remplacées. L'avertisseur sonore émet des sons intermittents pour informer de la nécessité de remplacer la batterie de la radiocommande.

**O) Bouton:** commande pour effectuer la connexion de la radiocommande avec la machine et commande de l'avertisseur sonore.

**P) Clé de démarrage**

- Position « 0 » : radiocommande désactivée (la clé peut être retirée).
- Position « 1 » : radiocommande activée (la clé NE peut PAS être retirée).

**Q) Bouton « MOTOR STOP »:** commande pour arrêter le moteur. **FR**

**R) Bouton « MOTOR START »:** commande pour démarrer le moteur.

**S) Batterie (de type amovible):** alimentation de la radiocommande.

**! Important**

**Les fonctions de la radiocommande ne peuvent être utilisées que si l'alimentation électrique de la machine a été activée.**

**! Important**

**Si la commande C « STOP d'urgence » ou la commande F « Engagement des lames » ou la commande E « AUX » sont sur ON, la radiocommande ne s'allume pas.**

## H4 LYNX DESCRIPTION DE LA RADIOCOMMANDE

L'illustration montre les commandes principales et la liste indique leur description et leur fonction.

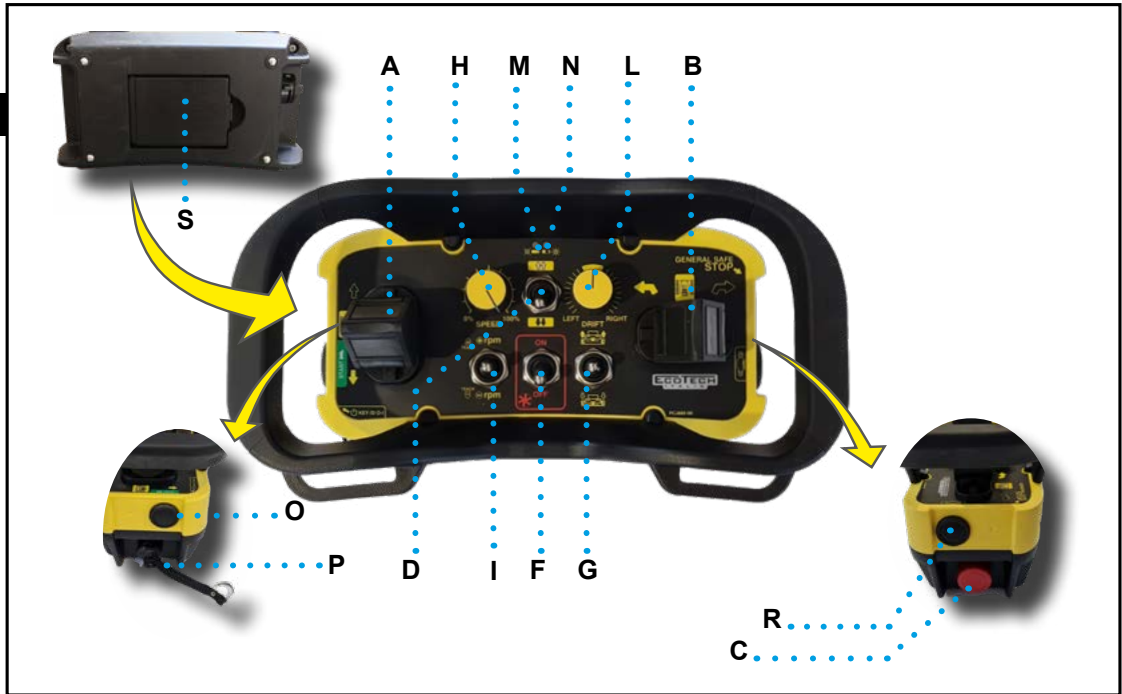

**A) Levier du joystick:** commande proportionnelle (à activer en la gardant enfoncée) pour déplacer la machine en avant ou en arrière.

**B) Levier du joystick:** commande proportionnelle (à activer en la gardant enfoncée) pour déplacer la machine vers la droite ou la gauche.

### ! Important

**Type proportionnel :** plus l'avancement de la commande A-B est important, plus grande sera la vitesse de déplacement de la machine.

**C) Bouton « STOP »:** commande de désactivation de la radiocommande.

**D) Interrupteur:** inversion de la direction du joystick B (gauche/droite).

**F) Interrupteur:** commande permettant d'activer et de désactiver les lames de coupe.

- Position « ON »: fonction activée. L'activation de cet interrupteur permet d'augmenter le nombre de tours du moteur au maximum.

- Position « OFF »: fonction désactivée.

**G) Interrupteur:** commande (à activer en la gar-

dant enfoncée) permettant de régler la hauteur du plateau de coupe.

**H) Potentiomètre:** commande permettant de régler la vitesse de déplacement maximale de la machine.

### REMARQUE

**Avec la vitesse réglée sur « 0 », la machine ne bouge pas même si vous utilisez les joysticks A-B.**

**I) Interrupteur:** commande (à activer en la gardant enfoncée) permettant de régler le nombre de tours du moteur.

**L) Potentiomètre:** commande permettant d'équilibrer la vitesse des chenilles de la machine (droite ou gauche).

### REMARQUE

**Pour éviter les dérapages latéraux lors de travaux en pente, augmentez légèrement la vitesse de la chenille en aval.**

**M) LED (couleur verte)**

- Clignotement rapide : cela indique que la batte-

rie est chargée et que la radiocommande fonctionne correctement.

- Clignotement lent : cela indique que la radiocommande est connectée à la machine.

**N) LED (couleur rouge):** lorsqu'elle est allumée, cela indique que la machine est en panne ou que les batteries de la radiocommande sont faibles et doivent être remplacées. L'avertisseur sonore émet des sons intermittents pour informer de la nécessité de remplacer la batterie de la radiocommande.

**O) Bouton:** commande pour effectuer la connexion de la radiocommande avec la machine et commande de l'avertisseur sonore.

#### **P) Clé de démarrage**

- Position « 0 » : radiocommande désactivée (la clé peut être retirée).
- Position « 1 » : radiocommande activée (la clé NE peut PAS être retirée).

**R) Bouton « MOTOR START »:** commande pour démarrer le moteur.

**S) Batterie (de type amovible):** alimentation de la radiocommande.

#### **! Important**

**Les fonctions de la radiocommande ne peuvent être utilisées que si l'alimentation électrique de la machine a été activée.**

#### **! Important**

**Si la commande C « STOP d'urgence » ou la commande F « Engagement des lames » sont sur ON, la radiocommande ne s'allume pas.**

FR

MARQUE

## DÉMARRAGE DE LA MACHINE

L'illustration montre les points d'intervention et la description indique les procédures à suivre.

1. Insérez la clé A et tournez-la dans le sens des aiguilles d'une montre sur la position « 2 ».
2. Insérez la clé B et tournez-la dans le sens des aiguilles d'une montre sur la position « 1 ».
  - Le témoin C s'allume.
  - L'avertisseur clignotant H s'allume.
  - Les feux avant et arrière I s'allument.
3. Insérez la clé D et tournez-la dans le sens des aiguilles d'une montre sur la position « 1 ».
4. Vérifiez que la commande E est en position déverrouillée.
5. Vérifiez que la commande AUX J est sur « OFF ».
6. Mettez la commande F sur « OFF » pour désengager les lames.
7. Appuyez une fois sur G START sur la radiocommande.
8. Le témoin L commence à clignoter rapidement.
9. Appuyez une fois sur la commande G START de la radiocommande.
10. L'avertisseur sonore s'active.
11. Le témoin L commence à clignoter lentement.



Les signaux indiquent que la radiocommande est connectée à la machine.

**12.** Appuyez sur la commande N et maintenez-la enfoncée, puis relâchez-la lorsque le moteur est démarré.

- Le témoin C s'éteint.
- Agissez sur la commande P pour ajuster la vitesse maximale de déplacement de la machine.

**13.** Agissez sur la commande Q pour augmenter le nombre de tours du moteur au maximum.

**14.** Agissez sur les commandes du joystick R-S pour positionner la machine près de la zone de

travail.

**15.** Agissez sur la commande T pour déplacer le plateau de coupe à la hauteur requise.

**16.** Mettez la commande F sur « ON ».

- Les lames de coupe s'activent.
- Le nombre de tours du moteur est augmenté au maximum.

**17.** Agissez sur les commandes du joystick R-S pour effectuer le travail.

**FR**

**ARRÊT À LA FIN DU TRAVAIL**

L'illustration montre les points d'intervention et la description indique les procédures à suivre.



1. Mettez la commande F sur « OFF ».  
– Les lames de coupe s'activent.
2. Agissez sur la commande T pour déplacer le plateau de coupe à sa position la plus haute.
3. Agissez sur les commandes du joystick R-S pour placer la machine dans la zone de stationnement.
4. Agissez sur la commande Q pour réduire le nombre de tours du moteur au minimum.
5. Appuyez sur la commande U et maintenez-la

enfoncee, puis relâchez-la lorsque le moteur s'arrête.

- Le témoin C s'allume.
- 6. Appuyez sur la commande E.  
– La radiocommande s'éteint
- 7. Tournez la clé D sur la position « 0 ».

**⚠ Important**

**La clé D doit être retirée UNIQUEMENT en cas de nécessité.**

8. Tournez la clé B sur la position « 0 », retirez-la et insérez la protection.
  - Le témoin C s'éteint.
9. Tournez la clé A sur la position « 0 » et retirez-la.

**ARRÊT D'URGENCE ET REDÉMARRAGE**

L'illustration montre les points d'intervention et la description indique les procédures à suivre.



1. Appuyez sur le bouton d'urgence V dans des conditions de risque imminent.

– Tous les organes en mouvement s'arrêtent instantanément et le moteur endothermique est

coupé.

2. Identifiez les causes qui ont engendré l'arrêt.
3. Rétablissez les conditions de fonctionnement normales.

**!** **Important**

**Les interventions de rétablissement qui ne sont pas du ressort de l'opérateur doivent être effectuées par du personnel autorisé et avec une expertise reconnue.**

4. Déverrouillez le bouton d'arrêt d'urgence V par une action volontaire.
5. Mettez les commandes F et G sur « OFF ».
6. Appuyez sur la commande N et maintenez-la enfoncée, puis relâchez-la lorsque le moteur est démarré.
7. Agissez sur la commande Q pour augmenter le nombre de tours du moteur.
8. Mettez la commande F sur « ON ».
  - Les lames de coupe s'activent.
  - Le nombre de tours du moteur est augmenté au maximum.
9. Agissez sur les commandes du joystick R-S pour reprendre le travail.

FR

**REDÉMARRAGE APRÈS UN ARRÊT POUR COUPURE DU MOTEUR**

La machine s'arrête automatiquement lorsque le moteur est soumis à des efforts excessifs (par exemple lorsque les lames se heurtent contre un obstacle inattendu).

FR



1. Mettez les commandes F et G sur « OFF ».
2. Appuyez sur la commande N et maintenez-la enfoncée, puis relâchez-la lorsque le moteur est démarré.
3. Agissez sur les commandes du joystick R-S pour placer la machine dans une zone sans obstacles.

## RAVITAILLEMENT EN CARBURANT

- Ravitaillez toujours la machine avec le moteur arrêté et dans un endroit bien ventilé.
- Tous les carburants sont inflammables. La perte ou la chute sur des flammes nues ou des composants électriques peuvent provoquer un incendie et/ou une explosion.
- Lors du ravitaillement, veillez à ne pas déverser le carburant dans l'environnement.



**NE FUMEZ PAS** lorsque vous travaillez sur la machine et surtout lorsque vous la ravitaillez.

- L'illustration montre les points d'intervention et la description indique les procédures à suivre.

1. Retirez le bouchon et ravitaillez sans remplir complètement le réservoir (max. 18 litres)..

**Le carburant doit être destiné aux transports et répondre aux normes spécifiées par le fabricant du moteur.**

- Introduisez de l'essence verte E5.
  - Utilisez un entonnoir ou un tuyau flexible afin d'atteindre facilement le bouchon de remplissage.
2. Revissez le bouchon lorsque l'opération est terminée.

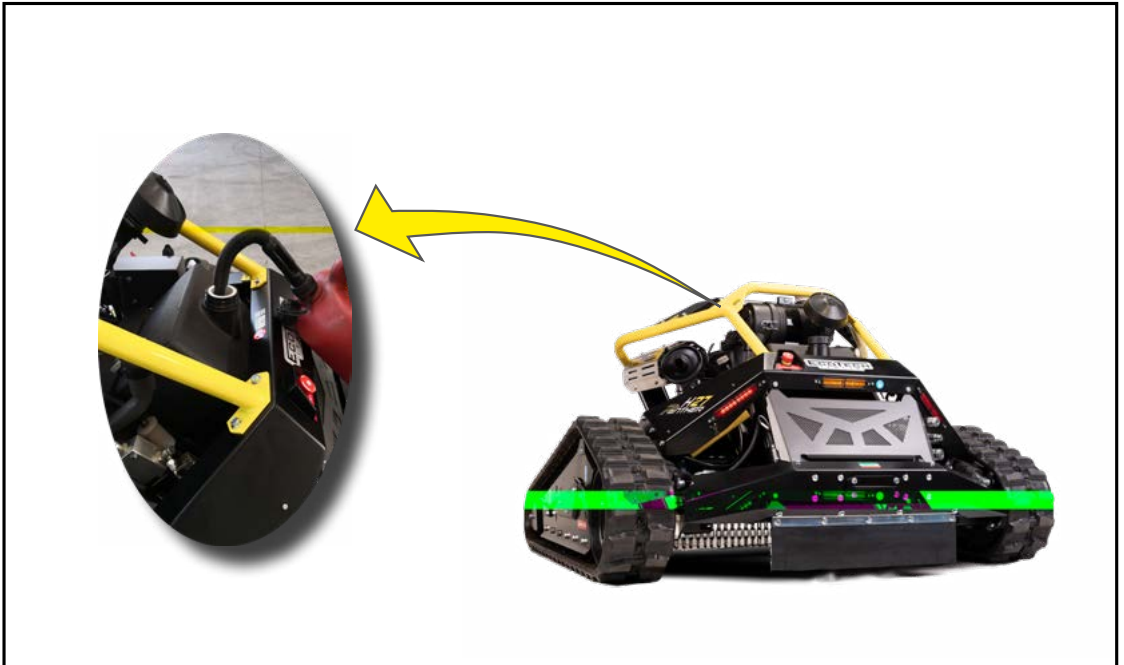

## MODE D'EMPLOI

– **Voici les instructions d'utilisation qui doivent être respectées lors du fonctionnement normal de la machine.**

- Vérifiez que la zone de travail est exempte d'obstacles susceptibles d'endommager les lames (bordures de béton, résidus de bois, déchets divers, etc.).
- Vérifiez qu'il n'y a pas d'obstacles dans la zone de travail qui pourraient être projetés et/ou endommager les pièces de la machine (pierres, fils métalliques, etc.).
- Vérifiez qu'il n'y a pas d'escarpements, de sols glissants ou de zones présentant un risque de renversement à proximité de la zone de travail.
- S'il y a des escarpements, des fossés ou des obstacles fixes, marquez convenablement la limite à ne pas dépasser afin d'éviter tout risque.
- Veillez à ne pas pénétrer par erreur dans les zones dangereuses marquées.
- N'utilisez PAS la machine à proximité de feux ou de flammes nues (par exemple, des broussailles qui brûlent).
- Arrêtez immédiatement le fonctionnement de la machine si des personnes non autorisées pénètrent dans la zone à risque et faites-les éloigner.
- Réglez TOUJOURS la vitesse d'avancement de la machine en fonction de la pente et de la fermeté du sol.
- Dans une pente, allez à faible vitesse, évitez les changements de direction brusques et procédez transversalement à la pente.
- Le fauchage en sens transversal doit commencer de la partie la plus basse à la plus haute.
- Ce mode réduit le risque de renversement de la machine lors d'un changement de direction.
- Fauchez en montée sur les terrains en forte pente où il n'est pas possible de travailler en travers.
- Lorsque vous passez d'une zone de travail à une autre, descendez les pentes raides en marche arrière.
- Ce mode réduit le risque de débordement de l'huile moteur.
- Arrêtez le fonctionnement de la machine lorsque les conditions environnementales réduisent

la visibilité (heures de nuit, pluie, etc.).

- Vérifiez que les ailettes du radiateur et les grilles de protection ne contiennent pas de poussière ou de débris qui pourraient obstruer le système de refroidissement.
- Ne laissez pas la machine inutilisée à l'extérieur pendant de longues périodes. Utilisez une housse pour la protéger contre le soleil, les intempéries, la saleté et la poussière.
- Après utilisation, arrêtez la machine en conditions de sécurité et prenez les mesures appropriées pour empêcher les personnes non autorisées d'utiliser la radiocommande.
- Nettoyez la machine et éliminez les résidus d'usage à l'aide d'air comprimé.
- Débranchez les batteries à l'aide du dispositif coupe-batterie et rangez la clé dans un endroit accessible uniquement au personnel autorisé.
- Effectuez toujours une inspection approfondie avant de commencer tout type de travail, en vous assurant qu'il n'y a pas de pierres, de rochers, de béton, de bois ou d'autres obstacles qui pourraient endommager la machine pendant la coupe.
- Lorsque vous commencez à travailler sur un nouveau chantier, utilisez la machine avec le plateau de coupe à la hauteur la plus élevée par rapport au sol, afin de minimiser le risque de collision accidentelle des lames avec des obstacles inattendus.
- En cas d'impact anormal des lames sur un obstacle, faites immédiatement reculer la machine, éteignez la machine et la radiocommande. Vérifiez la cause de l'impact et éliminez-la. Vérifiez l'intégrité de l'équipement de coupe et remplacez les pièces endommagées éventuelles avant de reprendre le travail.
- Assurez-vous à chaque fois que vous utilisez la machine, tant visuellement qu'acoustiquement, qu'elle est dans un état optimal et qu'il n'y a pas de vibrations anormales.

## REMORQUAGE DE LA MACHINE EN PANNE

L'illustration montre les points d'intervention et la description indique les procédures à suivre.

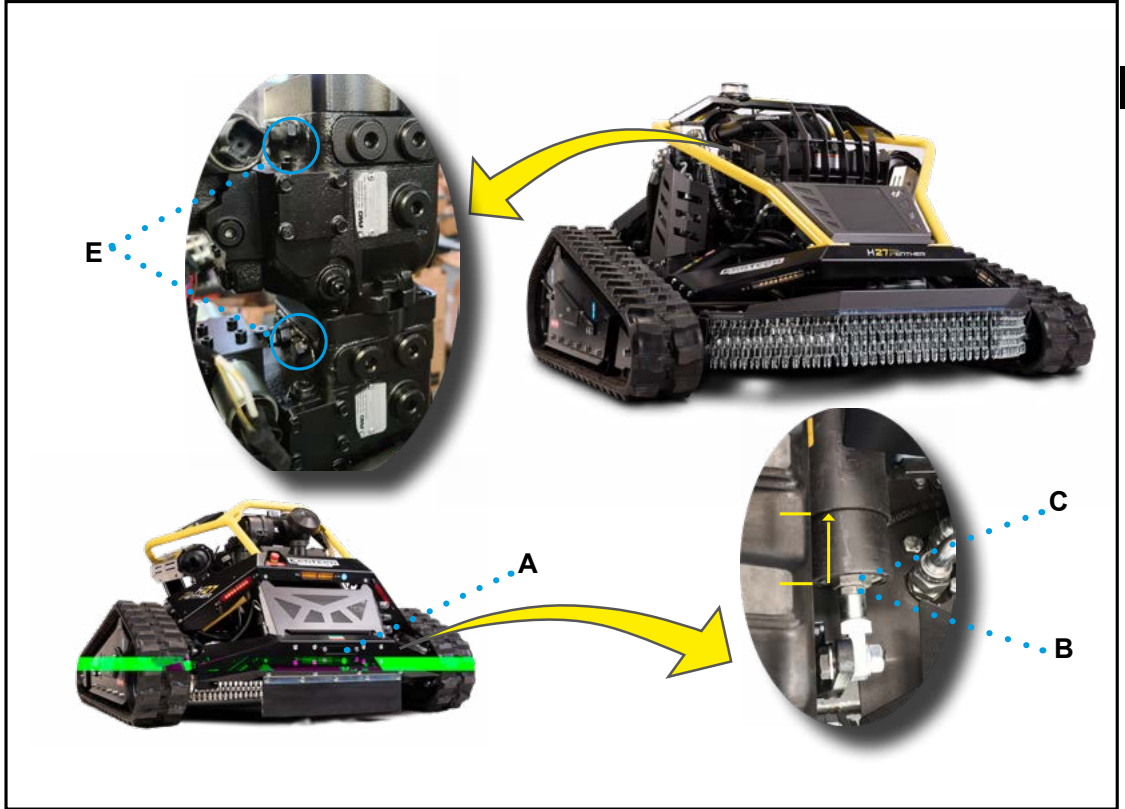

1. Fixez la barre au crochet d'attelage A de la machine et à celui du véhicule tracteur.

**! Important**

Avant de l'atteler au véhicule tracteur, assurez-vous que ce dernier ait une taille et une puissance appropriées.

2. Vérifiez que les goujons d'attelage sont insérés correctement et fixés avec les goupilles de sécurité pour éviter tout détachement accidentel.
3. Desserrez légèrement le contre-écrou B.
4. Vissez complètement le manchon C (voir la photo).
5. Répétez les mêmes opérations sur le frein de l'autre chenille.

6. Desserrez les vis E (couleur rouge) de 1,5 tours.

7. La machine est prête à être remorquée.

**! Important**

En s'arrêtant dans une zone où le véhicule de secours ne peut pas s'approcher, remorquez à l'aide d'une corde ou d'une chaîne.

**! Important**

Assurez-vous que les éléments de remorquage (corde ou chaîne) sont dimensionnés de manière appropriée pour éviter tout détachement involontaire

Après le remorquage, rétablissez TOUJOURS les conditions initiales comme indiqué.

1. Serrez les vis E.

2. Dévissez complètement le manchon C.
3. Serrez le contre-écrou B.
4. Répétez les mêmes opérations sur le frein de l'autre chenille.

**! Important**

**Le remorquage ne peut être effectué que pour de courts trajets à une vitesse ne dépassant pas 1 km/h.**

FR

**DÉMONTAGE/MONTAGE DES CHENILLES**

L'illustration montre les points d'intervention et la description indique les procédures à suivre.

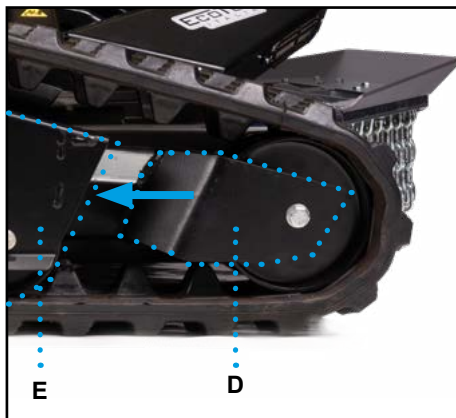
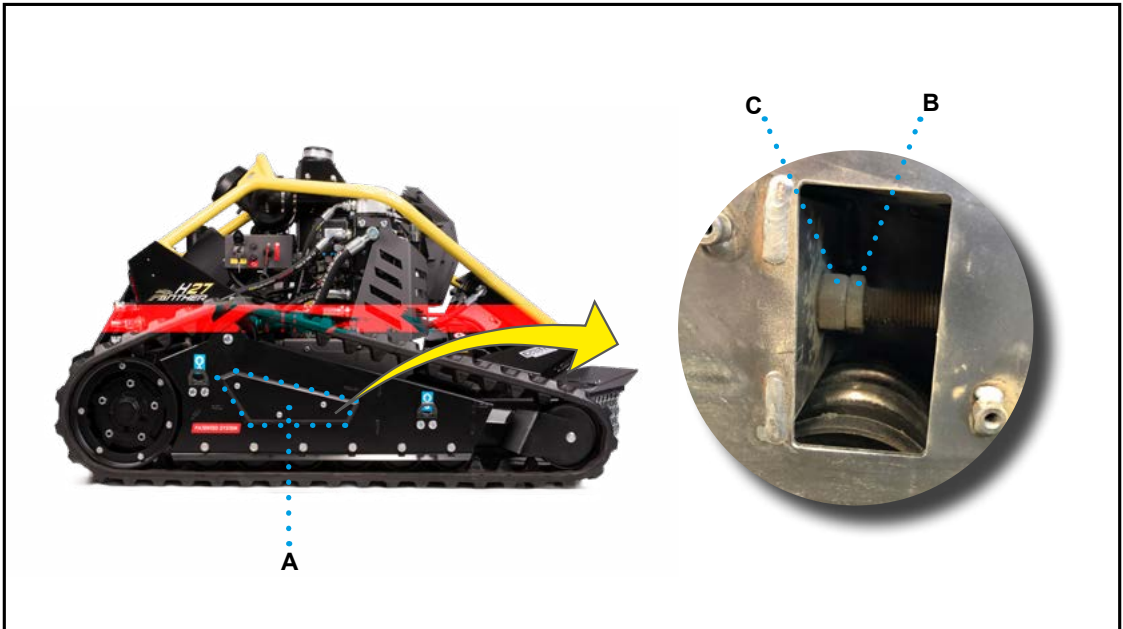

**DÉMONTAGE DES CHENILLES**

1. Retirez le couvercle A en dévissant les 3 vis, à l'aide de la clé fournie.
2. Desserrez le contre-écrou B et l'écrou C jusqu'à ce que la fourche D ne repose sur le châssis du chariot E.
3. Placez la cale jaune (voir la photo) fournie sous le plateau de coupe de la machine dans l'une des deux positions indiquées sur la figure.
4. Abaissez le plateau de coupe jusqu'à ce que la chenille ne se soulève du sol.
5. Retirez la chenille.

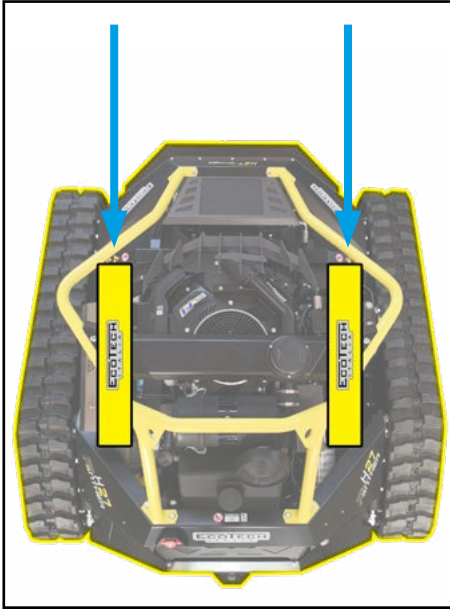

## MONTAGE DES CHENILLES

1. Avec la machine soulevée comme d'après les points 3 et 4 du paragraphe précédent:
2. Serrez l'écrou C jusqu'à obtenir une tension optimale de la chenille (voir « Tension des chenilles »).
3. Vissez le contre-écrou B jusqu'à la butée.
4. Installez le couvercle A à l'aide de la clé spéciale.

FR

## TENSION DES CHENILLES

L'illustration montre les points d'intervention et la description indique les procédures à suivre.

1. Retirez le couvercle A en dévissant les 3 vis, à l'aide de la clé fournie.
2. Desserrez le contre-écrou B.
3. Serrez l'écrou C d'un tour avec la clé fournie et vérifiez que la valeur du bloc-ressort D est la même que celle indiquée sur la clé. Si ce n'est pas le cas, répétez l'opération.
4. Lorsque la valeur est atteinte, serrez le contre-écrou B.
5. Réinstallez le couvercle A.

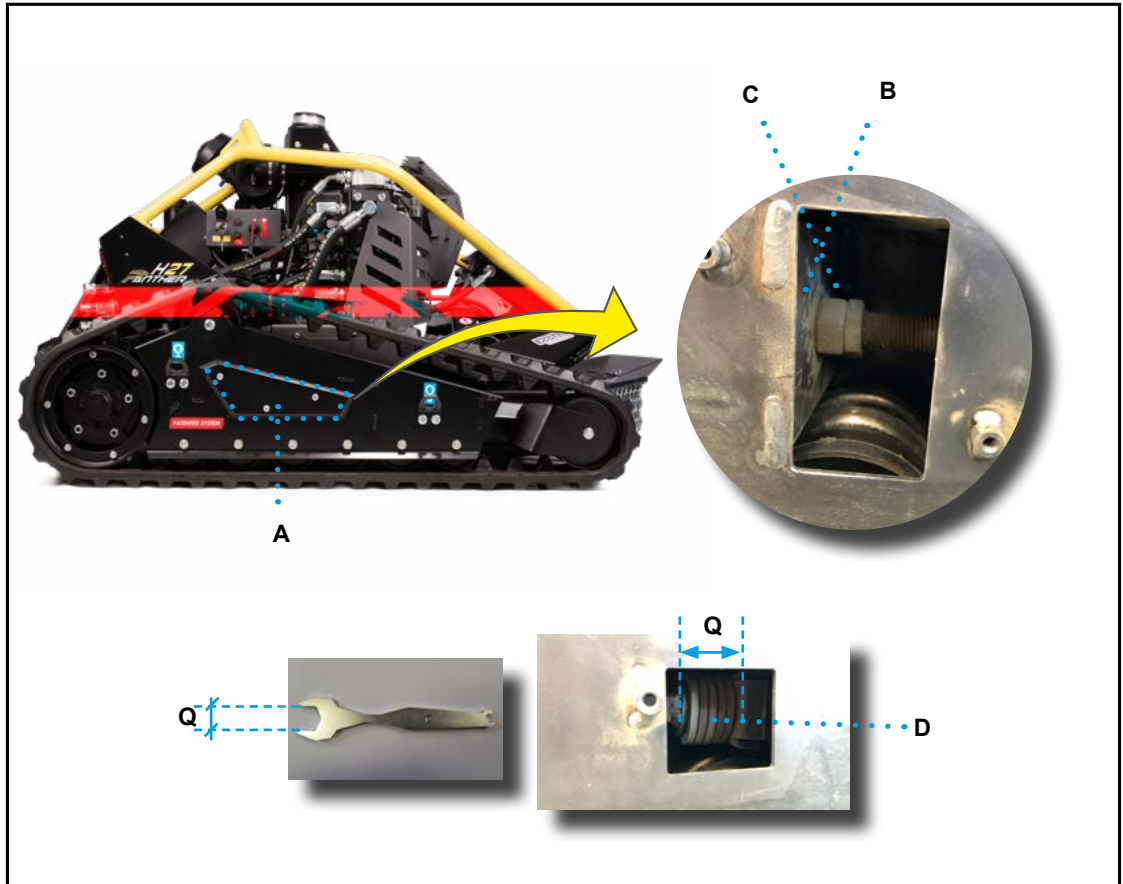

## GRAISSAGE DU TENDEUR DE CHENILLE

L'illustration montre les points d'intervention et la description indique les procédures à suivre.

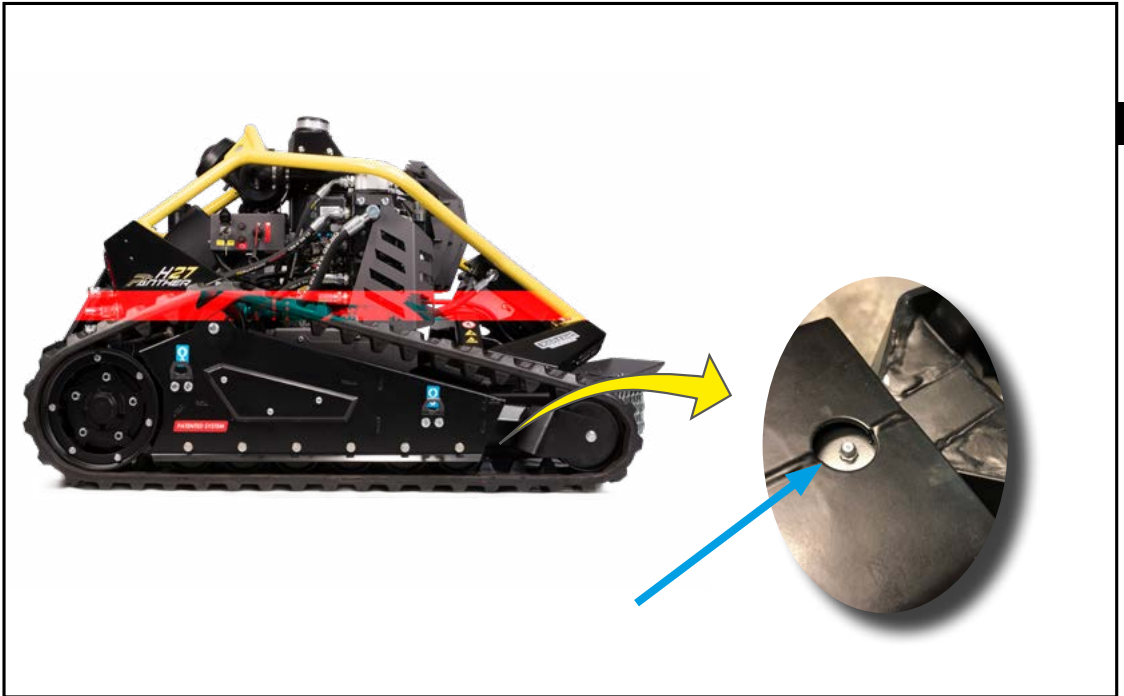

1. Suivez la procédure « Démontage des chenilles ».
2. Graissez avec l'équipement spécial dans le point indiqué.
3. Suivez la procédure « Montage des chenilles ».

## INACTIVITÉ PROLONGÉE DE LA MACHINE

Si la machine doit rester inactive pendant une longue période, effectuez les opérations indiquées.

- Effectuez un nettoyage général.
- Nettoyez le filtre à air.
- Débranchez les batteries à l'aide du dispositif coupe-batterie et rangez la clé dans un endroit accessible uniquement au personnel autorisé.
- Vérifiez tous les organes de la machine et remplacez-les si nécessaire.
- Vérifiez le serrage des vis de fixation des organes principaux.
- Laissez le moteur refroidir et videz le réservoir à carburant avant de stocker la machine.

**Ne créez pas d'étincelles ou n'utilisez pas de flammes nues afin d'éviter les risques d'explosion ou d'incendie.**

- Rangez la machine dans un endroit abrité, accessible uniquement au personnel autorisé.
- Retirez la batterie de la radiocommande et mettez-la dans un endroit approprié.
- Pour éviter que les surfaces ne rouillent, faites un traitement de peinture là où la peinture a été enlevée ou présente des marques d'usure.

### **Attention - Avertissement**

**Pendant l'opération, NE fumez PAS, ne provo-**

## REMISE EN SERVICE DE LA MACHINE

**Avant de remettre la machine en service après une longue période d'inactivité, effectuez les opérations indiquées.**

- Rechargez la batterie au lithium à l'aide d'un chargeur approprié.
- Activez la connexion aux batteries par le dispositif coupe-batterie.
- Vérifiez tous les niveaux (huile, carburant).
- Vérifiez le serrage des vis de fixation principales.
- Vérifiez que les tuyaux d'alimentation du sy-

stème oléohydraulique sont intacts et qu'il n'y a pas de fuites d'huile.

- Effectuez les opérations d'entretien nécessaires.
- Rechargez la batterie de la radiocommande.
- Démarrez le moteur et maintenez-le au ralenti pendant le temps nécessaire pour le réchauffer.
- Vérifiez l'efficacité de tous les dispositifs de sécurité.
- Effectuez un nettoyage général.

## RECOMMANDATIONS POUR LES OPÉRATIONS D'ENTRETIEN

- Gardez la machine dans un état d'efficacité optimal et effectuez l'entretien programmé selon la fréquence et les modes indiqués par le fabricant.
- Le personnel autorisé à l'entretien ordinaire doit avoir une expertise reconnue et des compétences particulières dans le domaine d'intervention.
- Effectuez les opérations dans le respect des procédures et des modes indiqués par le fabricant dans le « Mode d'emploi ».
- Avant d'approcher la machine lorsqu'elle est allumée, s'assurer que le potentiomètre „Speed“ de la radiocommande est au minimum (voir photo).

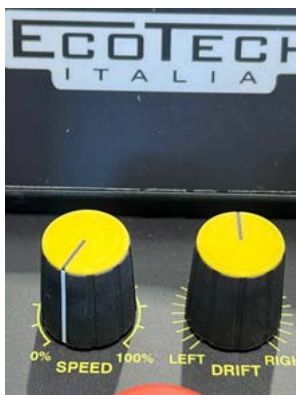

- Effectuez toutes les opérations **UNIQUEMENT** avec des outils appropriés et en bon état, pour éviter d'endommager les composants et les pièces de la machine.
- Remplacez les **DISPOSITIFS DE SÉCURITÉ** uniquement par des pièces détachées d'origine, afin de ne pas compromettre le niveau de sécurité prévu.
- Utilisez les lubrifiants (huiles et graisses) recommandés par le fabricant ou des lubrifiants ayant les mêmes caractéristiques chimiques et physiques.
- **NE PAS** installer de batteries au plomb, mais uniquement celles d'origine Ecotech Italia.
- À la fin des opérations, rétablissez toutes les conditions de sécurité visant à prévenir et à réduire au minimum les risques lors de l'interaction homme-machine.
- Vérifiez qu'aucun outil ou autre matériel ne reste à proximité de organes en mouvement ou dans des zones dangereuses après la fin des opérations.

## TABLEAU DES INTERVALLES D'ENTRETIEN PROGRAMMÉ

**Gardez la machine dans un état d'efficacité optimal et effectuez l'entretien programmé selon la fréquence et les modes indiqués par le fabri-**

**cant.**

- En cas d'inactivité prolongée, effectuez des opérations d'entretien pour préserver la fon-

- tionnalité et prévenir la détérioration.
- Après une période d'inactivité prolongée, vérifiez soigneusement que les caractéristiques de fonctionnement sont restées inchangées.
- Un bon entretien permet de maintenir les performances dans le temps, d'avoir une durée de vie plus longue et un respect constant des exigences de sécurité.

**Tableau 3 : Intervalles d'entretien**

<b>Chaque jour de travail</b>		
<i>Composant</i>	<i>Opération à effectuer</i>	<i>Référence</i>
Machine complète	Nettoyer les résidus d'usage.	
	Contrôler le serrage des vis et des boulons	
	Vérifier les fuites éventuelles d'huile ou de carburant	
	Vérifier le bon fonctionnement des boutons d'arrêt d'urgence	
	Vérifier l'usure des équipements de travail et des protections connexes	
	Contrôle du fonctionnement des avertisseurs sonores/visuels	
	Contrôle des signaux de sécurité	
Radiocommande	Vérifier le bon fonctionnement	
	Vérifier l'état de la batterie	
Grille du convoyeur d'air du moteur supérieur	Vérifier qu'il n'y a pas de résidus d'usage	
Moteur endothermique	Contrôler le niveau d'huile	Voir « Contrôle du niveau d'huile moteur »
	Vérifier le filtre à air	Voir « Contrôle et nettoyage du filtre à air »
Réservoir à carburant	Contrôler le niveau du carburant	
Réservoir du système hydraulique	Contrôler le niveau d'huile	Voir « Contrôle du niveau d'huile hydraulique »
Échangeur et ventilateur électrique	Nettoyer les résidus d'usage	

**Après les 8 premières heures de rodage**

<i>Composant</i>	<i>Opération à effectuer</i>	<i>Référence</i>
Moteur endothermique	Vidanger l'huile	Voir « Vidange de l'huile moteur »
Machine complète	Vérifier l'état des lames, de leurs supports et le serrage des vis de sécurité	

**Toutes les 50 heures**

<i>Composant</i>	<i>Opération à effectuer</i>	<i>Référence</i>
Fusibles	Vérifier l'intégrité	
Alternateur	Vérifier les câbles	
Démarrreur	Vérifier les câbles	

### Toutes les 50 heures

<i>Composant</i>	<i>Opération à effectuer</i>	<i>Référence</i>
Connecteurs	Vérifier le serrage	
Batterie au lithium	Vérifier la charge (avec voltmètre min. 12,4 V)	
	Vérifier la connexion des bornes	En cas de signes d'oxydation, retirez-la et vérifiez que le contact du fil de terre (NOIR) ne touche pas le contact d'alimentation (ROUGE)
Câblage du système électrique	Vérifier l'usure	S'il y a des signes de dommages, d'usure de l'isolation ou de chauffage anormal, contactez le centre d'assistance
Tendeur de la chenille	Graissage du tendeur de la chenille	Effectuer la procédure « Graissage du tendeur de la chenille »
Système hydraulique	Remplacer le filtre à huile	Voir « Remplacement du filtre à huile hydraulique »

### Toutes les 100 heures ou tous les ans

<i>Composant</i>	<i>Opération à effectuer</i>	<i>Référence</i>
Moteur endothermique	Vidanger l'huile	Voir « Vidange de l'huile moteur »
	Remplacer le filtre à carburant	
Moteur endothermique	Remplacer le filtre à huile	Voir « Remplacement du filtre à huile moteur »

### Toutes les 250 heures ou tous les ans

<i>Composant</i>	<i>Opération à effectuer</i>	<i>Référence</i>
Moteur endothermique	Remplacer le filtre à air	
Système hydraulique	Remplacer le filtre à huile	Voir « Remplacement du filtre à huile hydraulique »

### Toutes les 500 heures ou tous les ans

<i>Composant</i>	<i>Opération à effectuer</i>	<i>Référence</i>
Système hydraulique	Vidanger l'huile	Voir « Vidange de l'huile hydraulique »

### Toutes les 4 000 heures ou tous les 2 ans

<i>Composant</i>	<i>Opération à effectuer</i>	<i>Référence</i>
Machine complète	Remplacer les tuyaux du carburant	

### Toutes les 4 000 heures ou tous les 4 ans

<i>Composant</i>	<i>Opération à effectuer</i>	<i>Référence</i>
Machine complète	Remplacer les tuyaux hydrauliques	

## TABLEAU DES LUBRIFIANTS ET DES HUILES HYDRAULIQUES

Le tableau indique les spécifications des lubrifiants recommandés par le fabricant en fonction des composants et/ou des zones de référence.

**Tableau 4:** Caractéristiques des lubrifiants

Type de lubrifiant	Marque	Sigle	Composant
Huile hydraulique	PAKELO	Hydraulic EP ISO46	Réservoir de l'huile hydraulique
Huile moteur	-	SAE 10W-30 / 10W-40	Réservoir de l'huile moteur

FR

### ! Important

Utilisez les lubrifiants (huiles et graisses) recommandés par le fabricant ou des lubrifiants ayant les mêmes caractéristiques chimiques et physiques.

Pour la lubrification des composants commerciaux installés, reportez-vous aux instructions du fabricant.

## RECHARGE DE LA BATTERIE AU LITHIUM (12V)

L'illustration montre les points d'intervention et la description indique les procédures à suivre.

1. Placez la machine sur une surface stable et plane.
2. Arrêtez la machine
3. Vérifiez que le coupe-batterie A est sur « 1 » (désactivé) et que la clé de démarrage B est sur « 0 ».
4. Connectez le chargeur aux bornes de la batterie comme indiqué sur la figure.
5. Chargez complètement la batterie.
6. Débranchez les câbles après la recharge.

### H27 PANTHER

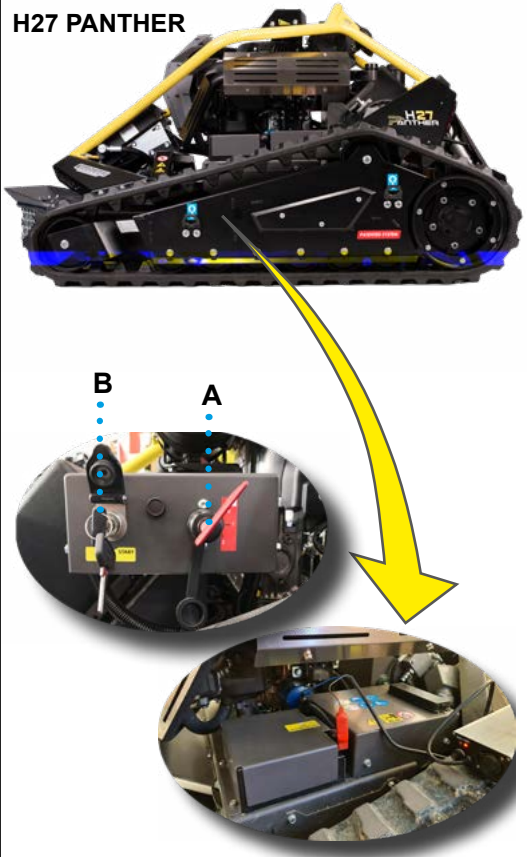

### ! Important

Utilisez un chargeur de batterie adapté au type de batterie.

### H24 LYNX



## NETTOYAGE DE LA MACHINE

### Procédez comme indiqué.

1. Placez la machine sur une surface stable et plane.
  2. Arrêtez la machine
  3. Laissez le moteur refroidir comme il convient.
  4. Portez tout équipement de protection individuelle prévu pour protéger les voies respiratoires (masques respiratoires) et les yeux (lunettes de protection).
- Utilisez un jet d'air comprimé pour éliminer tous les déchets de coupe.
  - Enlevez les déchets de coupe du plateau de coupe.



### Attention - Avertissement

**N'utilisez pas de jets d'eau sous pression.**

- Nettoyez toutes les surfaces métalliques à l'aide de produits appropriés.
- N'utilisez JAMAIS de produits de nettoyage corrosifs et inflammables et/ou de produits qui peuvent contenir ou libérer des substances nocives.

FR

## CONTRÔLE DU NIVEAU DE L'UILE HYDRAULIQUE

L'illustration montre les points d'intervention et la description indique les procédures à suivre.

1. Placez la machine sur une surface stable et plane.
2. Arrêtez la machine
3. Laissez le moteur refroidir comme il convient.
4. Vérifiez le niveau d'huile par le hublot d'inspection A. Le niveau optimal se trouve au centre du hublot.
5. Ravitaillez en huile si le niveau n'est pas correct.

### ! Important

Utilisez les huiles recommandées par le fabricant. Ne mélangez pas d'huiles de marques ou ayant des caractéristiques différentes.

### H27 PANTHER



A.....

### H24 LYNX



A.....

## CONTRÔLE DU NIVEAU DE L'HUILE MOTEUR

L'illustration montre les points d'intervention et la description indique les procédures à suivre.



1. Placez la machine sur une surface stable et plane.
2. Arrêtez la machine
3. Laissez le moteur refroidir comme il convient.
4. Retirez la jauge de niveau d'huile A.
5. Vérifiez le niveau d'huile correct et faites l'appoint si nécessaire.
6. Le niveau d'huile doit se situer entre les références minimum et maximum.

FR

### **Important**

Utilisez les huiles recommandées par le fabricant. Ne mélangez pas d'huiles de marques ou ayant des caractéristiques différentes.

Pour plus de détails, consultez le manuel d'utilisation du moteur.

## VÉRIFICATION ET NETTOYAGE DU FILTRE À AIR DU MOTEUR

L'illustration montre les points d'intervention et la description indique les procédures à suivre.

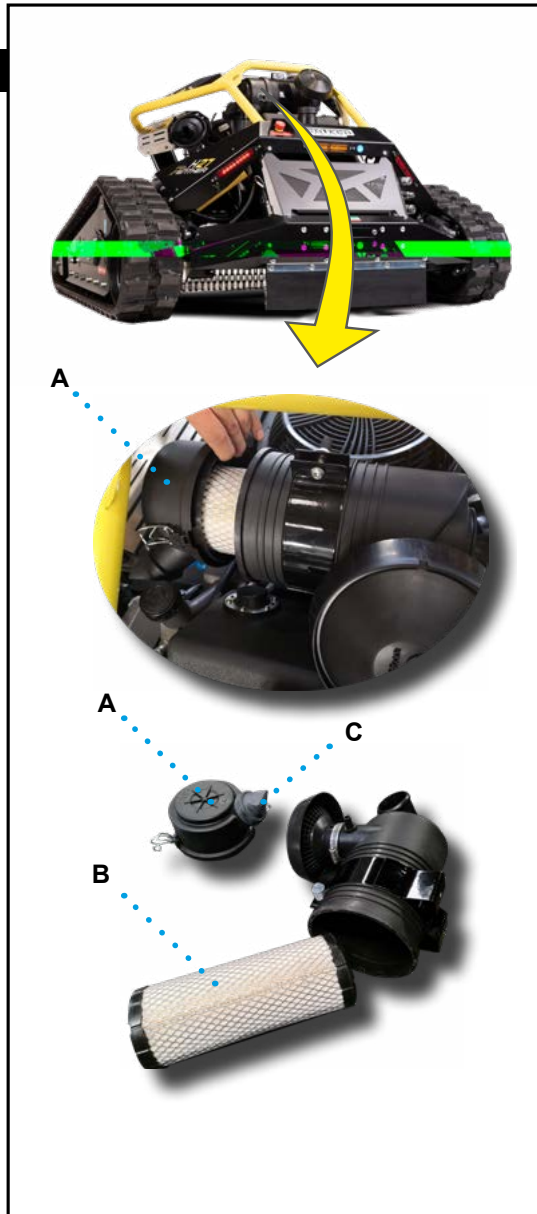

1. Placez la machine sur une surface stable et plane.
2. Arrêtez la machine.
3. Laissez le moteur refroidir comme il convient.



### Attention - Avertissement

Portez tout équipement de protection individuelle prévu pour protéger les voies respiratoires (masques respiratoires) et les yeux (lunettes de protection).

4. Baissez complètement le plateau de coupe.
5. Démontez le couvercle A.
6. Retirez la cartouche B.
7. Nettoyez la cartouche B par un jet d'air dirigé vers l'extérieur.
8. Nettoyez la vanne de vidange C.
9. Essuyez l'intérieur de la boîte du filtre avec un chiffon.



### Important

Utilisez **UNIQUEMENT** des chiffons doux, secs et non pelucheux.

10. Réinstallez la cartouche B et le couvercle A.

## VIDANGE DE L'HUILE MOTEUR

L'illustration montre les points d'intervention et la description indique les procédures à suivre.

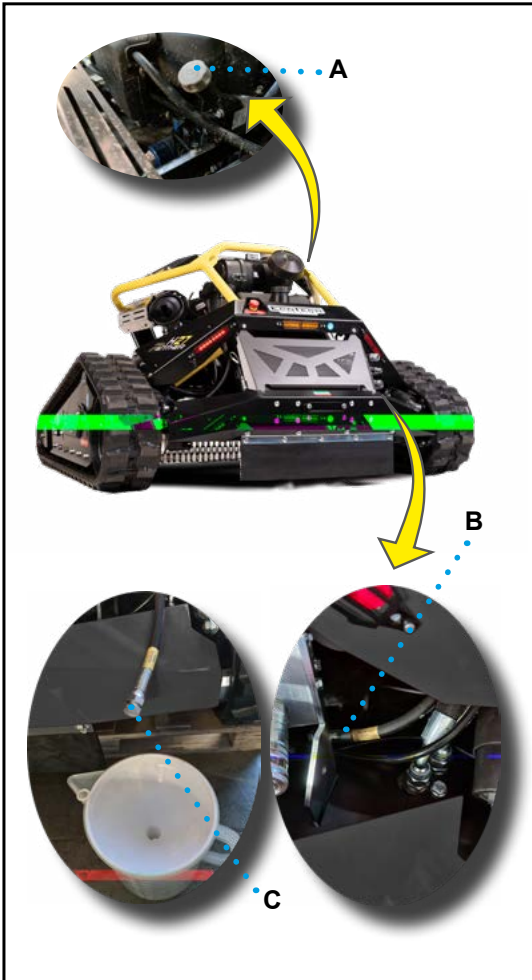

1. Placez la machine sur une surface stable et plane.
2. Arrêtez la machine
3. Laissez le moteur refroidir comme il convient.

### REMARQUE

La machine étant froide, démarrez le moteur pendant environ 5 minutes pour réchauffer l'huile et arrêtez-le à nouveau.

### Attention - Avertissement

Portez tout équipement de protection individuelle prévu pour protéger les voies respiratoires (masques) et les yeux (lunettes de protection).

4. Ouvrez le bouchon A.
5. Retirez la durite B (avec étiquette jaune) et orientez-la dans un récipient suffisamment grand pour collecter l'huile usagée.
6. Retirez le bouchon de vidange C.
7. Vidangez toute l'huile moteur.
8. Refermez le bouchon de vidange C.
9. Remplissez d'huile jusqu'au niveau indiqué.

### Important

Utilisez les huiles recommandées par le fabricant. Ne mélangez pas d'huiles de marques ou ayant des caractéristiques différentes.

Pour plus de détails, voir le paragraphe « Tableau des lubrifiants et des huiles hydrauliques ».

10. Repositionnez la durite B
11. Vissez le bouchon A à nouveau.
12. Démarrez le moteur et laissez-le tourner pendant environ 5 minutes, puis arrêtez-le.
13. Vérifiez à nouveau le niveau d'huile à l'aide de la jauge spéciale et faites l'appoint si nécessaire.

### Attention - Avertissement

Ne dispersez pas l'huile et/ou les résidus dans l'environnement, éliminez-les conformément aux lois en vigueur dans le pays d'utilisation.

## REPLACEMENT DU FILTRE À HUILE MOTEUR

L'illustration montre les points d'intervention et la description indique les procédures à suivre.

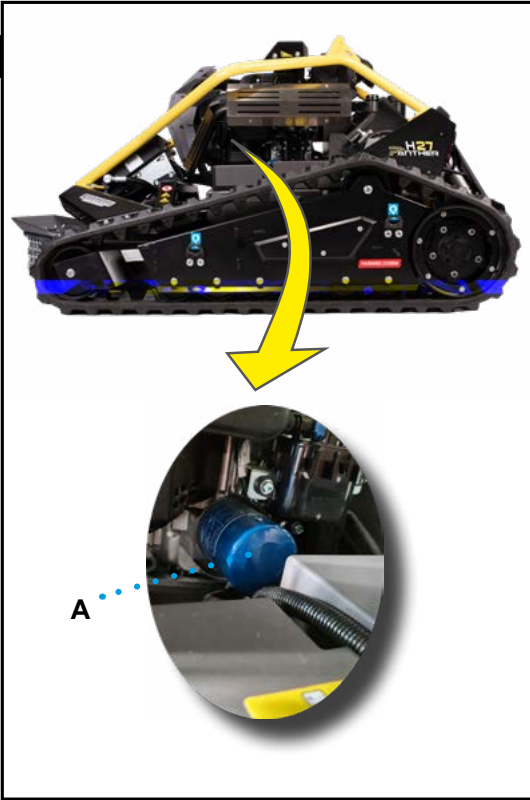

1. Placez la machine sur une surface stable et plane.
2. Arrêtez la machine
3. Laissez le moteur refroidir comme il convient.

### **Attention - Avertissement**

**Portez tout équipement de protection individuelle prévu pour protéger les voies respiratoires (masques respiratoires), les yeux (lunettes de protection) et les mains (gants).**

4. Vidangez l'huile du moteur en suivant la procédure « Vidange de l'huile moteur ».
5. Retirez la cartouche du filtre A à l'aide de la clé spéciale.
6. Appliquez une petite quantité d'huile propre sur les joints et les filetages de la nouvelle cartouche.
7. Nettoyez convenablement le logement du filtre

et remettez la nouvelle cartouche en place en la serrant avec la clé.

8. Ajoutez de la nouvelle huile moteur jusqu'au niveau et suivez la procédure « Contrôle du niveau de l'huile moteur ».
9. Nettoyez soigneusement tout déversement d'huile dû aux opérations de vidange.
10. Démarrez le moteur.
11. Vérifiez l'étanchéité du système.
12. Contrôlez à nouveau le niveau d'huile moteur.

### **Attention - Avertissement**

**Ne dispersez pas l'huile et/ou les résidus dans l'environnement, mais éliminez-les conformément aux lois en vigueur dans le pays d'utilisation.**

**ENTRETIEN DU SYSTÈME HYDRAULIQUE****Attention - Avertissement**

**Protégez vos mains et votre corps contre les fluides à haute pression.**

**Après la fin du travail, l'huile dans la machine est très chaude ; la pression dans le circuit est élevée même lorsque la machine est à l'arrêt.**

Utilisez une surface de repère pour détecter les fuites.

Les opérations d'entretien sont celles qui figurent sur la liste.

- Contrôle quotidien du niveau d'huile dans le réservoir.
- Remplacement périodique du filtre à huile.
- Vidange d'huile périodique.
- Remplacement périodique des durites. Vérifiez toujours les garnitures et les joints toriques pendant les opérations d'entretien et remplacez-les s'ils sont endommagés.

**FR**

## VIDANGE DE L'HUILE HYDRAULIQUE

Afin de garantir une lubrification et une viscosité correctes dans les pompes hydrauliques, l'huile doit être vidangée par intervalles réguliers.

### FR Attention - Avertissement

Protégez vos mains et votre corps contre les fluides à haute pression. Après la fin du travail, l'huile dans la machine est très chaude ; la pression dans le circuit est élevée même lorsque la machine est à l'arrêt.

L'illustration montre les points d'intervention et la description indique les procédures à suivre.

1. Placez la machine sur une surface stable et plane.
2. Arrêtez la machine.
3. Laissez le moteur refroidir comme il convient.
4. Nettoyez soigneusement toutes les pièces avant de procéder à l'ouverture des bouchons du réservoir.
5. Ouvrez le bouchon A.
6. Retirez le bouchon de vidange B du tuyau étiqueté en rouge et collectez l'huile usagée dans un récipient suffisamment grand.
7. Vissez le bouchon B à nouveau.
8. Mettez de l'huile hydraulique neuve par le bouchon A jusqu'au bon niveau.

### Important

Utilisez les huiles recommandées par le fabricant. Ne mélangez pas d'huiles de marques ou ayant des caractéristiques différentes. Pour plus de détails voir le paragraphe « Tableau des lubrifiants et des huiles hydrauliques ».

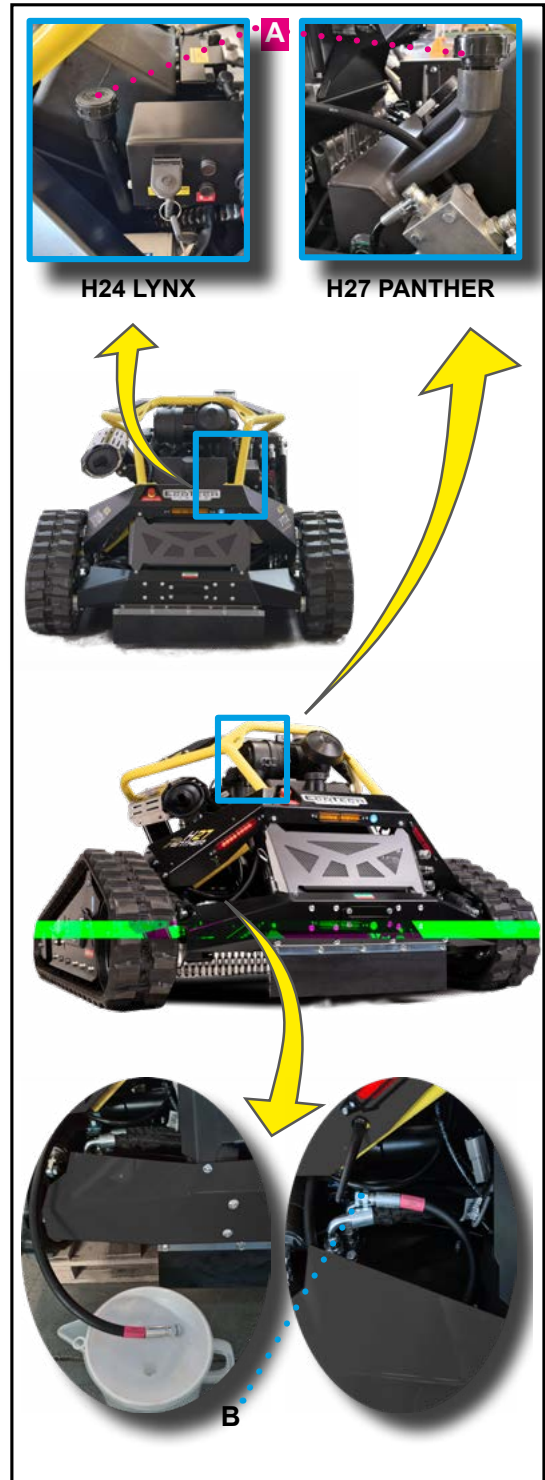

9. Vissez le bouchon A à nouveau.

10. Démarrez le moteur et laissez-le tourner pendant environ 5 minutes, puis arrêtez-le.

 **Attention - Avertissement**

**Le niveau d'huile doit TOUJOURS être contrôlé avec la machine arrêtée.**

11. Vérifiez à nouveau le niveau d'huile (voir « Contrôle du niveau de l'huile hydraulique ») et faites

l'appoint si nécessaire.

 **Attention - Avertissement**

**Ne dispersez pas l'huile et/ou les résidus dans l'environnement, mais éliminez-les conformément aux lois en vigueur dans le pays d'utilisation.**

FR

## REPLACEMENT DU FILTRE À HUILE HYDRAULIQUE

Le filtre doit être remplacé uniquement par des composants d'origine et avant qu'il ne soit complètement bouché.

### Attention - Avertissement

**FR** Protégez vos mains et votre corps contre les fluides à haute pression.

Après la fin du travail, l'huile dans la machine est très chaude ; la pression dans le circuit est élevée même lorsque la machine est à l'arrêt.

L'illustration montre les points d'intervention et la description indique les procédures à suivre.

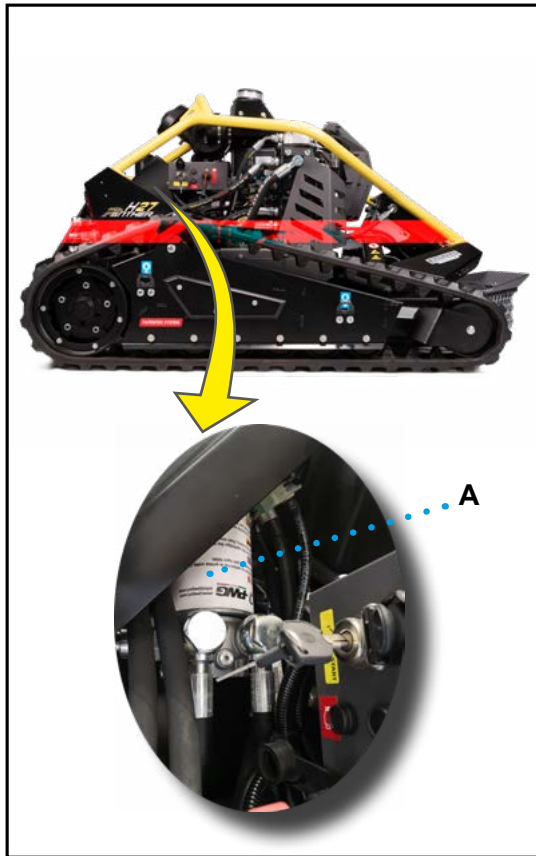

1. Placez la machine sur une surface stable et plane.
2. Arrêtez la machine
3. Laissez le moteur refroidir comme il convient.
4. Vidangez l'huile du système hydraulique en suivant la procédure « Vidange de l'huile hydraulique ».

5. Retirez la cartouche du filtre A à l'aide de la clé spéciale.
6. Appliquez une petite quantité d'huile propre sur les joints et les filetages de la nouvelle cartouche.
7. Nettoyez convenablement le logement du filtre et remettez la nouvelle cartouche en place en la serrant avec la clé.
8. Nettoyez soigneusement tout déversement d'huile dû aux opérations de vidange.
9. Mettez de la nouvelle huile hydraulique dans le réservoir jusqu'au bon niveau.

### Attention - Avertissement

Ne dispersez pas l'huile et/ou les résidus dans l'environnement, mais éliminez-les conformément aux lois en vigueur dans le pays d'utilisation.

## REPLACEMENT OU INVERSION DES LAMES DE COUPE

L'illustration montre les points d'intervention et la description indique les procédures à suivre.

### REMARQUE

Après un certain nombre d'heures d'utilisation, les lames peuvent être inversées pour profiter de leur fil de coupe des deux côtés.

FR

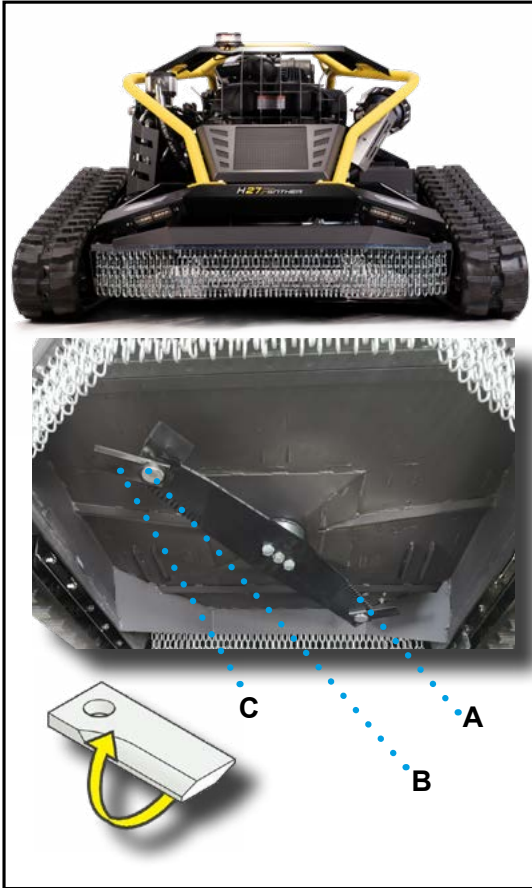

- Placez la machine sur une surface stable et plane.
- Arrêtez la machine.



### Attention - Avertissement

Effectuez les opérations avec la machine arrêtée.

#### ■ Remplacement/inversion des lames

1. Dévissez l'écrou A avec la clé spéciale fournie.
2. Enlevez le goujon de la lame B et la lame C.
3. Remplacez la lame endommagée ou faites-la pivoter de 180° (voir illustration ci-contre).
4. Remettez le goujon B dans sa position d'origine.
5. Serrez l'écrou A à l'aide de la clé spéciale.

## VÉRIFICATION DU SYSTÈME ÉLECTRIQUE

Il s'agit d'une **VÉRIFICATION VISUELLE** qui doit être effectuée avec le plus grand soin pour éviter tout dommage au système qui pourrait compromettre le bon fonctionnement de la machine.

- FR** Vérifiez les composants énumérés.
1. Oxydation ou corrosion des fusibles : remplacez-les si nécessaire (Voir « Remplacement des fusibles »).
  2. État de la batterie : vérifiez la tension et l'état des connexions des bornes.

Si l'oxydation est présente, enlevez-la et couvrez les bornes avec une graisse appropriée.

3. Câbles du démarreur.
4. Câbles d'alternateur.
5. Serrage des connecteurs.

### **Attention - Avertissement**

**Si dans les câblages il y a des signes de dommages, d'usure de l'isolation ou de chauffage anormal, contactez le centre d'assistance.**

## REPLACEMENT DES FUSIBLES

L'illustration montre les points d'intervention et la description indique les procédures à suivre.

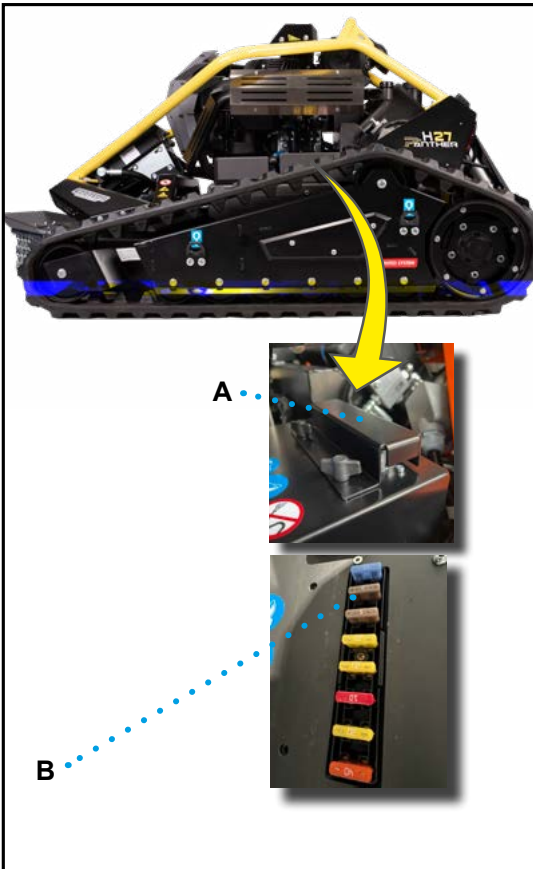

1. Arrêtez la machine.
2. Arrêtez la machine
3. Enlevez le carter de protection A et retirez le couvercle B.
4. Remplacez le fusible endommagé par un fusible ayant les mêmes caractéristiques.
5. Réinstallez le couvercle B et le carter A.

### **Important**

**En cas de remplacement, n'utilisez que des fusibles ayant les mêmes caractéristiques que celles indiquées dans le tableau.**

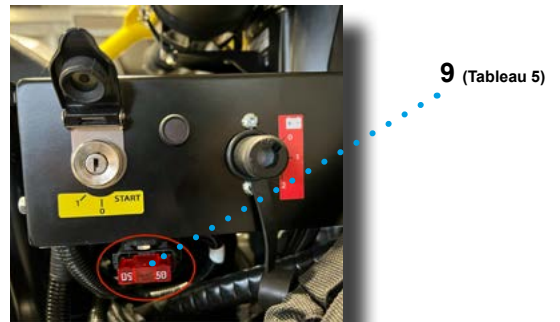

1. Placez la machine sur une surface stable et pla-

**Tableau 5 : Description des fusibles**

Position	Description	Unité de mesure	Valeur
1	Système électrique général	A	40A
2	Frein + Plateau de coupe + AUX (H27 Panther)	A	20A
3	Engagement des lames	A	10A
4	START + BY moteur	A	20A
5	Klaxon + Alternateur + Voyant carburant + Prise 12V + LED1 + LED2 + Clignotant	A	20A
6	Radiocommande	A	5A
7	PSE + K19	A	5A
8	Ventilateur du refroidisseur d'huile	A	15A
9	Fusible de sécurité maxi	A	50A
10	Fusible moteur Honda (voir manuel du moteur)	A	15A
11	Fusible moteur Honda (voir manuel du moteur)	A	30A

**FR**
**INFORMATIONS SUR LES PANNES**

Étant donné que la plupart des défauts de fonctionnement se produisent en raison d'une utilisation erronée de la machine, le tableau suivant

**REMARQUE** : gains des mauvais fonctionnements

ou défauts possibles qui peuvent se produire et les mesures à prendre pour les résoudre. Contactez le service d'assistance autorisé avant d'effectuer toute opération, indiquez le numéro de série de la machine et les heures de fonctionnement.

**Tableau 6: Anomalies de fonctionnement**

Inconvénient	Cause	Remède
LED rouge de la radiocommande clignotante à l'allumage	Bouton STOP enclenché sur la radiocommande	Désactiver le bouton STOP
	Bouton d'engagement des lames enclenché	Désactiver le bouton d'engagement des lames
	Bouton AUX enclenché	Désactiver le bouton AUX
LED rouge radiocommande clignotante pendant l'utilisation de la machine + son intermittent avertisseur sonore	Batterie de la radiocommande faible	Recharger ou remplacer la batterie

	<i>Inconvénient</i>	<i>Cause</i>	<i>Remède</i>
<b>Témoin d'alerte du moteur</b>	<i>Allumé en permanence</i>	Alarme huile	Contrôler le niveau d'huile et faire l'appoint si nécessaire. Si le problème persiste, contacter un centre d'assistance Honda.
	<i>1 clignotement</i>	Problème de tension de la batterie	Contacteur un centre d'assistance Honda.
	<i>2 clignotements</i>	Anomalie de l'accélérateur	Contacteur un centre d'assistance Honda.
	<i>3 clignotements</i>	Anomalie du capteur d'ouverture du papillon 1	Contacteur un centre d'assistance Honda.
	<i>4 clignotements</i>	Anomalie du capteur d'ouverture du papillon 2	Contacteur un centre d'assistance Honda.
	<i>5 clignotements</i>	Erreur du capteur d'ouverture du papillon	Contacteur un centre d'assistance Honda.
	<i>6 clignotements</i>	Erreur de détection du capteur de température extérieure	Contacteur un centre d'assistance Honda.
	<i>7 clignotements</i>	Anomalie du capteur de température du moteur	Contacteur un centre d'assistance Honda.
	<i>8 clignotements</i>	Pression atmosphérique/ anomalie du capteur de pression atmosphérique ou du collecteur d'admission	Contacteur un centre d'assistance Honda.
	<i>9 clignotements</i>	Erreur du boîtier de commande	Contacteur un centre d'assistance Honda.
Avertisseur sonore avec son intermittent	Charge de la batterie de la radiocommande inférieure à 10 %	Recharger ou remplacer la batterie de la radiocommande	
Le moteur de la machine ne démarre pas	Bouton STOP d'arrêt d'urgence enclenché	Désactiver le bouton STOP d'arrêt d'urgence	
	Fusible dédié défectueux	Remplacer le fusible	
	Pénurie de carburant	Ravitailleur en carburant	
	Batterie de la machine faible	Recharger ou remplacer la batterie	
	Filtre à carburant bouché	Remplacer le filtre	
	Filtre à air du moteur bouché	Nettoyer le filtre	
Le démarreur ne tourne pas	Câblage défectueux	Contacteur le service d'assistance	
	Batterie de la machine faible	Recharger ou remplacer la batterie	
	Fusible dédié défectueux	Remplacer le fusible	
Le moteur s'arrête soudainement	Pénurie de carburant	Ravitailleur en carburant.	
	Les lames heurtent contre un obstacle inattendu	Effectuer la procédure de redémarrage Voir « Redémarrage après un arrêt pour coupure du moteur »	
	Die Messer treffen auf ein plötzliches Hindernis	Neustartvorgang durchführen, siehe „Neustart nach Stopp wegen Ausschaltung des Motors“	

<i>Inconvénient</i>	<i>Cause</i>	<i>Remède</i>
Bruit anormal des pompes/ moteurs hydrauliques	Pompes/moteurs hydrauliques défectueux	Contactez le service d'assistance
	Défaut d'huile hydraulique dans le réservoir/système	Rétablir le niveau d'huile.
Les lames ne tournent pas	Courroies des lames trop desserrées	Contactez le service d'assistance
	Courroies des lames défectueuses	Contactez le service d'assistance
	Lames bloquées par un corps étranger	Enlever le corps étranger
	Embrayage électromagnétique défectueux	Contactez le service d'assistance
	Câblage défectueux	Contactez le service d'assistance
Les chenilles ne tournent pas avec la commande enclenchée	Système hydraulique défectueux	Contactez le service d'assistance
	Courroie d'entraînement des pompes hydrauliques défectueuse	Contactez le service d'assistance
	Système électrique défectueux	Contactez le service d'assistance
Le plateau de coupe ne se lève/ baisse pas	Actionneur électrique défectueux	Contactez le service d'assistance
	Câblage défectueux	Contactez le service d'assistance
	Fusible dédié défectueux	Remplacer le fusible
	Système de levage bloqué par un corps étranger	Enlever le corps étranger
La connexion radio est interrompue pendant le travail	Distance excessive entre la radiocommande et la machine	Réduire la distance
	Batterie de la radiocommande/machine faible	Recharger ou remplacer la batterie
	Interférence de signal	Éteindre et rallumer radiocommande/machine
Vibrations excessives	Vis de fixation desserrées	Vérifier le serrage des vis
	Lames endommagées	Remplacer les lames
	Corps étranger à l'intérieur de la machine	Enlever le corps étranger
Sortie de la chenille	Tension incorrecte	Effectuer la procédure de montage des chenilles Voir « Montage/démontage des chenilles »
	Corps étranger à l'intérieur de la chenille	Enlever le corps étranger Effectuer la procédure de montage des chenilles Voir « Montage/démontage chenilles »

## DÉCLARATION DE CONFORMITÉ CE

### DÉCLARATION DE CONFORMITÉ / CONFORMITY DECLARATION (Ann. II-A Dir. 2006/42/CE)

Le fabricant:

**ECOTECH ITALIA SRL Via Dovizi, 18 47122 Forlì FC - ITALIE,**

déclare, sous sa seule responsabilité, que la machine:

#### **Débroussailleuse radiocommandée**

Modèle: **H27 PANTHER/H24 LYNX**

Numéro de série: **XXXXXX**

Moteur: **Honda iGXV800/iGXV700**

Type: **H27 PANTHER/H24 LYNX**

Année de construction : **2022**

Puissance acoustique mesurée: **LWA 104 dB**

Largeur de coupe max: **1000 mm**

Est conforme aux dispositions suivantes :

- La directive Machines 2006/42/CE et les dispositions nationales d'exécution et la documentation technique correspondante a été rédigée conformément à l'annexe VII B de cette même directive ;
- La directive « DESP » (2014/68/UE) et ses amendements et dispositions d'application ultérieurs.
- La directive « DEEE » (2012/19/UE) et ses amendements et dispositions d'application ultérieurs.

La personne autorisée à constituer le dossier technique de construction est M. Roberto Romboli, chez ECOTECH ITALIA S.r.l. Via Dovizi, 18 47122 Forlì FC - ITALIE. Le dossier technique de construction exigé par la directive Machines 2006/42/CE est conservé au siège de l'entreprise.

Lors de l'utilisation, toutes les instructions du manuel d'utilisation fourni avec l'instrument doivent être respectées, ainsi que toutes les réglementations de sécurité et de prévention des accidents en vigueur dans le pays d'utilisation ; le produit porte le marquage CE

Date: 09.12.2022

Le représentant légal  
Roberto Romboli

H27 PANTHER SCHEMA ELETTRICO FUSIBLES

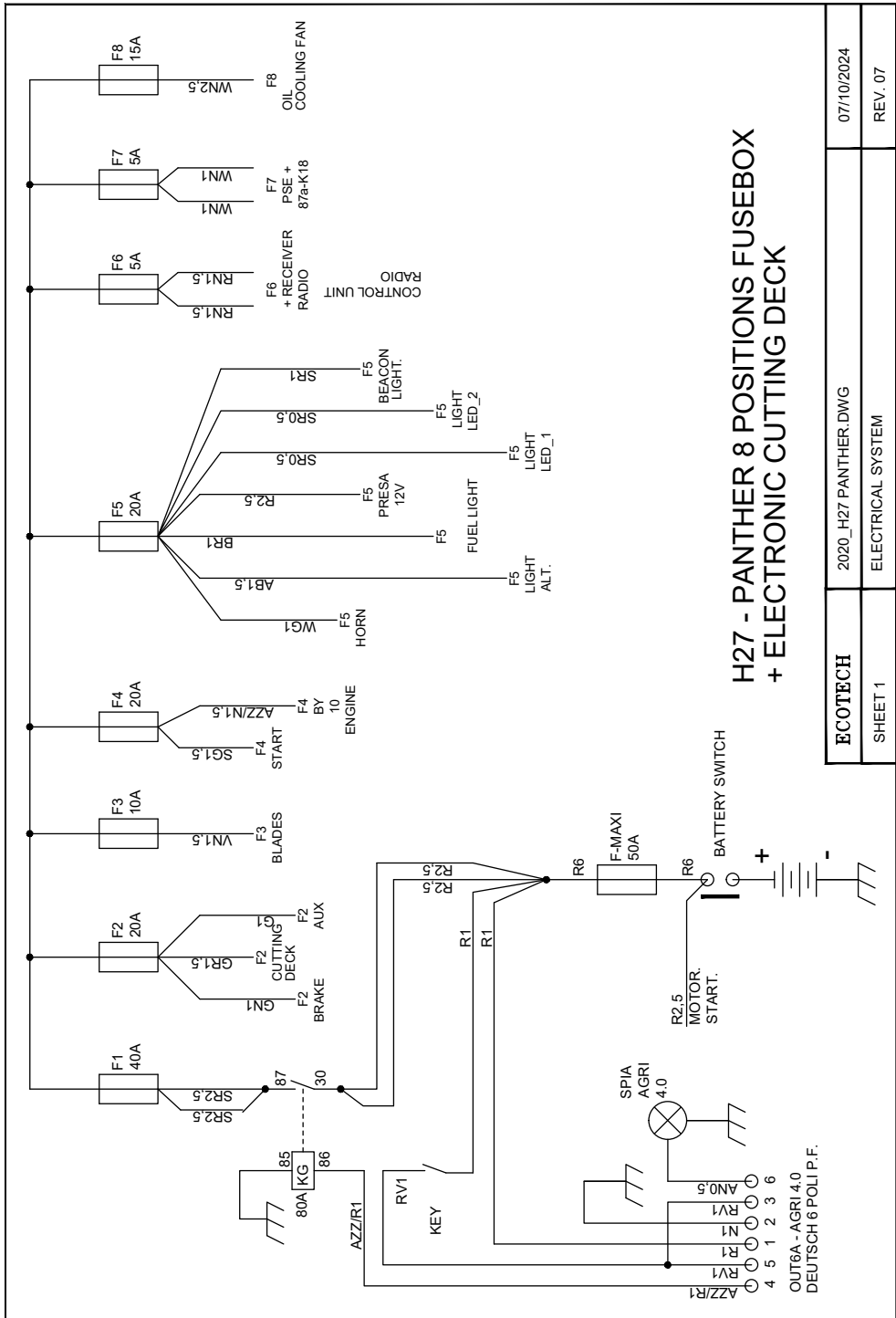

FR

**SL00937**  
UPPER VIEW

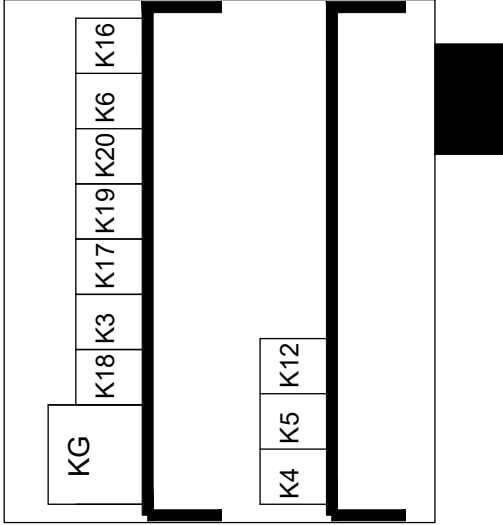

FUSE BOX - FRONT VIEW

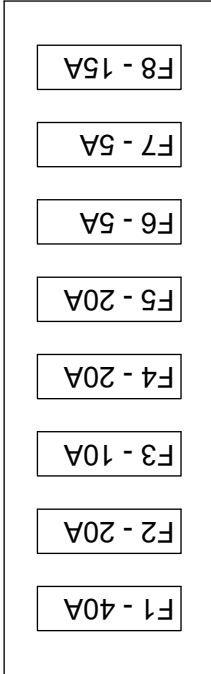

FUSE BOX - DESCRIPTION

- F1 - 40A GENERAL UNDER KEY
- F2 - 20A BRAKE + CUTTING DECK + AUX
- F3 - 10A BLADES
- F4 - 20A START + BY ENGINE
- F5 - 20A HORN + ALTERN. + FUEL LIGHT + 12V PLUG + LED1 + LED2 + BEACON LIGHT
- F6 - 5A REMOTE CONTROL
- F7 - 5A PSE + K19
- F8 - 15A OIL COOLER FAN

<b>ECOTECH</b>	2020_H27 PANTHER.DWG	07/10/2024
SHEET 5	ELECTRICAL SYSTEM	REV. 07

H27 PANTHER SCHEMA ÉLECTRIQUE MACHINE

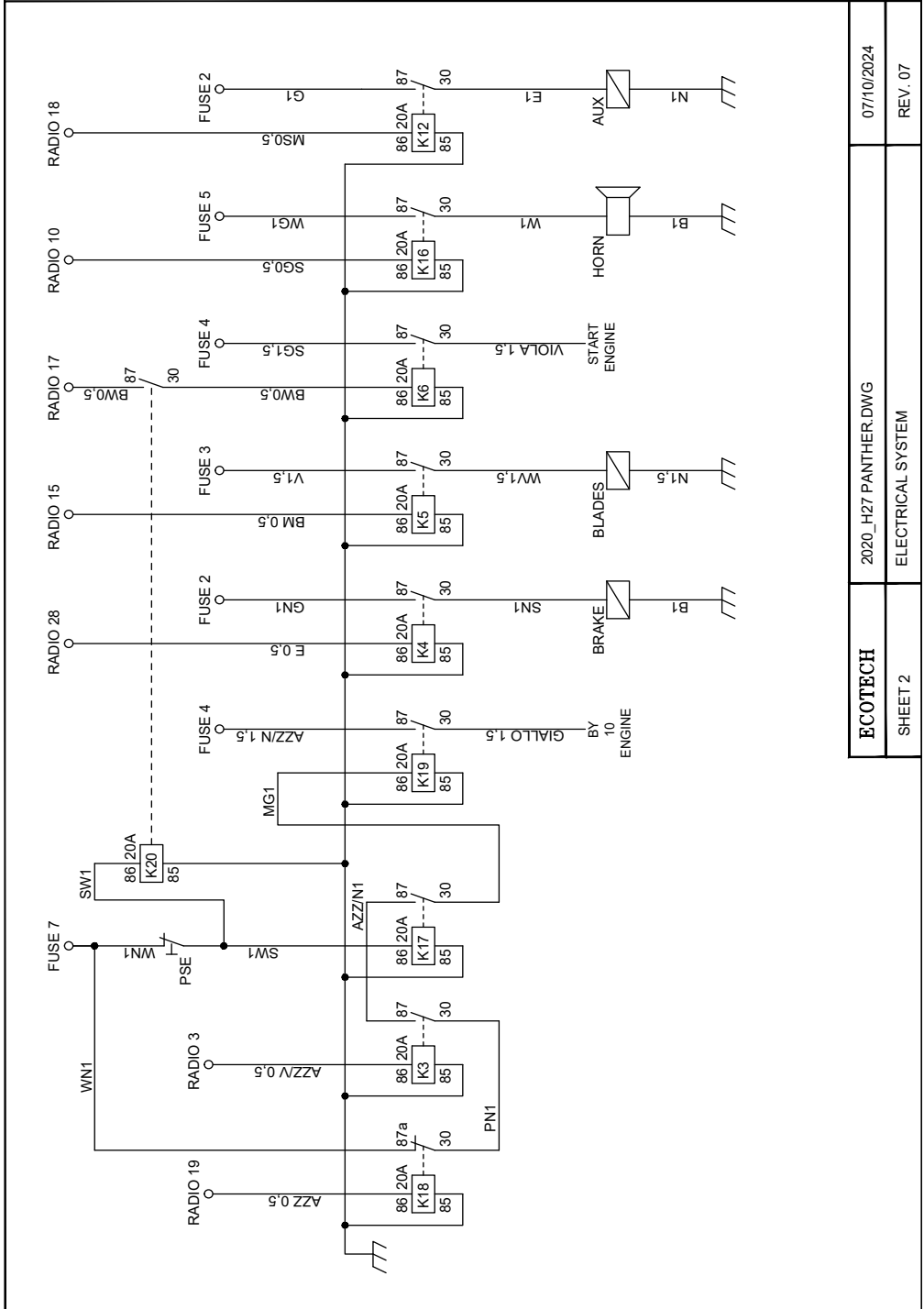

ECOTECH SHEET 2	2020_H27 PANTHER.DWG ELECTRICAL SYSTEM	07/10/2024 REV. 07
--------------------	---	-----------------------

FR

FR

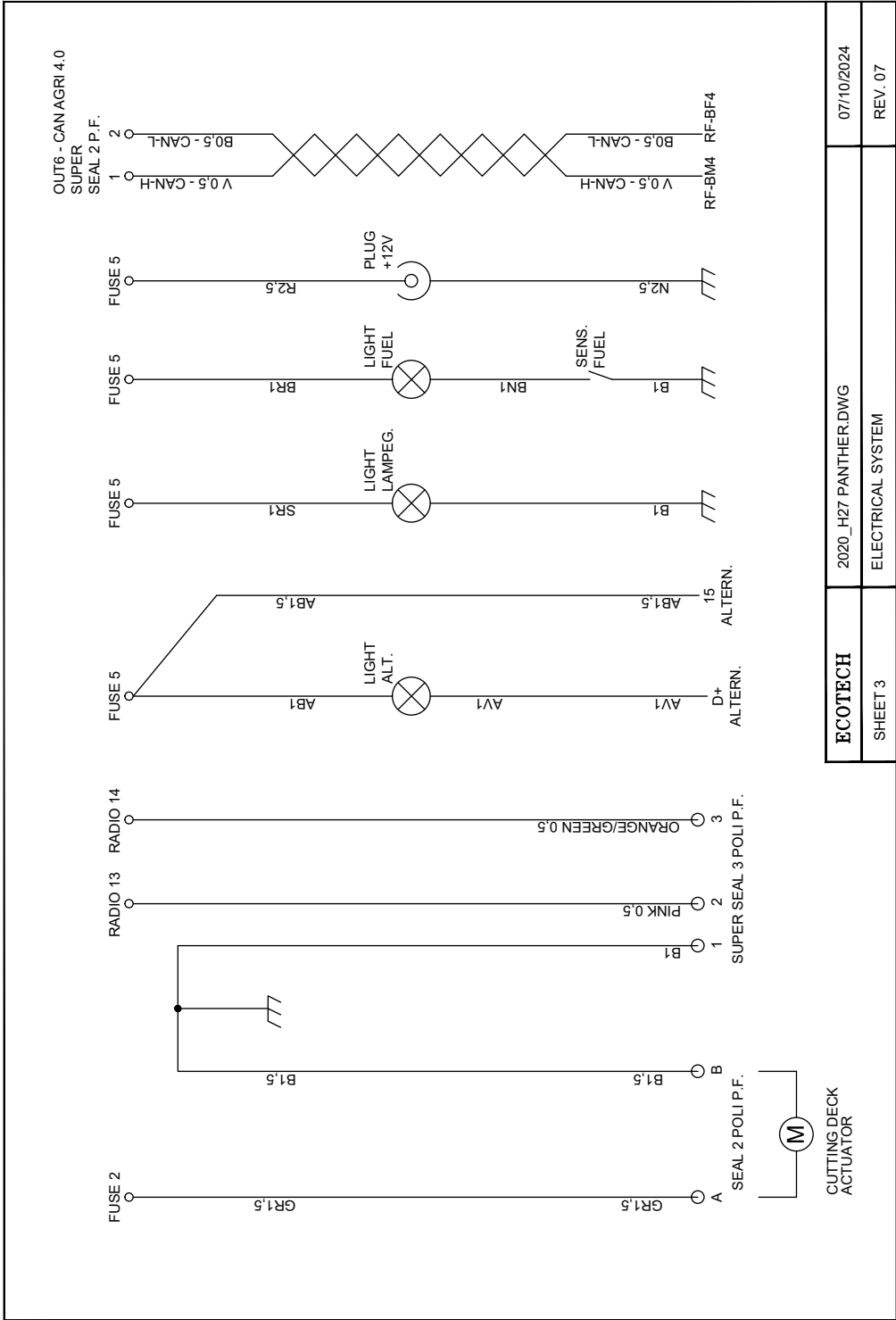

ECOTECH	2020_H27 PANTHER.DWG	07/10/2024
SHEET 3	ELECTRICAL SYSTEM	REV. 07

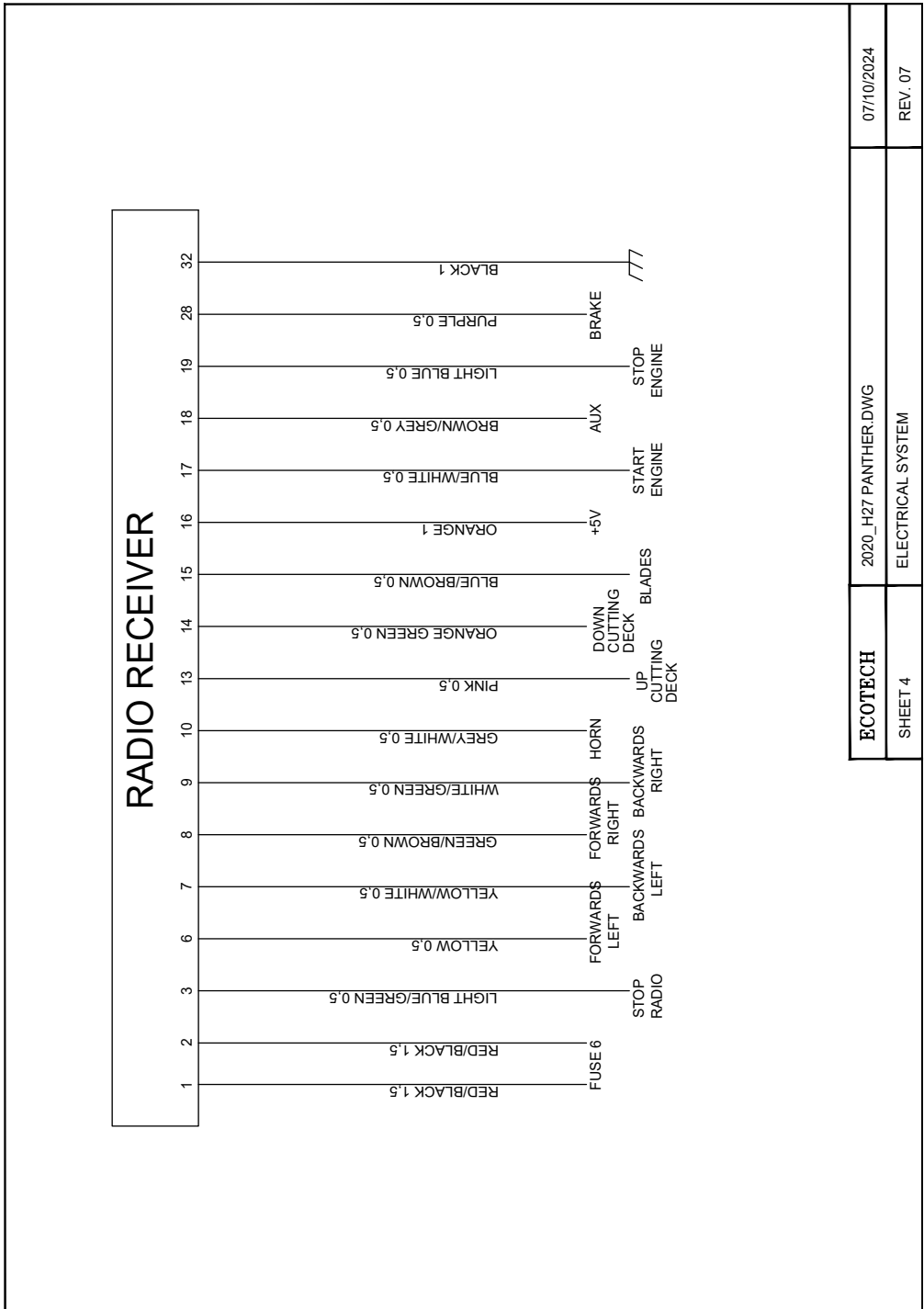

ECOTECH	2020_H27 PANTHER.DWG	07/10/2024
SHEET 4	ELECTRICAL SYSTEM	REV. 07

FR

FR

## KEY WIRE COLOURS

A = ORANGE  
 B = BLUE  
 E = PURPLE  
 G = YELLOW  
 M = BROWN  
 N = BLACK  
 P = PINK  
 R = RED  
 S = GREY  
 V = GREEN  
 W = WHITE  
 AZZ = LIGH BLUE

GB = YELLOW-BLUE  
 AR = ORANGE-RED  
 VM = GREEN-BROWN  
 SB = GREY-BLUE  
 WR = WHITE-RED  
 PV = PINK-GREEN  
 GN = YELLOW-BLACK  
 VAZZ = GREEN-LIGHT BLUE  
 RN = RED-BLACK

THE NUMBER AFTER THE COLOUR IS THE WIRE SECTION:

0,5  
 1  
 1,5  
 2,5  
 4  
 6  
 10  
 25

	KEY WIRE COLOURS	04/06/2019
PAGE 1/1	KEY WIRE COLOURS	REV. 00

H24 LYNX SCHÉMA ÉLECTRIQUE MACHINE

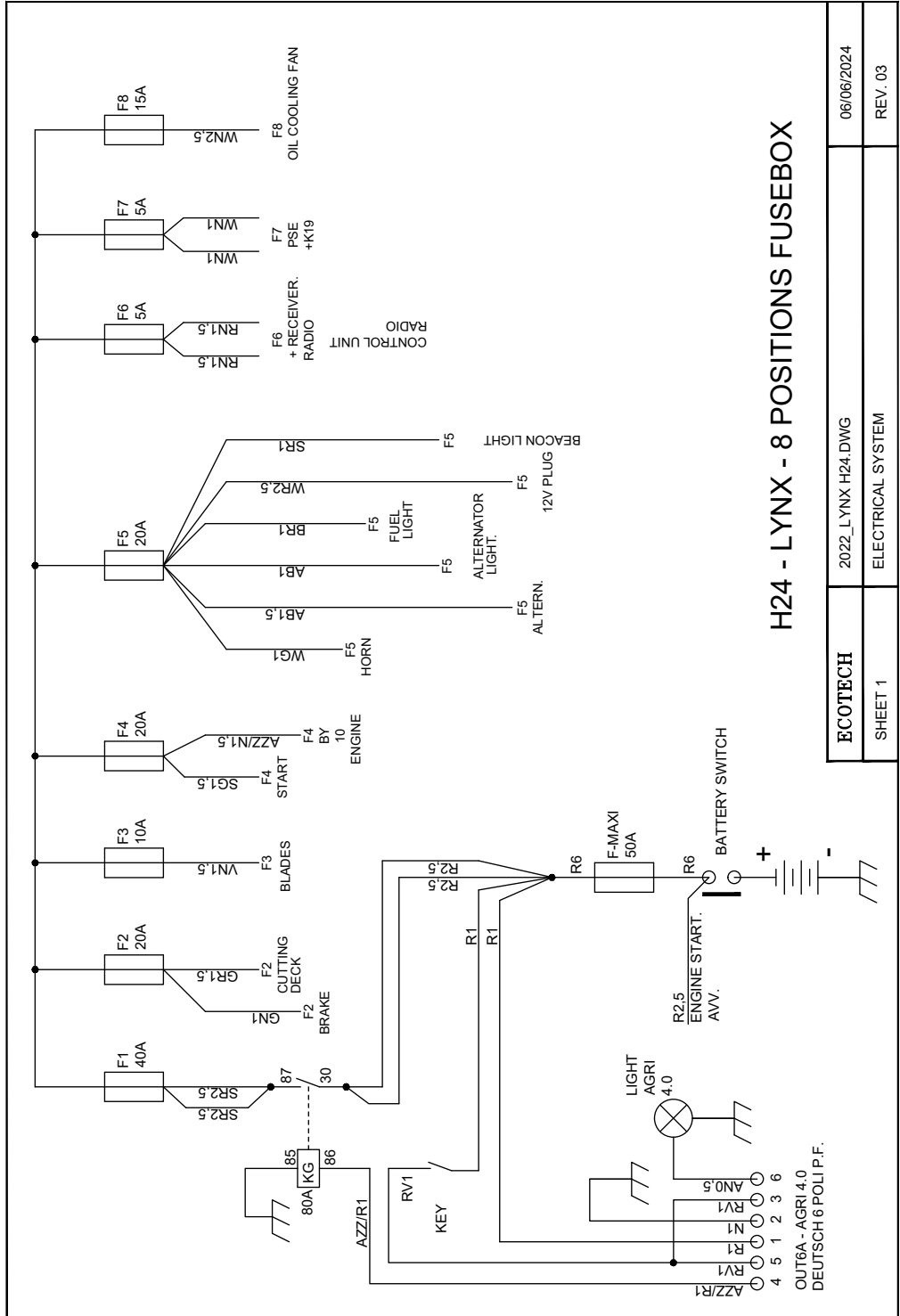

FR

FR

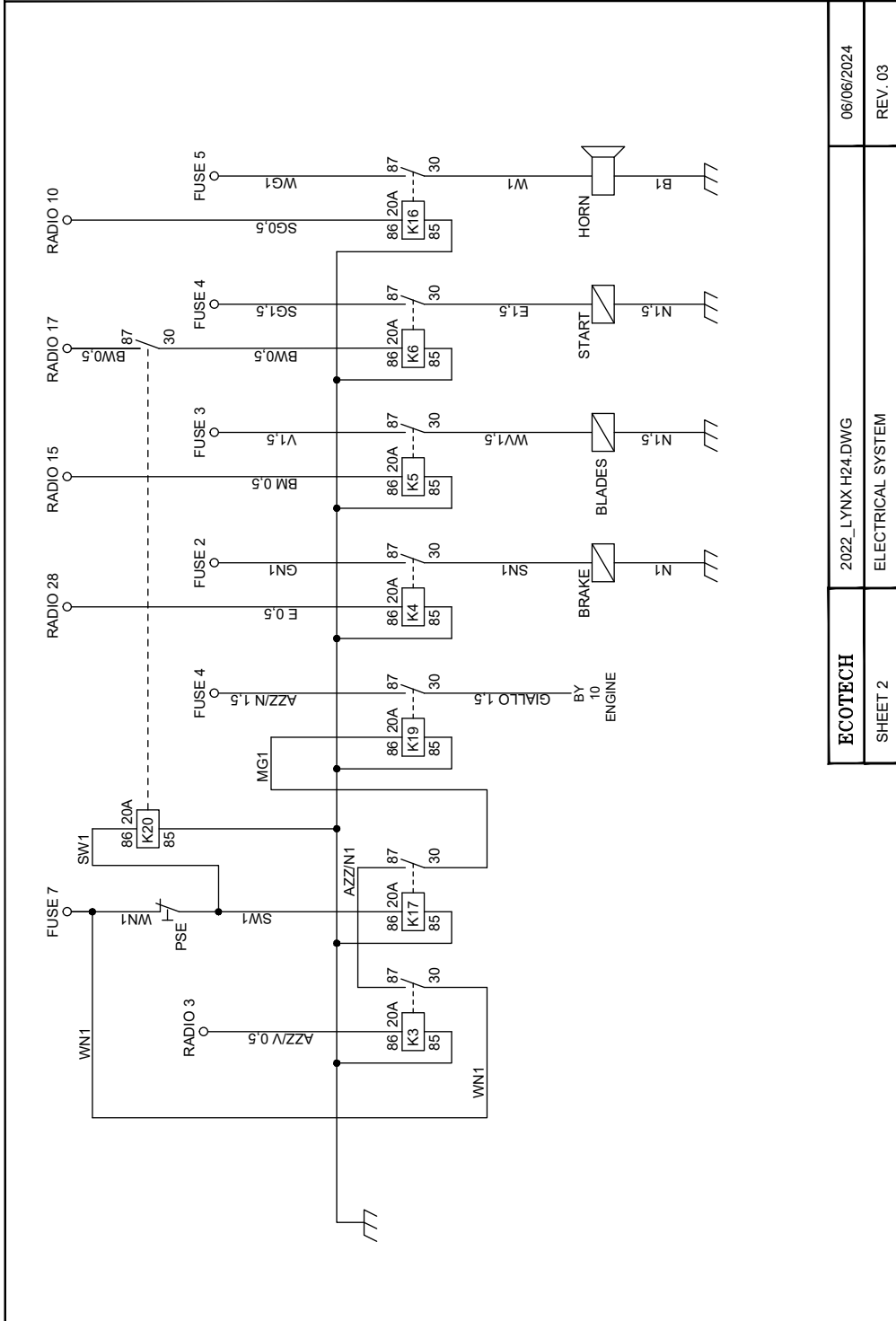

ECOTECH	2022_LYNX H24.DWG	06/06/2024
SHEET 2	ELECTRICAL SYSTEM	REV. 03

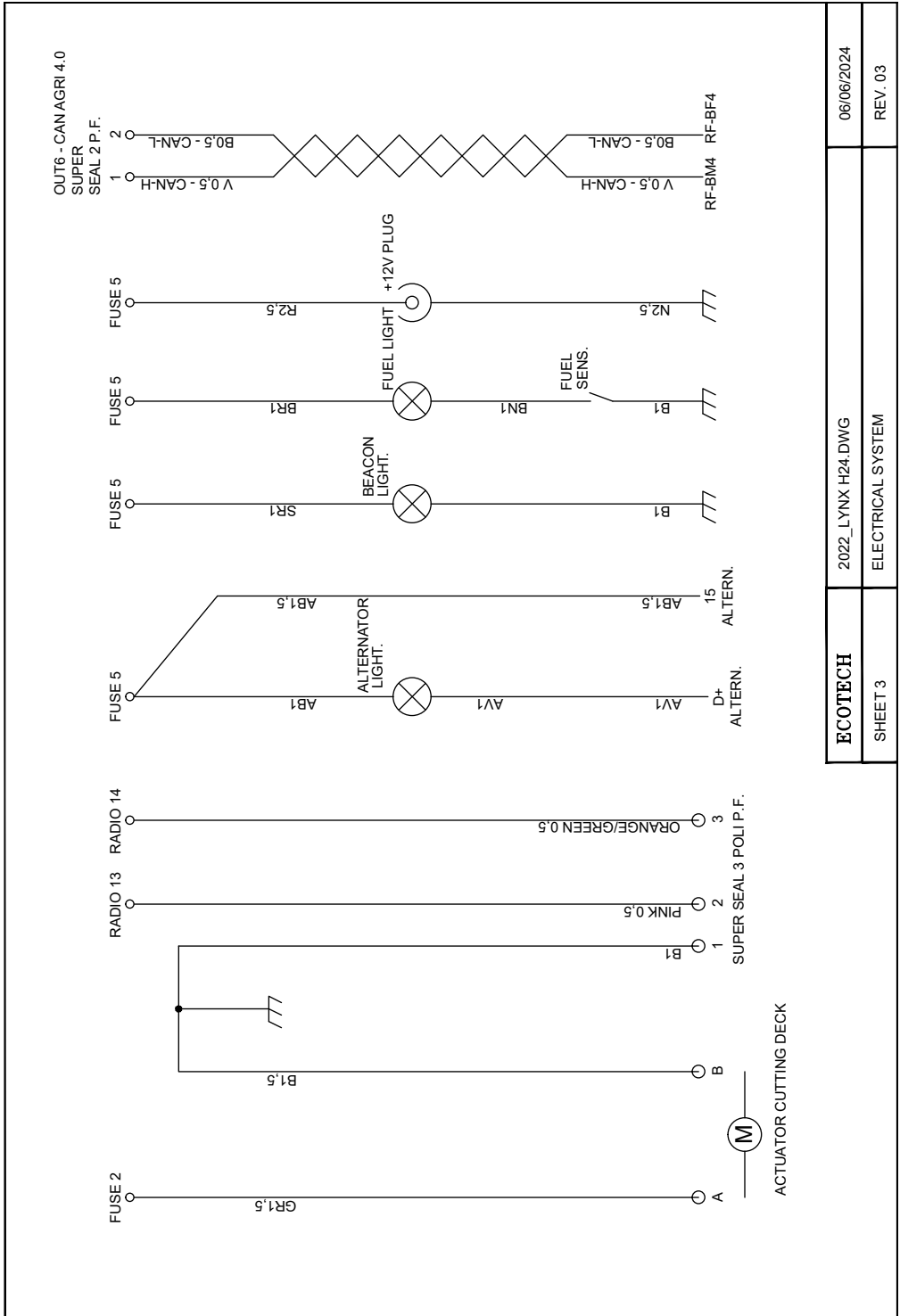

<b>ECOTECH</b>	2022_LYNX H24.DWG	06/06/2024
SHEET 3	ELECTRICAL SYSTEM	REV. 03

FR

FR

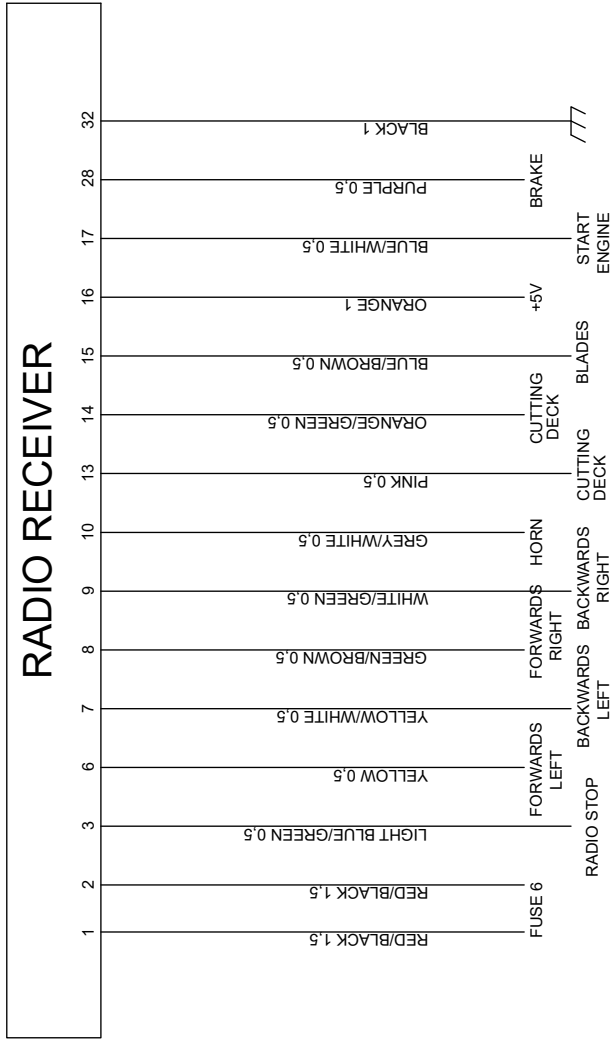

ECOTECH	2022_LYNX H24.DWG	06/06/2024
SHEET 4	ELECTRICAL SYSTEM	REV. 03

## H24 LYNX SCHÉMA ÉLECTRIQUE FUSIBLES

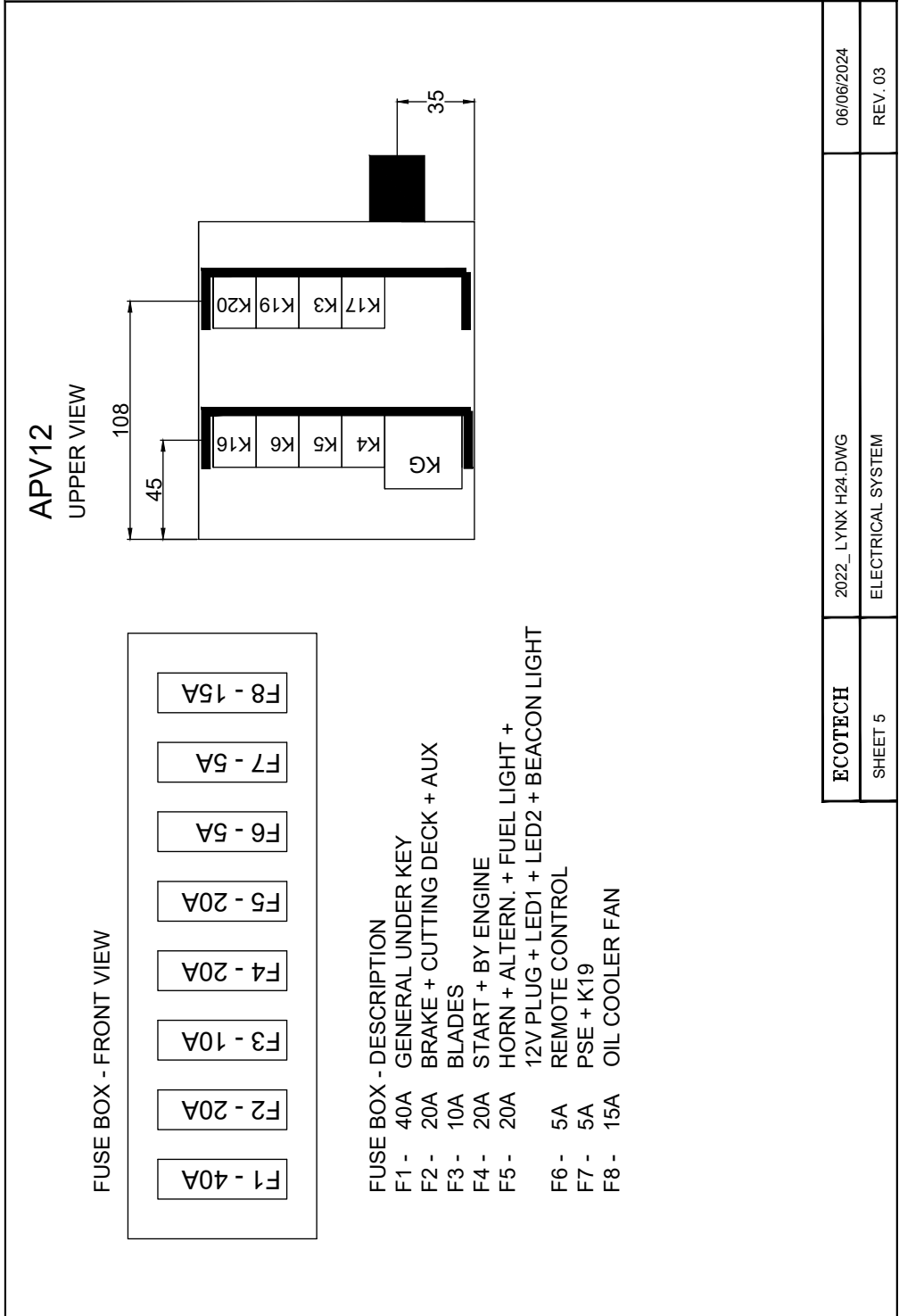

FR



---

FUNKGESTEUERTER  
SCHLEGELMULCHER  
MIT RAUPENFAHRWERK

---



**Betriebs- und Wartungshandbuch**  
Übersetzung der "Originalen Anweisungen"

 **Wichtig**

H27 Panther/H24 Lynx wurde für die Arbeit in Steillagen entwickelt. Trotzdem ist es unerlässlich, jedes Mal vor dem Einsatz die Bedingungen des Geländes, in dem gearbeitet werden soll, zu überprüfen.

Ecotech Italia erklärt, dass die auf einer Fläche stehende Maschine einen maximalen seitlichen Kippwinkel von 65 ° hat (statischer seitlicher Kippwinkel).

Deshalb muss der Bediener, der an einem steilen Gefälle arbeiten will, diesen Grenzwert berücksichtigen und mit äußerster Vorsicht vorgehen.

**Außerdem muss der Bediener bei Arbeiten auf Böden mit einem Gefälle von mehr als 20° darauf achten, mindestens alle 5 Minuten die Fahrtrichtung durch eine 180°-Drehung umzukehren, um eine optimale Schmierung des Motors zu gewährleisten.**



## Gefahr - Achtung

Rüsten Sie sich beim Arbeiten mit der Maschine mit einem Gebläse aus, um die Maschine ständig zu reinigen.

Reinigen Sie regelmäßig den Bereich in der Nähe des Abgaskrümmers von angesammelten Ablagerungen wie Gras, Holz, Sträucher (siehe Foto unten).

Der Abgaskrümmter erreicht während des Betriebs hohe Temperaturen, mit der Gefahr einer Brandentzündung.

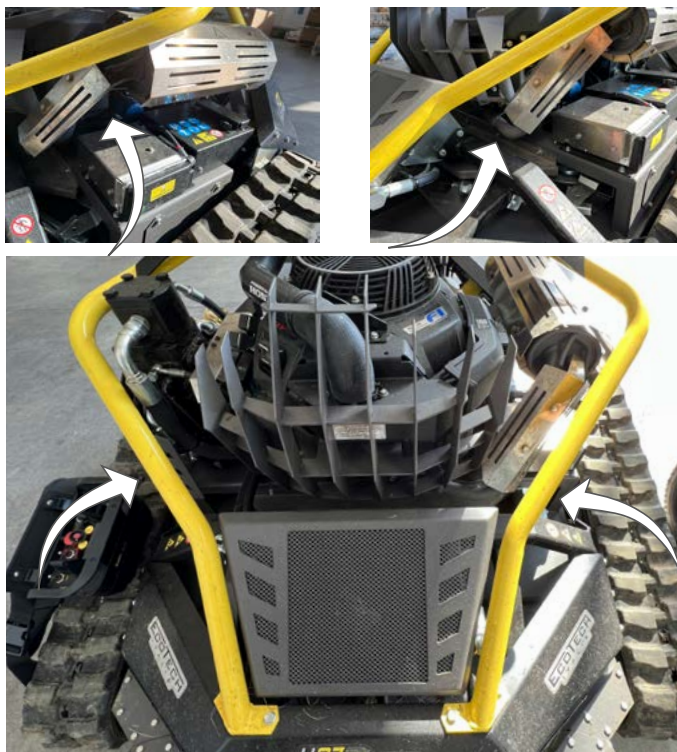



## INHALTSVERZEICHNIS

ZWECK DES HANDBUCHS .....	251	ABSCHLEPPEN DER DEFEKTEN MASCHINE .....	292
KENNZEICHNUNG HERSTELLER UND MASCHINE .....	253	DEMONTAGE/MONTAGE DER RAUBENKETTEN.....	293
HINWEISE ZUR KUNDENDIENSTANFORDERUNG .....	254	SPANNUNG DER RAUPENKETTEN.....	295
GLOSSAR DER VERWENDETEN BEGRIFFE .....	254	SCHMIERUNG DES KETTENSPANNERS.....	296
ANLIEGENDE DOKUMENTATION .....	255	LÄNGERER STILLSTAND DER MASCHINE.....	296
ALLEGEMEINE SICHERHEITSHINWEISE .....	256	WIEDERINBETRIEBNAHME DER MASCHINE.....	297
SICHERHEITSHINWEISE FÜR HANDHABUNG UND TRANSPORT .....	256	HINWEISE ZU DEN WARTUNGSARBEITEN .....	297
<b>DE</b> SICHERHEITSHINWEISE FÜR GEBRAUCH UND BETRIEB .... 256		TABELLE MIT DEN INTERVALLEN DER GEPLANTEN WARTUNG .....	297
SICHERHEITSHINWEISE FÜR EINSTELLUNGEN UND WARTUNGSARBEITEN .....	257	TABELLE SCHMIERSTOFFE UND HYDRAULIKÖLE.....	300
WARNHINWEISE ZU DEN BEDINGUNGEN IM ARBEITSBEREICH .....	257	AUFLADUNG DER LITHIUM-BATTERIE (12V).....	301
SICHERHEITSHINWEISE ZUR UMWELTBELASTUNG .....	258	REINIGUNG DER MASCHINE .....	302
ALLGEMEINE BESCHREIBUNG DER MASCHINE .....	259	KONTROLLE DES HYDRAULIKÖLSTANDS.....	303
H27 PANTHER BESCHREIBUNG DER HAUPTKOMPONENTEN .....	260	KONTROLLE DES MOTORÖLSTANDS .....	304
H24 LYNX BESCHREIBUNG DER HAUPTKOMPONENTEN.....	263	KONTROLLE UND REINIGUNG DES LUFTFILTERS DES MOTORS.....	305
BESCHREIBUNG DER SICHERHEITSVORRICHTUNGEN .....	266	MOTORÖL WECHSELN .....	306
RESTRISIKEN .....	267	MOTORÖLFILTERWECHSELN.....	307
UNSACHGEMÄSSE VERWENDUNG .....	267	WARTUNG DER HYDRAULIKANLAGE .....	308
H27 PANTHER TECHNISCHE DATEN.....	268	HYDRAULIKÖL WECHSELN.....	309
h24 lynx TECHNISCHE DATEN.....	269	HYDRAULIKÖLFILTER WECHSELN.....	311
AUßENBEREICHE .....	270	AUSTAUSCH ODER UMKEHRUNG DER SCHNEIDMESSER... 312	
SICHERHEITS- UND HINWEISSCHILDER .....	271	KONTROLLE DER ELEKTRISCHEN ANLAGE .....	313
HINWEISE FÜR TRANSPORT UND HANDHABUNG .....	273	SICHERUNGEN AUSTAUSCHEN .....	313
VERPACKUNGSMETHODEN (FÜR DEN VERSAND AN DEN HÄNDLER) .....	273	INFORMATIVEN ZU STÖRUNGEN .....	314
VERLADEN, TRANSPORT UND ABLADEN (MIT PALETTE).....	274	EG- KONFORMITÄTSERKLÄRUNG .....	317
AUSPACKEN.....	274	H27 PANTHER SCHALTPLAN SICHERUNGEN .....	318
LIEFERUNG DER MASCHINE UND EINLAUFZEIT.....	275	H27 PANTHER SCHALTPLAN MASCHINE.....	320
SCHULUNG DES BEDIENERS .....	275	H27 PANTHER SCHALTPLAN FUNKSTEUERUNG .....	322
VERLADEN, TRANSPORT UND ABLADEN (OHNE PALETTE) . 275		H24 LYNX SCHALTPLAN MASCHINE .....	324
EMPFEHLUNGEN FÜR GEBRAUCH UND BETRIEB .....	276	H24 LYNX SCHALTPLAN FUNKSTEUERUNG .....	327
BESCHREIBUNG DER MASCHINENSTEUERUNGEN.....	277	H24 LYNX SCHALTPLAN SICHERUNGEN.....	328
H27 PANTHER BESCHREIBUNG DER FUNKSTEUERUNG.....	279		
H27 LYNX BESCHREIBUNG DER FUNKSTEUERUNG.....	281		
ANLASSEN DER MASCHINE.....	283		
STOPP AM ENDE DER ARBEIT .....	285		
NOT-AUS UND NEUSTART .....	287		
NEUSTART NACH STOPP WEGEN AUSSCHALTUNG DES MOTORS.....	289		
KRAFTSTOFFBETANKUNG .....	290		
GEBRAUCHSHINWEISE.....	291		

## ZWECK DES HANDBUCHS

- Dieses Handbuch ist ein wesentlicher Bestandteil der Maschine und soll alle Informationen liefern, die:
  - a) für eine korrekte Sensibilisierung des Bedienpersonals in Bezug auf Sicherheitsfragen erforderlich sind;
  - b) für den sicheren Umgang mit der verpackten und ausgepackten Maschine erforderlich sind;
  - c) für die korrekte Installation der Maschine erforderlich sind;
  - d) die für ein umfassendes Verständnis ihres Betriebs und ihrer Grenzen erforderlich sind;
  - e) für ihren korrekten Gebrauch unter Sicherheitsbedingungen erforderlich sind;
  - f) zur korrekten und sicheren Durchführung von Wartungsarbeiten erforderlich sind;
  - g) für die Demontage der Maschine unter sicheren Bedingungen und in Übereinstimmung mit den geltenden Vorschriften zum Schutz der Gesundheit der Arbeiter und der Umwelt erforderlich sind.
- Die Verantwortlichen der betrieblichen Abteilungen, die diese Maschine erwerben, sind gemäß den geltenden Normen verpflichtet, den Inhalt dieses Betriebshandbuchs sorgfältig zu lesen und dem jeweiligen Bedien- und Wartungspersonal die Teile zur Kenntnis zu bringen, für die es zuständig ist.
- Die dafür aufgewendete Zeit wird durch die korrekte Funktionsweise der Maschine und ihre sichere Verwendung reichlich ausgeglichen.
- Dieses Dokument setzt voraus, dass am Einsatzort der Maschine die geltenden Arbeitsschutzbestimmungen eingehalten werden.
- Die Informationen der Originalanleitung wurden vom Hersteller in seiner Sprache (ITALIENISCH) und in Übereinstimmung mit den geltenden Normen verfasst.
- Die Übersetzungen der Handbücher werden ohne Änderungen vom Text der ORIGINALANLEITUNG aus durchgeführt.
- Diese Verpflichtung gilt auch für Übersetzungen, die vom Vertreter oder der Person realisiert werden, die die Einführung in dem betreffenden Sprachraum vornimmt.
- Bei Unstimmigkeiten in den Übersetzungen in andere Sprachen muss immer auf die Anleitung in Italienisch Bezug genommen werden.
- Das Handbuch ist sorgfältig aufzubewahren und muss die Maschine bei allen Besitzerwechseln im Laufe ihres Betriebslebens begleiten.
- Bei der Aufbewahrung ist darauf zu achten, das Handbuch vorsichtig und mit sauberen Händen zu handhaben und es nicht auf schmutzigen Oberflächen abzulegen. Es dürfen keine Teile entfernt, herausgerissen oder willkürlich verändert werden.
- Das Handbuch ist an einem vor Feuchtigkeit und Hitze geschützten Ort und nach Möglichkeit in der Nähe der Maschine, auf die es sich bezieht, aufzubewahren.
- Bei einer Beschädigung, die die in Ihrem Besitz befindliche Kopie des Handbuchs unbrauchbar macht, können Sie eine Kopie anfordern bei:
  - Ecotech Italia S.r.l. Via Dovizi 18 - 47122 Forlì (FC) - Italien - Tel. +39 (0)543-774314 - E-Mail: info@ecotechitalia.com
  - Hierbei sind der Maschinentyp, das Baujahr und die Seriennummer anzugeben.
  - Einige Informationen könnten möglicherweise nicht vollständig mit der tatsächlich gelieferten Konfiguration übereinstimmen.
  - Der Hersteller behält sich das Recht vor, ohne vorherige Ankündigung Änderungen an den Angaben vorzunehmen, sofern dies nicht die Sicherheit beeinträchtigt.
  - Jeder Hinweis der Empfänger kann ein wichtiger Beitrag zur Verbesserung des Kundendienstes sein, den der Hersteller seinen Kunden anbieten will.
  - Um bestimmte Textstellen hervorzuheben oder auf bestimmte wichtige Angaben hinzuweisen, wurde eine Reihe von Symbolen verwendet, deren Bedeutung beschrieben wird.

### **Gefahr - Achtung**

**Das Symbol weist auf schwerwiegende Gefahrensituationen hin, die bei Nicht-beachtung die Gesundheit und Sicherheit von Personen ernsthaft gefährden können.**

 **Vorsicht - Warnung**

Das Symbol weist darauf hin, dass geeignete Verhaltensweisen angenommen werden müssen, um die Gesundheit und Sicherheit von Personen nicht zu gefährden und Schäden an der Maschine zu vermeiden.

deutung, die nicht zu vernachlässigen sind.

**ANMERKUNG**

Das Symbol wird verwendet, um auf zusätzliche Informationen zu verweisen.

**DE**  **Wichtig**

Das Symbol kennzeichnet technische und betriebliche Informationen von besonderer Be-

## KENNZEICHNUNG HERSTELLER UND MASCHINE

Das abgebildete Typenschild ist direkt an der Maschine angebracht (in der auf dem folgenden Foto gezeigten Position).

Neben den Kennzeichnungshinweisen des Herstellers sind alle für die Inbetriebnahme erforderlichen Informationen angegeben.

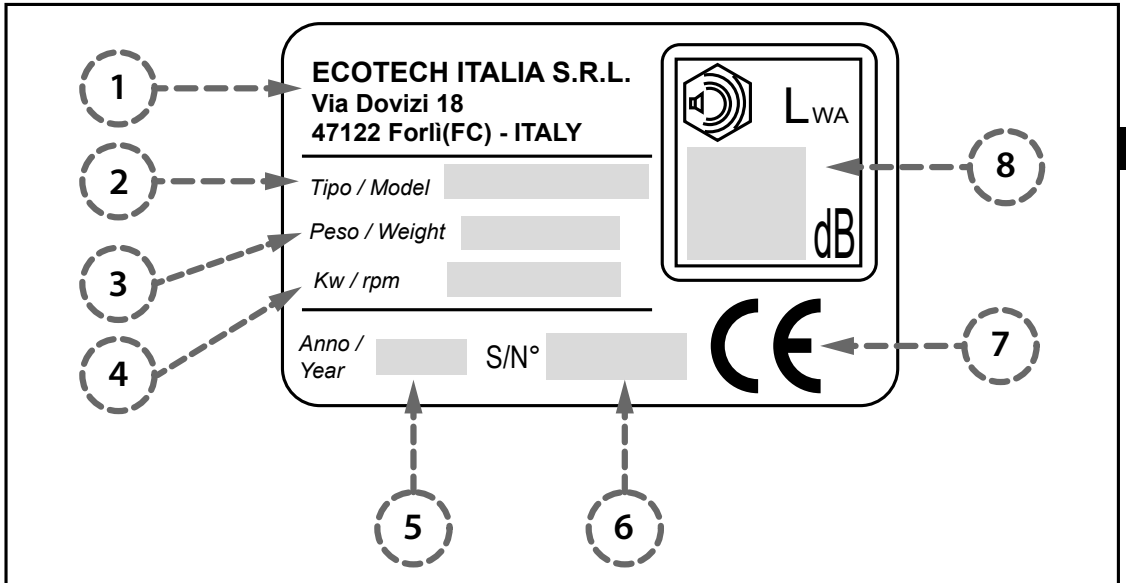

- |                                  |                     |
|----------------------------------|---------------------|
| 1) Kennzeichnung des Herstellers | 7) CE-Kennzeichnung |
| 2) Modell                        | 8) Geräuschpegel    |
| 3) Gewicht                       |                     |
| 4) Leistung                      |                     |
| 5) Herstellungsjahr              |                     |
| 6) Seriennummer                  |                     |

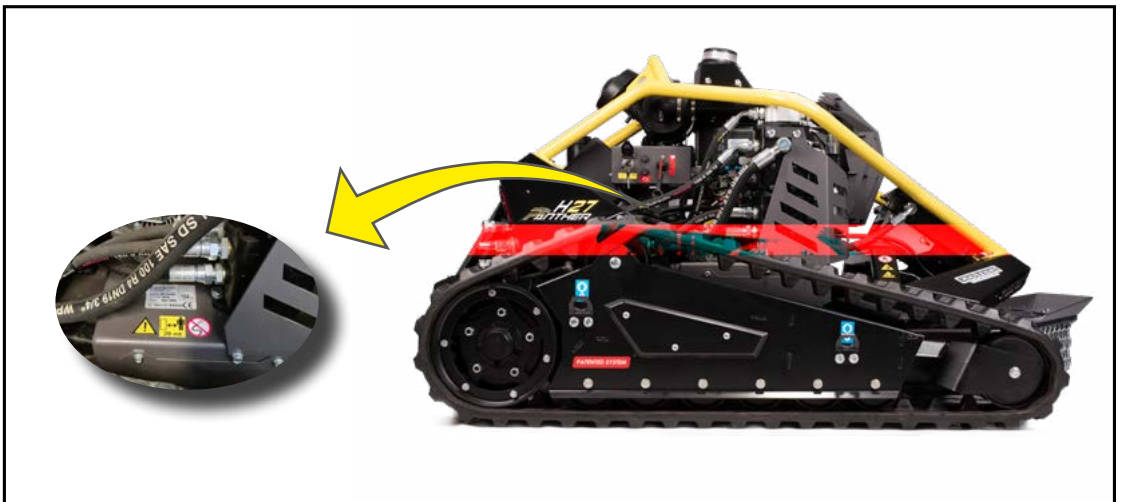

## HINWEISE ZUR KUNDENDIENSTANFORDERUNG

**Für jede Anforderung und/oder Bestellung von Ersatzteilen ist der technische Kundendienst zu kontaktieren.**

– Das nächstgelegene Kundendienstzentrum finden Sie auf unserer Website:

“[www.ecotechitalia.com](http://www.ecotechitalia.com)”

oder über den Verkäufer der Maschine.

- Bei jeder Kundendienstanforderung sind die Daten auf dem Typenschild, die Betriebsstunden und die Art des festgestellten Defekts anzugeben.

DE

## GLOSSAR DER VERWENDETEN BEGRIFFE

- **Im Glossar sind einige der in der Verarbeitung der Informationen verwendeten Begriffe mit ihrer Erläuterung aufgeführt, um ein leichteres Verständnis zu ermöglichen.**
- **Schulung:** Ausbildungsprozess zur Vermittlung der Kenntnisse, Fähigkeiten und Verhaltensweisen, die notwendig sind, um selbstständig, zweckmäßig, korrekt und risikofrei zu arbeiten.
- Vor der Schulung des Bedieners ist dass dieser mit den Grundfunktionen einer Funksteuerung vertraut ist und über anerkannte Erfahrungen in dem Anwendungsbereich verfügt.
- **Not-Aus:** Beabsichtigte Aktivierung des Steuerbefehls, der vorgesehen ist, um bei drohender Gefahr jedes Organ anzuhalten, dessen Betrieb eine Gefährdung darstellen könnte.
- **Stopp im Alarmzustand:** Zustand, in dem die Organe abgeschaltet werden, wenn die Steuerung eine Störung feststellt.
- **Allgemeiner Stopp:** Zustand, der neben dem normalen Stopp auch die Unterbrechung aller Versorgungsquellen beinhaltet.
- **Wartungstechniker:** Techniker, der für die Durchführung von Eingriffen ausgewählt und autorisiert wurde, die nicht dem Bediener zugewiesen werden können.
- Der Wartungstechniker muss über genaue Informationen und anerkannte Kenntnisse mit besonderen Fähigkeiten in dem vorgesehenen Eingriffsbereich verfügen.
- **Ordentliche Wartung:** Gesamtheit der an der Maschine durchzuführenden Arbeiten, die für die ständige Einhaltung der Sicherheitsanforderungen und eine längere Lebensdauer erforderlich sind.
- Eine ordnungsgemäße Wartung gewährleistet eine langfristige Leistung, eine längere Lebensdauer und ein gleichbleibendes Niveau der Sicherheitsanforderungen.
- Die ordentliche Wartung wird normalerweise vom Hersteller programmiert, der die Eingriffszeiten und -methoden festlegt.
- **Außerordentliche Wartung:** Eingriffe aufgrund von nicht vorhersehbaren und nicht vom Hersteller programmierten Ereignissen, die vom Wartungstechniker durchgeführt werden müssen.
- Die Eingriffe dienen der unveränderten Wiederherstellung der ursprünglichen Funktionsweise und Sicherheitsbedingungen.
- **Bediener:** Person, die für die Ausführung der Betriebsfunktionen (Starten, Stoppen, Befüllung usw.) und die Durchführung der ordentlichen Wartung geschult ist.
- Der Bediener muss zusätzlich zu einer angemessenen Ausbildung und Unterweisung im Umgang mit der Maschine über geeignete Fähigkeiten und Fertigkeiten für die auszuführenden Arbeiten verfügen.
- **Gefahr:** Mögliche Quelle von Verletzungen oder Gesundheitsschäden.
- **Risiko:** Kombination der Wahrscheinlichkeit, dass ein Schaden für die Gesundheit eintritt, und der Schwere des Schadens selbst, wenn sich eine Person in einer Gefahrensituation befindet.
- **Restrisiken:** Alle Risiken, die trotz der Tatsa-

che, dass während der Konstruktionsphase alle Sicherheitslösungen angewandt und integriert wurden, bestehen bleiben.

- **Zuständige für den Transport und die Handhabung:** Autorisierte Personen mit anerkannter Sachkenntnis im sicheren Umgang mit Trans-

portmitteln und Hebezeugen.

- **Falscher Gebrauch:** Vernünftigerweise vorhersehbare Fehlanwendung, die nicht im Betriebs- handbuch angegeben ist und die sich aus menschlichem Verhalten ergeben kann.

## ANLIEGENDE DOKUMENTATION

DE

**Die Liste führt die der Maschine beigefügten Unterlagen auf.**

- EG-Konformitätserklärung (das Dokument ist im Betriebs- und Wartungshandbuch enthalten).
- Betriebs- und Wartungshandbuch

- Schaltpläne
- Hydraulikpläne
- Spezifische Handbücher für installierte Zukauf- teile oder Unterbaugruppen

## ALLEGEMEINE SICHERHEITSHINWEISE

- Die Maschine wurde mit allen Vorsichtsmaßnahmen entwickelt und gebaut, um die Risiken während ihrer vorgesehenen Lebensdauer zu minimieren.
- Durch die Manipulation und die Umgehung der Sicherheitseinrichtungen können Gefahren (auch schwerwiegende) für den Bediener entstehen.
- Die Maschine darf NUR von entsprechend geschulten und eingewiesenen Bedienern verwendet werden, um sie selbstständig, korrekt und sicher zu bedienen.
- Die Betriebsanleitung ist insbesondere bei der erstmaligen Verwendung einzusehen, wobei sicherzustellen ist, dass der Inhalt vollständig verstanden wurde.
- Die SICHERHEITSHINWEISE beachten, nicht UNSACHGEMÄSS verwenden und möglicherweise vorhandene RESTRIKTIKEN beurteilen.
- Beim Umgang mit der Maschine KEINE KEINE

Kleidung und/oder Zubehör tragen, die sich in den Bewegungsorganen oder vorstehenden Teilen verfangen könnten.

- Vor der Verwendung und/oder Wartung sind die Informationen in den Referenzdokumenten nachzulesen und die beschriebenen Verfahren präzise und genau zu befolgen.
- Die Arbeiten NUR gemäß den in der „Betriebsanleitung“ enthaltenen Herstellerangaben durchführen.
- Die Sicherheits- und Hinweisschilder lesbar halten und die darauf gegebenen Anweisungen befolgen.
- Die Hinweisschilder können in verschiedenen Formen und Farben auf Gefahren, Gebote und Verbote hinweisen und Anweisungen geben.
- Nicht mehr lesbare Signale sind zu ersetzen und an der ursprünglichen Stelle wieder anzubringen

## SICHERHEITSHINWEISE FÜR HANDHABUNG UND TRANSPORT

- Der Hersteller ist bei der Verpackung besonders sorgfältig vorgegangen, um die mit dem Versand, der Handhabung und dem Transport verbundenen Risiken zu minimieren.
- Das für die Handhabung (Auf- und Abladen) autorisierte Personal muss über anerkannte Fachkenntnisse und berufliche Fähigkeiten verfügen.
- Für das Verladen, den Transport und das Entladen müssen Mittel und Vorrichtungen mit ausreichender Tragfähigkeit verwendet werden.
- KEINESFALLS versuchen, die Vorgehensweisen zum Heben, Bewegen und zur Handhabung

auf irgendeine Weise zu umgehen.

- Die Packstücke NICHT aufstapeln, um sie nicht zu beschädigen.
- Bei einer längeren Lagerung ist in regelmäßigen Abständen zu prüfen, ob sich die Lagerbedingungen der Packstücke nicht verändert haben.
- Alle Bestandteile der Verpackung sind gemäß den im Installationsland geltenden Gesetzen zu entsorgen

## SICHERHEITSHINWEISE FÜR GEBRAUCH UND BETRIEB

- Die Maschine darf NUR von EINEM Bediener verwendet werden, der geschult sein, über ausreichende Fähigkeiten für die auszuführende Arbeit verfügen und körperlich sowie geistig geeignet sein muss.
- Die Betriebsanleitung ist insbesondere bei der erstmaligen Verwendung einzusehen, wobei si-

cherzustellen ist, dass der Inhalt vollständig verstanden wurde.

- Die Lage und Funktion der Bedienelemente feststellen und einige Fahrmanöver simulieren (insbesondere Starten und Stoppen), um sich damit vertraut zu machen.
- Die Maschine AUSSCHLIESSLICH für die vom

Hersteller vorgesehenen Anwendungen und Methoden benutzen.

- Die SICHERHEITSHINWEISE beachten, nicht UNSACHGEMÄSS verwenden und die möglicherweise bestehenden RISIKEN bewerten.
- Prüfen, ob alle Sicherheitseinrichtungen vollständig installiert und wirksam sind.
- Die Maschine NUR mit den vom Hersteller installierten Original-Sicherheitseinrichtungen ver-

wenden.

- Je nach Art des auszuführenden Eingriffs sind die in der „Betriebsanleitung“ angegebenen und die in den Arbeitsgesetzen vorgesehenen persönlichen Schutzausrüstungen zu tragen.
- Die den Arbeitsbereich umgebenden Flächen sind zu kennzeichnen und ausreichend zu sichern, um das Betreten durch Dritte zu verhindern.

DE

## SICHERHEITSHINWEISE FÜR EINSTELLUNGEN UND WARTUNGSARBEITEN

- Die Maschine in einem maximalen Leistungszustand halten und die planmäßige Wartung entsprechend der vom Hersteller angegebenen Häufigkeit und Methoden durchführen.
  - **Eine ordnungsgemäße Wartung gewährleistet eine langfristige Leistung, eine längere Lebensdauer und ein gleichbleibendes Niveau der Sicherheitsanforderungen.**
  - Das zur Durchführung der ordentlichen Wartung berechnete Personal muss über anerkannte Fachkenntnisse und besondere Fähigkeiten in dem entsprechenden Eingriffsbereich verfügen.
  - Die angrenzenden Bereiche markieren und geeignete Sicherheitsvorkehrungen treffen, um das Betreten des Eingriffsbereichs durch Dritte zu verhindern.
  - Je nach Art des auszuführenden Eingriffs
  - Alle Eingriffe NUR durchführen, nachdem alle Energiequellen ordnungsgemäß getrennt wurden, um unter sicheren Bedingungen arbeiten zu können.
  - Die Arbeiten gemäß den in der sind die in der „Betriebsanleitung“ angegebenen und die in den Arbeitsgesetzen vorgesehenen persönlichen Schutzausrüstungen zu tragen.
- „Betriebsanleitung“ enthaltenen Herstellerangaben durchführen.
- Alle Eingriffe NUR mit geeigneten und in einem guten Zustand befindlichen Werkzeugen durch-

führen, um Beschädigungen an Komponenten und Teilen der Maschine zu vermeiden.

- Die SICHERHEITSVORRICHTUNGEN dürfen nur durch Originalersatzteile ersetzt werden, um das vorgesehene Sicherheitsniveau nicht zu beeinträchtigen.
- Die Verwendung von ähnlichen, aber nicht originalen Ersatzteilen kann zu unsachgemäßen Reparaturen, veränderter Leistung und finanziellen Schäden führen.
- Es sind die vom Hersteller empfohlenen Schmierstoffe (Öle und Fette) oder Schmierstoffe mit gleichen chemisch-physikalischen Eigenschaften zu verwenden.
- Nach Abschluss der Eingriffe alle vorgesehenen Sicherheitsbedingungen zur Vermeidung und Minimierung der Risiken während der Mensch-Maschine-Interaktion wiederherstellen.
- Nach Beendigung eines Eingriffs ist zu prüfen, dass keine Werkzeuge oder anderes Material in der Nähe der beweglichen Teile oder in den Gefahrenzonen zurückgeblieben sind.
- Für alle Arbeiten, die nicht in der „Betriebsanleitung“ beschrieben sind, ist der Kundendienst des Herstellers zu kontaktieren.
- Eingriffe der AUSSERORDENTLICHEN WARTUNG dürfen nur von Technikern mit anerkannter Erfahrung in diesem Eingriffsbereich durchgeführt werden.

## WARNHINWEISE ZU DEN BEDINGUNGEN IM ARBEITSBEREICH

- Der Bediener muss die Maschine ordnungsgemäß verwenden und IMMER mit Vorsicht vor-

gehen, besonders in unwegsamem Gelände und an steilen Hängen.

- Eine umfassende Liste aller Bedingungen, die mit Verhaltens- und Umweltfaktoren zusammenhängen und Risiken verursachen können, ist kaum realisierbar.
- Die Einhaltung der aufgeführten Warnhinweise kann die Risiken zwar verringern, aber NICHT vollständig beseitigen.
- Die Vorschubgeschwindigkeit der Maschine IMMER den Bodenverhältnissen anpassen und immer mit äußerster Vorsicht vorgehen.
- Bei Arbeiten auf abschüssigem Gelände immer auf die Kippgefahr achten.
- Die Gefahr des Umkippen steigt beim Fahren mit überhöhter Geschwindigkeit schlagartig und unkontrolliert an.
- Alle Hindernisse, insbesondere in steilem Gelände (Gräben, Löcher, nachgiebige Bereiche

usw.), die die Stabilität der Maschine beeinträchtigen und somit die Gefahr des Umkippen mit sich bringen könnten, sind zu vermeiden.

- Vorsicht bei Arbeiten auf nicht verdichteten Böden (auch auf ebenem Gelände), auch aufgrund von widrigen Witterungsverhältnissen (starker Regen, überschwemmte Böden usw.).
- Bei Arbeiten in der Nähe von Gräben, Böschungen, Kanälen oder Bereichen, in denen der Boden locker und erdrutschgefährdet ist, ist äußerste Vorsicht geboten.
- Die Kontrolle über die Maschine behalten, sich in einen sicheren Bereich begeben und im Falle einer Gefahr instinktive und unvernünftige Steuerbefehle vermeiden.
- Bei Arbeiten auf unwegsamem, stark abschüssigem Gelände NICHT plötzlich oder bei zu hoher Geschwindigkeit lenken.

## SICHERHEITSHINWEISE ZUR UMWELTBELASTUNG

- Jedes Unternehmen ist verpflichtet, die Umweltauswirkungen seiner Tätigkeiten (Produkte, Dienstleistungen usw.) durch entsprechende Verfahren zu ermitteln, zu bewerten und zu begrenzen.
- Die Verfahren zur Ermittlung erheblicher Umweltauswirkungen müssen die folgenden Faktoren berücksichtigen:
  - a) Emissionen in die Atmosphäre
  - b) Ableitungen von Flüssigkeiten
  - c) Abfallbeseitigung
  - d) Verunreinigung des Bodens
  - e) Einsatz von Rohstoffen und natürlichen Ressourcen
  - f) Örtliche Probleme im Zusammenhang mit der Umweltbelastung
- Zur Minimierung der Umweltauswirkungen gibt der Hersteller nachstehend einige Hinweise.
- Die Hinweise müssen von allen Personen, die, aus welchen Gründen auch immer, mit der Maschine zu tun haben, beachtet werden.
- Alle Verpackungskomponenten müssen gemäß den jeweils gültigen Gesetzen entsorgt werden.
- Bei laufendem Motor in geschlossenen Räumen ist zu prüfen, ob der Luftaustausch ausreichend ist und die Geräuschemissionen innerhalb der zulässigen Werte liegen.
- Verunreinigendes Material nicht in die Umwelt gelangen lassen. Die Entsorgung muss in Übereinstimmung mit den geltenden Gesetzen erfolgen.
- Elektro- und Elektronik-Altgeräte (WEEE) enthalten schädliche Substanzen, die negative Auswirkungen auf die Gesundheit der Menschen und die Umwelt haben.
- Bei der Entsorgung des Produkts sind alle Komponenten nach ihren chemischen Eigenschaften auszuwählen und getrennt zu entsorgen.
- Alle Komponenten, die auf eine bestimmte Art und Weise getrennt und entsorgt werden müssen, sind mit einem speziellen Zeichen gekennzeichnet.
- Die widerrechtliche Entsorgung von Elektro- und Elektronik-Altgeräten (WEEE) wird mit Strafen geahndet, die sich nach den geltenden Gesetzen in dem Gebiet richten, in dem der Verstoß festgestellt wird.

## ALLGEMEINE BESCHREIBUNG DER MASCHINE

- „H27 PANTHER/H24 LYNX“ ist eine besonders vielseitige funkgesteuerte Maschine für den professionellen Einsatz.
- Die Maschine eignet sich zum Mähen, Mulchen und Abholzen sowohl auf flachen Böden als auch an steilen Hängen.
- Dieser Maschinentyp ermöglicht die Instandhaltung von Grünflächen an Böschungen und Hängen.
- Neben dem Mähen von Gras kann die Maschine auch Gestrüpp und Baumstämme (bis zu einem Durchmesser von ca. 7 cm) schneiden.
- Die Maschine kann auch in unzugänglichen Bereichen arbeiten, in denen der Zugang für andere Geräte schwierig ist.
- Die Maschine kann in beide Richtungen mähen (vorwärts und rückwärts).
- Der Bediener muss sich während der Benutzung in dem im Abschnitt „AUßENBEREICHE“ angegebenen Bereich aufhalten, um die Maschine aus einem angemessenen Sicherheitsabstand fahren zu können.
- Der Abstand zwischen der Maschine und dem Bediener reduziert die Risiken durch herausgeschleuderte Materialien, Lärm, Einatmung von Abgasen usw.
- Die Funksteuerung bietet dem Bediener mit ihrem modernen Design angemessene ergonomische Bedingungen.
- Das Mähwerk ist mit einem Messer mit zwei schwimmenden Enden ausgestattet, die das Material zerkleinern.
- Die Verwendung der Maschine ist bei Tageslicht und/oder in jedem Fall bei ausreichenden Sichtverhältnissen erlaubt.
- Bei künstlicher Beleuchtung, die eine Sichtweite von mindestens 100 m gewährleistet, darf die Maschine auch nachts betrieben werden.
- Dieser Maschinentyp wird mit innovativen Technologien und ausgewählten Materialien gebaut, um im Betrieb hohe Leistung und Qualität zu gewährleisten.
- Der Verbrennungsmotor betreibt die Hydraulikpumpe, die die hydrostatischen Motoren für den Antrieb der Raupenketten versorgt. Das Schneidmesser wird über Riemen angetrieben.
- Jede Raupenkette, links und rechts, wird von einem eigenen hydrostatischen Motor angetrieben, um schnelle Fahrbewegungen zu ermöglichen.
- Mit Hilfe der Funksteuerung kann die Maschine in engen Räumen manövriert werden und sich sogar um 360° um sich selbst drehen.
- Die Hydraulikanlage ist mit einem Wärmetauscher und einem Elektrolüfter ausgestattet, um die Temperatur des Öls, das die Hydraulikpumpe speist, konstant zu halten.
- Zur Gewährleistung der Kühlleistung kehrt der Lüfter des Wärmetauschers die Drehrichtung automatisch um, sodass angesammelte Rückstände ausgestoßen werden.
- Der Hersteller stellt einige Zubehörteile zur Verfügung, um die Leistung und die Betriebsvielfalt zu erhöhen.

## H27 PANTHER BESCHREIBUNG DER HAUPTKOMPONENTEN



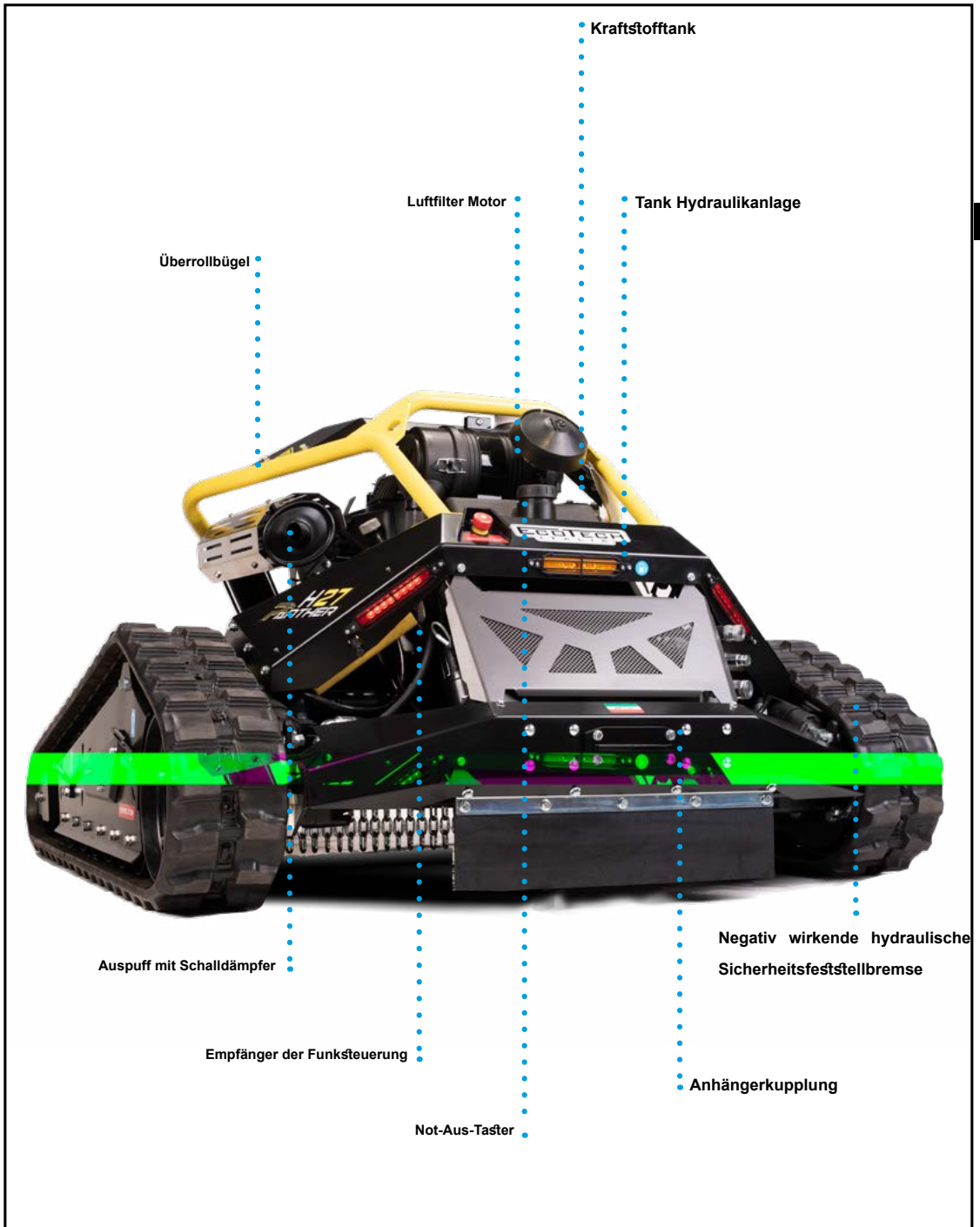

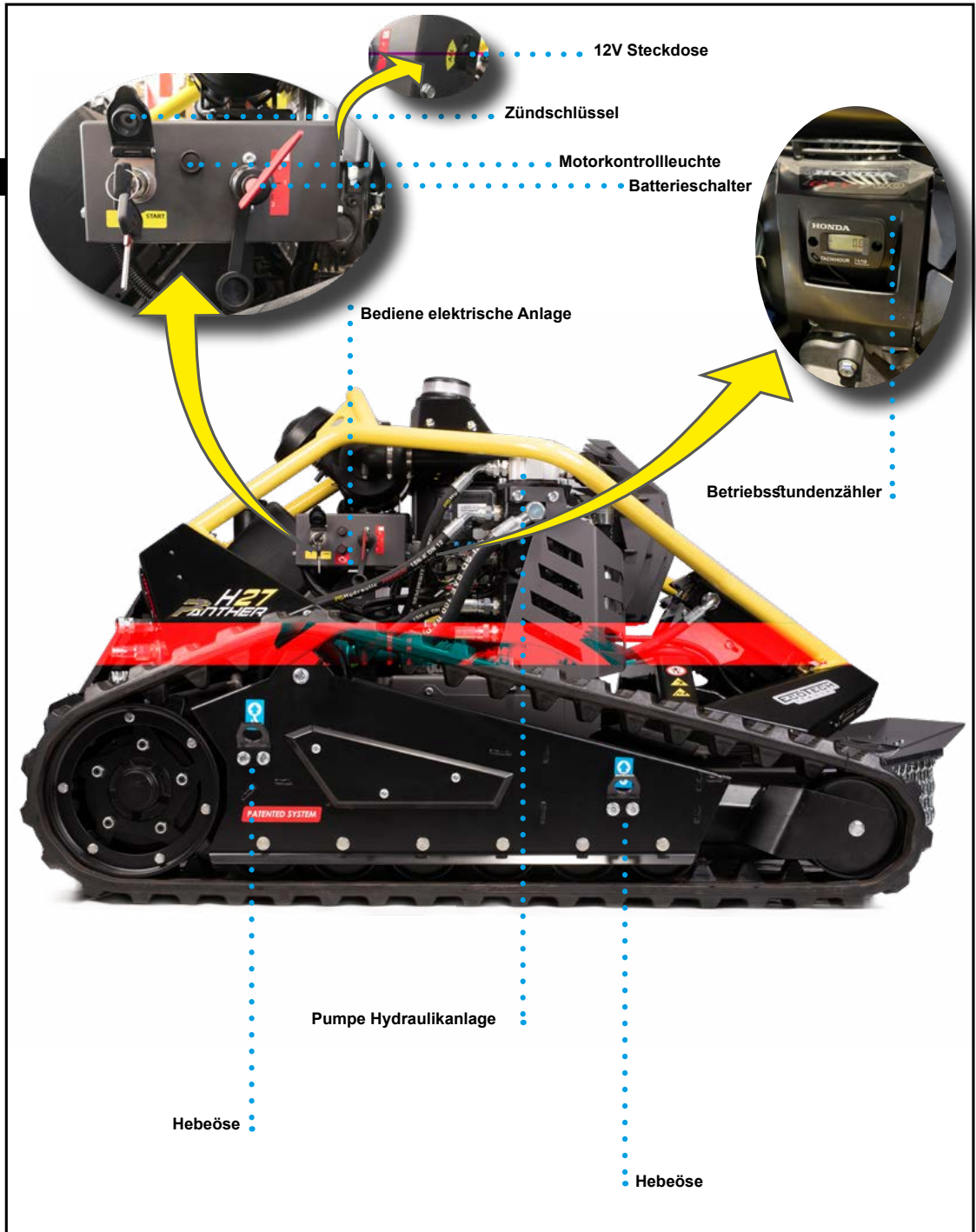

## H24 LYNX BESCHREIBUNG DER HAUPTKOMPONENTEN



DE

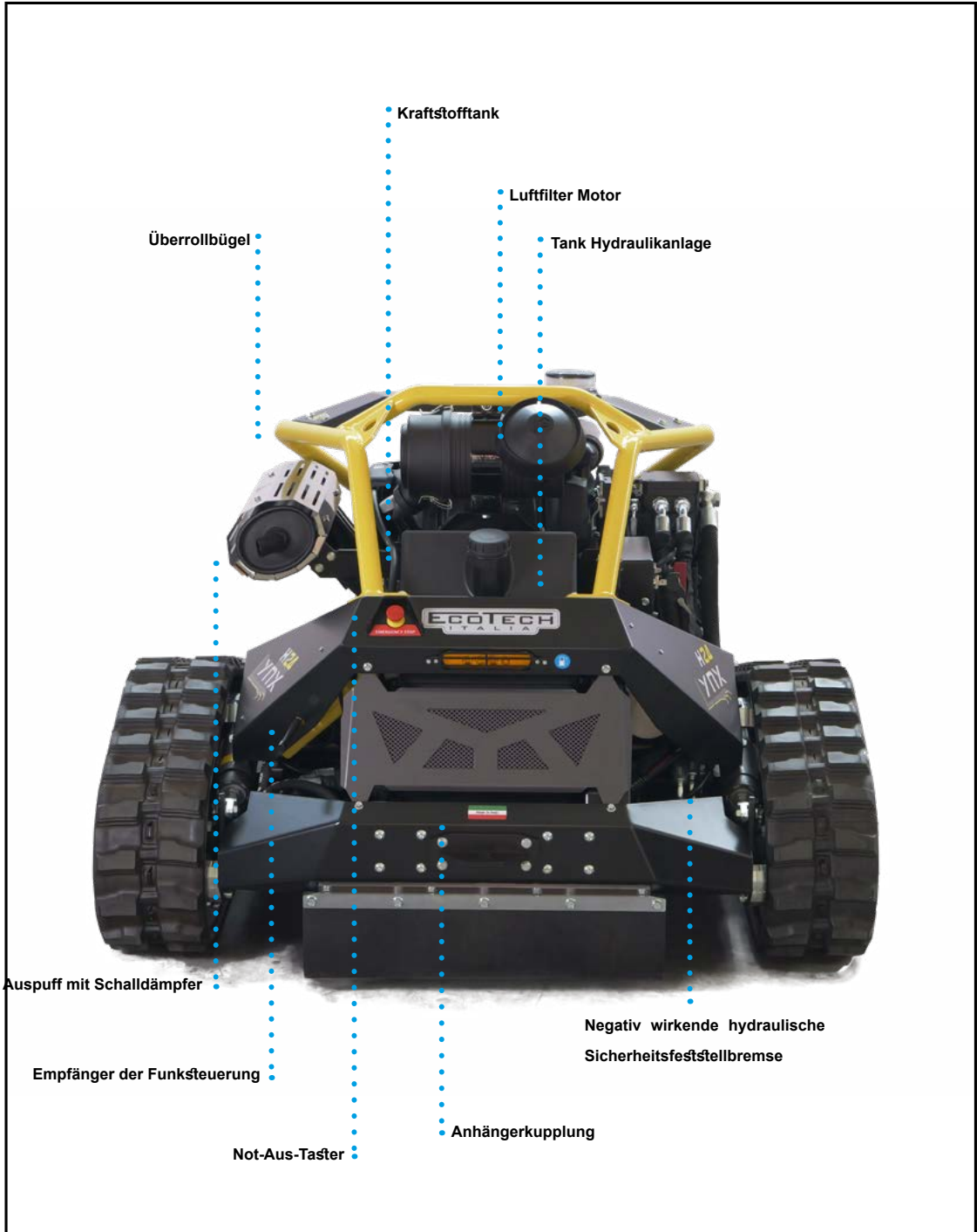

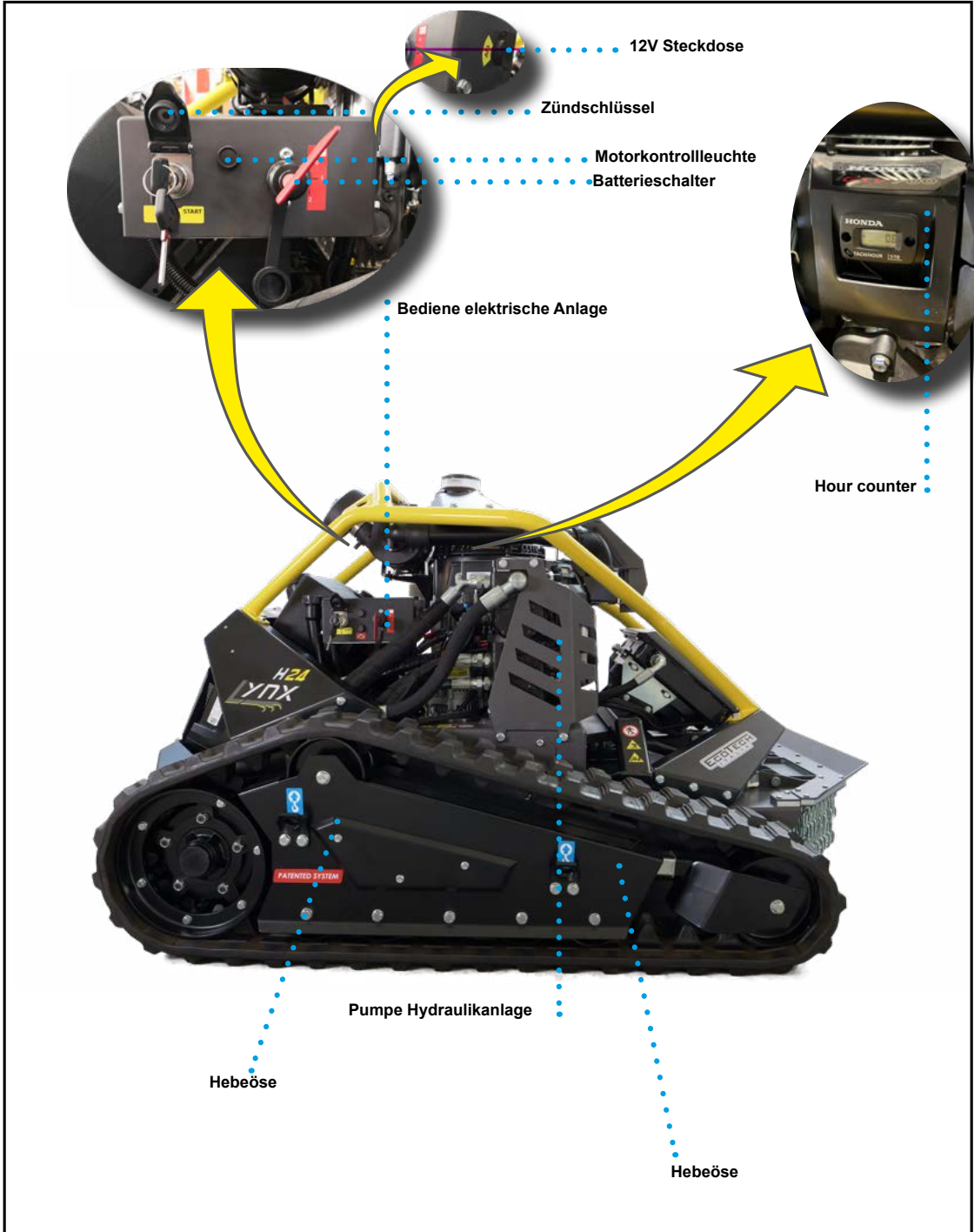

DE

## BESCHREIBUNG DER SICHERHEITSVORRICHTUNGEN

Die Maschine ist mit Sicherheitsvorrichtungen ausgestattet, um die Risiken

bei der Interaktion zwischen Mensch und Maschine zu minimieren.

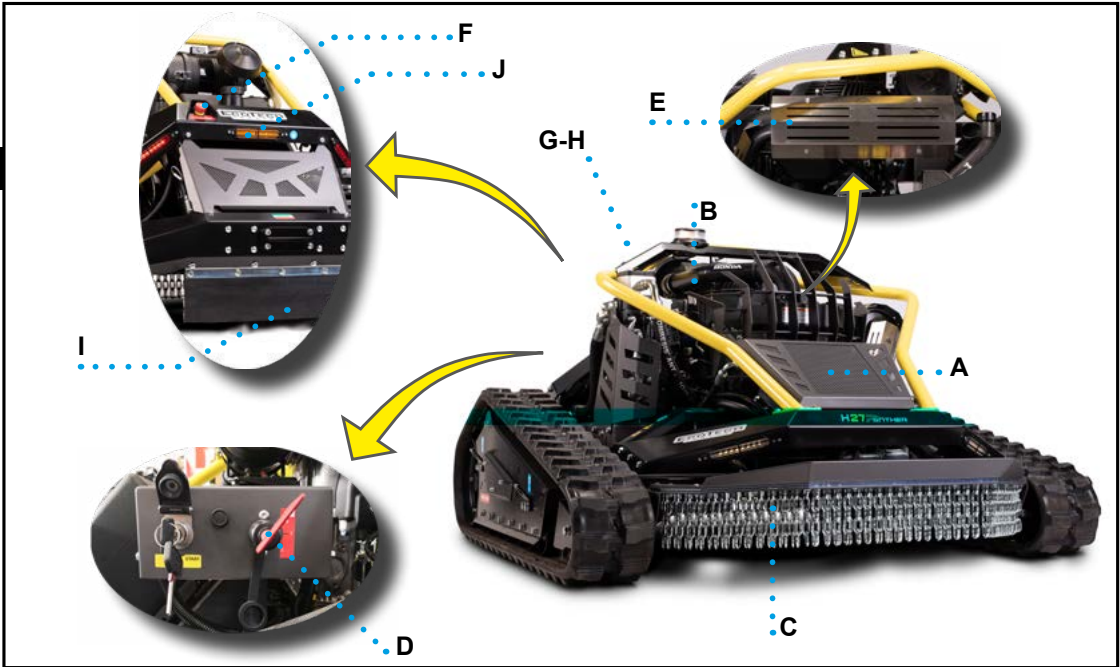

A) Überrollbügel: Sicherheitsvorrichtung, die die Maschine im Falle eines Umkippens schützt.

B) Feste trennende Schutzeinrichtung: Sicherheitsvorrichtung, die den Motor während der Arbeitsphasen schützt.

C) Feste trennende Schutzvorrichtung: Sicherheitsvorrichtung (aus Ketten) zum Schutz des Bedieners vor herausgeschleudertem Material.

D) Batterieschalter: Dient zum Trennen der Batterie von der elektrischen Anlage der Maschine.

E) Feste trennende Schutzeinrichtung: Sicherheitsvorrichtung, um den direkten Kontakt mit Bereichen zu verhindern, in denen Verbrennungsgefahr besteht.

F) Not-Aus-Taster: Sicherheitssteuerung, um bei unmittelbarer Gefahr jedes Organ zu stoppen, dessen Betrieb eine Gefahr darstellen könnte.

G) Signalleuchte (oranges Blinklicht): Sicher-

heitseinrichtung, um den Betrieb der Maschine anzuzeigen.

H) Akustischer Signalgeber: Sicherheitseinrichtung, um das erfolgte Binding zwischen der Maschine und der Funksteuerung anzuzeigen. In den Arbeitsphasen kann sie vom Bediener über eine spezielle Taste an der Funksteuerung als Hupe verwendet werden.

I) Feste trennende Schutzvorrichtung: Sicherheitsvorrichtung (aus Gummi) zum Schutz des Bedieners vor herausgeschleudertem Material.

J) Signalleuchte (gelbes Licht): Wenn eingeschaltet, zeigt sie an, dass der Kraftstoff fast aufgebraucht ist.

### ! Wichtig

Beim Aufleuchten der Warnleuchte sollte so schnell wie möglich getankt werden, um zu verhindern, dass die Maschine in unwirtlichen Gegenden ausgeht.

## RESTRISIKEN

- Die Restrisiken sind: „**Alle Risiken, die trotz der Tatsache, dass während der Konstruktionsphase alle Sicherheitslösungen angewandt und integriert wurden, bestehen bleiben.**“
- Jedes Restrisiko wird durch ein entsprechendes Zeichen hervorgehoben. Einige davon werden in der Nähe des Bereichs angebracht, in dem das Risiko fortbesteht, andere an einer gut sichtbaren Stelle
- **Herausschleudern von Gegenständen:** Der Bediener muss sich beim Fahren der Maschine in dem im Abschnitt „AUßENBEREICHE“ angegebenen Bereich und in einem sicheren Abstand aufhalten, um die Gefahr zu vermeiden, getroffen zu werden.
- Den Betrieb der Maschine sofort stoppen, wenn Unbefugte den Gefahrenbereich betreten, und sie wegschicken.
- **Blockierung des Schneidmessers:** Bei Arbeiten mit vorhandenen Hindernissen wie Drähten, Schnüren, Seilen usw. kann das Messer blockieren.
- Um schwere Schäden zu vermeiden, ist der Betrieb der Maschine sofort mit dem Not-Aus-Taster zu stoppen.
- Die Elemente, die das Blockieren des Messers verursacht haben, müssen vor der Wiederaufnahme der Arbeit entfernt werden.
- **Umkippen der Maschine:** Bei Arbeiten auf erdrutschgefährdetem Gelände oder Hängen.
- Die Fahrgeschwindigkeit der Maschine IMMER dem Gefälle und der Verdichtung des Bodens anpassen. Die Maschine auf abschüssigem Gelände mit niedriger Geschwindigkeit betreiben und plötzliche Richtungsänderungen vermeiden.

DE

## UNSACHGEMÄSSE VERWENDUNG

**Falscher Gebrauch:** Vernünftigerweise vorhersehbare Fehlanwendung, die nicht im Betriebsanleitung angegeben ist und die sich aus menschlichem Verhalten ergeben kann.

- Die Maschine NICHT von Bedienern verwenden lassen, die nicht ordnungsgemäß geschult, informiert und autorisiert sind.
- Die Maschine NICHT verwenden, wenn die Sicherheitsvorrichtungen nicht einwandfrei installiert und wirksam sind.
- Die konstruktiven und funktionsspezifischen Merkmale der Maschine NICHT verändern.
- Die Maschine NICHT für Zwecke und/oder in einer Weise verwenden oder verwenden lassen, die nicht vom Hersteller vorgesehen sind.
- NICHT versuchen, Zweige oder Baumstämme mit einem größeren Durchmesser als etwa 7 cm zu zerkleinern.
- NICHT auf Flächen arbeiten, auf denen sich scharfe Gegenstände, Steine, Drähte usw. befinden, da diese die Maschinenteile beschädigen können.
- Auf stark abfallendem Gelände, in dem ein Arbeiten quer zur Fahrtrichtung nicht möglich ist, NICHT bergab mähen (nur bergauf).
- Die Maschine NICHT verwenden, wenn die planmäßigen Wartungsarbeiten nicht regelmäßig durchgeführt wurden.
- Die Maschine NICHT in Umgebungen mit Brand- und/oder Explosionsgefahr verwenden.
- Die Maschine NICHT als Transportmittel für Gegenstände oder Personen verwenden.
- Die Anhängerkupplung NICHT zum Ziehen anderer Maschinen oder für andere nicht sachdienliche Tätigkeiten verwenden.
- NICHT auf öffentlichen Straßen fahren.
- NIEMALS irgendeine Eingriffe bei laufender Maschine vornehmen, sondern NUR, nachdem sie unter sicheren Bedingungen angehalten wurde.
- Die Maschine NICHT einfach stehen lassen oder am Ende der Arbeit unbeaufsichtigt lassen, ohne sie zuvor gesichert zu haben.
- Die Maschine NICHT an einem Ort abstellen, an dem sie im Weg oder eine Gefahr für Außenstehende ist. Sie in einem ebenen Bereich und auf einem stabilen Untergrund parken.
- Die Maschine NICHT über längere Zeit ohne Richtungswechsel an steilen Hängen betreiben.

## H27 PANTHER TECHNISCHE DATEN

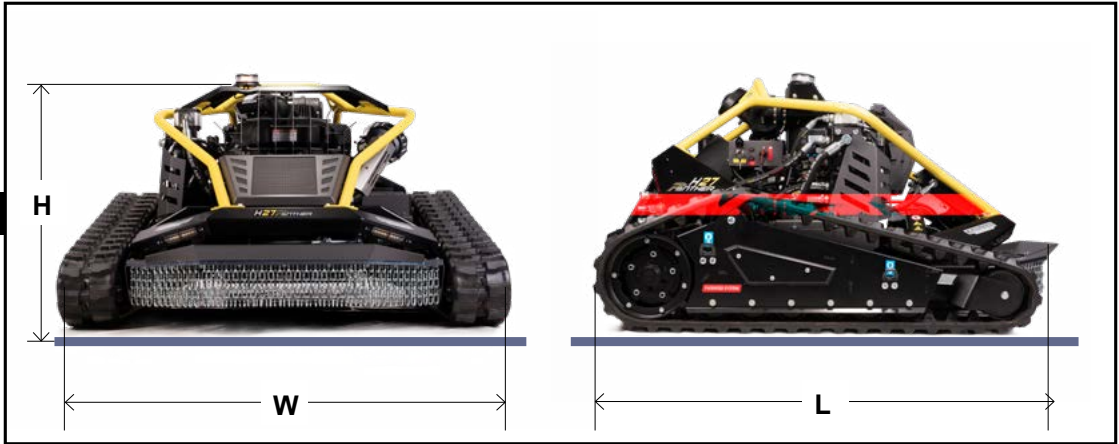

**Tabelle 1: Technische Daten der Maschine**

Beschreibung	Maß-einheit	Wert
<b>Abmessungen der Maschine</b>		
Länge (L)	mm	1720
Breite (W)	mm	1430
Höhe (H)	mm	900
Höhe des Mähwerks	mm	20 ÷ 120
Breite des Mähwerks	mm	1000
Leergewicht insgesamt	kg	640
Inhalt Kraftstofftank	lt	18
Inhalt Hydrauliköltank	lt	14
Batterie	-	12V 16Ah wiederaufladbare Lithiumbatterie
Abmessungen der Batterie	mm	180 x 75 x 170
<b>Betriebseigenschaften</b>		
Fahrgeschwindigkeit	km/h	0 ÷ 7
Maximaler statischer seitlicher Neigungswinkel	-	65°
Maximaler statischer Längswinkel	-	20°(nach unten) und 50°(nach oben)
<b>Umgebungsbedingungen</b>		
Maximale Betriebshöhe (ü.d.M.)	m	2000
Relative Luftfeuchtigkeit (gemessen bei einer Temperatur zwischen 20°C und 40°C)	-	30% - 80%
Umgebungstemperatur bei Betrieb	°C	-10° / +40°
Helligkeit der Umgebung	LUX	150
Schallleistungspegel (LwA)	dB (A)	104
Schalldruckpegel (LpA)	dB (A)	88

## H24 LYNX TECHNISCHE DATEN

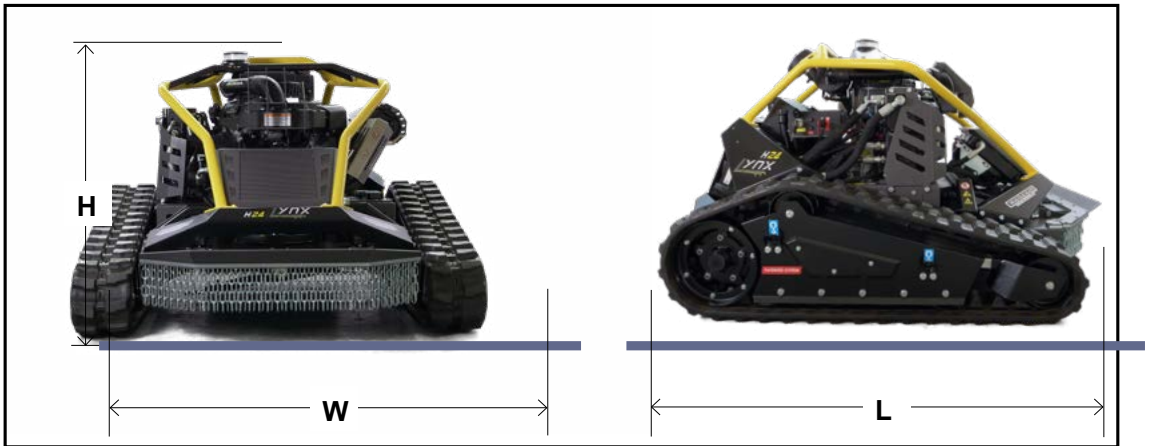

DE

**Tabelle 2:** Technische Daten der Maschine

Beschreibung	Maß-einheit	Wert
<b>Abmessungen der Maschine</b>		
Länge (L)	mm	1640
Breite (W)	mm	1300
Höhe (H)	mm	900
Höhe des Mähwerks	mm	20 ÷ 120
Breite des Mähwerks	mm	840
Leergewicht insgesamt	kg	580
Inhalt Kraftstofftank	lt	18
Inhalt Hydrauliköltank	lt	14
Batterie	-	12V 16Ah wiederaufladbare Lithiumbatterie
Abmessungen der Batterie	mm	180 x 75 x 170
<b>Betriebseigenschaften</b>		
Fahrgeschwindigkeit	km/h	0 ÷ 7
Maximaler statischer seitlicher Neigungswinkel	-	65°
Maximaler statischer Längswinkel	-	20°(nach unten) und 50°(nach oben)
<b>Umgebungsbedingungen</b>		
Maximale Betriebshöhe (ü.d.M.)	m	2000
Relative Luftfeuchtigkeit (gemessen bei einer Temperatur zwischen 20°C und 40°C)	-	30% - 80%
Umgebungstemperatur bei Betrieb	°C	-10° / +40°
Helligkeit der Umgebung	LUX	150
Schalleistungspegel (LwA)	dB (A)	104
Schalldruckpegel (LpA)	dB (A)	88

**AUSSENBEREICHE**

- Die Abbildung zeigt die Gefahrenbereiche bei normalem Maschinenbetrieb.
- Die den Arbeitsbereich umgebenden Flächen sind zu kennzeichnen und ausreichend zu sichern, um das Betreten durch Dritte zu verhindern.
- DE** - Den Betrieb der Maschine sofort stoppen, wenn Unbefugte den Gefahrenbereich betreten, und sie wegschicken.
- Bei Arbeiten auf einer schrägen Fläche mit einem Gefälle von mehr als 25° muss sich der Bediener immer oberhalb der Maschine positionieren.
- Der Bediener muss sich in den in der Abbildung angegebenen Bereichen zur Maschine positionieren,

nieren, um zu vermeiden, sich unter Umständen im Fahrweg der Maschine zu befinden oder von möglicherweise herausgeschleuderten Gegenständen getroffen zu werden, außer bei Arbeiten auf einer schrägen Fläche mit einem Gefälle von mehr als 25°, für die die Vorschriften des vorherigen Punktes gelten.

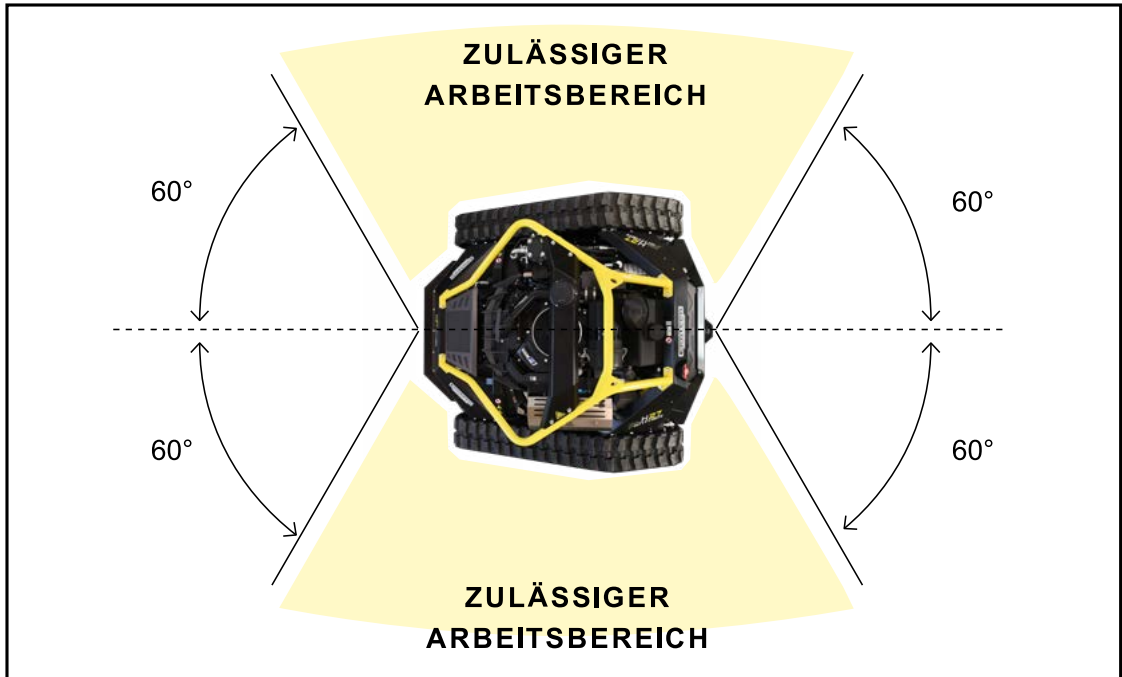

## SICHERHEITS- UND HINWEISSCHILDER

Die Abbildung zeigt die verwendeten Signale und die Liste gibt eine Beschreibung des dargestellten Restrisikos.

### ■ Gefahrenschilder

A) Schild mit dem Hinweis, heiße Oberflächen

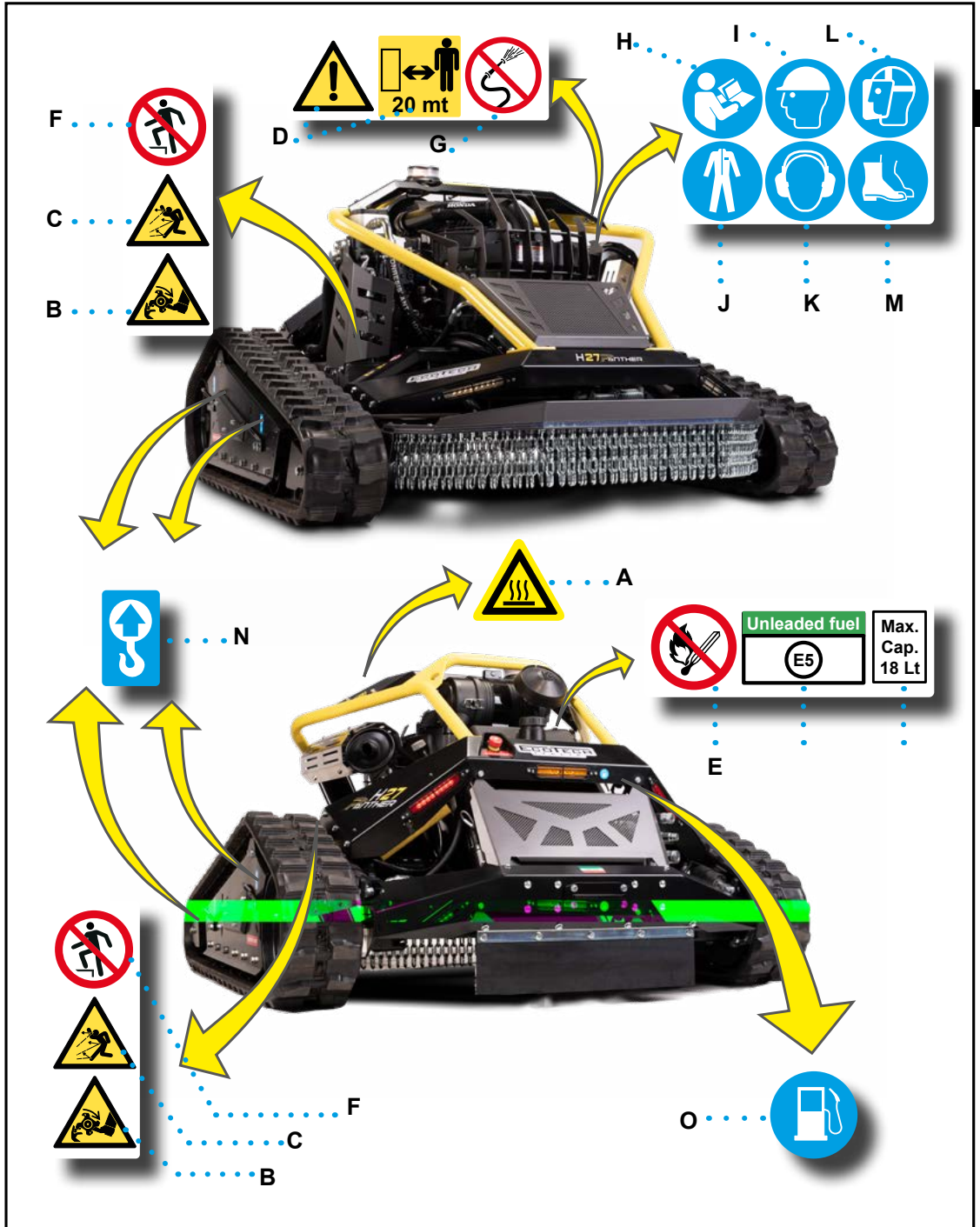

nicht mit den oberen Gliedmaßen oder anderen Körperteilen zu berühren.

- B)** Schild mit dem Hinweis, die unteren Gliedmaßen nicht in die Nähe beweglicher Teile zu bringen.
- C)** Schild, das auf die Gefahr hinweist, von herausgeschleudertem Material getroffen zu werden.
- DE D)** Schild mit dem Hinweis, sich nicht im Aktionsradius der Maschine aufzuhalten.

#### ■ **Verbotsschilder**

- E)** Schild mit dem Hinweis, dass während der Kraftstoffbetankung NICHT geraucht werden darf.
- F)** Schild mit dem Hinweis, NICHT auf das Mähwerk zu steigen.
- G)** Schild mit dem Hinweis, die Maschine NICHT mit einem Wasserstrahl zu waschen.

#### ■ **Gebotsschilder**

- H)** Schild für das Lesen des Betriebs- und Wartungshandbuchs.
- I)** Schild für das Tragen eines Schutzhelms (PSA)

während des normalen Betriebs der Maschine.

- J)** Schild für das Tragen einer den Arbeitsschutzgesetzen entsprechenden Kleidung.
- K)** Schild für das Tragen von Kapselgehörschutz (PSA) während des normalen Betriebs der Maschine.
- L)** Schild für das Tragen einer Schutzmaske (PSA) während des normalen Betriebs der Maschine.
- M)** Schild für das Tragen von Sicherheitsschuhen (PSA)

#### ■ **Hinweisschilder**

- N)** Schild zur Kennzeichnung der Anschlagpunkte zum Einhängen der Hebehaken.
- O)** Signal zur Kennzeichnung der Led der Kraftstoffreserve.

Die Sicherheits- und Hinweisschilder lesbar halten und die darauf gegebenen Anweisungen befolgen.

Nicht mehr lesbare Signale sind zu ersetzen und an der ursprünglichen Stelle wieder anzubringen.

## HINWEISE FÜR TRANSPORT UND HANDHABUNG

- Das für die Handhabung (Auf- und Abladen) autorisierte Personal muss über anerkannte Fachkenntnisse und berufliche Fähigkeiten verfügen.
- Für das Verladen, den Transport und das Entladen müssen Mittel und Vorrichtungen mit ausreichender Tragfähigkeit verwendet werden.
- Die Packstücke NICHT aufstapeln, um sie nicht zu beschädigen.
- Bei einer längeren Lagerung ist in regelmäßigen Abständen zu prüfen, ob sich die Lagerbedingungen der Packstücke nicht verändert haben.

## VERPACKUNGSMETHODEN (FÜR DEN VERSAND AN DEN HÄNDLER)

Die Abbildungen zeigen die am häufigsten verwendeten Verpackungslösungen.

### Verpackung auf Palette mit Schutzfolie



- Die Verpackung für den Seetransport wird als „Überseeverpackung“ ausgeführt, um die Unversehrtheit des Packgutes zu gewährleisten.
- Auf der Verpackung werden sämtliche für das Ver- und Abladen notwendigen Informationen angegeben.
- Jede Sendung wird von einem Dokument („Packing List“) begleitet, in dem die Packstücke aufgelistet und beschrieben sind.
- Die Maschine wird vorschriftsmäßig auf der Palette befestigt, um plötzliche Verschiebungen zu vermeiden.
- Einige Komponenten (Funksteuerung, Batterieladegerät usw.) werden in einer Kiste untergebracht und in die Verpackung gelegt.



### Verpackung im Kasten

- Die Verpackung wird auch in Abhängigkeit von der gewählten Transportart unter Begrenzung der Gesamtabmessungen realisiert.

## VERLADEN, TRANSPORT UND ABLADEN (MIT PALETTE)

- Der Transport kann, abhängig vom Bestimmungsort, mit unterschiedlichen Mitteln erfolgen.
- Den Transport mit geeigneten Mitteln durchführen, die über eine ausreichende Tragfähigkeit verfügen.
- Das Abladen kann mit einer Vorrichtung (Gabel oder Haken) entsprechender Tragfähigkeit durchgeführt werden.
- Packstücke nicht stapeln, um Beschädigungen zu vermeiden und das Risiko plötzlicher und gefährlicher Bewegung zu verringern.
- Das Schaubild zeigt die gebräuchlichsten Lösungen.

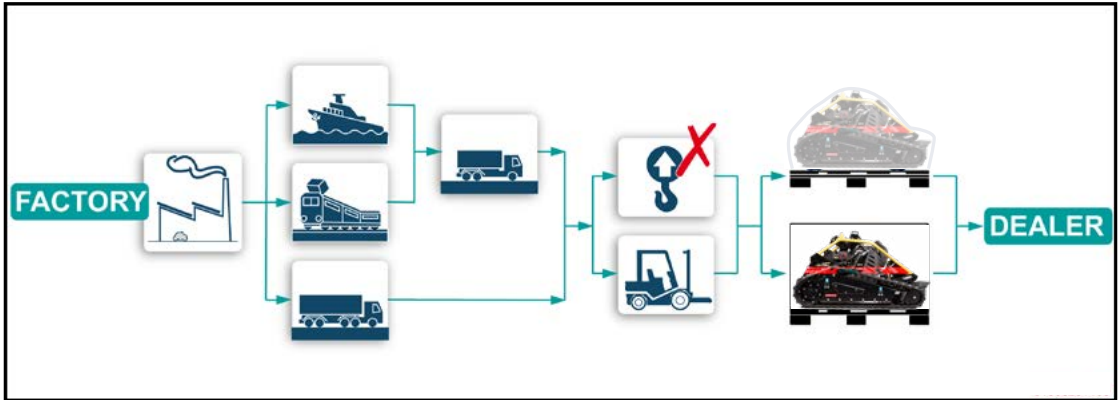

## AUSPACKEN

- Bei der Lieferung ist zu prüfen, ob das erhaltene Material mit dem im Begleitdokument angegebenen übereinstimmt.
- Sicherstellen, dass die Verpackung vollkommen unversehrt ist, und bei einem Versand ohne Verpackung prüfen, dass sich jedes Packstück in einem einwandfreien Zustand befindet.
- Jedes Packstück in der am besten geeigneten Weise auspacken und die Unversehrtheit der Komponenten überprüfen.
- Bei Schäden oder fehlenden Teilen den Verkäufer kontaktieren, um die weitere Vorgehensweise zu vereinbaren.
- Sicherstellen, dass alle Befestigungselemente (Halterungen, spezielle Stützen usw.), die plötzliche Verschiebungen verhindern sollen, entfernt wurden.
- Das Verpackungsmaterial muss gemäß den geltenden Gesetzen entsorgt werden.

## LIEFERUNG DER MASCHINE UND EINLAUFZEIT

Je nach Vereinbarung mit dem Händler kann die Maschine angeliefert oder direkt vom Käufer abgeholt werden.

- Die Maschine wird vom Hersteller geprüft und OHNE Kraftstoff, OHNE Motoröl und mit der nicht aufgeladenen Funksteuerungsbatterie an den Händler ausgeliefert.
- Vor dem Einschalten muss der Händler die Maschine betanken, das Motoröl einfüllen und die Batterie der Funksteuerung aufladen.

### ! Wichtig

Nicht über den angegebenen Maximalstand hinaus mit Öl befüllen, um Fehlfunktionen zu vermeiden.

Neue Batterien müssen bei der ersten Verwendung vollständig aufgeladen werden.

### ⚠ Vorsicht - Warnung

Im Lieferumfang der Maschine ist eine LITHIUM-Batterie enthalten. Zum Aufladen NUR Geräte verwenden, die für diese Art des Aufladens geeignet sind.

Die Batterien dürfen NICHT mit einem anderen als dem vorgesehenen Gerät aufgeladen werden.

den.

- Die Verpackung auf einer ebenen Fläche abstellen und an einem überdachten und gut belüfteten Ort lagern.
- Den Gurt zum Fahren der Maschine, komplett mit Funksteuerung, korrekt anlegen.
- Die Maschine anlassen, das Mähwerk vollständig anheben und sie von der Palette fahren.

### ! Wichtig

Der Vorgang darf NUR von geschultem Personal durchgeführt werden, um

Risiken durch falsche Fahrmanöver zu vermeiden.

- Die Maschine in einem geeigneten Bereich anhalten.
- Den einwandfreien Zustand der Maschine und der Komponenten prüfen.
- Die Maschine wird mit einer Einlaufzeit von wenigen Minuten geliefert. Dennoch müssen in der ersten Zeit der Nutzung bestimmte Hinweise beachtet werden (Näheres siehe „Tabelle mit den Intervallen der planmäßigen Wartung“.).

## SCHULUNG DES BEDIENERS

- Der Händler muss den Bediener so schulen, dass er in der Lage ist, selbstständig, gefahrlos und bestimmungsgemäß mit der Maschine umzugehen.
- Der Bediener muss über den RICHTIGEN GEBRAUCH der Maschine und über die verbleibenden RESTRISIKEN informiert werden.
- Der Bediener muss nachweisen, die Fertigkeiten erworben und die „Betriebsanleitung“ verstanden zu haben, so dass er die Tätigkeit sicher ausführen kann.
- Der Bediener muss die Sicherheitssignale erkennen können und nachweisen, dass er in der Lage ist, die ihm zugewiesenen Aufgaben auszuführen.
- Der Händler muss das Schulungs-/Informationsmaterial an die Mitarbeiter ausgeben und die durchgeführten Schulungen dokumentieren, um sie bei einem etwaigen Rechtsstreit vorlegen zu können.

## VERLADEN, TRANSPORT UND ABLADEN (OHNE PALETTE)

- Die Maschine mit Hilfe von Rampen mit ausreichender Tragfähigkeit und geeigneter Neigung vom Transportfahrzeug auf- und abladen.
- Alternativ zu den Rampen können auch Erdwälle als Rampen verwendet werden, sofern diese eine gefahrlose Vorgehensweise gewährleisten.
- Die Maschine ist mit Markierungen versehen, an denen sie mit einer Hakenvorrichtung von geeigneter Tragfähigkeit angehoben werden

kann.

- Die Hebezeuge korrekt an den dafür vorgesehenen Punkten befestigen.
- Alle Bewegungen langsam und vorsichtig ausführen, um gefährliche Situationen zu vermeiden.
- Die Arbeiten müssen auf einem stabilen, ebenen

nen Untergrund und bei gesichertem Stillstand des Transportmittels durchgeführt werden.

- Den Transport mit geeigneten Mitteln durchführen, die über eine ausreichende Tragfähigkeit verfügen.
- Das Bild zeigt, welche Lösungen zum Umladen der Maschine auf ein Transportmittel verwendet werden müssen

DE

**! Wichtig**

Immer Lade-/Hebegeräte mit ausreichender

**Tragfähigkeit verwenden.**

**EMPFEHLUNGEN FÜR GEBRAUCH UND BETRIEB**

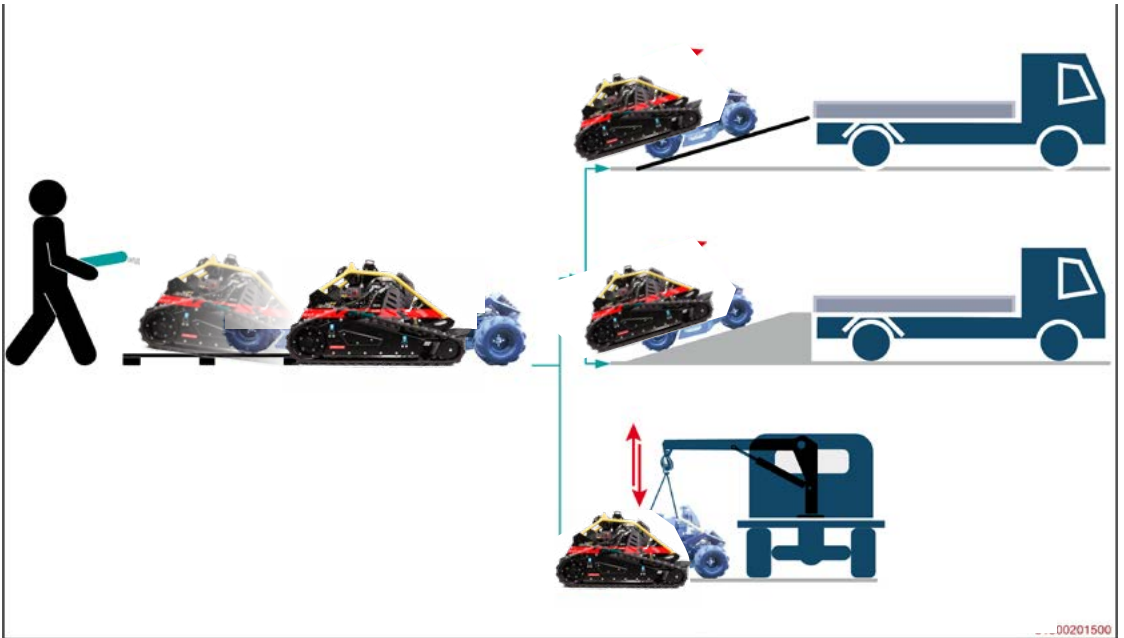

- Die Maschine darf NUR von EINEM Bediener verwendet werden, der geschult sein, über ausreichende Fähigkeiten für die auszuführende Arbeit verfügen und körperlich sowie geistig geeignet sein muss.
- Die Betriebsanleitung ist insbesondere bei der erstmaligen Verwendung einzusehen, wobei sicherzustellen ist, dass der Inhalt vollständig verstanden wurde.
- Die Maschine NUR für die vom Hersteller vorgesehenen Anwendungen und Methoden be-

nutzen.

- Die Maschine NUR mit den vom Hersteller installierten Original-Sicherheitseinrichtungen verwenden.
- Je nach Art des auszuführenden Eingriffs sind die in der „Betriebsanleitung“ angegebenen und die in den Arbeitsgesetzen vorgesehenen persönlichen Schutzausrüstungen zu tragen.

## BESCHREIBUNG DER MASCHINENSTEUERUNGEN

Die Abbildung zeigt die wichtigsten Bedienelemente und die Liste zeigt ihre Beschreibung und Funktion.

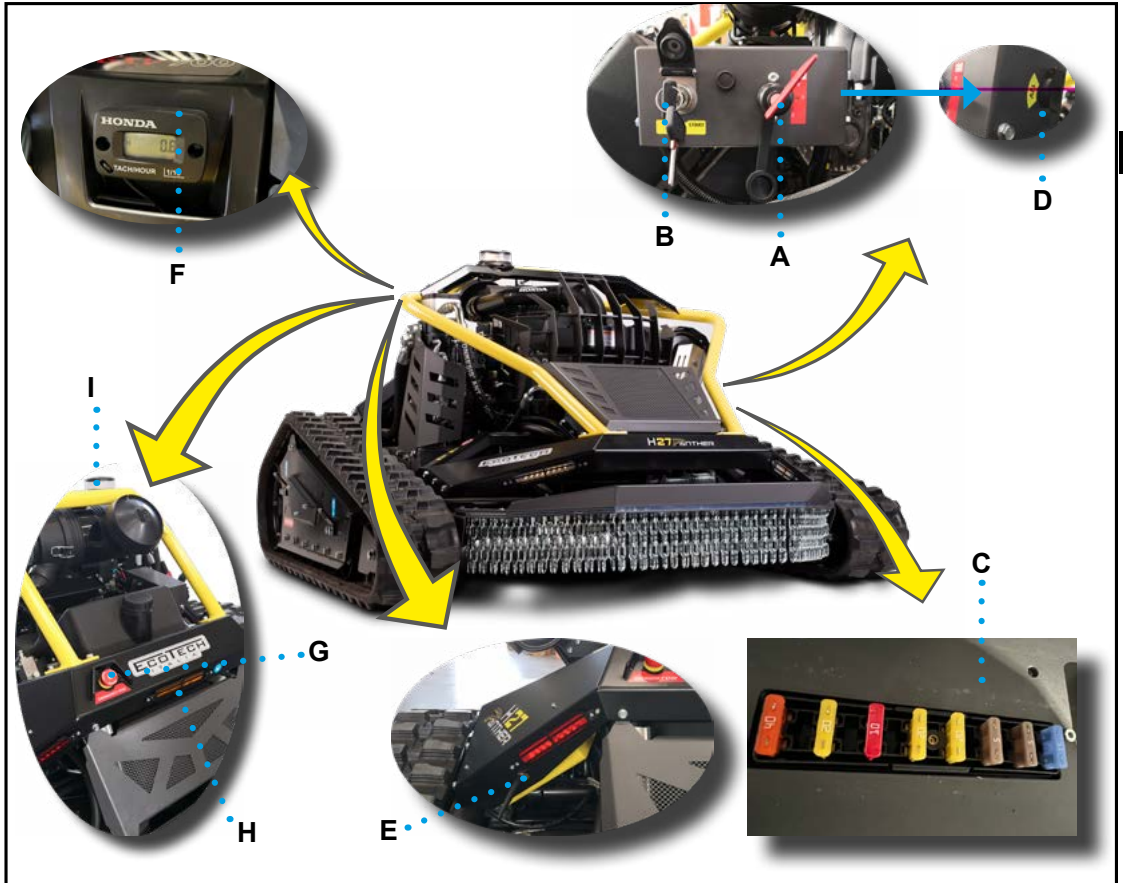

**A) Batterieschalter:** Bedienelement zum Trennen der Batterie von der elektrischen Anlage der Maschine.

- **Position „0“:** Batterie getrennt und Schlüssel kann abgezogen werden.
- **Position „1“:** Batterie getrennt und Schlüssel kann NICHT abgezogen werden.
- **Position „2“:** Batterie angeschlossen und Schlüssel kann NICHT abgezogen werden.

**B) Schlüsselwähler:** Bedienelement zur Aktivierung des elektrischen Anschlusses.

- **Position „0“:** Elektrischer Anschluss deaktiviert und Schlüssel kann abgezogen werden.
- **Position „1“:** Elektrischer Anschluss aktiviert und Schlüssel kann NICHT abgezogen werden.

**C) Sicherungskasten:** Enthält die Sicherungen zum Schutz der elektrischen Anlage.

**D) Steckdose (12 V - 15 A):** Steckdose für Zusatzgeräte und Zubehör.

**E) Drucktaste:** Bedienelement zur Programmierung des Funkempfängers.

**⚠️ Vorsicht - Warnung**

**Die Verwendung des Bedienelements ist nur dem vom Hersteller autorisiertem Personal vorbehalten.**

**F) Display**

- Motor aus: Zeigt die Gesamtzahl der Betriebsstunden an.
- Motor ein: Zeigt den halben Drehzahlwert des Motors an.

**G) Not-Aus-Taster:** Sicherheitssteuerung, um bei unmittelbarer Gefahr jedes Organ zu stoppen, dessen Betrieb eine Gefahr darstellen könnte.

- - Die Steuerung muss so lange „blockiert“ bleiben, bis die normalen Betriebsbedingungen wiederhergestellt sind.
- - Nachdem sich die Betriebsbedingungen wieder normalisiert haben, muss der Taster durch eine beabsichtigte Handlung entriegelt werden, um einen Neustart zu ermöglichen.

**H) Signalleuchte (gelbes Licht):** Wenn eingeschaltet, zeigt sie an, dass der Kraftstoff fast aufgebraucht ist.

**I) Signalleuchte (oranges Blinklicht):** Sicherheitseinrichtung, um den Betrieb der Maschine anzuzeigen.

DE

## H27 PANTHER BESCHREIBUNG DER FUNKSTEUERUNG

Die Abbildung zeigt die wichtigsten Bedienelemente und die Liste zeigt ihre Beschreibung und Funktion.

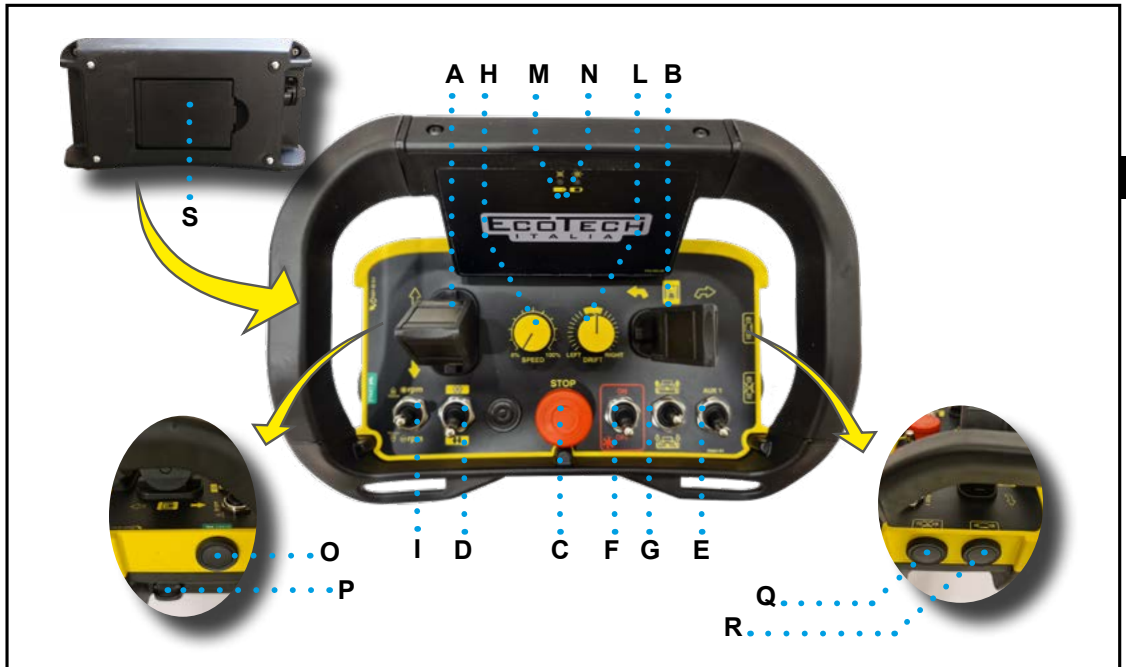

**A) Joystick-Hebel:** Proportionalsteuerung ("mit selbsttätiger Rückstellung"), um die Maschine vorwärts oder rückwärts zu bewegen.

**B) Joystick-Hebel:** Proportionalsteuerung ("mit selbsttätiger Rückstellung"), um die Maschine nach rechts oder links zu bewegen.

### ! Wichtig

**Proportionalsteuerung:** Je weiter der Hebel A-B drückt/gezogen wird, desto größer ist die Geschwindigkeit, mit der sich die Maschine bewegt.

**C) „STOPP“-Taste:** Bedienelement zur Deaktivierung der Funksteuerung.

**D) Schalter:** Richtungsumkehr Joystick B (rechts/links).

**E) „AUX“-Schalter:** Aktivierung des optionalen Zubehörs.

### ! Wichtig

**Der AUX-Schalter muss immer in der Position OFF stehen, wenn kein optionales Zubehör an**

**der Maschine vorhanden ist.**

**F) Schalter:** Bedienelement für die Aktivierung und Deaktivierung der Schneidmesser.

- Position „ON“: Funktion aktiviert. Durch die Aktivierung dieses Schalters wird die Motordrehzahl auf den maximalen Wert erhöht.
- Position „OFF“: Funktion deaktiviert.

**G) Schalter:** Bedienelement ("mit selbsttätiger Rückstellung") zum Einstellen der Höhe des Mähwerks.

**H) Potentiometer:** Bedienelement zur Einstellung der maximalen Fahrgeschwindigkeit der Maschine.

### ANMERKUNG

**Wenn die Geschwindigkeit auf „0“ eingestellt ist, bewegt sich die Maschine auch bei der Betätigung der Joysticks A-B nicht.**

**I) Schalter:** Bedienelement ("mit selbsttätiger Rückstellung") zum Einstellen der Motordrehzahl.

**L) Potentiometer:** Bedienelement für den Ge-

geschwindigkeitsausgleich der Maschinenraupen (rechts oder links).

#### ANMERKUNG

**Um ein seitliches Abrutschen beim Arbeiten am Hang zu verhindern, muss die Geschwindigkeit der bergab befindlichen Raupenkette leicht erhöht werden.**

#### DE M) Led (grün)

- Schnelles Blinken: Zeigt an, dass die Batterie geladen ist und die Funksteuerung korrekt funktioniert.
- Langsames Blinken: Zeigt an, dass die Funksteuerung mit der Maschine verbunden ist.

**N) Led (rot):** Zeigt an, wenn eingeschaltet, dass die Maschine defekt ist oder dass die Batterien der Funksteuerung leer sind und deshalb ausgetauscht werden müssen. Der akustische Signalgeber ertönt in regelmäßigen Abständen, um darauf hinzuweisen, dass die Batterie der Funksteuerung ausgetauscht werden muss.

**O) Drucktaste:** Befehl zur Verbindung der Funksteuerung mit der Maschine und Bedienelement des akustischen Signalgebers.

#### P) Zündschlüssel

- Position „0“: Funksteuerung deaktiviert (Schlüssel kann abgezogen werden).
- Position „1“: Funksteuerung aktiviert (Schlüssel kann nicht abgezogen werden).

**Q) Taste „MOTOR STOPP“:** Bedienelement zum Ausschalten des Motors.

**R) Taste „MOTOR START“:** Bedienelement zum Einschalten des Motors.

**S) Batterie (herausnehmbar):** Versorgung der Funksteuerung.

#### ! Wichtig

**Die Funktionen der Funksteuerung können nur genutzt werden, wenn die elektrische Versorgung der Maschine aktiviert wurde.**

#### ! Wichtig

**Wenn das Bedienelement C „NOT-AUS“ oder das Bedienelement F „Einschaltung Messer“ oder das Bedienelement E „AUX“ in der Position ON sind, schaltet sich die Funksteuerung nicht ein.**

## H27 LYNX BESCHREIBUNG DER FUNKSTEUERUNG

Die Abbildung zeigt die wichtigsten Bedienelemente und die Liste zeigt ihre Beschreibung und Funktion.

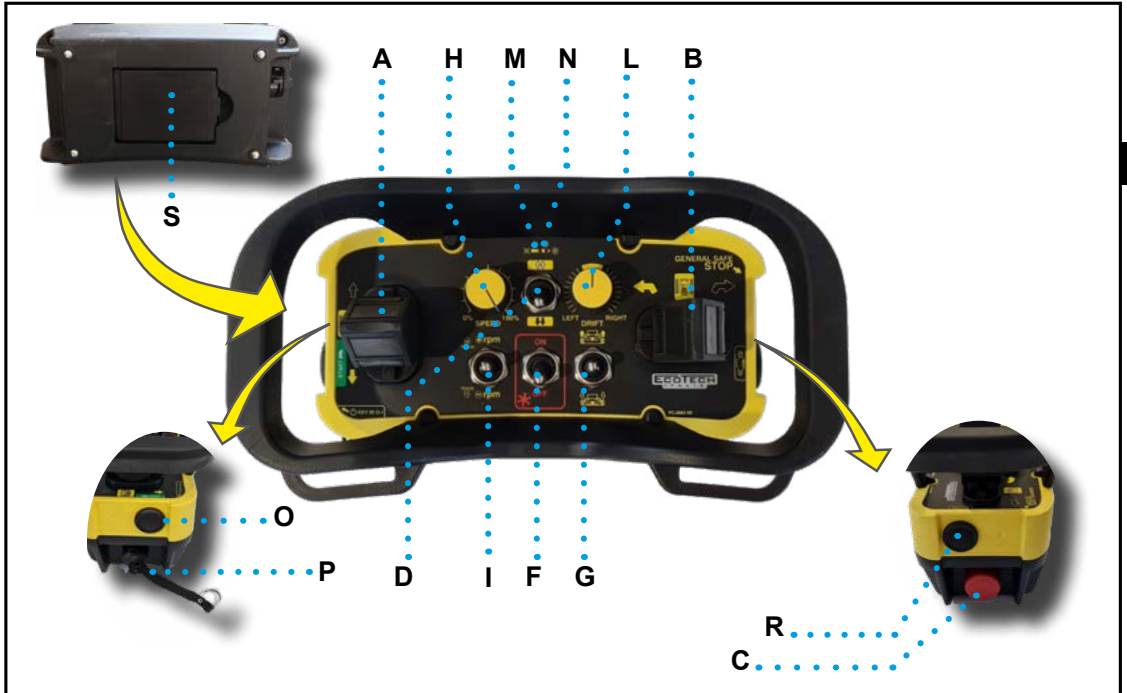

**A) Joystick-Hebel:** Proportionalsteuerung ("mit selbsttätiger Rückstellung"), um die Maschine vorwärts oder rückwärts zu bewegen.

**B) Joystick-Hebel:** Proportionalsteuerung ("mit selbsttätiger Rückstellung"), um die Maschine nach rechts oder links zu bewegen.

### ! Wichtig

**Proportionalsteuerung:** Je weiter der Hebel A-B drückt/gezogen wird, desto größer ist die Geschwindigkeit, mit der sich die Maschine bewegt.

**C) „STOPP“-Taste:** Bedienelement zur Deaktivierung der Funksteuerung.

**D) Schalter:** Richtungsumkehr Joystick B (rechts/links).

**F) Schalter:** Bedienelement für die Aktivierung und Deaktivierung der Schneidmesser.

– Position „ON“: Funktion aktiviert. Durch die Aktivierung dieses Schalters wird die Motordrehzahl auf den maximalen Wert erhöht.

– Position „OFF“: Funktion deaktiviert.

**G) Schalter:** Bedienelement ("mit selbsttätiger Rückstellung") zum Einstellen der Höhe des Mähwerks.

**H) Potentiometer:** Bedienelement zur Einstellung der maximalen Fahrgeschwindigkeit der Maschine.

### ANMERKUNG

Wenn die Geschwindigkeit auf „0“ eingestellt ist, bewegt sich die Maschine auch bei der Betätigung der Joysticks A-B nicht.

**I) Schalter:** Bedienelement ("mit selbsttätiger Rückstellung") zum Einstellen der Motordrehzahl.

**L) Potentiometer:** Bedienelement für den Geschwindigkeitsausgleich der Maschinenraupen (rechts oder links).

### ANMERKUNG

Um ein seitliches Abrutschen beim Arbeiten am Hang zu verhindern, muss die Geschwindigkeit der bergab befindlichen Raupenkette leicht er-

### höht werden.

#### M) Led (grün)

- Schnelles Blinken: Zeigt an, dass die Batterie geladen ist und die Funksteuerung korrekt funktioniert.
- Langsames Blinken: Zeigt an, dass die Funksteuerung mit der Maschine verbunden ist.

**DE** **N) Led (rot):** Zeigt an, wenn eingeschaltet, dass die Maschine defekt ist oder dass die Batterien der Funksteuerung leer sind und deshalb ausgetauscht werden müssen. Der akustische Signalgeber ertönt in regelmäßigen Abständen, um darauf hinzuweisen, dass die Batterie der Funksteuerung ausgetauscht werden muss.

**O) Drucktaste:** Befehl zur Verbindung der Funksteuerung mit der Maschine und Bedienelement des akustischen Signalgebers.

#### P) Zündschlüssel

- Position „0“: Funksteuerung deaktiviert (Schlüssel kann abgezogen werden).
- Position „1“: Funksteuerung aktiviert (Schlüssel kann nicht abgezogen werden).

**R) Taste „MOTOR START“:** Bedienelement zum Einschalten des Motors.

**S) Batterie (herausnehmbar):** Versorgung der Funksteuerung.

#### **Wichtig**

**Die Funktionen der Funksteuerung können nur genutzt werden, wenn die elektrische Versorgung der Maschine aktiviert wurde.**

#### **Wichtig**

**Wenn das Bedienelement C „NOT-AUS“ oder das Bedienelement F „Einschaltung Messer“ in der Position ON sind, schaltet sich die Funksteuerung nicht ein.**

## ANLASSEN DER MASCHINE

Die Abbildung stellt die Eingriffspunkte dar und gibt eine Beschreibung der Vorgehensweisen.

1. Den Schlüssel **A** einstecken und im Uhrzeigersinn auf die Position „2“ drehen.
2. Den Schlüssel **B** einstecken und im Uhrzeigersinn auf die Position „1“ drehen.
  - Die Kontrollleuchte **C** schaltet sich ein.
  - Die Blinkleuchte **H** schaltet sich ein.
  - Die vorderen Scheinwerfer und die Rückleuchten **I** schalten sich ein.
3. Den Schlüssel **D** einstecken und im Uhrzeigersinn auf die Position „1“ drehen.
4. Sicherstellen, dass sich das Bedienelement **E** in der entriegelten Position befindet.
5. Prüfen, ob das Bedienelement Aux **J** in der Position „OFF“ steht.
6. Das Bedienelement **F** auf „OFF“ stellen, um die Messer auszuschalten.
7. 1 Mal das Bedienelement **G START** auf der Funksteuerung drücken.
8. Die Kontrollleuchte **L** beginnt schnell zu blinken.
9. 1 Mal das Bedienelement **G START** auf der Funksteuerung drücken.
10. Der akustische Signalgeber wird aktiviert.
11. Die Kontrollleuchte **L** beginnt langsam zu blin-

DE



ken.

Die Signalisierungen zeigen an, dass die Funksteuerung mit der Maschine verbunden ist.

**12.** Das Bedienelement **N** drücken und gedrückt halten und beim Einschalten des Motors wieder freigeben.

– Die Kontrollleuchte **C** schaltet sich aus.

**DE** – Das Bedienelement **P** betätigen, um die maximale Fahrgeschwindigkeit der Maschine einzustellen.

**13.** Das Bedienelement **Q** betätigen, um die Motordrehzahl auf den maximalen Wert zu erhöhen.

**14.** Die Joystick-Steuerungen **R-S** betätigen, um die Maschine in die Nähe des Arbeitsbereichs zu bringen.

**15.** Das Bedienelement **T** betätigen, um das Mähwerk auf die gewünschte Höhe zu bringen.

**16.** Das Bedienelement **F** auf „**ON**“ stellen.

– Die Schneidmesser werden aktiviert.

– Die Motorumdrehungen werden bis auf den maximalen Wert erhöht.

**17.** Die Joystick-Steuerungen **R-S** betätigen, um die Arbeit durchzuführen.

## STOPP AM ENDE DER ARBEIT

Die Abbildung stellt die Eingriffspunkte dar und gibt eine Beschreibung der Vorgehensweisen.



1. Das Bedienelement **F** auf „OFF“ stellen.  
– Die Schneidmesser werden deaktiviert.
2. Das Mähwerk durch die Betätigung des Bedienelements **T** auf die maximale Höhe bringen.
3. Die Joystick-Steuerungen **R-S** betätigen, um die Maschine in die Parkposition zu bringen.
4. Das Bedienelement **Q** betätigen, um die Motordrehzahl auf das Minimum zu verringern.
5. Das Bedienelement **U** drücken und gedrückt halten und beim Ausschalten des Motors wie-

der freigeben.

- Die Kontrollleuchte **C** schaltet sich ein.
6. Das Bedienelement **E** drücken.  
– Die Funksteuerung schaltet sich aus.
7. Den Schlüssel **D** auf „0“ drehen.

### **!** Wichtig

**Der Schlüssel D darf NUR im Bedarfsfall abgezogen werden.**

8. Den Schlüssel **B** auf „0“ drehen, abziehen und

den Schutz anbringen.

– Die Kontrollleuchte C schaltet sich aus.

9. Den Schlüssel **A** auf „0“ drehen und abziehen.

DE

**NOT-AUS UND NEUSTART**

Die Abbildung stellt die Eingriffspunkte dar und gibt eine Beschreibung der Vorgehensweisen.



1. Bei unmittelbarer Gefahr den Not-Aus-Taster **V** drücken.

- Alle beweglichen Teile bleiben sofort stehen und der Verbrennungsmotor schaltet sich aus.
- 2. Die Ursachen feststellen, die zum Anhalten geführt haben.
- 3. Die normalen Betriebsbedingungen wiederherstellen.

**! Wichtig**

**Die Reparaturarbeiten, die nicht in den Zuständigkeitsbereich des Bedieners fallen, müssen von autorisiertem Personal mit anerkannten Fähigkeiten durchgeführt werden.**

- 4. Den Not-Aus-Taster **V** mit einer absichtlichen Betätigung wieder entriegeln.
- 5. Die Bedienelemente **F** und **G** auf „**OFF**“ stellen.

- 6. Das Bedienelement **N** drücken und gedrückt halten und beim Einschalten des Motors wieder freigeben.
- 7. Das Bedienelement **Q** betätigen, um die Motordrehzahl zu erhöhen.
- 8. Das Bedienelement **F** auf „**ON**“ stellen.
  - Die Schneidmesser werden aktiviert.
  - Die Motorumdrehungen werden bis auf den maximalen Wert erhöht.
- 9. Die Joystick-Steuerungen **R-S** betätigen, um die Arbeit wieder aufzunehmen.

**NEUSTART NACH STOPP WEGEN AUSSCHALTUNG DES MOTORS**

Die Maschine stoppt bei einer übermäßigen Belastung des Motors automatisch (z. B. wenn die Messer auf ein unerwartetes Hindernis treffen).

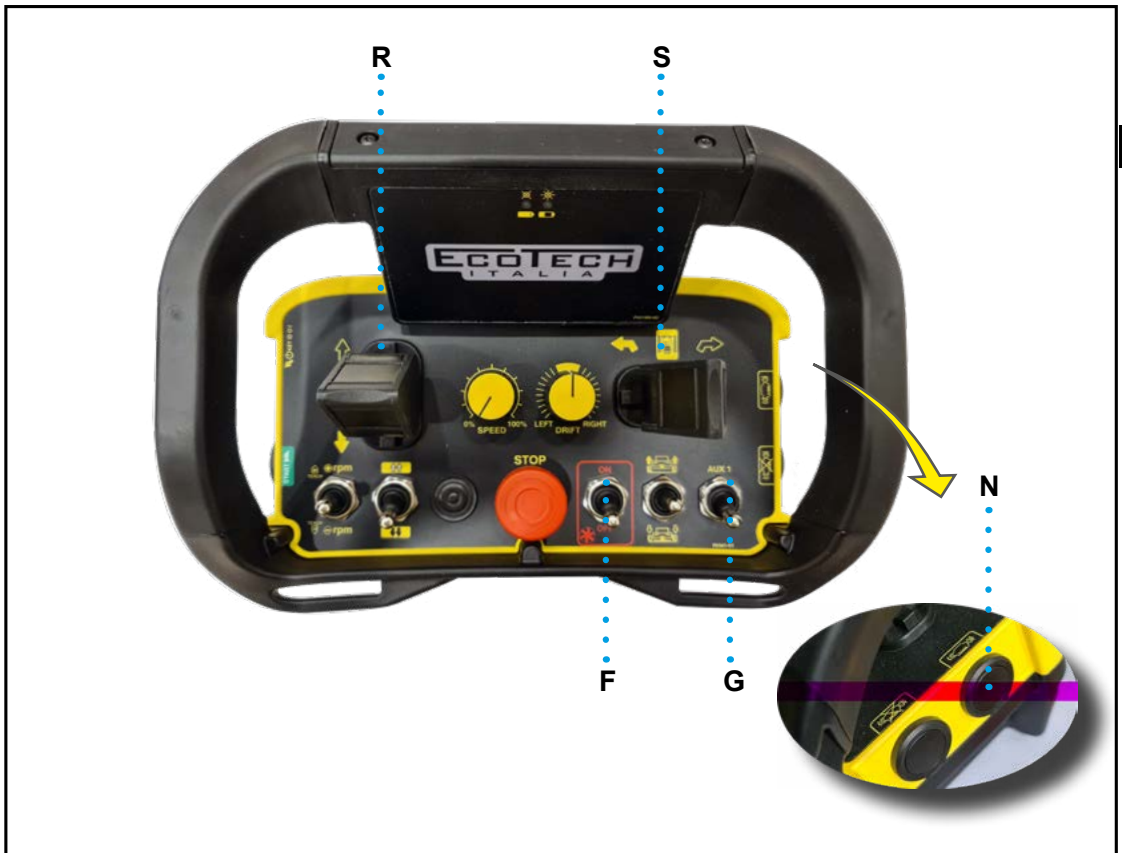

1. Die Bedienelemente **F** und **G** auf „OFF“ stellen.
2. Das Bedienelement **N** drücken und gedrückt halten und beim Einschalten des Motors wieder freigeben.
3. Die Joystick-Steuerungen **R-S** betätigen, um die Maschine in einem Bereich zu positionieren, der frei von Hindernissen ist.

## KRAFTSTOFFBETANKUNG

- Die Kraftstoffbetankung immer bei ausgeschalteter Maschine und in einem gut belüfteten Bereich vornehmen.
- Alle Kraftstoffe sind brennbar. Verschütteter oder auf offene Flammen oder elektrische Komponenten fallender Kraftstoff kann Feuer und/oder Explosionen verursachen.
- Beim Betanken ist darauf zu achten, dass kein Kraftstoff in die Umgebung gelangt.

**Vorsicht - Warnung**

Bei Arbeiten an der Maschine und insbesondere beim Betanken mit Kraftstoff NICHT rauchen.

- Die Abbildung stellt die Eingriffspunkte dar und gibt eine Beschreibung der Vorgehensweisen.

1. Den Deckel abnehmen und den Tank betanken, ohne ihn vollständig zu füllen (max. 18 Liter).

**ANMERKUNG**

**Der Kraftstoff muss für Fahrzeuge sein und den vom Motorhersteller angegebenen Standards entsprechen.**

- Bleifreies Benzin E5 einfüllen.
  - Einen Trichter oder Schlauch verwenden, um den Tankdeckel leicht zu erreichen.
2. Deckel wieder aufschrauben, wenn der Vorgang abgeschlossen ist.

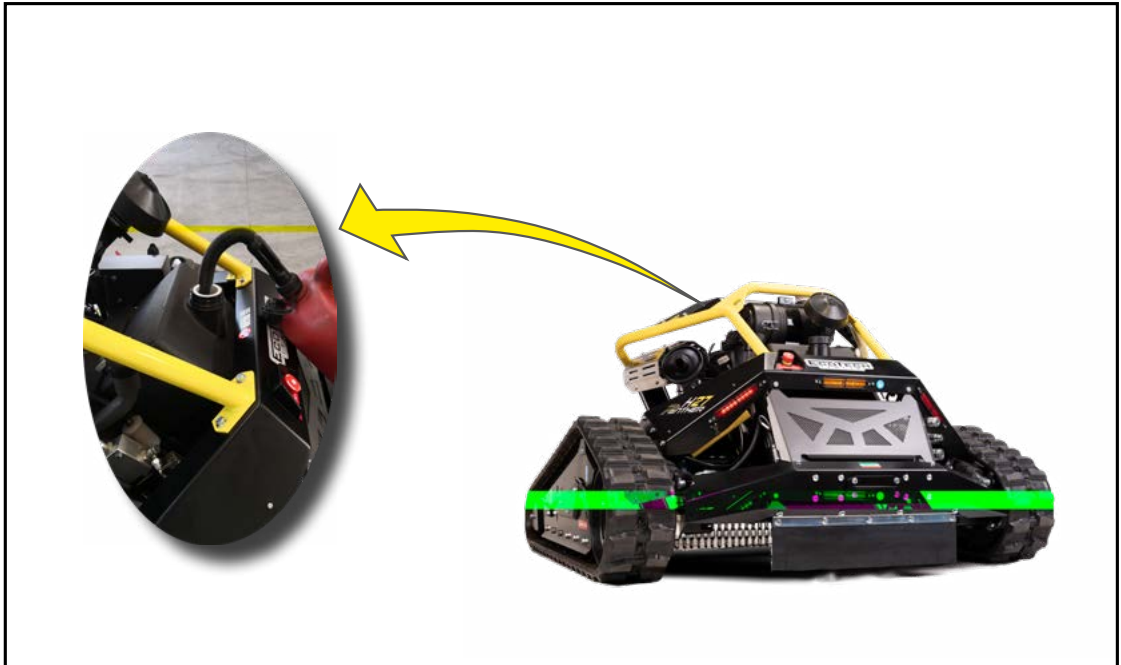

## GEBRAUCHSHINWEISE

- **Nachstehend werden die Gebrauchshinweise aufgeführt, die für den normalen Betrieb der Maschine zu befolgen sind.**
- Sicherstellen, dass der Arbeitsbereich frei von Hindernissen ist, die die Messer beschädigen könnten (Betonkanten, Holzreste, verschiedene Arten von Abfall usw.).
- Sicherstellen, dass sich keine Hindernisse im Arbeitsbereich befinden, die weggeschleudert werden und/oder Teile der Maschine beschädigen könnten (Steine, Drähte, usw.).
- Sicherstellen, dass sich in der Nähe des Arbeitsbereichs keine Abhänge, erdrutschgefährdetes Gelände oder Bereiche mit Kippgefahr befinden.
- In Anwesenheit von Abhängen, Gräben oder festen Hindernissen sind die Grenzen, die nicht überschritten werden dürfen, angemessen zu kennzeichnen, um Gefahren zu vermeiden.
- Es ist darauf zu achten, nicht versehentlich in die gekennzeichneten Gefahrenbereiche zu fahren.
- Die Maschine NICHT in der Nähe von Bränden oder offenen Flammen (z. B. brennendes Gestrüpp) verwenden.
- Den Betrieb der Maschine sofort stoppen, wenn Unbefugte den Gefahrenbereich betreten, und sie wegschicken.
- Die Fahrgeschwindigkeit der Maschine IMMER dem Gefälle und der Verdichtung des Bodens anpassen.
- Am Hang mit niedriger Geschwindigkeit fahren, plötzliche Richtungsänderungen vermeiden und quer zum Hang fahren.
- Das Mähen in Querrichtung muss ausgehend von der niedrigsten bis zur höchsten Stelle erfolgen.
- Diese Vorgehensweise verringert die Gefahr des Umkippens der Maschine bei Richtungsänderungen.
- In steilem Gelände bergauf mähen, wenn das Arbeiten in Querrichtung nicht möglich ist.
- Beim Wechsel von einem Arbeitsbereich zu einem anderen ist ein steiles Gefälle im Rückwärtsgang zu bewältigen.
- Dadurch wird die Gefahr verringert, dass Motoröl überläuft.
- Den Betrieb der Maschine unterbrechen, wenn die Umgebungsbedingungen die Sicht einschränken (in der Nacht, bei Regen usw.).
- Prüfen, ob die Kühlerlamellen und Schutzgitter frei von Staub- oder Schmutzansammlungen sind, die das Kühlsystem behindern könnten.
- Die Maschine nicht für längere Zeit unbenutzt im Freien stehen lassen. Eine Abdeckung zum Schutz vor Sonne, der Witterung, Schmutz und Staub verwenden.
- Die Maschine nach dem Gebrauch abstellen, sichern und geeignete Maßnahmen ergreifen, um zu verhindern, dass Unbefugte die Funksteuerung benutzen können.
- Die Maschine reinigen und Schnittreste mit Hilfe von Druckluft entfernen.
- Die Batterien mit Hilfe des Batterieschalters abtrennen und den Schlüssel an einem nur für Personal zugänglichen Ort aufbewahren.
- Vor dem Beginn irgendwelcher Arbeiten immer eine genaue Inspektion durchführen und sicherstellen, dass keine Steine, Felsen, Zement, Holz oder andere Hindernisse vorhanden sind, die die Maschine beim Schneiden beschädigen könnten.
- Zu Beginn von Arbeiten an einem neuen Einsatzort ist die Maschine mit dem Mähwerk in der höchsten Höhe über dem Boden zu verwenden, um das Risiko eines versehentlichen Auftreffens der Messer auf unerwartete Hindernisse zu minimieren.
- Bei einem unerwarteten Auftreffen der Messer auf ein Hindernis muss die Maschine sofort zurückgesetzt und die Maschine sowie die Funksteuerung ausgeschaltet werden. Die Ursache für den Aufprall überprüfen und beseitigen. Die Unversehrtheit der Schneidausrüstung überprüfen und beschädigte Teile vor der Wiederaufnahme der Arbeit ersetzen.
- Vor jeder Benutzung ist sowohl visuell als auch akustisch sicherzustellen, dass sich die Maschine in einem optimalen Zustand befindet und keine ungewöhnlichen Vibrationen aufweist: In diesem Fall ist die Arbeit sofort einzustellen.

## ABSCHLEPPEN DER DEFEKTEN MASCHINE

Die Abbildung stellt die Eingriffspunkte dar und gibt eine Beschreibung der Vorgehensweisen.

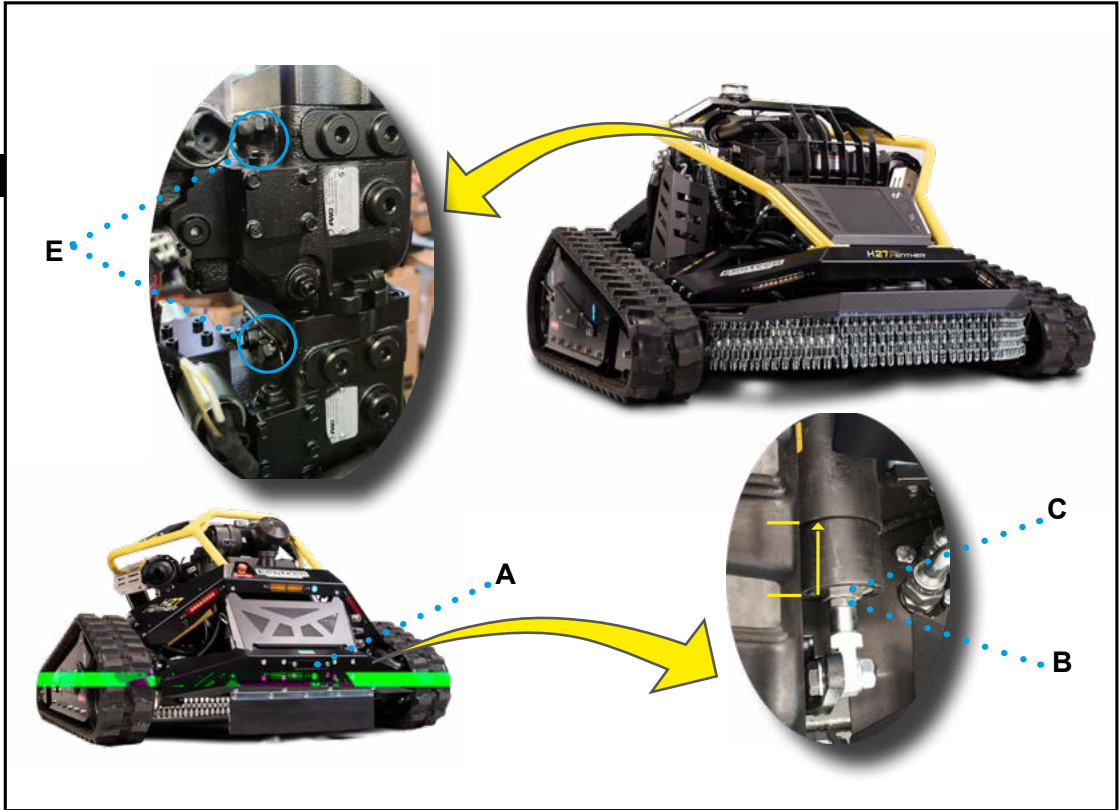

1. Die Stange am Bergungshaken **A** der Maschine und an dem des Schleppfahrzeugs befestigen.

### ! Wichtig

Bevor sie an dem Schleppfahrzeug befestigt wird ist sicherzustellen, dass dieses über eine ausreichende Leistung und Größe verfügt.

2. Sicherstellen, dass die Befestigungsbolzen korrekt eingesetzt und mit den entsprechenden Sicherheitsstiften verriegelt sind, um ein versehentliches Lösen zu verhindern.
3. Die Kontermutter **B** leicht lösen.
4. Die Hülse **C** vollständig festschrauben (siehe Foto).
5. Die Eingriffe auf der Bremse der anderen Raupenkette wiederholen.
6. Die Schrauben **E** (rot) um 1,5 Umdrehungen lösen.

– Jetzt kann die Maschine abgeschleppt werden.

### ! Wichtig

Das Abschleppen darf nur über kurze Strecken mit einer Geschwindigkeit von maximal 1 km/h erfolgen.

Die Ausgangsbedingungen nach dem Abschleppen IMMER wie angegeben wiederherstellen.

1. Schrauben **E** anziehen.
2. Die Hülse **C** vollständig aufschrauben.
3. Die Kontermutter **B** anziehen.
4. Die Eingriffe auf der Bremse der anderen Raupenkette wiederholen.

### ! Wichtig

Bei einem Halt in einem Bereich, an den das Bergungsfahrzeug nicht

heranfahren kann, muss das Schleppen mit ei-

nem Seil oder einer Kette durchgeführt werden. Sicherstellen, dass die Schleppenelemente (Seil

oder Kette) ausreichend bemessen sind, damit sie sich nicht plötzlich lösen.

## DEMONTAGE/MONTAGE DER RAUBENKETTEN

Die Abbildung stellt die Eingriffspunkte dar und gibt eine Beschreibung der Vorgehensweisen.

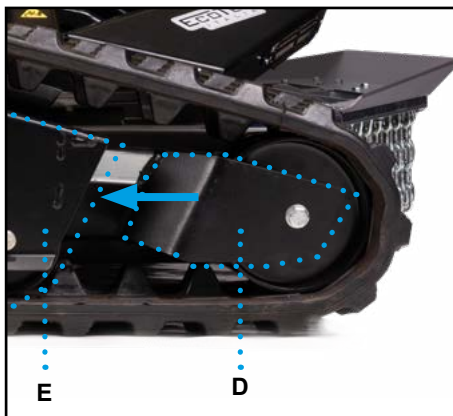
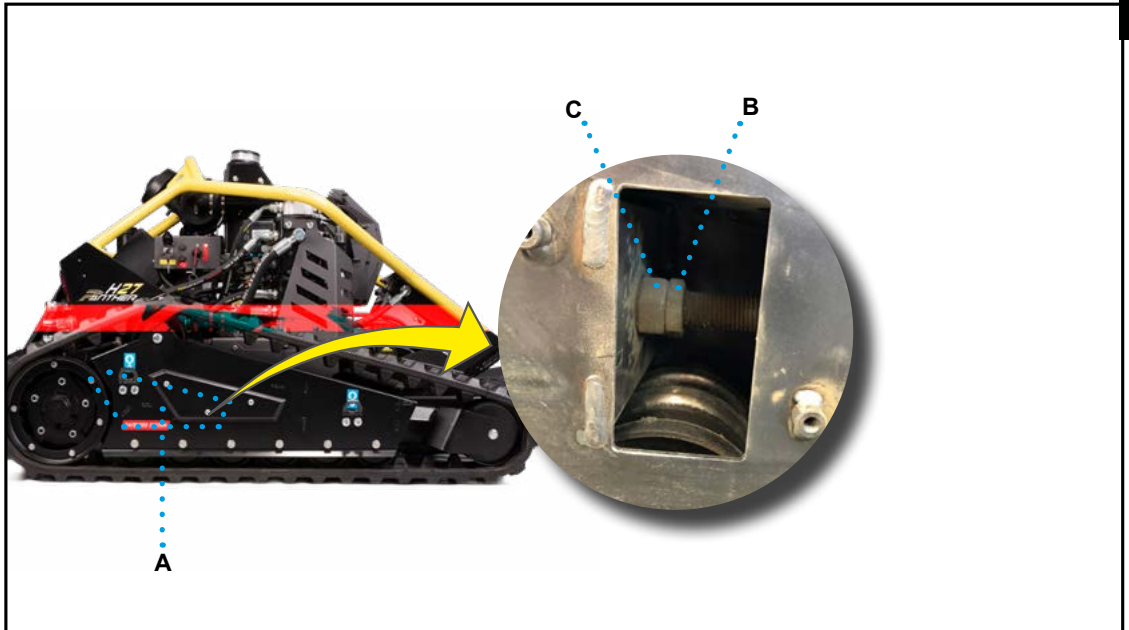

### DEMONTAGE DER RAUBENKETTEN

1. Die Abdeckung **A** durch Lösen der 3 Schrauben mit dem mitgelieferten Schlüssel entfernen.
2. Die Kontermutter **B** und die Mutter **C** lösen, bis die Gabel **D** am Fahrgestellrahmen **E** anliegt.
3. Die mitgelieferte gelbe Unterlage (siehe Foto) in einer der beiden in der Abbildung gezeigten Positionen unter das Mähwerk der Maschine legen.
4. Das Mähwerk absenken, bis sich die Raupenkette vom Boden löst.
5. Raupenkette entfernen.

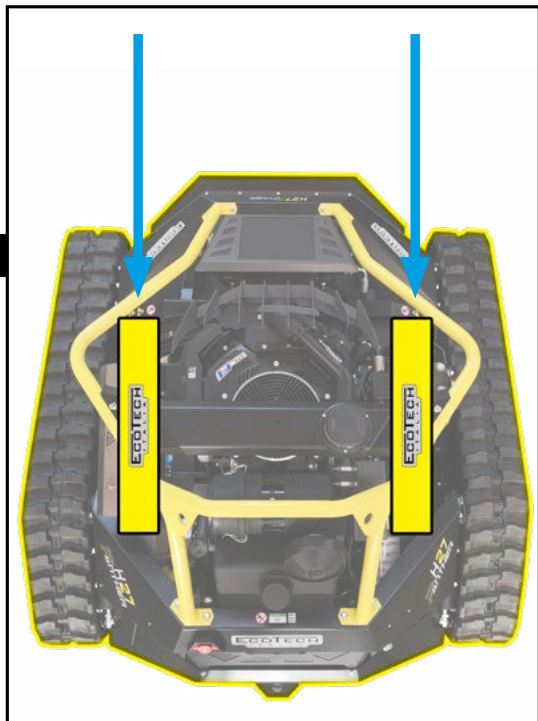

## MONTAGE DER RAUPENKETTEN

1. Bei angehobener Maschine, so wie in den Punkten 3 und 4 des vorhergehenden Abschnitts beschrieben:
2. Die Mutter C anziehen, bis die Raupenkette optimal gespannt ist (siehe „Spannung der Raupenkette“).
3. Die Kontermutter B anziehen, bis sie festzieht.
4. Die Abdeckung A mit dem dazugehörigen Schlüssel wieder anbringen



## SPANNUNG DER RAUPENKETTEN

Die Abbildung stellt die Eingriffspunkte dar und gibt eine Beschreibung der Vorgehensweisen.

1. Die Abdeckung A durch Lösen der 3 Schrauben mit dem mitgelieferten Schlüssel entfernen.
2. Die Kontermutter B lösen.
3. Die Mutter C mit dem mitgelieferten Schlüssel um 1 Umdrehung anziehen und prüfen, ob die Größe des Federpakets D mit der auf dem Schlüssel angegebenen Größe übereinstimmt.
4. Nach Erreichen des gewünschten Werts ist die Kontermutter B wieder festzuziehen.
5. Abdeckung A wieder anbringen.

Wenn nicht, ist der Vorgang zu wiederholen.

DE

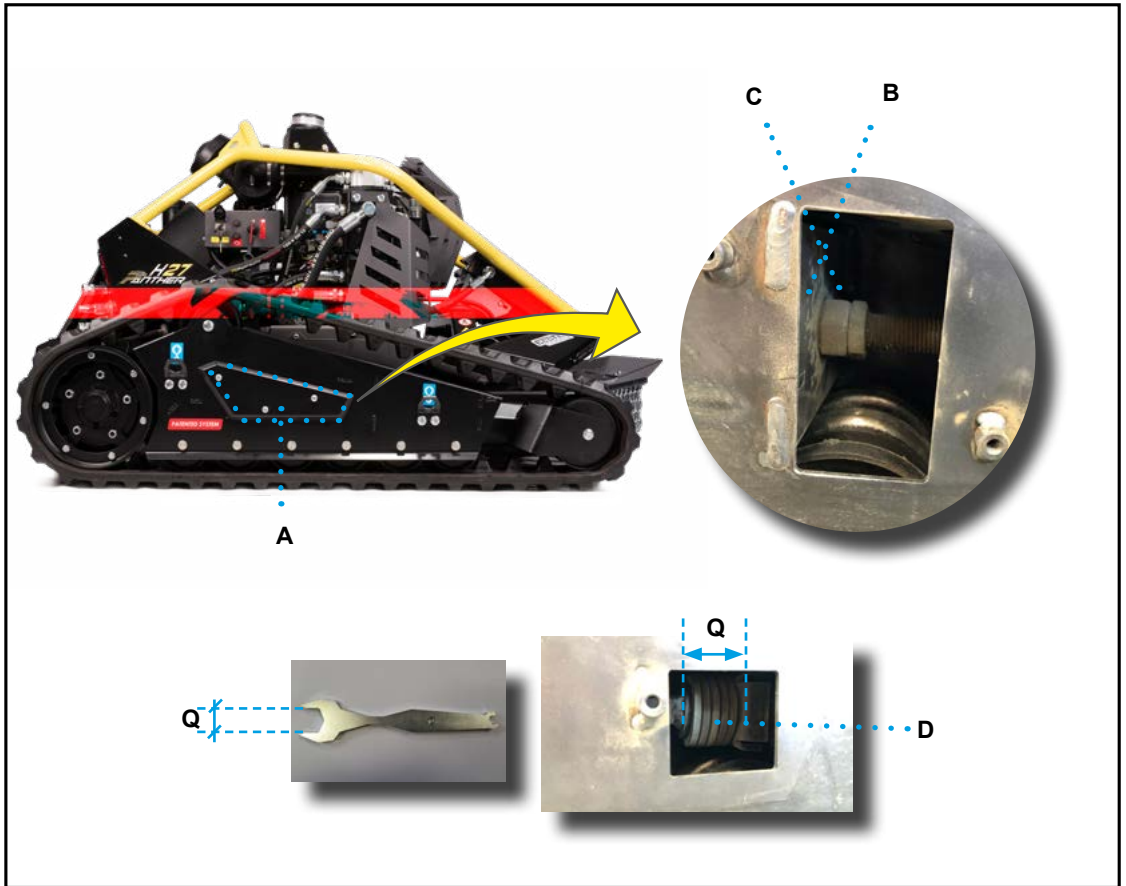

## SCHMIERUNG DES KETTENSPELLERS

L'illustrazione raffigura i punti di intervento e la descrizione indica le procedure da adottare.

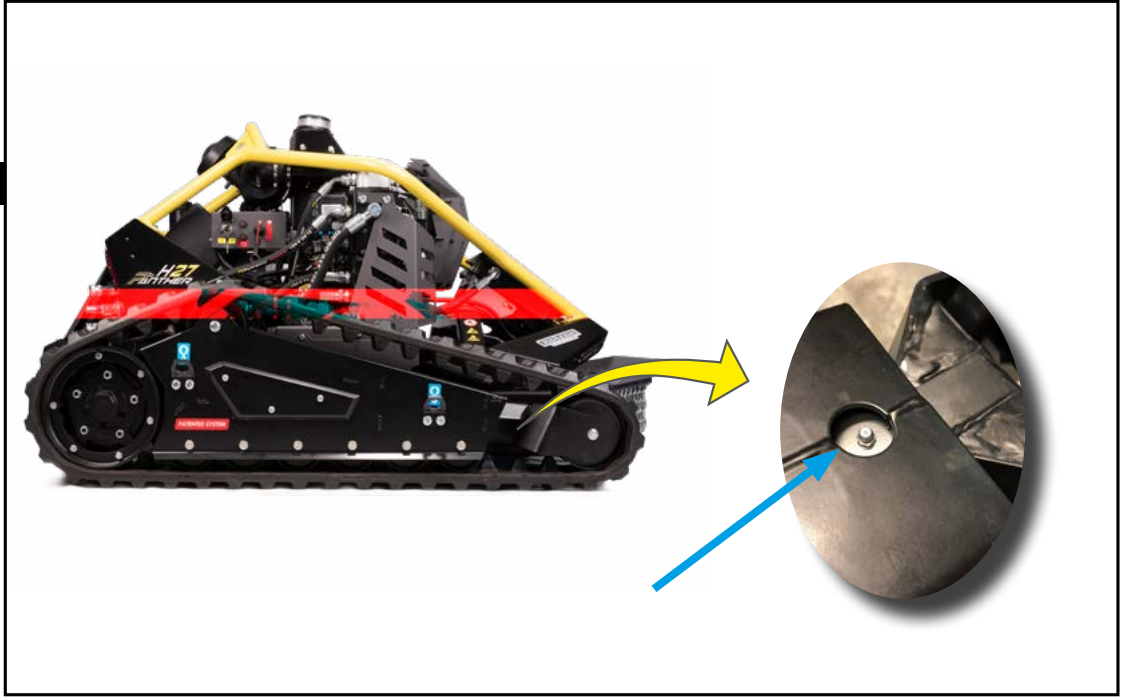

1. Die Vorgehensweise zur „Demontage der Raupenkettenspanner“ befolgen.
2. An der angegebenen Stelle mit einem Schmiergerät abschnieren.
3. Die Vorgehensweise zur „Montage der Raupenkettenspanner“ befolgen.

## LÄNGERER STILLSTAND DER MASCHINE

Wird die Maschine über einen längeren Zeitraum nicht benutzt, sind die aufgeführten Arbeiten auszuführen.

- Allgemeine Reinigung durchführen.
- Luftfilter reinigen.
- Die Batterien mit Hilfe des Batterieschalters abtrennen und den Schlüssel an einem nur für Personal zugänglichen Ort aufbewahren.
- Alle Maschinenteile prüfen und ggf. austauschen.
- Den festen Sitz der Befestigungsschrauben der Hauptteile kontrollieren.
- Den Motor abkühlen lassen und den Kraftstofftank entleeren, bevor die Maschine gelagert

wird.

### **Vorsicht - Warnung**

**Während des Eingriffs NICHT rauchen, keine Funken erzeugen oder offene Flammen verwenden, um Explosions- oder Brandgefahr zu vermeiden.**

- Die Maschine an einem geschützten, nur für das Personal zugänglichen Ort abstellen.
- Die Batterie aus der Funksteuerung nehmen und an einem geeigneten Ort aufbewahren.
- Damit die Oberflächen nicht rosten, müssen die Stellen, an denen der Lack abgegangen ist oder die Abnutzungserscheinungen aufweisen, lackiert werden.

## WIEDERINBETRIEBNAHME DER MASCHINE

**Bevor die Maschine nach einer längeren Stillstandszeit wieder in Betrieb genommen wird, müssen die aufgeführten Arbeiten durchgeführt werden.**

- Die Lithiumbatterie mit einem geeigneten Ladegerät aufladen.
- Die Verbindung zu den Batterien über den Batterieschalter wieder aktivieren.
- Alle Füllstände kontrollieren (Öl, Kraftstoff).
- Den Anzug der wichtigsten Befestigungsschrauben prüfen.
- Sicherstellen, dass die Versorgungsleitungen der Hydraulikanlage unversehrt sind und keine Öllecks vorhanden sind.
- Die erforderlichen Wartungsarbeiten durchführen.
- Die Batterie der Funksteuerung wieder aufladen.
- Den Motor anlassen und für die zum Warmlaufen erforderliche Zeit im Leerlauf laufen lassen.
- Die Leistungstüchtigkeit aller Sicherheitseinrichtungen kontrollieren.
- Allgemeine Reinigung ausführen.

## HINWEISE ZU DEN WARTUNGSARBEITEN

- Die Maschine in einem maximalen Leistungszustand halten und die planmäßige Wartung entsprechend der vom Hersteller angegebenen Häufigkeit und Methoden durchführen.
- Das zur Durchführung der ordentlichen Wartung berechnete Personal muss über anerkannte Fachkenntnisse und besondere Fähigkeiten in dem entsprechenden Eingriffsbereich verfügen.
- Die Arbeiten gemäß den in der „Betriebsanleitung“ enthaltenen Herstellerangaben durchführen.
- Bevor Sie sich der eingeschalteten Maschine nähern, stellen Sie sicher, dass das Potentiometer „Speed“ an der Funksteuerung auf Minimum steht (siehe Foto).
- Alle Eingriffe NUR mit geeigneten und in einem guten Zustand befindlichen Werkzeugen durchführen, um Beschädigungen an Komponenten und Teilen der Maschine zu vermeiden.
- Die SICHERHEITSVORRICHTUNGEN dürfen nur durch Originalersatzteile ersetzt werden, um das vorgesehene Sicherheitsniveau nicht zu beeinträchtigen.
- Es sind die vom Hersteller empfohlenen Schmierstoffe (Öle und Fette) oder Schmierstoffe mit gleichen chemisch-physikalischen Eigenschaften zu verwenden.
- Verwenden Sie KEINE Bleibatterien, sondern nur Originalbatterien von Ecotech Italia.
- Nach Abschluss der Eingriffe alle vorgesehenen Sicherheitsbedingungen zur Vermeidung und Minimierung der Risiken während der Mensch-Maschine-Interaktion wiederherstellen.
- Nach Abschluss der Arbeiten ist sicherzustellen, dass keine Werkzeuge oder andere Materialien in der Nähe der beweglichen Teile oder in den Gefahrenzonen zurückgeblieben sind.



## TABELLE MIT DEN INTERVALLEN DER GEPLANTEN WARTUNG

**Die Maschine in einem maximalen Leistungszustand halten und die planmäßige Wartung**

**entsprechend der vom Hersteller angegebenen Häufigkeit und Methoden durchführen.**

- Bei längerer Nichtbenutzung sind einige Wartungsarbeiten durchzuführen, um die Funktionsfähigkeit zu erhalten und eine Funktionsbeeinträchtigung zu verhindern.
- Nach längerer Stillstandszeit ist sorgfältig zu prüfen, ob die Betriebsfunktionen unverändert geblieben sind.
- Eine ordnungsgemäße Wartung gewährleistet eine langfristige Leistung, eine längere Lebensdauer und ein gleichbleibendes Niveau der Sicherheitsanforderungen

**Tabelle 3: Wartungsintervalle**

DE

<b>Jeden Arbeitstag</b>		
<i>Komponente</i>	<i>Ausführender Eingriff</i>	<i>Verweis</i>
Gesamte Maschine	Von Arbeitsrückständen reinigen	
	Anzug von Schrauben und Bolzen prüfen	
	Auf Öl- oder Kraftstofflecks prüfen.	
	Korrekte Funktion der Not-Aus-Taster prüfen	
	Den Verschleiß der Arbeitsausrüstungen und der zugehörigen Schutzvorrichtungen überprüfen	
	Funktionskontrolle der akustischen/visuellen Signalgeber prüfen.	
	Überprüfung der Sicherheitshinweise	
	Prüfung der Raupenkettenspannung	
Funksteuerung	Prüfung der korrekten Funktionsweise	
	Prüfung des Batteriestatus	
Oberes Lufteinlassgitter des Motors	Prüfen, dass keine Schnittreste vorhanden sind	
Verbrennungsmotor	Ölstand kontrollieren	Siehe „Kontrolle des Motorölstands“
	Luftfilter kontrollieren	Siehe „Kontrolle und Reinigung des Luftfilters“
Kraftstofftank	Kraftstoffstand kontrollieren	
Tank Hydraulikanlage	Ölstand kontrollieren	Siehe „Kontrolle des Hydraulikölstands“
Wärmetauscher und Elektrolüfter	Von Arbeitsrückständen reinigen	

**Nach den ersten 8 Stunden der Einlaufzeit**

<i>Komponente</i>	<i>Ausführender Eingriff</i>	<i>Verweis</i>
Verbrennungsmotor	Öl wechseln	Siehe „Motoröl wechseln“
Gesamte Maschine	Zustand der Messer, ihrer Halterungen und den Anzug der Sicherheitsschrauben prüfen	

**Alle 50 Betriebsstunden**

<i>Komponente</i>	<i>Ausführender Eingriff</i>	<i>Verweis</i>
Sicherungen	Unversehrtheit prüfen	

**Alle 50 Betriebsstunden**

<i>Komponente</i>	<i>Auszuführender Eingriff</i>	<i>Verweis</i>
Lichtmaschine	Kabel kontrollieren	
Motor-anlasser	Kabel kontrollieren	
Steckverbinder	Anzug kontrollieren	
Lithiumbatterie	Ladezustand kontrollieren (mit Spannungsmesser min 12,4 V)	
	Klemmenanschluss prüfen	Bei Anzeichen von Oxidation Batterie entfernen und prüfen, ob der Erdungskontakt (SCHWARZ) den Stromkontakt (ROT) nicht unterbricht.
Verkabelungen elektrische Anlage	Verschleißzustand kontrollieren	Bei Anzeichen von Beschädigungen, Verschleiß der Isolierung oder ungewöhnlicher Erwärmung den Kundendienst kontaktieren.
Kettenspanner	Schmierung des Kettenspanners	Verfahren „Schmierung des Kettenspanners“ befolgen
Verbrennungsmotor	Ölfiter austauschen	Siehe „Motorölfiter wechseln“

**Alle 100 Betriebsstunden oder alle 1 Jahre**

<i>Komponente</i>	<i>Auszuführender Eingriff</i>	<i>Verweis</i>
Verbrennungsmotor	Öl wechseln	Siehe „Motoröl wechseln“
	Kraftstofffilter austauschen	
Verbrennungsmotor	Ölfiter austauschen	Siehe „Motorölfiter wechseln“

**Alle 250 Betriebsstunden oder alle 1 Jahre**

<i>Komponente</i>	<i>Auszuführender Eingriff</i>	<i>Verweis</i>
Verbrennungsmotor	Luftfilter austauschen	
Hydraulikanlage	Ölfiter austauschen	Siehe „Hydraulikölfiter wechseln“

**Alle 500 Betriebsstunden oder alle 1 Jahre**

<i>Komponente</i>	<i>Auszuführender Eingriff</i>	<i>Verweis</i>
Hydraulikanlage	Öl wechseln	Siehe „Hydrauliköl wechseln“

**Alle 4000 Betriebsstunden oder alle 2 Jahre**

<i>Komponente</i>	<i>Auszuführender Eingriff</i>	<i>Verweis</i>
Gesamte Maschine	Kraftstoffschläuche austauschen	

**Alle 4000 Betriebsstunden oder alle 4 Jahre**

<i>Komponente</i>	<i>Auszuführender Eingriff</i>	<i>Verweis</i>
Gesamte Maschine	Hydraulikschläuche austauschen	

## TABELLE SCHMIERSTOFFE UND HYDRAULIKÖLE

Die Tabelle zeigt die Spezifikationen der vom Hersteller empfohlenen Schmierstoffe entsprechend den Komponenten und/oder Bereichen.

**Tabelle 4:** Eigenschaften der Schmierstoffe

Art des Schmierstoffs	Marke	Kürzel	Komponente
Hydrauliköl	PAKELO	Hydraulic EP ISO46	Hydrauliköltank
Motoröl	-	SAE 10W-30 / 10W-40	Motoröltank

### ! Wichtig

Es sind die vom Hersteller empfohlenen Schmierstoffe (Öle und Fette) oder Schmierstoffe mit gleichen chemisch-physikalischen Eigenschaften zu verwenden.

Für die Schmierung der installierten Zukaufteile sind die Anweisungen des Herstellers zu beachten.

## AUFLADUNG DER LITHIUM-BATTERIE (12V)

Die Abbildung stellt die Eingriffspunkte dar und gibt eine Beschreibung der Vorgehensweisen.

H27 PANTHER

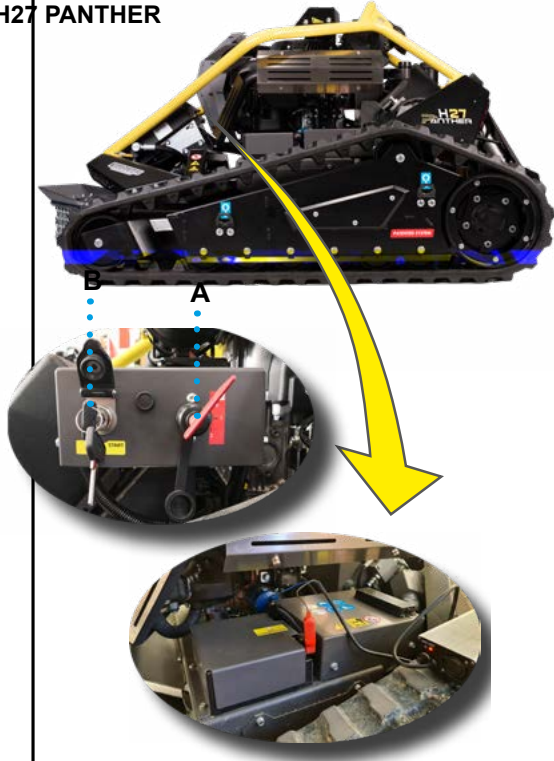

1. Die Maschine auf eine stabile und ebene Fläche stellen.
2. Maschine stoppen
3. Prüfen, ob der Batterieschalter A auf Position „1“ (deaktiviert) und der Zündschlüssel B auf Position „0“ steht.
4. Das Ladegerät an die Batterieklemmen anschließen, wie in der Abbildung gezeigt.
5. Die Batterie vollständig aufladen.
6. Die Kabel nach dem Laden abtrennen.

**! Wichtig**

Ein für den Batterietyp geeignetes Ladegerät verwenden.

H24 LYNX



## REINIGUNG DER MASCHINE

### Wie beschrieben vorgehen.

1. Die Maschine auf eine stabile und ebene Fläche stellen.
2. Die Maschine stoppen.
3. Den Motor angemessen abkühlen lassen.
4. Alle vorgeschriebenen persönlichen Schutzausrüstungen zum Schutz der Atemwege (Atemschutzmasken) und der Augen (Schutzbrille) tragen.
  - Alle Schnittreste mit einem Druckluftstrahl entfernen.
  - Die Schnittreste vom Mähwerk entfernen.



### Vorsicht - Warnung

**Keinen unter Druck stehenden Wasserstrahl verwenden.**

- Alle Metalloberflächen mit geeigneten Produkten reinigen.
- **NIEMALS korrosive und entzündliche Reinigungsmittel und/oder Produkte verwenden, die Schadstoffe enthalten oder freisetzen können.**

## KONTROLLE DES HYDRAULIKÖLSTANDS

Die Abbildung stellt die Eingriffspunkte dar und gibt eine Beschreibung der Vorgehensweisen.

H27 PANTHER



A .....

1. Die Maschine auf eine stabile und ebene Fläche stellen.
2. Die Maschine stoppen.
3. Den Motor angemessen abkühlen lassen.
4. Durch das Schauglas A den Ölstand prüfen. In der Mitte des Schauglases ist der Füllstand optimal.
5. Nachfüllen, wenn der Füllstand nicht korrekt ist.

DE

### ! Wichtig

Die vom Hersteller empfohlenen Öle verwenden. Keine Öle unterschiedlicher Marken oder Eigenschaften mischen.

H24 LYNX



A .....

## KONTROLLE DES MOTORÖLSTANDS

Die Abbildung stellt die Eingriffspunkte dar und gibt eine Beschreibung der Vorgehensweisen.

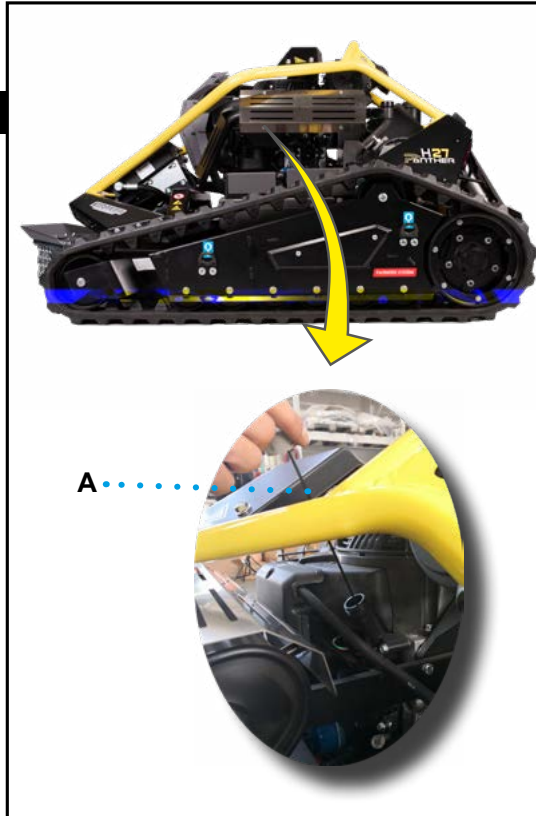

1. Die Maschine auf eine stabile und ebene Fläche stellen.
2. Die Maschine stoppen
3. Den Motor angemessen abkühlen lassen.
4. Den Ölmesstab A herausziehen.
5. Den korrekten Ölstand kontrollieren und ggf. nachfüllen.
6. Der Ölstand muss zwischen den minimalen und maximalen Markierungen liegen.

**! Wichtig**

Die vom Hersteller empfohlenen Öle verwenden. Keine Öle unterschiedlicher Marken oder Eigenschaften mischen.

Weitere Einzelheiten sind dem Handbuch des Motors zu entnehmen.

## KONTROLLE UND REINIGUNG DES LUFTFILTERS DES MOTORS

Die Abbildung stellt die Eingriffspunkte dar und gibt eine Beschreibung der Vorgehensweisen.

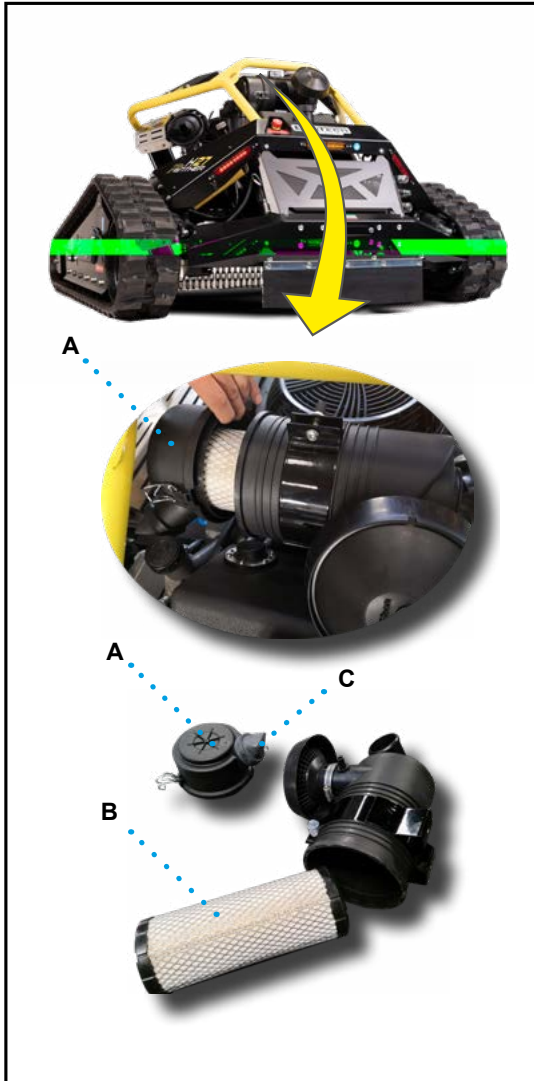

9. Das Mähwerk vollständig absenken.

10. Die Abdeckung A abmontieren.

11. Kartusche B herausziehen.

12. Die Kartusche B mit einem nach außen gerichteten Luftstrahl reinigen.

13. Das Ablassventil C reinigen.

14. Die Innenseite des Filterbehälters mit einem Tuch abwischen. **DE**

**! Wichtig**

**NUR weiche, trockene, fusselreie Tücher verwenden.**

15. Kartusche B und Abdeckung A wieder anbringen.

Die Maschine auf eine stabile und ebene Fläche stellen.

7. Die Maschine stoppen

8. Den Motor angemessen abkühlen lassen.

**! Vorsicht - Warnung**

**Alle vorgeschriebenen persönlichen Schutzausrüstungen zum Schutz der Atemwege (Atemschutzmasken) und der Augen (Schutzbrille) tragen.**

## MOTORÖL WECHSELN

Die Abbildung stellt die Eingriffspunkte dar und gibt eine Beschreibung der Vorgehensweisen.

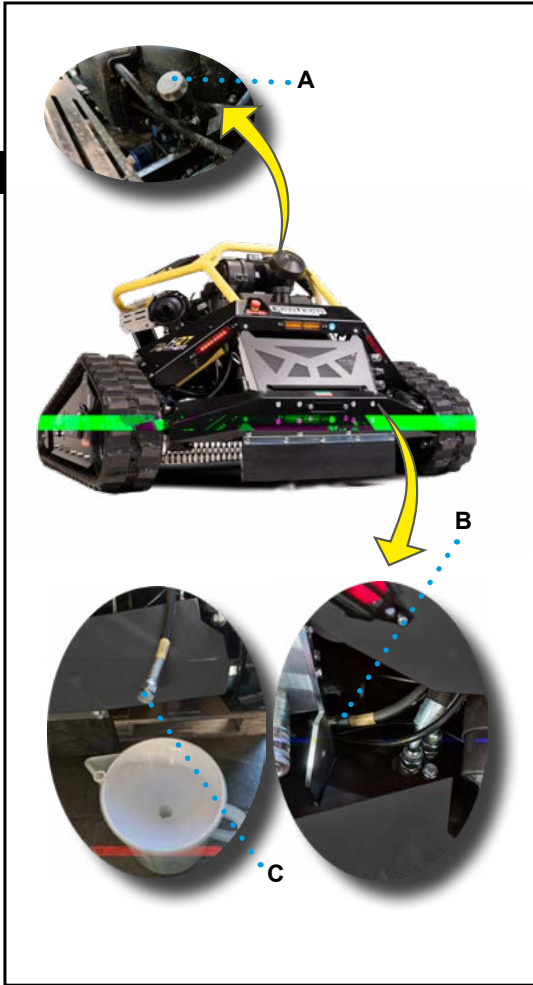

1. Die Maschine auf eine stabile und ebene Fläche stellen.
2. Die Maschine stoppen.
3. Den Motor angemessen abkühlen lassen.

**Den Motor bei kalter Maschine für ca. 5 Minuten anlassen, um das Öl zu erwärmen und dann wieder ausschalten.**

### **! Vorsicht - Warnung**

**Alle vorgeschriebenen persönlichen Schutzausrüstungen zum Schutz der Atemwege (Atemschutzmasken) und der Augen (Schutzbrille) tragen.**

4. Deckel A öffnen.
5. Den Schlauch B (mit gelbem Etikett) herausziehen und in einen Behälter führen, der groß genug ist, um das Altöl aufzufangen.
6. Den Ablassstopfen C entfernen.
7. Das gesamte Motoröl ablassen.
8. Den Ablassstopfen C wieder schließen.
9. Bis zum angegebenen Stand mit Öl nachfüllen.

### **! Wichtig**

**Die vom Hersteller empfohlenen Öle verwenden. Keine Öle unterschiedlicher Marken oder Eigenschaften mischen.**

**Weitere Einzelheiten sind in dem Abschnitt „Tabelle Schmierstoffe und Hydrauliköle“ zu finden.**

10. Schlauch B wieder anbringen
11. Deckel A wieder anschrauben.
12. Den Motor anlassen, etwa 5 Minuten laufen und dann wieder abstellen.
13. Den Ölstand erneut mit dem Messstab prüfen und ggf. Öl nachfüllen.

### **! Vorsicht - Warnung**

**Öl und/oder Rückstände nicht in die Umwelt gelangen lassen, sondern gemäß den im Anwenderland geltenden Gesetzen entsorgen.**

## MOTORÖLFILTERWECHSELN

Die Abbildung stellt die Eingriffspunkte dar und gibt eine Beschreibung der Vorgehensweisen.

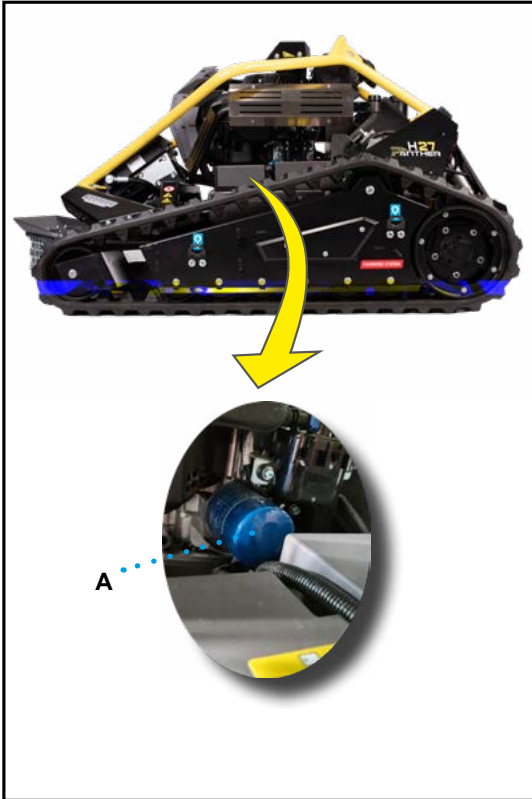

1. Die Maschine auf eine stabile und ebene Fläche stellen.
2. Die Maschine stoppen
3. Den Motor angemessen abkühlen lassen.

### **Vorsicht - Warnung**

**Alle vorgeschriebenen persönlichen Schutzausrüstungen zum Schutz der Atemwege (Atemschutzmasken), der Augen (Schutzbrille) und der Hände (Schutzhandschuhe) tragen.**

4. Das Öl gemäß dem Verfahren „Motoröl wechseln“ aus dem Motor entfernen.

5. Die Filterkartusche A mit dem entsprechenden Schlüssel entfernen.
6. Eine kleine Menge sauberes Öl auf die Dichtungen und Gewinde der neuen Kartusche auftragen.
7. Den Filtersitz gründlich reinigen und die neue Kartusche wiedereinsetzen und mit dem Schlüssel festziehen.
8. Den Ölstand mit neuem Motoröl auffüllen und den Vorgang „Kontrolle des Motorölstands“ befolgen.
9. Die durch den Austausch verursachten Ölleckagen gründlich reinigen.
10. Motor anlassen.
11. Die Dichtigkeit des Systems prüfen.
12. Den Motorölstand erneut prüfen.

### **Vorsicht - Warnung**

**Öl und/oder Rückstände nicht in die Umwelt gelangen lassen, sondern gemäß den im Anwenderland geltenden Gesetzen entsorgen.**

DE

 **Vorsicht - Warnung**

**Hände und Körper vor Hochdruckflüssigkeiten schützen.**

**Gleich nach Ende der Arbeiten ist das Öl im Inneren der Maschine sehr heiß; der Druck im Kreislauf ist hoch, auch bei stillstehender Maschine.**

Eine angemessene Unterlage verwenden, um die Lecks zu lokalisieren.

Die Wartungsarbeiten sind wie aufgeführt.

- Tägliche Kontrolle des Ölstands im Tank.
- Regelmäßiger Wechsel des Ölfilters.

- Regelmäßiger Ölwechsel.
- Regelmäßiger Austausch der Schläuche. Bei Wartungsarbeiten sind die Dichtungen und O-Ringe immer zu überprüfen; wenn sie beschädigt sind, müssen sie ausgetauscht werden.

## HYDRAULIKÖL WECHSELN

Um die richtige Schmierung und Viskosität in den Hydraulikpumpen zu gewährleisten, muss das Öl in regelmäßigen Abständen gewechselt werden.

### **Vorsicht - Warnung**

Hände und Körper vor Hochdruckflüssigkeiten schützen. Nach Beendigung der Arbeit ist das Öl im Inneren der Maschine sehr heiß; der Druck im Kreislauf ist hoch, auch bei stillstehender Maschine.

Die Abbildung stellt die Eingriffspunkte dar und gibt eine Beschreibung der Vorgehensweisen.

1. Die Maschine auf eine stabile und ebene Fläche stellen.
2. Die Maschine stoppen.
3. Den Motor angemessen abkühlen lassen.
4. Alle Teile gründlich reinigen, bevor die Tankdeckel geöffnet werden.
5. Deckel A öffnen.
6. Den Ablassstopfen B des mit dem roten Etikett gekennzeichneten Schlauchs entfernen und das Altöl in einem ausreichend großen Behälter auffangen.
7. Den Stopfen B wieder anschrauben.
8. Neues Hydrauliköl durch den Tankdeckel A einfüllen und den Füllstand prüfen.

### **Wichtig**

Die vom Hersteller empfohlenen Öle verwenden. Keine Öle unterschiedlicher Marken oder Eigenschaften mischen. Weitere Einzelheiten sind in dem Abschnitt „Tabelle Schmierstoffe und Hydrauliköle“ zu finden.

9. Deckel A wieder anschrauben.
10. Den Motor anlassen, etwa 5 Minuten laufen und dann wieder abstellen.

### **Vorsicht - Warnung**

Der Ölstand muss **IMMER** bei ausgeschalteter Maschine kontrolliert werden.

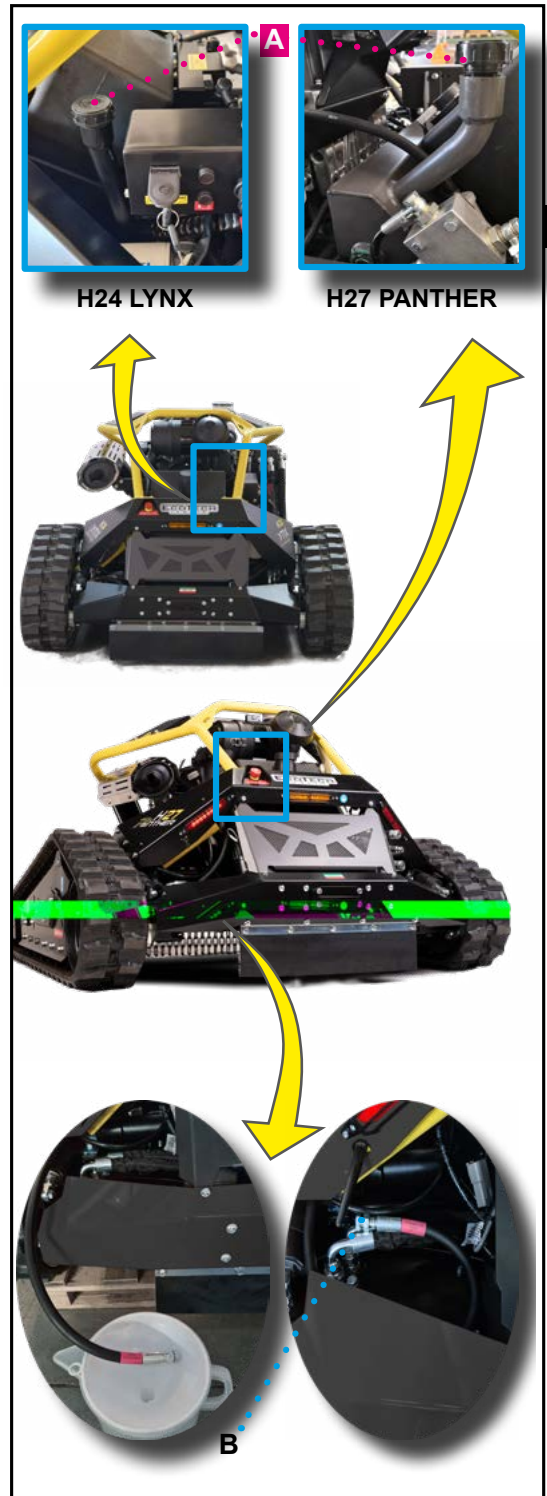

11. Ölstand erneut prüfen (siehe „Kontrolle des Hydraulikölstands“) und ggf. nachfüllen.

 **Vorsicht - Warnung**

**Öl und/oder Rückstände nicht in die Umwelt gelangen lassen, sondern gemäß den im Anwenderland geltenden Gesetzen entsorgen.**

DE

## HYDRAULIKÖLFILTER WECHSELN

Der Filter darf nur mit **Originalkomponenten** und bevor er vollständig verschmutzt ist, ausgetauscht werden.

### **Vorsicht - Warnung**

**Hände und Körper vor Hochdruckflüssigkeiten schützen. Nach Beendigung der Arbeit ist das Öl im Inneren der Maschine sehr heiß; der Druck im Kreislauf ist hoch, auch bei stillstehender Maschine.**

Die Abbildung stellt die Eingriffspunkte dar und gibt eine Beschreibung der Vorgehensweisen.

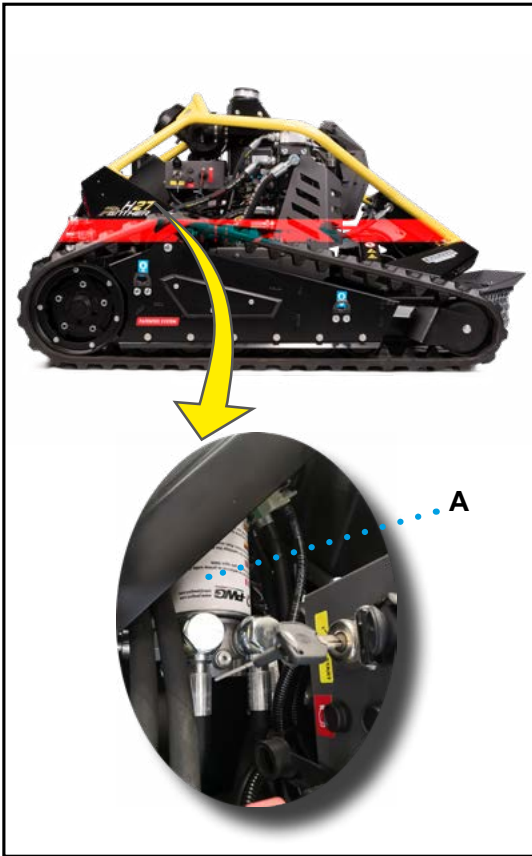

1. Die Maschine auf eine stabile und ebene Fläche stellen.
2. Die Maschine stoppen.
3. Den Motor angemessen abkühlen lassen.
4. Das Öl gemäß dem Verfahren „Hydrauliköl wechseln“ aus der Anlage ablassen.
5. Die Filterkartusche A mit dem entsprechenden Schlüssel entfernen.
6. Eine kleine Menge sauberes Öl auf die Dichtungen und Gewinde der neuen Kartusche auftragen.
7. Den Filtersitz gründlich reinigen und die neue Kartusche wiedereinsetzen und mit dem Schlüssel festziehen.
8. Die durch den Austausch verursachten Öllecken gründlich reinigen.
9. Neues Hydrauliköl in den Tank füllen und den Füllstand prüfen.

### **Vorsicht - Warnung**

**Öl und/oder Rückstände nicht in die Umwelt gelangen lassen, sondern gemäß den im Anwenderland geltenden Gesetzen entsorgen.**

DE

## AUSTAUSCH ODER UMKEHRUNG DER SCHNEIDMESSER

Die Abbildung stellt die Eingriffspunkte dar und gibt eine Beschreibung der Vorgehensweisen.



### ■ Austausch/Umkehr der Messer

1. Die Mutter A mit dem mitgelieferten Schlüssel abschrauben.
2. Den Messerstift B und das Messer C entfernen.
3. Das möglicherweise beschädigte Messer austauschen oder um 180° drehen (siehe nebenstehende Abbildung).
4. Den Stift B wieder an seinem Platz einsetzen.
5. Die Mutter A mit dem vorgesehenen Schlüssel festziehen.

#### ANMERKUNG

**Nach einer bestimmten Anzahl von Betriebsstunden können die Messer umgedreht werden, um beide Seiten ihrer Schneidkante zu nutzen.**

- Die Maschine auf eine stabile und ebene Fläche stellen.
- Die Maschine stoppen.

### **Vorsicht - Warnung**

**Die Arbeiten bei ausgeschalteter Maschine durchführen.**

## KONTROLLE DER ELEKTRISCHEN ANLAGE

Es handelt sich hierbei um eine **SICHTPRÜFUNG**, die mit äußerster Sorgfalt durchgeführt werden muss, um Schäden an der Anlage zu vermeiden, die den korrekten Betrieb der Maschine beeinträchtigen könnten.

- Die aufgeführten Komponenten prüfen.
- 1. Oxidation oder Korrosion der Sicherungen: ggf. austauschen (siehe „Sicherungen austauschen“).
- 2. Batteriestatus: Spannung und den Zustand der Klemmenanschlüsse prüfen. Bei Oxidation en-

tfernen und die Pole mit geeignetem Fett abdecken

3. Kabel des Motoranlassers.
4. Lichtmaschinenkabel.
5. Anzug der Steckverbinder.

### **Vorsicht - Warnung**

**Wenn die Verkabelungen Anzeichen von Beschädigungen, Verschleiß der Isolierung oder ungewöhnlicher Erwärmung aufweisen, ist der Kundendienst zu kontaktieren.**

DE

## SICHERUNGEN AUSTAUSCHEN

Die Abbildung stellt die Eingriffspunkte dar und gibt eine Beschreibung der Vorgehensweisen.

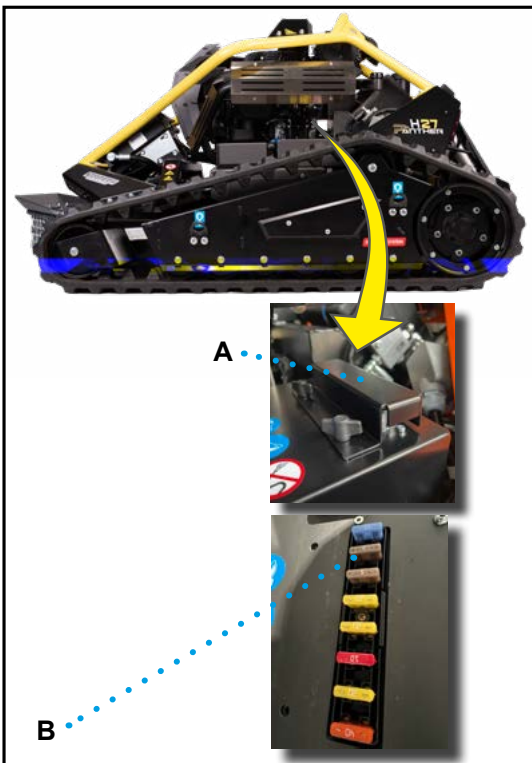

4. Die beschädigte Sicherung durch eine Sicherung mit den gleichen Eigenschaften ersetzen.
5. Die Abdeckung B und das Schutzgehäuse A wieder anbringen.

### **Wichtig**

**Bei einem Austausch nur Sicherungen mit den in der Tabelle angegebenen Eigenschaften verwenden.**

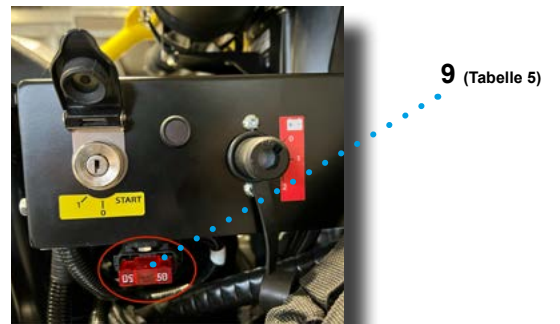

1. Die Maschine auf eine stabile und ebene Fläche stellen.
2. Die Maschine stoppen
3. Das Schutzgehäuse A entfernen und die Abdeckung B abnehmen.

**Tabelle 5:** Beschreibung der Sicherungen

Position	Beschreibung	Maßeinheit	Wert
1	Allgemeine elektrische Anlage	A	40A
2	Bremse + Mähdeck + AUX (H27 Panther)	A	20A
3	Messereinsatz	A	10A
4	START + BY motor	A	20A
5	Hupe + Lichtmaschine + Kraftstoffwarnleuchte + 12-V-Steckdose + LED1 + LED2 + Blinklicht	A	20A
6	Fernbedienung	A	5A
7	PSE+K19	A	5A
8	Ölkühlerlüfter	A	15A
9	Maxi-Sicherung	A	50A
10	Honda-Motorsicherung (siehe Motorhandbuch)	A	15A
11	Honda-Motorsicherung (siehe Motorhandbuch)	A	30A

## INFORMATIVEN ZU STÖRUNGEN

Da die meisten Betriebsstörungen durch unsachgemäßen Gebrauch der Maschine auftreten, sind in der folgenden Tabelle einige möglichen Störungen und die zu ihrer

Behebung zu treffenden Maßnahmen aufgeführt. Vor der Durchführung von Eingriffen den autorisierten Kundendienst kontaktieren, die Seriennummer der Maschine und die Betriebsstunden angeben.

**Tabelle 6:** Betriebsstörungen

Störung	Ursache	Abhilfe
Rote Led- Funksteuerung blinkt beim Einschalten	STOPP-Taste auf der Funksteuerung gedrückt	STOPP-Taste ausschalten
	Taste Messereinsatz eingeschaltet	Taste Messereinsatz ausschalten
	Taste AUX eingeschaltet	Taste AUX ausschalten
Rote Led Funksteuerung blinkt bei der Benutzung der Maschine + akustischer Signalgeber ertönt in unregelmäßigen Abständen	Batterie der Funksteuerung leer	Batterie aufladen oder austauschen

	Störung	Ursache	Abhilfe
<b>Motorkontrollleucht</b>	<i>Dauernd eingeschaltet</i>	Ölalarm	Den Ölstand prüfen und ggf. Öl nachfüllen. Wenn das Problem bestehen bleibt, ist der Kundendienst von Honda zu kontaktieren.
	<i>1 Mal Blinken</i>	Problem mit der Batteriespannung	Kundendienst von Honda kontaktieren
	<i>2 Mal Blinken</i>	Störung mit dem Gashebel	Kundendienst von Honda kontaktieren
	<i>3 Mal Blinken</i>	Fehler des Sensors für die Drosselklappenöffnung 1	Kundendienst von Honda kontaktieren
	<i>4 Mal Blinken</i>	Fehler des Sensors für die Drosselklappenöffnung 2	Kundendienst von Honda kontaktieren
	<i>5 Mal Blinken</i>	Fehler des Sensors für die Drosselklappenöffnung	Kundendienst von Honda kontaktieren
	<i>6 Mal Blinken</i>	Fehler bei der Erkennung des Außentemperaturfühlers	Kundendienst von Honda kontaktieren
	<i>7 Mal Blinken</i>	Störung Motortemperatursensor	Kundendienst von Honda kontaktieren
	<i>8 Mal Blinken</i>	Luftdruck/ Fehler des Drucksensors des Ansaugkrümmers	Kundendienst von Honda kontaktieren
	<i>9 Mal Blinken</i>	Fehler Steuereinheit	Kundendienst von Honda kontaktieren
Akustischer Signalgeber ertönt in unregelmäßigen Abständen	Ladezustand der Batterie der Funksteuerung weniger als 10%.	Batterie der Funksteuerung aufladen oder austauschen	
Der Motor der Maschine schaltet sich nicht ein	NOT-AUS-Taster gedrückt	NOT-AUS-Taster ausschalten	
	Zugehörige Sicherung defekt	Sicherung austauschen	
	Kraftstoff fehlt	Betanken	
	Batterie der Maschine leer	Batterie aufladen oder austauschen	
	Kraftstofffilter verstopft	Filter auswechseln	
Anlasser dreht sich nicht	Luftfilter des Motors verstopft	Filter reinigen	
	Verkabelung defekt	Kundendienst kontaktieren	
	Batterie der Maschine leer	Batterie aufladen oder austauschen	
Hintere gelbe Kontrollleuchte „Kraftstoffreserve“ eingeschaltet	Zugehörige Sicherung defekt	Sicherung austauschen	
	Kraftstoffstand weniger als 1/4	Betanken	
Der Motor geht plötzlich aus	Kraftstoff fehlt	Betanken	
	Die Messer treffen auf ein plötzliches Hindernis	Neustartvorgang durchführen, siehe „Neustart nach Stopp wegen Ausschaltung des Motors“	
Die Pumpen/Hydraulikmotoren verursachen ungewöhnliche Geräusche	Pumpen/Hydraulikmotoren defekt	Kundendienst kontaktieren	
	Kein Hydrauliköl im Tank/in der Anlage	Ölstand wiederherstellen.	

**DE**

Störung	Ursache	Abhilfe
Messer drehen sich nicht.	Messerriemen zu locker	Kundendienst kontaktieren
	Messerriemen defekt	Kundendienst kontaktieren
	Messer von einem Fremdkörper blockiert	Fremdkörper entfernen
	Elektromagnetische Kupplung defekt	Kundendienst kontaktieren
	Verkabelung defekt	Kundendienst kontaktieren
Die Raupenkettens drehen sich nicht, wenn das Bedienelement eingeschaltet ist	Hydraulikanlage defekt	Kundendienst kontaktieren
	Riemen für die Bewegung der Hydraulikpumpe defekt	Kundendienst kontaktieren
	Elektrische Anlage defekt	Kundendienst kontaktieren
Das Mähwerk hebt/senkt sich nicht	Elektrisches Stellglied defekt	Kundendienst kontaktieren
	Verkabelung defekt	Kundendienst kontaktieren
	Zugehörige Sicherung defekt	Sicherung austauschen
	Hebesystem von einem Fremdkörper blockiert	Fremdkörper entfernen
Funkverbindung bricht während der Arbeit ab	Zu großer Abstand zwischen Funksteuerung und Maschine	Abstand verringern
	Batterie der Funksteuerung/Maschine leer	Batterie aufladen oder austauschen
	Signalstörungen	Funksteuerung/Maschine aus- und wieder einschalten
Zu starke Vibrationen	Befestigungsschrauben lose	Anzug der Schrauben prüfen
	Messer beschädigt	Messer austauschen
	Fremdkörper in der Maschine	Fremdkörper entfernen
Austritt der Raupenkette	Spannung nicht korrekt	Verfahren zur Montage der Raupenkette durchführen Siehe „Montage/Demontage der Raupenkette“
	Fremdkörper in der Raupenkette	Fremdkörper entfernen Verfahren zur Montage der Raupenkette durchführen Siehe „Montage/Demontage der Raupenkette“

**EG- KONFORMITÄT SERKLÄRUNG****KONFORMITÄT SERKLÄRUNG / CONFORMITY DECLARATION  
(Anh. II-A Richtl. 2006/42/EG)**

Der Hersteller:

**ECOTECH ITALIA SRL Via Dovizi 18 47122 Forlì FC - ITALIEN,**

erklärt unter seiner alleinigen Verantwortung, dass die Maschine:

**Funkgesteuerter Schlegelmulcher**

Modell: **H27 PANTHER/H24 LYNX**

Seriennummer: **XXXXXX**

Motor: **Honda iGXV800-iGXV700**

Typ: **H27 PANTHER/H24 LYNX**

Herstellungsjahr: **2022**

Gemessener Schalleistungspegel: **LWA 104 dB**

Schnittbreite max: **1000 mm** mit

den folgenden Vorschriften konform ist:

- *Maschinenrichtlinie 2006/42/EG und die nationalen Durchführungsbestimmungen sowie die entsprechenden technischen Unterlagen wurden gemäß Anhang VII B derselben Richtlinie erstellt;*
- *„PED“-Richtlinie (2014/68/EU) und nachfolgende Änderungen und Durchführungsbestimmungen.*
- *„RAEE“-Richtlinie (2012/19/EU) und nachfolgende Änderungen und Durchführungsbestimmungen.*

*Der Beauftragte für die Erstellung der Technischen Dokumentation ist Herr Roberto Romboli bei ECOTECH ITALIA S.r.l. Via Dovizi 18 47122 Forlì FC – ITALIA. Die von der Maschinenrichtlinie 2006/42/EG geforderte Technische Dokumentation wird am Firmensitz aufbewahrt.*

*Bei der Verwendung müssen alle Anweisungen in dem mit dem Gerät gelieferten Betriebshandbuch sowie alle im Verwenderland geltenden Sicherheits- und Unfallverhütungsvorschriften beachtet werden; das Produkt trägt das CE-Zeichen.*

Datum: **09.12.2022**

Der gesetzliche Vertreter  
**Roberto Romboli**

DE

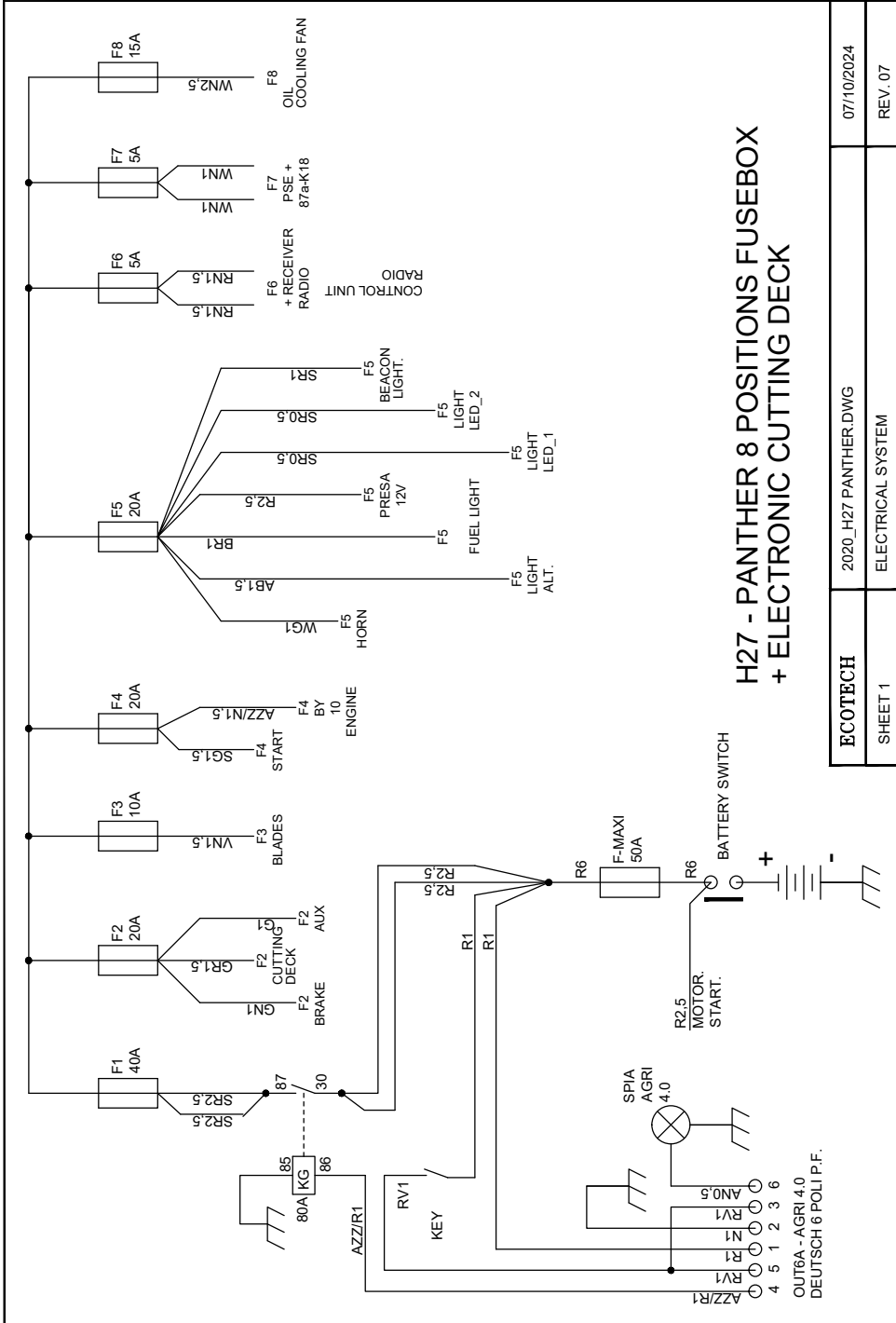

H27 - PANTHER 8 POSITIONS FUSEBOX + ELECTRONIC CUTTING DECK

ECOTECH	2020_H27 PANTHER.DWG	07/10/2024
SHEET 1	ELECTRICAL SYSTEM	REV. 07

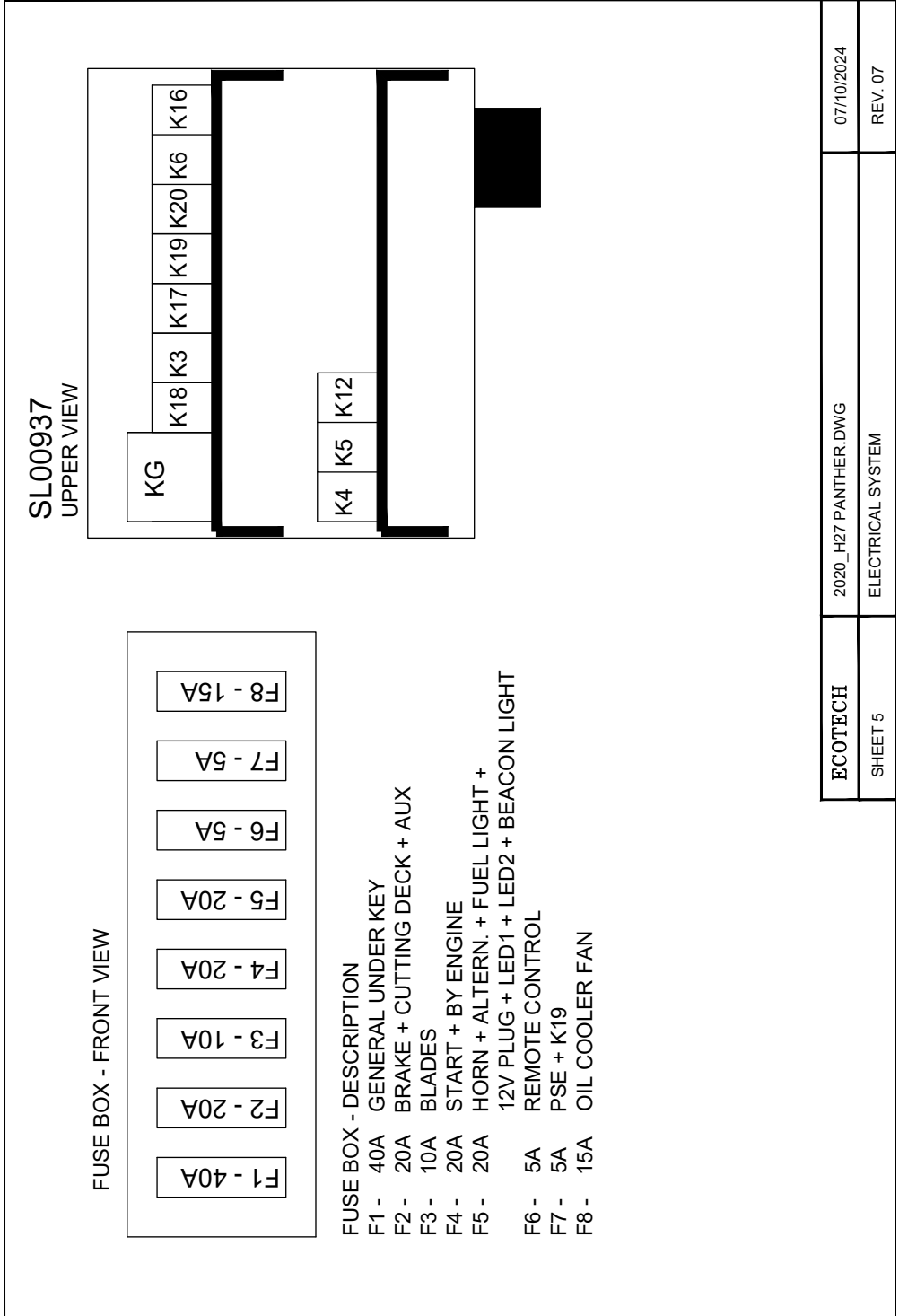

DE

<b>ECOTECH</b>	2020_H27 PANTHER.DWG	07/10/2024
SHEET 5	ELECTRICAL SYSTEM	REV. 07

DE

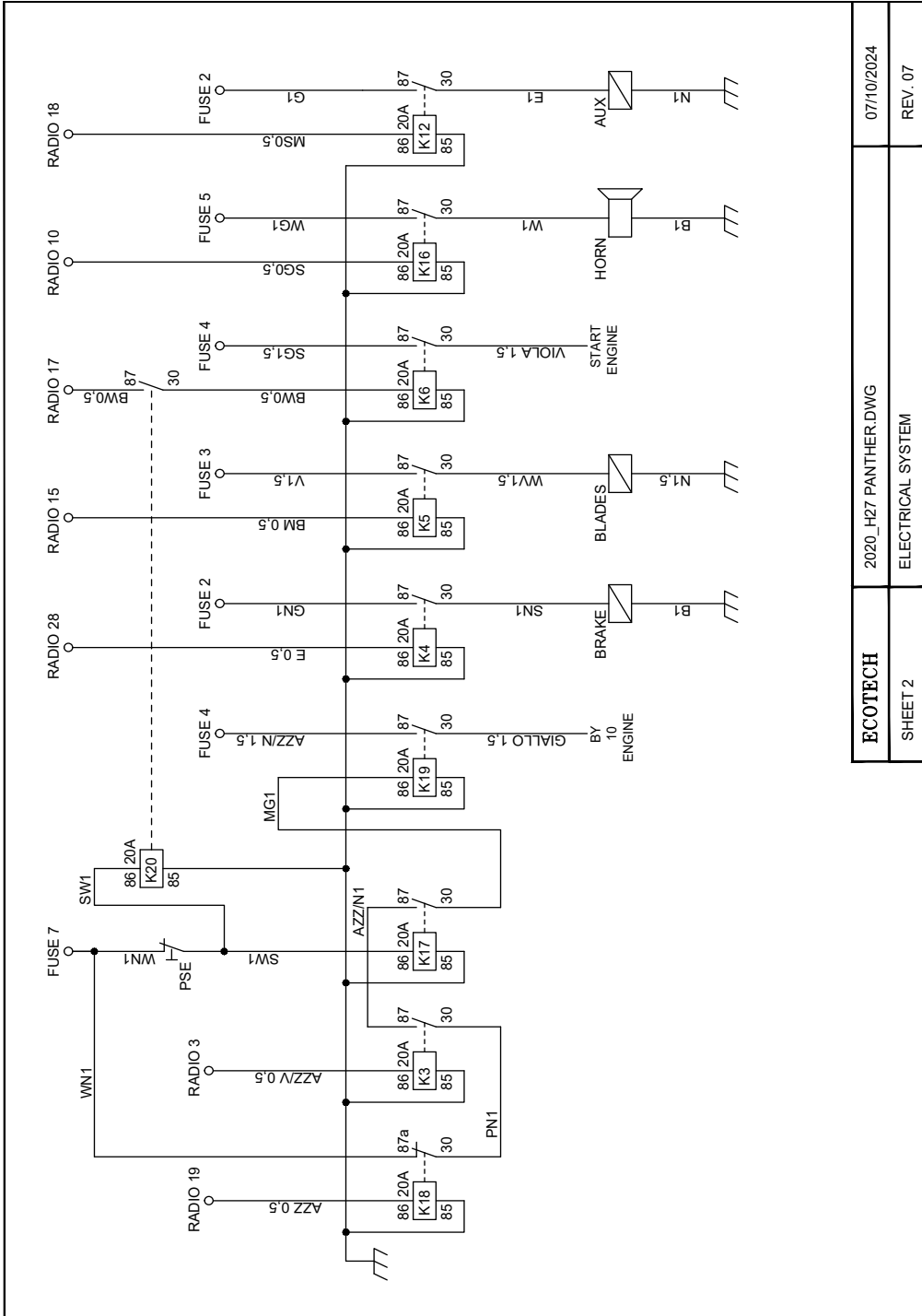

ECOTECH	2020_H27_PANTHER.DWG	07/10/2024
SHEET 2	ELECTRICAL SYSTEM	REV. 07

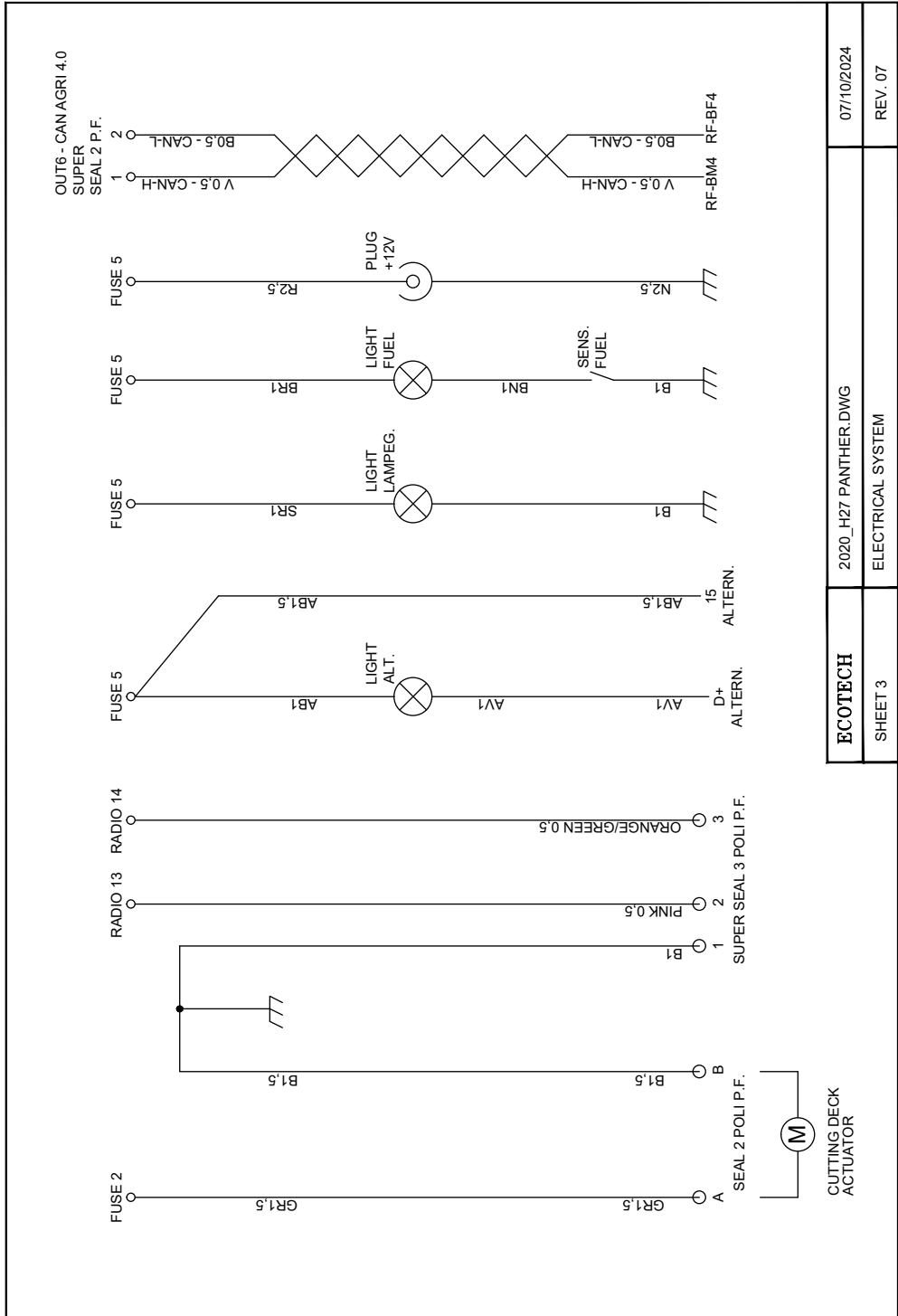

ECOTECH	2020_H27 PANTHER.DWG	07/10/2024
SHEET 3	ELECTRICAL SYSTEM	REV. 07

DE

DE

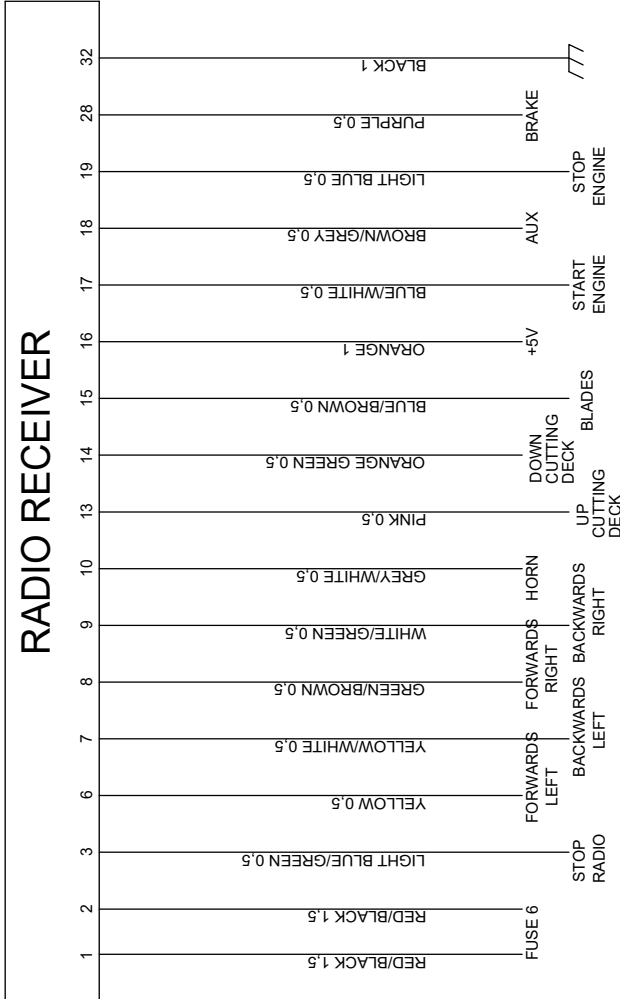

ECOTECH	2020_H27 PANTHER.DWG	07/10/2024
SHEET 4	ELECTRICAL SYSTEM	REV. 07

## KEY WIRE COLOURS

A = ORANGE  
 B = BLUE  
 E = PURPLE  
 G = YELLOW  
 M = BROWN  
 N = BLACK  
 P = PINK  
 R = RED  
 S = GREY  
 V = GREEN  
 W = WHITE  
 AZZ = LIGH BLUE

GB = YELLOW-BLUE  
 AR = ORANGE-RED  
 VM = GREEN-BROWN  
 SB = GREY-BLUE  
 WR = WHITE-RED  
 PV = PINK-GREEN  
 GN = YELLOW-BLACK  
 VAZZ = GREEN-LIGHT BLUE  
 RN = RED-BLACK

THE NUMBER AFTER THE COLOUR IS THE WIRE SECTION:

0,5  
 1  
 1,5  
 2,5  
 4  
 6  
 10  
 25

DE

	KEY WIRE COLOURS	04/06/2019
PAGE 1/1	KEY WIRE COLOURS	REV. 00

DE

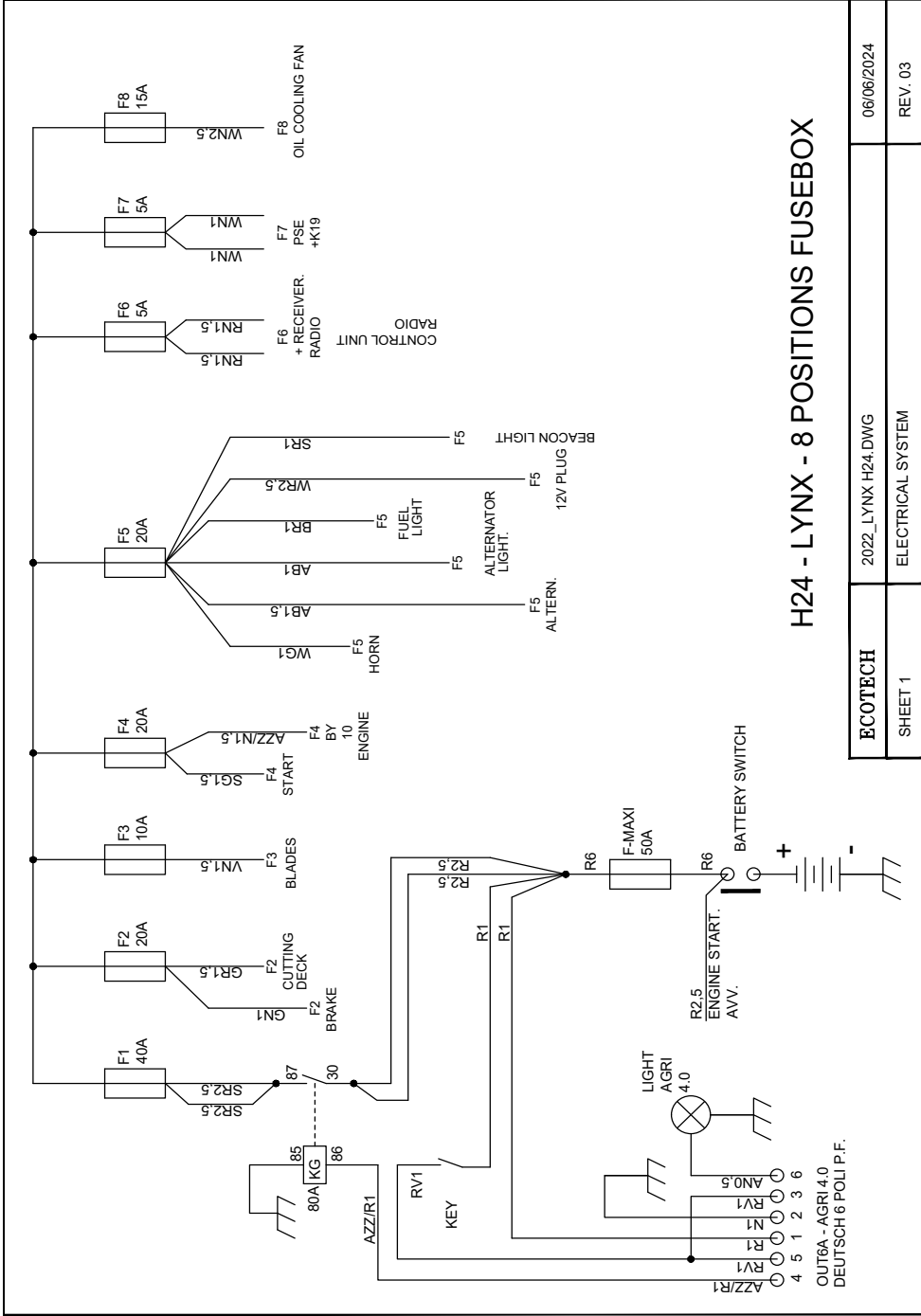

H24 - LYNX - 8 POSITIONS FUSEBOX

ECOTECH	2022_LYNX H24.DWG	06/06/2024
SHEET 1	ELECTRICAL SYSTEM	REV. 03

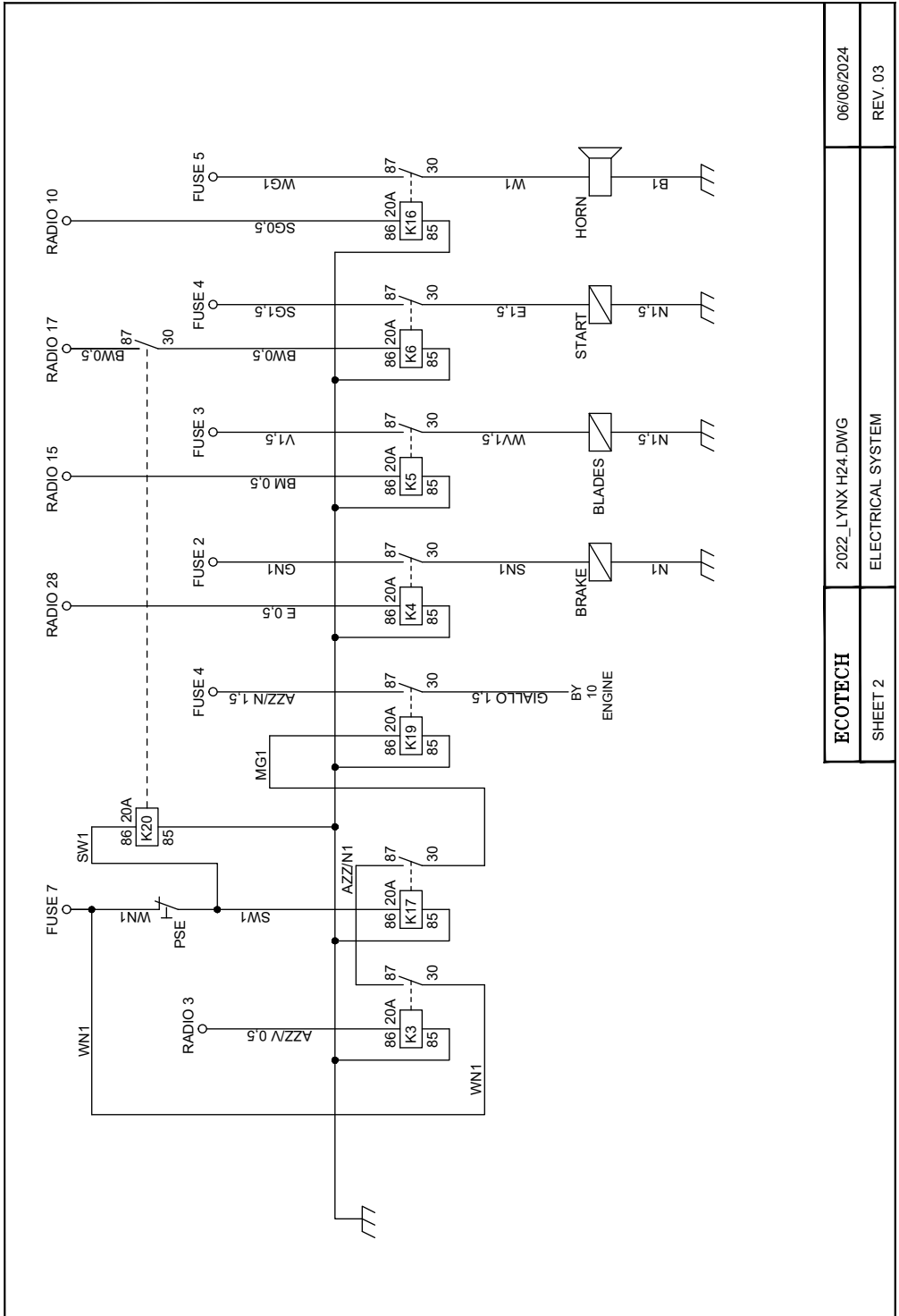

ECOTECH	2022_LYNX H24-DWG	06/06/2024
SHEET 2	ELECTRICAL SYSTEM	REV. 03

DE

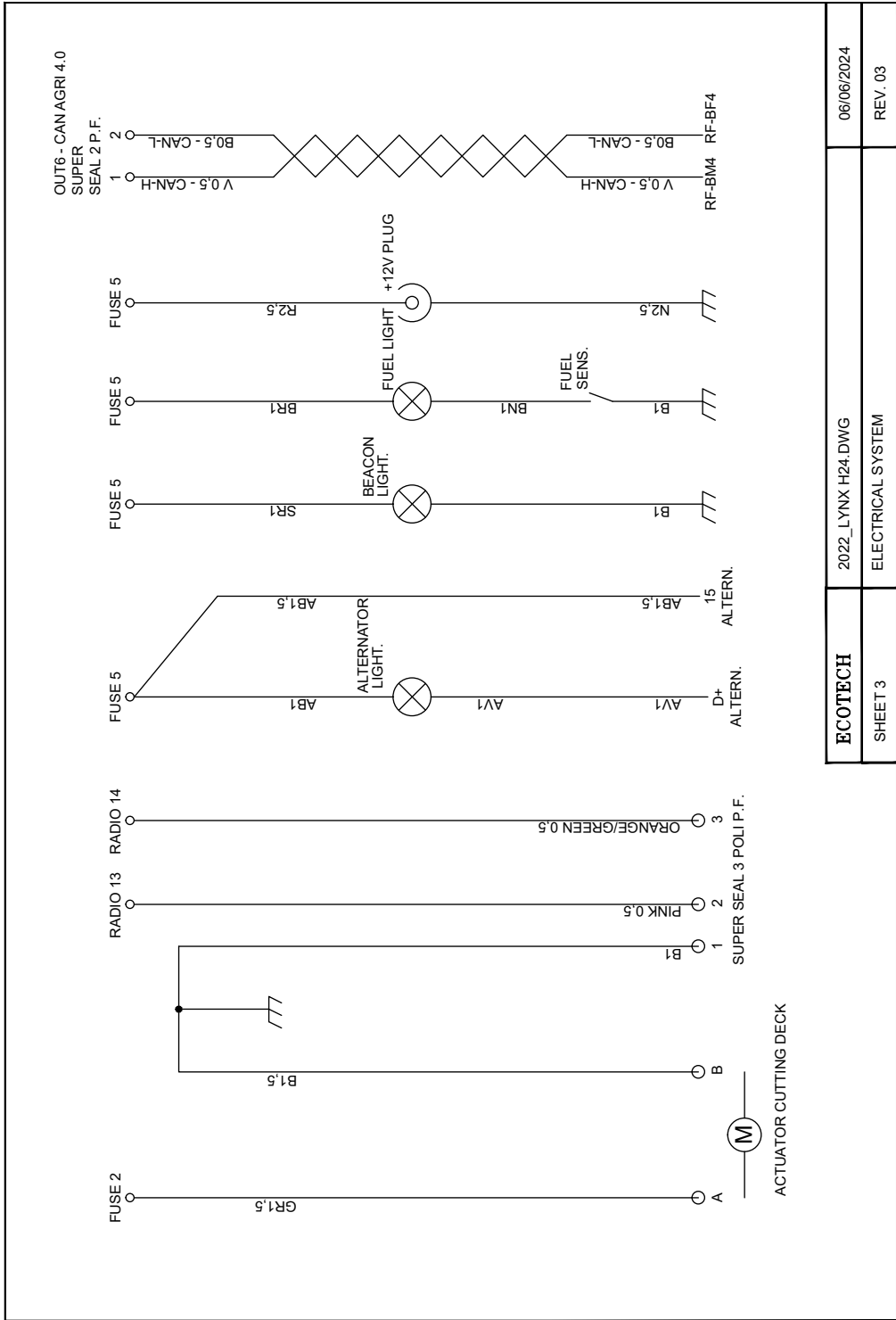

ECOTECH	2022_LYNX H24.DWG	06/06/2024
SHEET 3	ELECTRICAL SYSTEM	REV. 03

**H24 LYNX SCHALTPLAN FUNKSTEUERUNG**

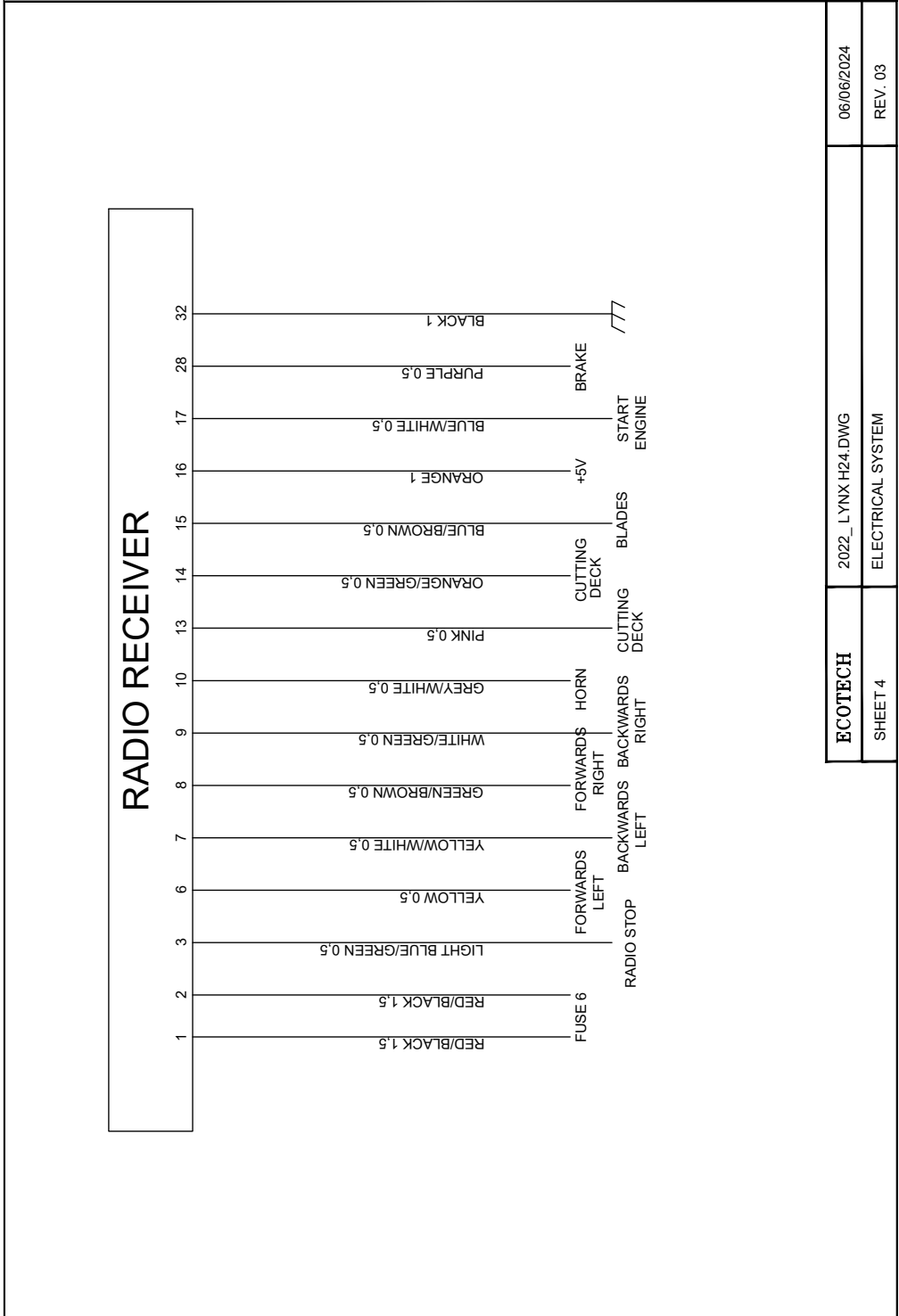

ECOTECH	2022_ LYNX H24.DWG	06/06/2024
SHEET 4	ELECTRICAL SYSTEM	REV. 03

DE

DE

APV12  
UPPER VIEW

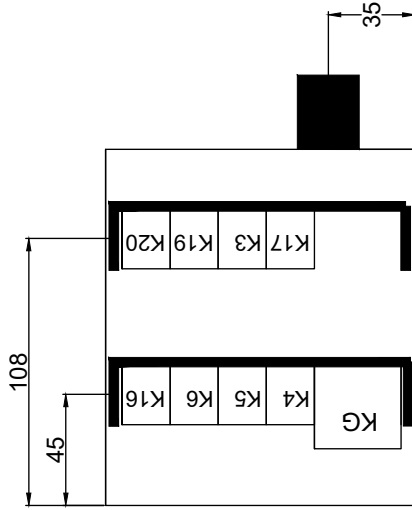

FUSE BOX - FRONT VIEW

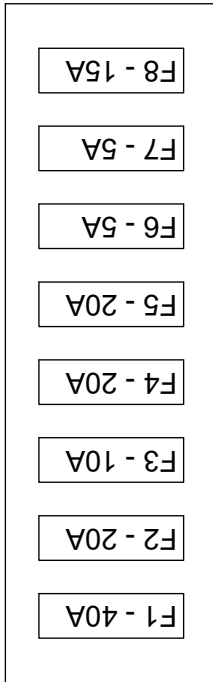

FUSE BOX - DESCRIPTION

- F1 - 40A GENERAL UNDER KEY
- F2 - 20A BRAKE + CUTTING DECK + AUX
- F3 - 10A BLADES
- F4 - 20A START + BY ENGINE
- F5 - 20A HORN + ALTERN. + FUEL LIGHT + 12V PLUG + LED1 + LED2 + BEACON LIGHT
- F6 - 5A REMOTE CONTROL
- F7 - 5A PSE + K19
- F8 - 15A OIL COOLER FAN

ECOTECH	2022_LYNX H24.DWG	06/06/2024
SHEET 5	ELECTRICAL SYSTEM	REV. 03



---

KOSIARKA GĄSIENICOWA  
STEROWANA RADIOWO

---



**Instrukcja użytkowania i konserwacji**  
Tłumaczenie oryginalnej instrukcji



## Ważne

H27 Panther/H24 Lynx została zaprojektowana do pracy na ekstremalnych pochyłościach, jednak przed wykonaniem jakiegokolwiek operacji zawsze należy ocenić stan gleby, w której maszyna będzie używana.

Ecotech Italia deklaruje, że gdy maszyna jest zatrzymana, ma maksymalny boczny, statyczny kąt wywrócenia 65° na płaskiej powierzchni. Dlatego, jeśli operator ma pracować na ekstremalnych zboczach, musi wziąć to pod uwagę i zachować najwyższą uwagę.

**Jeśli operator pracuje na glebach o nachyleniu przekraczającym 20°, musi zmieniać kierunek jazdy do przodu, wykonując obrót o 180° przynajmniej co 5 minut, aby zagwarantować optymalne smarowanie silnika.**



## Niebezpieczeństwo - Uwaga

PL

Podczas pracy z maszyną wyposaż się w dmuchawę, aby stale czyścić maszynę .

Regularnie czyść obszar w pobliżu kolektora wydechowego z nagromadzonych zanieczyszczeń (trawa, drewno, krzewy) (patrz zdjęcie poniżej).

Podczas pracy wydech osiąga wysokie temperatury, które stwarzają ryzyko zapłonu.

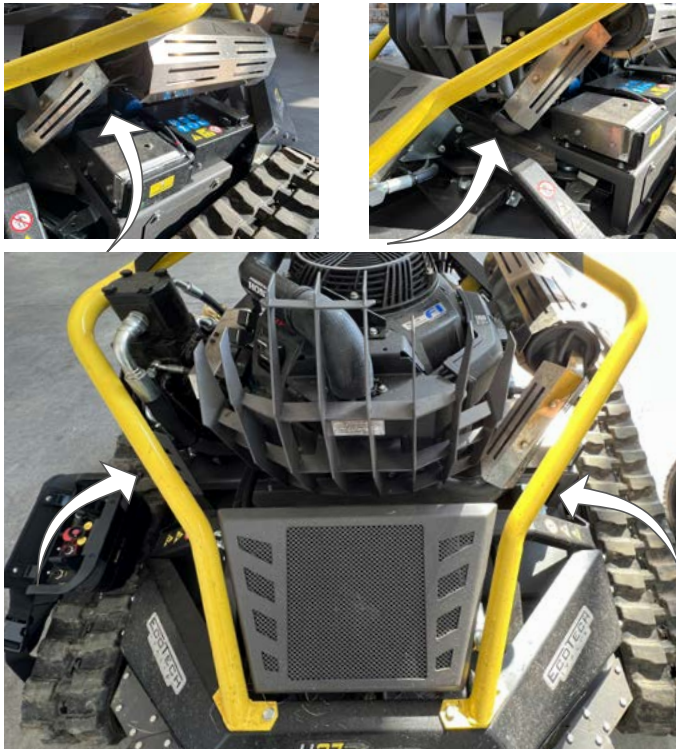

PL

## SPIS TREŚCI

CEL INSTRUKCJI .....	334	HOLOWANIE MASZINY W PRZYPADKU AWARII .....	373
IDENTYFIKACJA PRODUCENTA I MASZINY .....	335	MONTAŻ / DEMONTAŻ GĄSIENIC .....	374
PROCEDURA WNIOSKU O WSPARCIE .....	336	NAPINANIE GĄSIENIC .....	376
GLOSARIUSZ .....	336	SMAROWANIE NAPINACZA GĄSIENIC .....	377
ZAŁĄCZONE DOKUMENTY .....	337	PRZEDŁUŻONY CZAS NIEAKTYWNOŚCI MASZINY .....	377
OGÓLNE ZASADY BEZPIECZEŃSTWA .....	338	ODDANIE MASZINY DO SERWISU .....	377
INSTRUKCJE BEZPIECZEŃSTWA PRZENOSZENIA I TRANSPORTU .....	338	ZALECENIA DOTYCZĄCE PRAC KONSERWACYJNYCH .....	378
INSTRUKCJE BEZPIECZEŃSTWA UŻYTKOWANIA I OBSŁUGI 338		TABELA INTERWAŁÓW PRZEGLĄDÓW .....	378
INSTRUKCJE BEZPIECZEŃSTWA PRZY REGULACJI I KONSERWACJI .....	339	TABELA SMARÓW I OLEJÓW HYDRAULICZNYCH .....	381
INSTRUKCJE DOTYCZĄCE WARUNKÓW W MIEJSCU PRACY .....	339	ŁADOWANIE AKUMULATORA LITOWEGO (12V) .....	382
INSTRUKCJE BEZPIECZEŃSTWA ODDZIAŁYWANIA NA ŚRODOWISKO .....	340	CZYSZCZENIE MASZINY .....	383
OGÓLNY OPIS MASZINY .....	341	SPRAWDZANIE POZIOMU OLEJU HYDRAULICZNEGO .....	384
h27 panther OPIS GŁÓWNYCH ELEMENTÓW .....	342	SPRAWDZANIE POZIOMU OLEJU W SILNIKU .....	385
h24 LYNX OPIS GŁÓWNYCH ELEMENTÓW .....	345	KONTROLA I CZYSZCZENIE FILTRA POWIETRZA .....	386
OPIS URZĄDZEŃ ZABEZPIECZAJĄCYCH .....	348	WYMIANA OLEJU SILNIKOWEGO .....	387
POZOSTAŁE RYZYKA .....	349	WYMIANA FILTRA OLEJU SILNIKA .....	388
NIEWŁĄSCIWE ZASTOSOWANIA .....	349	KONSERWACJA UKŁADU HYDRAULICZNEGO .....	389
H27 PANTHER SPECYFIKACJA TECHNICZNA .....	350	WYMIANA OLEJU HYDRAULICZNEGO .....	390
H2 LYNX SPECYFIKACJA TECHNICZNA .....	351	WYMIANA FILTRA OLEJU HYDRAULICZNEGO .....	391
OBSZARY GRANICZNE .....	352	WYMIANA LUB ODWRACANIE NOŻY TNĄCYCH .....	392
ZNAKI BEZPIECZEŃSTWA I ZNAKI INFORMACYJNE .....	353	SPRAWDZANIE INSTALACJI ELEKTRYCZNEJ .....	393
ZALECENIA DOTYCZĄCE TRANSPORTU I OBSŁUGI .....	355	WYMIANA BEZPIECZNIKÓW .....	393
PROCEDURA PAKOWANIA (PRZY WYSYŁANIU DO SPRZEDAWCY) .....	355	ROZWIĄZYWANIE PROBLEMÓW .....	394
ZAŁADUNEK, TRANSPORT I ROZŁADUNEK (Z PALETA) .....	356	DEKLARACJA ZGODNOŚCI CE .....	397
ROZPAKOWANIE .....	356	H27 PANTHER SCHEMAT PODŁĄCZENIA BEZPIECZNIKÓW .. 398	
DOSTAWA MASZINY I PIERWSZE URUCHOMIENIE .....	357	H27 PANTHER SCHEMAT ELEKTRYCZNY MASZINY .....	400
SZKOLENIE OPERATORA .....	357	H27 PANTHER SCHEMAT OKABLOWANIA ZDALNEGO PILOTA .....	402
ZAŁADUNEK, TRANSPORT I ROZŁADUNEK (BEZ PALETY) ... 357		H24 LYNX SCHEMAT ELEKTRYCZNY MASZINY .....	404
ZALECENIA DOTYCZĄCE UŻYTKOWANIA I DZIAŁANIA .....	358	H24 LYNX SCHEMAT OKABLOWANIA ZDALNEGO PILOTA .....	407
OPIS POLECEŃ MASZINY .....	359	H24 LYNX SCHEMAT PODŁĄCZENIA BEZPIECZNIKÓW .....	408
H27 PANTHER OPIS PILOTA ZDALNEGO STEROWANIA .....	361		
H24 LYNX OPIS PILOTA ZDALNEGO STEROWANIA .....	363		
URUCHOMIENIE MASZINY .....	365		
ZATRZYMANIE MASZINY PO ZAKOŃCZENIU PRACY .....	367		
ZATRZYMANIE AWARYJNE I PONOWNE URUCHOMIENIE .... 368			
PONOWNE URUCHAMIANIE MASZINY PO ZATRZYMANIU Z POWODU ZATRZYMANIA SILNIKA .....	370		
UZUPEŁNIANIE PALIWA .....	371		
INSTRUKCJA UŻYCIA .....	372		

## CEL INSTRUKCJI

- Niniejsza instrukcja jest nieodłączną częścią maszyny i ma na celu podanie następujących informacji:
  - a) podnoszenie świadomości operatorów na temat kwestii związanych z bezpieczeństwem;
  - b) obsługi maszyny w bezpiecznych warunkach;
  - c) prawidłowy montaż maszyny;
  - d) uzyskanie dogłębnej wiedzy o jej działaniu i ograniczeniach;
  - e) prawidłowego użytkowania w warunkach bezpieczeństwa;
  - f) prawidłowego i bezpiecznego wykonywania prac konserwacyjnych;
  - g) utylizacji maszyny w bezpiecznych warunkach i zgodnie z obowiązującymi przepisami, w celu zapewnienia ochrony zdrowia pracowników i środowiska.
- Zgodnie z obowiązującym prawem kierownicy działów firmy, którzy kupują tę maszynę, muszą uważnie przeczytać treść niniejszej instrukcji obsługi i wymagać od operatorów i personelu konserwacyjnego przeczytania rozdziałów należących do ich kompetencji.
- Czas poświęcony na ten cel zostanie w dużej mierze zrekompensowany prawidłową obsługą maszyny i użytkowaniem w warunkach bezpieczeństwa.
- Dokument ten zakłada, że w miejscu pracy maszyny przestrzegane są obowiązujące przepisy dotyczące bezpieczeństwa pracy.
- Niniejsza informacja została sporządzona przez producenta w jego oryginalnym języku (WŁOSKIM) i zgodnie z obowiązującymi przepisami.
- Tłumaczenia instrukcji należy wykonywać bez zmian, począwszy od tekstu ORYGINALNE INSTRUKCJE.
- Obowiązek ten dotyczy również tłumaczeń wykonywanych przez upoważnionego przedstawiciela lub osoby oferujące maszynę do sprzedaży w odpowiednim obszarze językowym.
- W przypadku stwierdzenia niespójności w tłumaczeniach na inne języki, pierwszeństwo mają instrukcje w języku włoskim.
- Instrukcję należy starannie przechowywać wraz z maszyną za każdym razem, gdy jest ona spr-

zedawana oraz w okresie jej użytkowania.

- Należy obchodzić się z instrukcją ostrożnie, czystymi rękami i nie umieszczać jej na brudnych powierzchniach, aby zapewnić jej czytelność. Jej części nie należy usuwać, odrywać ani dowolnie modyfikować.
- Instrukcję należy przechowywać w miejscu pozbawionym wilgoci i ciepła oraz w pobliżu maszyny, której dotyczy.
- Jeżeli jest uszkodzona w takim stopniu, że jest bezużyteczna, Użytkownik może zażądać kopii od:
  - Ecotech Italia S.r.l. Via Dovizi 18 - 47122 Forlì (FC) - Italy  
Tel: +39 (0)543-774314  
E-mail: info@ecotechitalia.com
- Należy podać typ maszyny, rok produkcji i numer seryjny.
- Producent zastrzega sobie prawo do wprowadzania zmian bez wcześniejszego powiadomienia, pod warunkiem, że poziom bezpieczeństwa nie ulegnie zmianie.
- Każdy raport od użytkowników może wnieść istotny wkład w poprawę usług posprzedażnych, które producent zamierza oferować swoim klientom.
- Niektóre fragmenty tekstu lub niektóre niezwykle ważne specyfikacje są wyróżnione symbolami, których znaczenie podano poniżej.

### **Niebezpieczeństwo - Przeestroga**

Ten symbol odnosi się do bardzo niebezpiecznych sytuacji.

Jeśli zlekceważone, mogą stwarzać poważne zagrożenie dla zdrowia i bezpieczeństwa ludzi.

### **Uwaga - Ostrzeżenie**

Ten symbol oznacza, że należy przedsięwziąć odpowiednie zachowania, aby uniknąć narażenia zdrowia i bezpieczeństwa ludzi oraz uniknięcia uszkodzeń maszyny.

### **Ważne**

Ten symbol odnosi się do informacji technicznych i operacyjnych o szczególnym znacze-

niu, których nie należy lekceważyć.

**ADNOTACJA**

Ten symbol służy do podkreślenia pojęcia konkretnej informacji.

## IDENTYFIKACJA PRODUCENTA I MASZyny

Przedstawiona tabliczka znamionowa jest umieszczona bezpośrednio na maszynie (w położeniu pokazanym na poniższym zdjęciu).

Oprócz danych identyfikacyjnych

producenta podano wszystkie instrukcje wymagane do obsługi maszyny.

PL

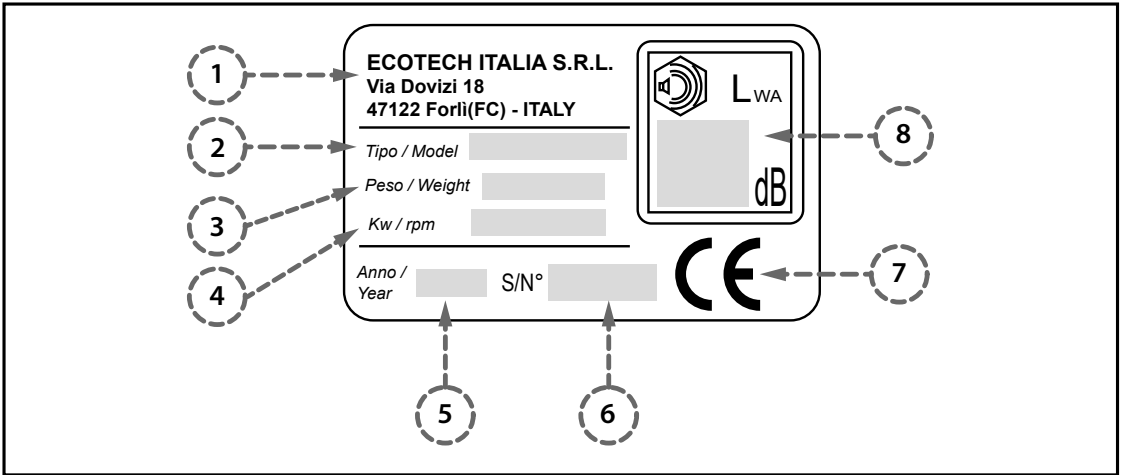

- 1) Producent
- 2) Model
- 3) Waga
- 4) Moc
- 5) Rok produkcji
- 6) Numer seryjny

- 7) Oznaczenie CE
- 8) Poziom hałas

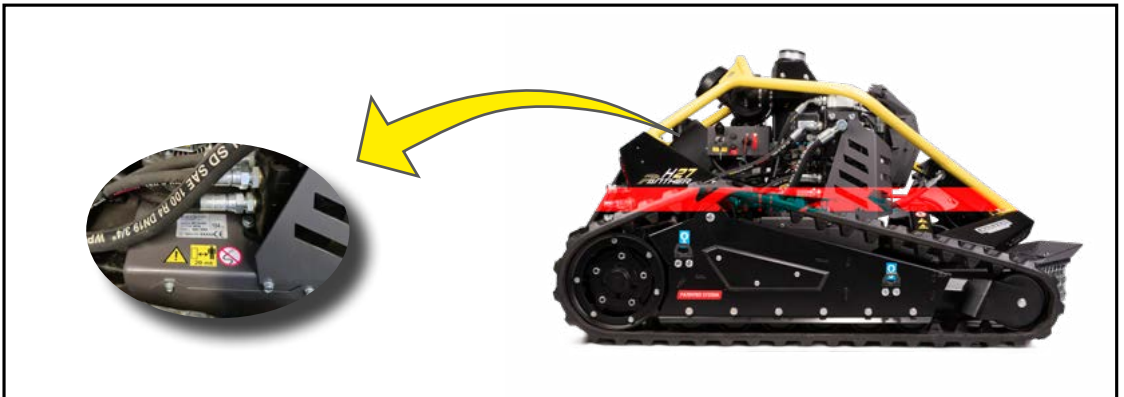

## PROCEDURA WNIOSKU O WSPARCIE

**W przypadku jakichkolwiek zapytań i / lub zamówień części zamiennych prosimy o kontakt z pomocą techniczną.**

- Odwiedź naszą witrynę internetową, aby znaleźć najbliższe centrum obsługi klienta:

**“[www.ecotechitalia.com](http://www.ecotechitalia.com)”**

lub skontaktuj się ze sprzedawcą maszyny.

- Przy każdym zgłoszeniu do pomocy technicznej prosimy podawać dane na tabliczce znamionowej, godziny pracy i rodzaj wykrytej usterki.

## GLOSARIUSZ

**PL Glosariusz zawiera definicje niektórych terminów użytych przy sporządzaniu tej instrukcji, aby wyjaśnić ich znaczenie.**

- **Szkolenie:** szkolenie mające na celu przekazanie umiejętności i wszystkich zachowań niezbędnych do pracy w sposób autonomiczny, praktyczny, poprawny i wolny od ryzyka.
- Przed przystąpieniem do szkolenia operatora należy sprawdzić, czy zna podstawy funkcji pilota i ma doświadczenie w branży.
- **Zatrzymanie awaryjne:** w warunkach zbliżającego się ryzyka, dobrowolne uruchomienie polecenia zatrzymania wszystkich ruchomych części, których działanie mogłoby stwarzać zagrożenie.
- Zatrzymanie w warunkach alarmowych: stan, w którym części ruchome są zatrzymywane, gdy układ sterowania wykryje wadliwe działanie.
- **Zatrzymanie ogólne:** stan, w którym oprócz normalnego zatrzymania wszystkie źródła zasilania są również odłączone.
- **Pracownik konserwacyjny:** upoważniony technik wyznaczony do wykonywania zadań, których nie można przypisać operatorowi.
- Pracownik utrzymania ruchu powinien posiadać szczegółowe informacje i umiejętności ze specjalnymi zdolnościami w danej dziedzinie.
- **Konserwacja rutynowa:** zestaw operacji do wykonania na maszynie, które są wymagane, aby zagwarantować ciągłą zgodność z wymogami bezpieczeństwa i dłuższą żywotność.
- Dobra konserwacja pozwala zapewnić wydajność w czasie, dłuższą żywotność i stały poziom wymagań bezpieczeństwa.
- Rutynowa konserwacja jest zwykle planowana przez producenta, który ustala odstępów czasu i procedury.
- **Konserwacja rutynowa:** operacje wynikające ze zdarzeń, które nie są planowane lub zaplanowane przez producenta, które powinny być wykonywane przez konserwatora.
- Działania mają na celu przywrócenie pierwotnych funkcji i warunków bezpieczeństwa bez wprowadzania zmian.
- **Operator:** osoba przeszkolona w zakresie wykonywania funkcji operacyjnych (uruchamianie, zatrzymywanie, tankowanie itp.) Oraz wykonywania rutynowych czynności konserwacyjnych.
- Oprócz odpowiedniego przeszkolenia i poinformowania o obsłudze maszyny, operator powinien posiadać zdolności i umiejętności odpowiednie do wykonywanej pracy.
- **Niebezpieczeństwo:** Potencjalne źródło szkód fizycznych lub zdrowotnych.
- **Ryzyko:** połączenie prawdopodobieństwa i ciężkości szkód fizycznych lub zdrowotnych, które mogą wystąpić w niebezpiecznej sytuacji.
- **Pozostałe zagrożenia:** Ryzyko pozostałe, chociaż zastosowano środki ochrony zintegrowane z projektem maszyny.
- Pracownicy transportu i przeładunku: osoby upoważnione, posiadające uznane umiejętności w zakresie bezpiecznego korzystania ze środków transportu i urządzeń dźwigowych.
- **Nieprawidłowe użycie:** Racjonalnie przewidywalne użycie, różniące się od podanego w instrukcji obsługi, które może być konsekwencją ludzkiego zachowania.

**ZAŁĄCZONE DOKUMENTY**

**Poniżej wymieniono dokumenty dołączone do urządzenia.**

- deklaracja zgodności CE (dokument ten znajduje się w instrukcji obsługi i konserwacji)
- Instrukcja obsługi i konserwacji
- Schematy połączeń
- Schematy hydrauliczne
- Specjalne instrukcje dla zainstalowanych komponentów lub podzespołów

**PL**

## OGÓLNE ZASADY BEZPIECZEŃSTWA

- Maszyna została zaprojektowana i zbudowana ze wszystkimi środkami ostrożności, których celem jest zminimalizowanie ryzyka w całym szacowanym cyklu życia.
- Manipulowanie i omijanie urządzeń zabezpieczających może narazić operatorów nawet na poważne ryzyko.
- Maszyna może być używana **WYŁĄCZNIE** przez odpowiednio wykwalifikowanych i przeszkolonych operatorów do samodzielnej, prawidłowej i bezpiecznej pracy.
- Zapoznaj się z instrukcją obsługi, zwłaszcza podczas obsługi maszyny po raz pierwszy, i upewnij się, że w pełni zrozumiałeś jej treść.
- Zwracaj szczególną uwagę na INSTRUKCJE BEZPIECZEŃSTWA, unikaj **NIEPRAWIDŁOWEGO UŻYCIA** i oceniaj **POZOSTAŁE RYZYKO**, które może zaistnieć.
- Podczas obsługi maszyny **NIE NALEŻY** nosić ubrań i / lub akcesoriów, które mogłyby zaplątać się w ruchome lub wystające części.
- Przed każdym użyciem i / lub pracami konserwacyjnymi należy zapoznać się z informacjami zawartymi w adekwatnej dokumentacji i wykonać opisane procedury w sposób dokładny i terminowy.
- Wszystkie czynności wykonywać **TYLKO** zgodnie z procedurą podaną przez producenta w Instrukcji Obsługi.
- Utrzymywać czytelne znaki ostrzegawcze i informacyjne oraz przestrzegać podanych instrukcji.
- Znaki informacyjne mogą mieć różne kształty i kolory, aby wskazać niebezpieczeństwa, obowiązki, zakazy i instrukcje.
- Wymień i ponownie umieść wszelkie znaki, które nie są już czytelne, w ich pierwotnym miejscu.

## INSTRUKCJE BEZPIECZEŃSTWA PRZENOSZENIA I TRANSPORTU

- Producent zwrócił szczególną uwagę na opakowanie, aby zminimalizować ryzyko związane z wysyłką, przeładunkiem i transportem.
- Personel odpowiedzialny za obsługę (operacje załadunku i rozładunku) musi posiadać uznane umiejętności techniczne i kwalifikacje zawodowe.
- Załadunek, transport i rozładunek należy przeprowadzać środkami i urządzeniami o odpowiedniej nośności.
- **NIE** próbuj w żaden sposób ominąć procedur podnoszenia, przemieszczania i przenoszenia.
- **NIE** nakładać na siebie opakowań, ponieważ może to spowodować ich uszkodzenie.
- W przypadku długotrwałego przechowywania należy przeprowadzać okresowe kontrole, aby upewnić się, że nie nastąpiły zmiany w warunkach przechowywania opakowań.
- Usunąć wszystkie elementy opakowania zgodnie z przepisami obowiązującymi w kraju montażu.
- Utrzymywać maszynę w warunkach maksymalnej sprawności i przeprowadzać planową konserwację zgodnie z częstotliwością i procedurą określoną przez producenta.

## INSTRUKCJE BEZPIECZEŃSTWA UŻYTKOWANIA I OBSŁUGI

- Maszynę może obsługiwać **TYLKO JEDEN** operator, który powinien być przeszkolony, posiadać umiejętności odpowiednie do wykonywanej pracy i znajdować się w odpowiednich warunkach.
- Zapoznaj się z instrukcją obsługi, zwłaszcza podczas obsługi maszyny po raz pierwszy, i upewnij się, że w pełni zrozumiałeś jej treść.
- Zidentyfikuj pozycję i funkcję poleceń i przeprowadź symulację kilku manewrów (w szczególności uruchamiania i zatrzymywania), aby się z nimi zapoznać.

- Obsługuj maszynę WYŁĄCZNIE do zastosowań i procedur opisanych przez producenta.
- Przestrzegaj INSTRUKCJI BEZPIECZEŃSTWA, unikaj wszelkich.
- NIEWŁAŚCIWYCH OPERACJI i oceń wszelkie POZOSTAŁE RYZYKA, które mogą istnieć.
- Upewnij się, że wszystkie urządzenia zabezpieczające są prawidłowo zainstalowane i sprawne.
- Używaj maszyny WYŁĄCZNIE z oryginalnymi urządzeniami zabezpieczającymi zainstalowanymi przez producenta.
- W zależności od rodzaju wykonywanej pracy, należy używać środków ochrony osobistej wymienionych w Instrukcji Użytkowania oraz przewidzianych przez przepisy prawa pracy.
- Oznacz strefy wokół obszaru roboczego i zapewnij odpowiednie warunki bezpieczeństwa, aby uniemożliwić dostęp osobom trzecim.

## INSTRUKCJE BEZPIECZEŃSTWA PRZY REGULACJI I KONSERWACJI

- Dobra konserwacja pozwala zapewnić wydajność w czasie, dłuższą żywotność i stały poziom wymogów bezpieczeństwa.
- Personel odpowiedzialny za rutynowe utrzymanie musi posiadać umiejętności i specjalne zdolności w odpowiednim sektorze.
- Wyznaczyć sąsiednie strefy i zapewnić odpowiednie warunki bezpieczeństwa, aby uniemożliwić dostęp do miejsca pracy osobom trzecim.
- W zależności od rodzaju wykonywanej pracy nos środki ochrony osobistej podane w Instrukcji Obsługi oraz przewidziane przepisami bezpieczeństwa pracy.
- Wszystkie czynności wykonywać WYŁĄCZNIE po odpowiednim odłączeniu wszystkich źródeł energii, do pracy w bezpiecznych warunkach.
- Wykonać czynności zgodnie z procedurami określonymi przez producenta w Instrukcji Użytkowania.
- Czynności należy wykonywać TYLKO przy użyciu odpowiednich narzędzi w dobrych warunkach, aby uniknąć uszkodzenia elementów i części maszyny
- Stosować smary (oleje i smary) zalecane przez producenta lub smary o takich samych właściwościach chemicznych.
- Po zakończeniu pracy przywrócić oczekiwane warunki bezpieczeństwa, aby zapobiec i zminimalizować wszelkie zagrożenia podczas interakcji człowiek-maszyna.
- Po zakończeniu operacji upewnij się że żadne narzędzie ani inne materiały nie znajdują się w pobliżu ruchomych części lub w obszarach zagrożonych.
- Skontaktuj się z działem pomocy technicznej producenta, jeśli konieczne są czynności, które nie są opisane w Instrukcji Obsługi.
- Dbać o to, aby KONSERWACJA NADZWYKAZAJNA wykonywana była wyłącznie przez techników z odpowiednim doświadczeniem.

## INSTRUKCJE DOTYCZĄCE WARUNKÓW W MIEJSCU PRACY

- Operator musi właściwie obsługiwać maszynę i ZAWSZE poruszać się ostrożnie do przodu, szczególnie na trudnym terenie i na bardzo stromych zboczach.
- Trudno jest sporządzić pełną listę wszystkich warunków związanych z czynnikami behawioralnymi i środowiskowymi, które mogą być przyczyną zagrożeń.
- Przestrzeganie podanych instrukcji może zmniejszyć, ale NIE całkowicie usunąć zagrożenia.
- ZAWSZE dostosuj prędkość jazdy maszyny do warunków terenowych i zachowaj najwyższą ostrożność podczas jej obsługi.
- Zwróć uwagę na ryzyko przewrócenia podczas pracy na stromych zboczach.
- Takie ryzyko przewrócenia rośnie w nagły i niekontrolowany sposób, jeśli jedzie się za szybko.
- Unikać wszelkiego rodzaju przeszkód, zwłaszcza na stromym terenie (rowy, zagłębienia).

enia, obszary miękkie, itp.), które mogłyby wpłynąć na stabilność maszyny, powodując w konsekwencji ryzyko przewrócenia.

- Należy zachować ostrożność podczas prac na terenach luźnych (w tym płaskich) również z powodu niekorzystnych warunków klimatycznych (obfite opady deszczu, zalane gleby itp.).
- Zachowaj szczególną ostrożność podczas

pracy w pobliżu rowów, zboczy, kanałów lub obszarów, na których teren jest bardzo luźny lub narażony na osunięcie.

- Aby zachować kontrolę nad maszyną, należy przejść w bezpieczniejsze miejsce i unikać wszelkich instynktownych i irracjonalnych działań w przypadku niebezpieczeństwa.
- NIE kieruj gwałtownie lub zbyt szybko podczas pracy na trudnym lub bardzo stromym terenie.

## INSTRUKCJE BEZPIECZEŃSTWA ODDZIAŁYWANIA NA ŚRODOWISKO

Każda organizacja jest odpowiedzialna za sformułowanie procedur w celu identyfikacji, oceny i sprawdzenia wpływu, jaki jej własne działania (produkty, usługi itp.) mają na środowisko.

Procedury, których należy przestrzegać w celu zidentyfikowania wszelkich znaczących wpływów na środowisko, muszą uwzględniać poniższe czynniki:

- a) Emisje do powietrza
  - b) Wyrzut cieczy
  - c) Zarządzanie odpadami
  - d) Zanieczyszczenie gleby
- Wykorzystanie surowców i zasobów naturalnych
  - f) Lokalne kwestie związane z wpływem na środowisko
  - W celu zminimalizowania wpływu na środowisko producent podaje następujące wskazówki.
  - Wskazania te powinny być brane pod uwagę przez wszystkie osoby, które mają jakikolwiek kontakt z maszyną.
  - Wszystkie elementy opakowania należy utylizować zgodnie z obowiązującymi przepisami.
  - Podczas uruchamiania silnika w pomieszcze-

niach zamkniętych należy upewnić się, że wentylacja powietrza jest odpowiednia, a emisja dźwięku mieści się w dopuszczalnych wartościach.

- Nie wyrzucaj materiałów zanieczyszczających do środowiska.
- Zużyty sprzęt elektryczny i elektroniczny (WEEE) zawiera szkodliwe substancje, które mają niekorzystny wpływ na zdrowie ludzi i środowisko.
- Podczas demontażu maszyny należy dobrać wszystkie komponenty zgodnie z ich właściwościami chemicznymi i przeprowadzić oddzielną utylizację odpadów.
- Wszystkie elementy, które należy oddzielić i utylizować w określony sposób, są oznaczone specjalnym symbolem.
- Wszelkie nielegalne usuwanie zużytego sprzętu elektrycznego i elektronicznego (WEEE) będzie karane sankcjami przewidzianymi przez obowiązujące przepisy prawa na terytorium, na którym wykryto naruszenie.

## OGÓLNY OPIS MASZINY

- "H27 PANTHER/H24 LYNX" to bardzo wszechstronna, zdalnie sterowana maszyna do użytku profesjonalnego.
- Maszyna nadaje się do cięcia, koszenia i wylesiania zarówno na płaskim terenie, jak i na stromych zboczach.
- Ten typ maszyny pozwala na pielęgnację terenów zielonych znajdujących się na brzegach i skarpach.
- Oprócz koszenia trawy, maszyna może ścinać zarośla i pnie drzew (do średnicy około 7 cm).
- Maszyna może również pracować w trudnych miejscach, do których dostęp mógłby być utrudniony dla innego sprzętu.
- Maszyna może kosić w obu kierunkach (do przodu / do tyłu).
- Podczas użytkowania maszyny, operator musi przebywać w obszarze pokazanym w paragrafie „OBSZARY GRANICZNE” i jechać maszyną z odpowiedniej odległości.
- Odpowiednia odległość między maszyną a operatorem zmniejsza ryzyko związane z wyrzucaniem materiałów, hałasem, wdychaniem spalin itp.
- Pilot ma nowoczesny wygląd i zapewnia odpowiednie warunki ergonomiczne dla operatora.
- Platforma tnąca jest wyposażona w listwę z 2 ruchomymi nożami, które rozdrabniają materiał.
- Użytkowanie maszyn jest dozwolone w ciągu dnia i / lub przy odpowiednim polu widzenia.
- Z maszyny można korzystać również w nocy pod warunkiem, że sztuczne oświetlenie zapewni minimalne pole widzenia 100 m.
- Ten typ maszyny jest zbudowany w oparciu o innowacyjne technologie i wyselekcjonowane materiały zapewniające wydajność i jakość podczas pracy.
- Silnik benzynowy obsługuje pompę hydrauliczną, która zasila silniki hydrostatyczne obsługujące gaśnice.
- Ostrze tnące obsługiwane jest za pomocą pasów napędowych.
- Każda gaśnica, prawa lub lewa, jest obsługiwana przez własny silnik hydrostatyczny, aby umożliwić szybkie manewry.
- Zdalne sterowanie pozwala na manewrowanie maszyną w ciasnych przestrzeniach oraz obracanie o 360°.
- Układ hydrauliczny wyposażony jest w wymiennik i dmuchawę elektryczną utrzymującą stałą temperaturę oleju zasilającego pompę hydrauliczną.
- W celu zagwarantowania wydajności chłodzenia wentylator wymiennika automatycznie zmienia kierunek obrotów, aby usunąć wszelkie nagromadzone pozostałości.
- Producent dostarcza szereg akcesoriów zwiększających wydajność i wszechstronność działania.

## H27 PANTHER OPIS GŁÓWNYCH ELEMENTÓW

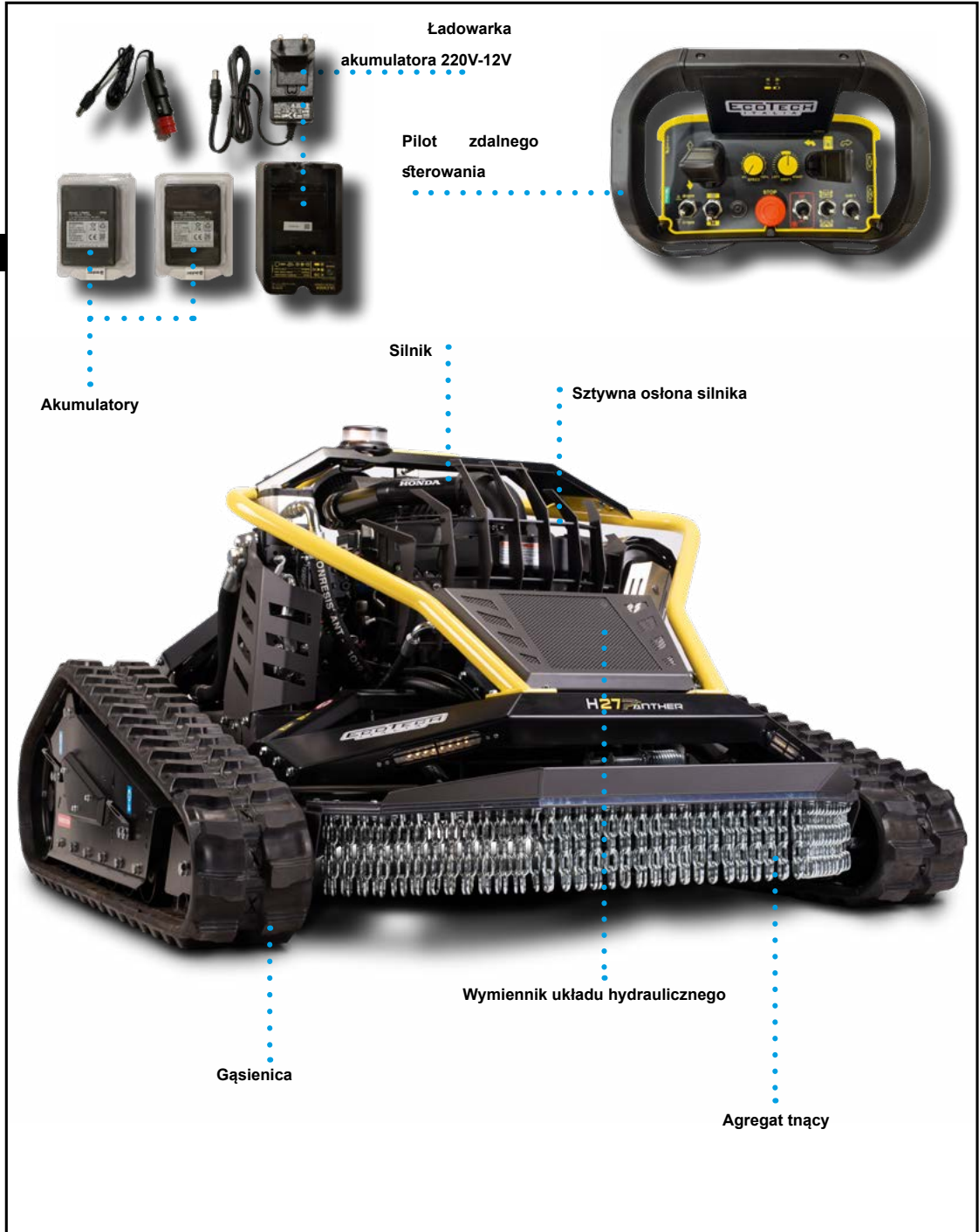

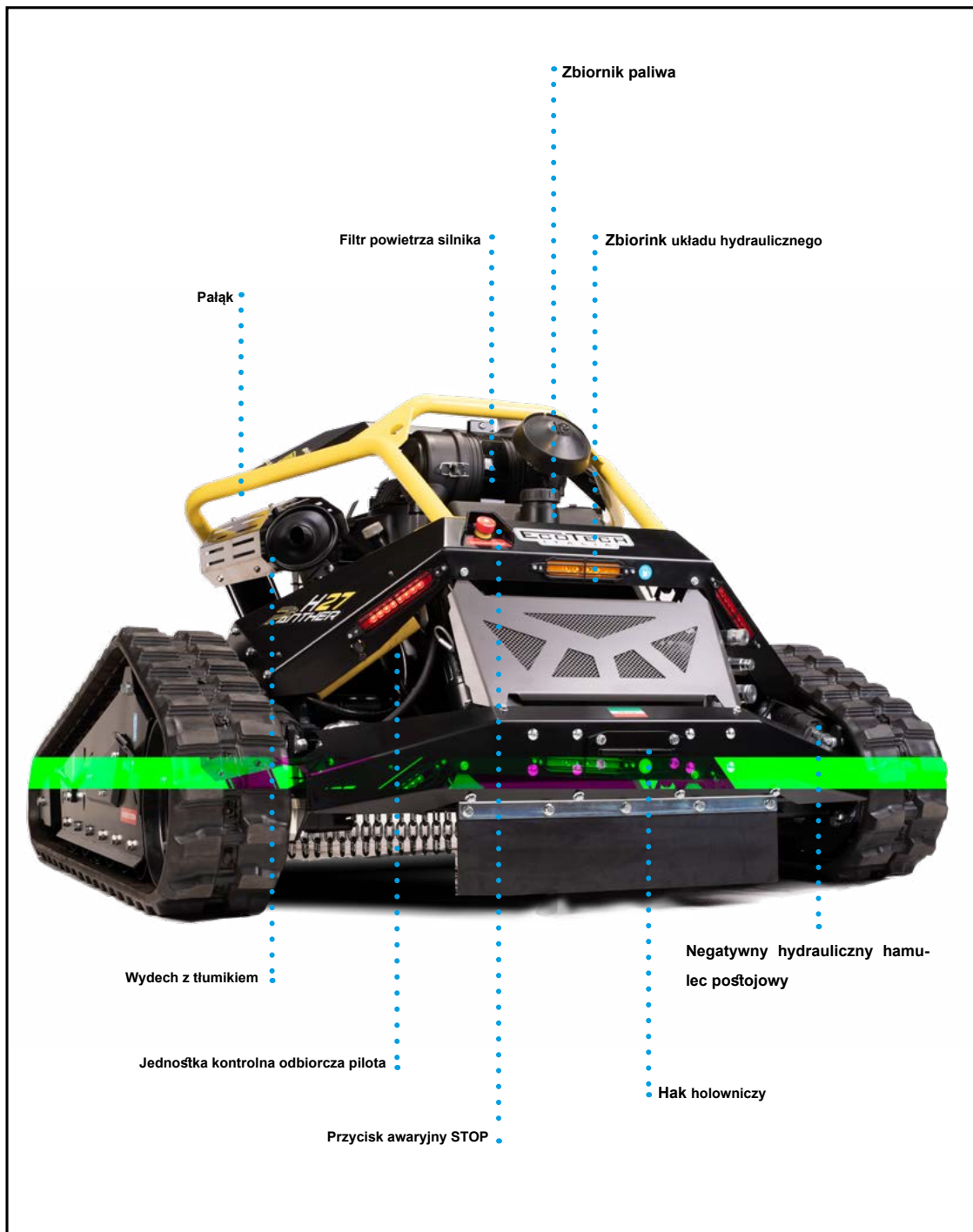

PL

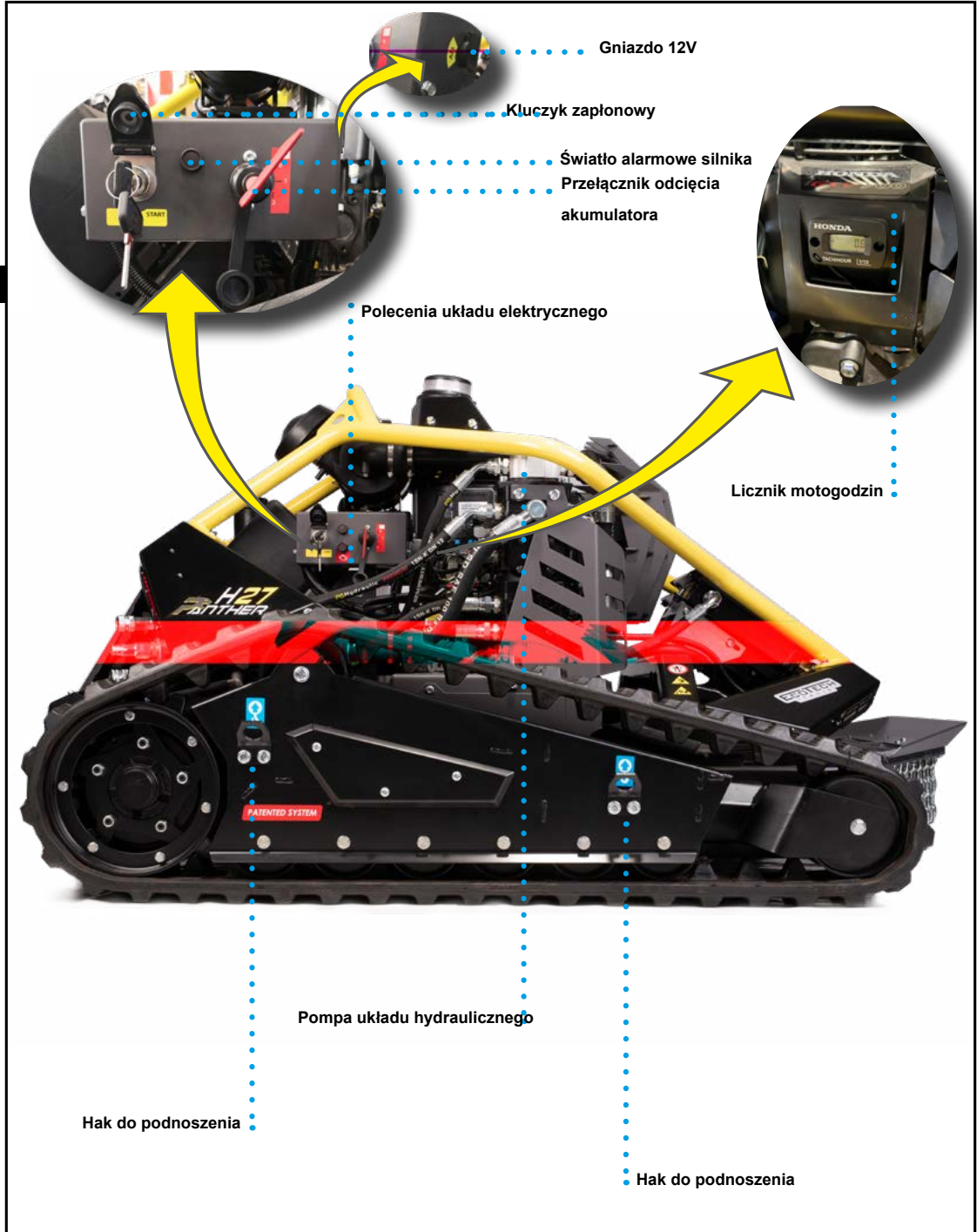

H24 LYNX OPIS GŁÓWNYCH ELEMENTÓW



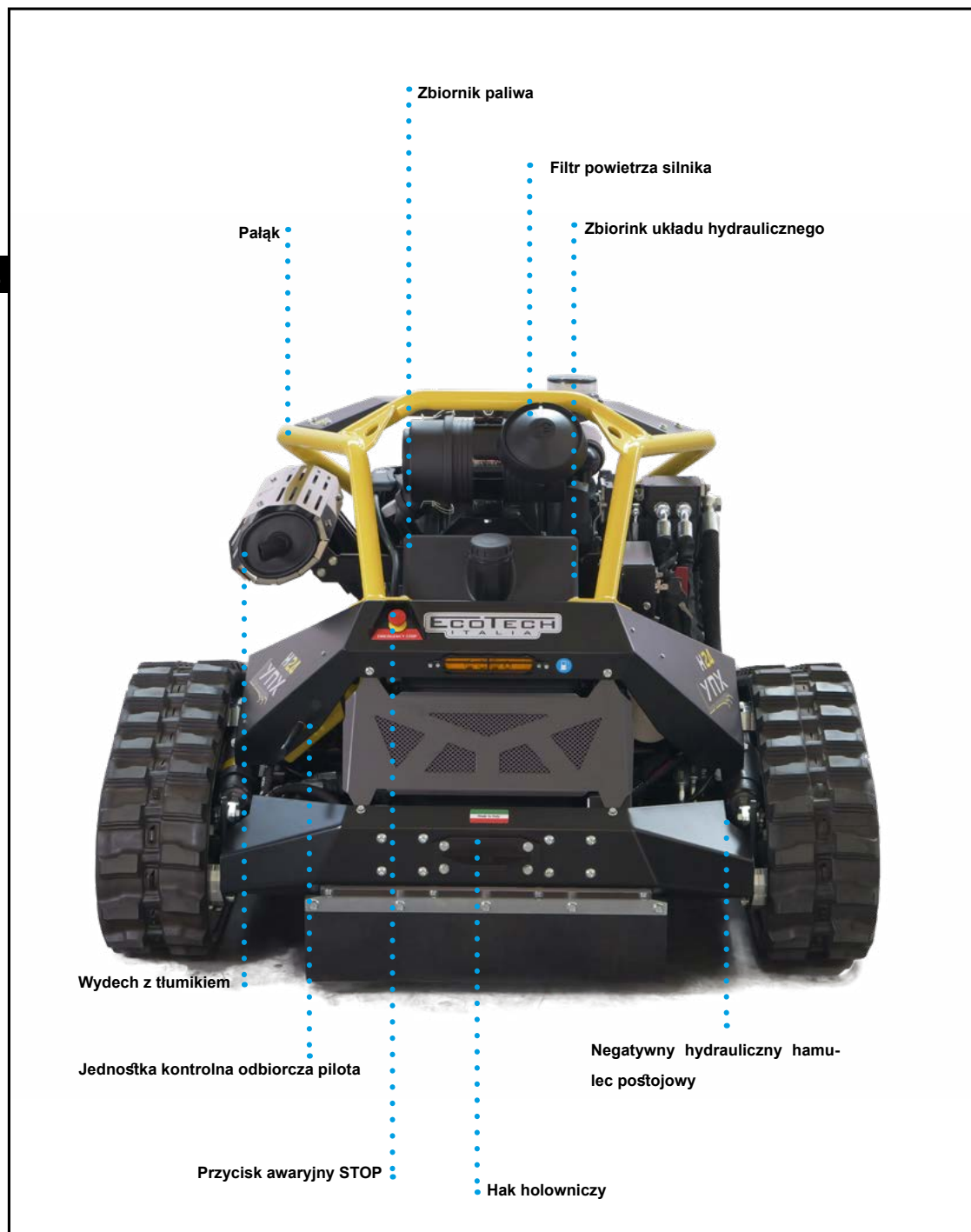

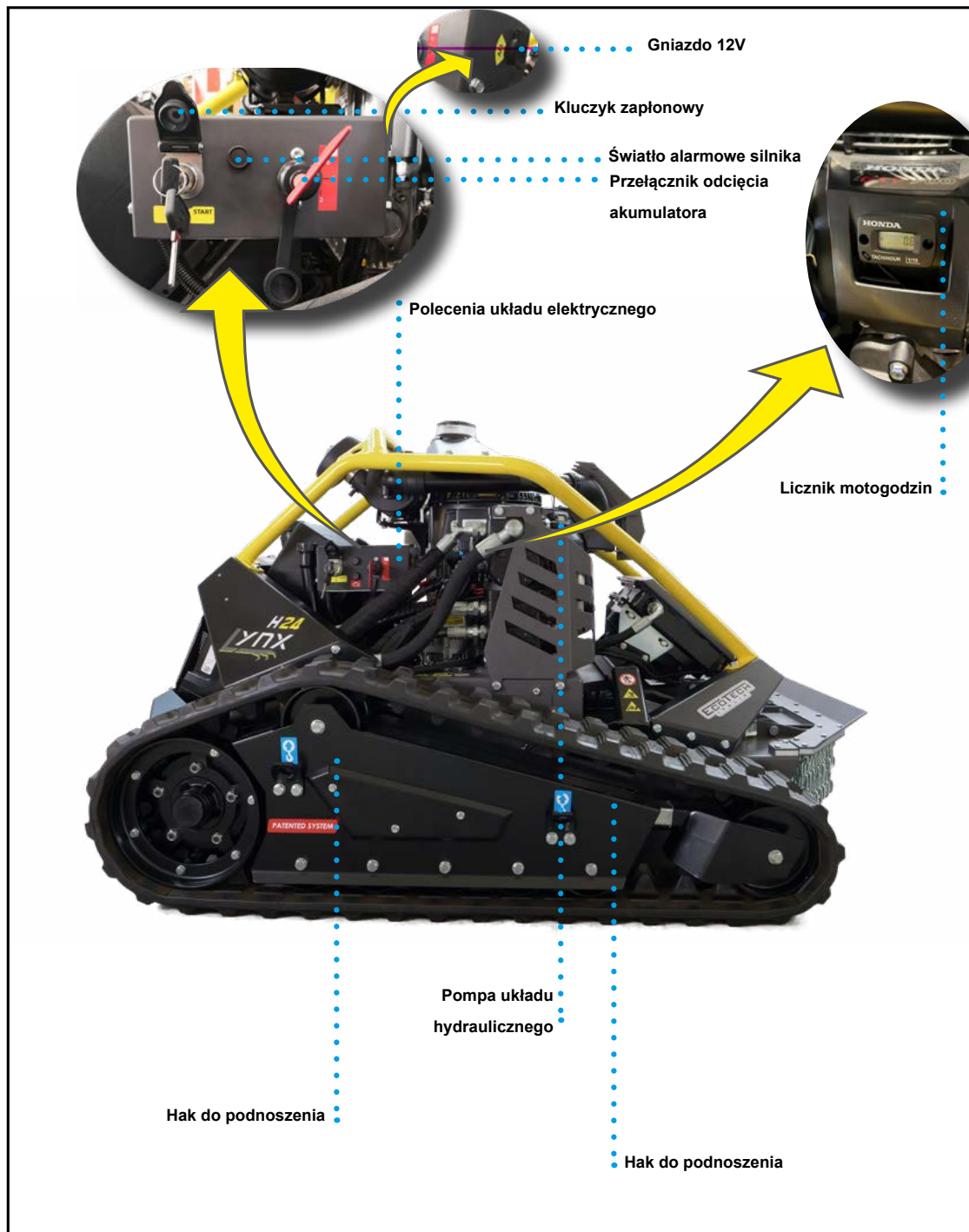

PL

Maszyna jest wyposażona w urządzenia zabezpieczające, aby zminimalizować ryzyko

podczas interakcji człowiek-maszyna.

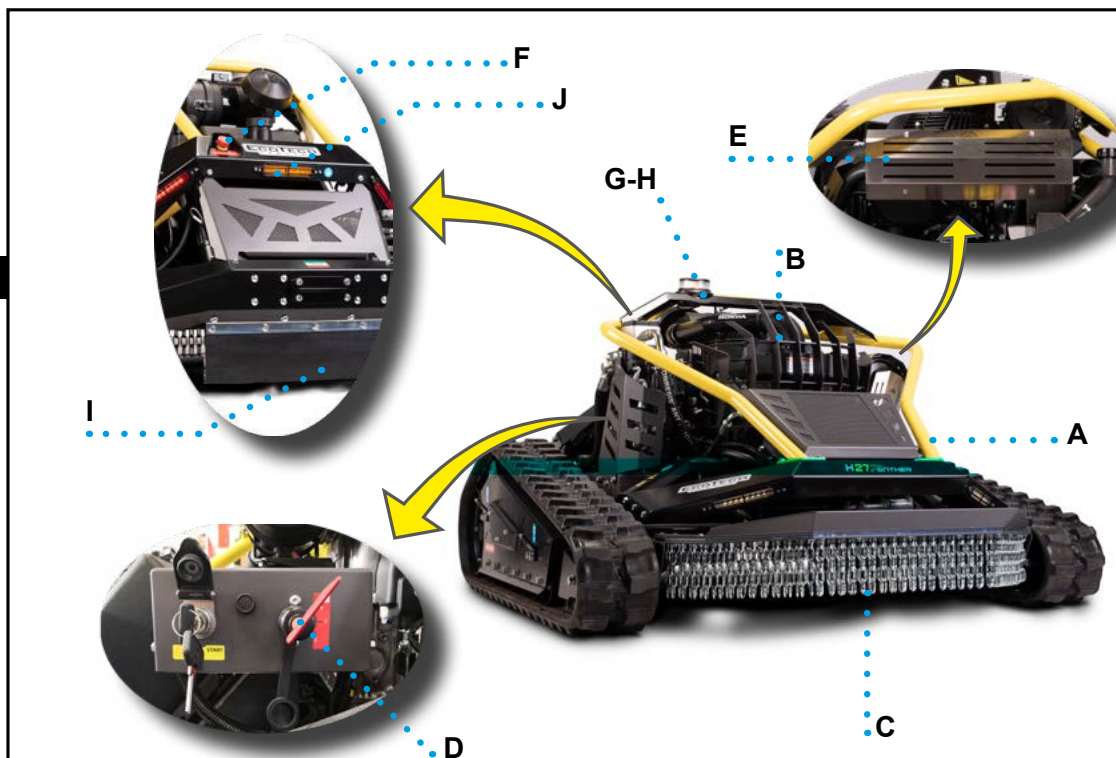

- A) Pałak: urządzenie zabezpieczające, które chroni maszynę w przypadku przewrócenia.
- B) Stała osłona: Urządzenie zabezpieczające, które chroni silnik podczas pracy.
- C) Stała osłona. Urządzenie zabezpieczające (wykonane z łańcuchów), które chroni operatora przed wyrzuceniem materiału.
- D) Wyłącznik akumulatora: służy do odłączania akumulatora od układu elektrycznego maszyny.
- E) Stała osłona: urządzenie zabezpieczające, które zapobiega bezpośredniemu kontaktowi ze strefami, w których występuje ryzyko oparzenia.
- F) Przycisk awaryjny STOP: Przycisk, który zatrzymuje części, których działanie może być niebezpieczne w warunkach zbliżającego się ryzyka.

- G) Wskaźnik świetlny (migające pomarańczowe światło): Urządzenie zabezpieczające wskazujące, że maszyna pracuje.
- H) Wskaźnik dźwiękowy: urządzenie zabezpieczające wskazujące pomyślne połączenie między maszyną a pilotem. Może być używany jako klakson przez operatora podczas obsługi odpowiedniego przycisku na pilocie
- I) Stała osłona: Urządzenie zabezpieczające (wykonane z gumy), które chroni operatora przed wyrzuceniem materiału.
- J) Kontrolka (żółte światło): Jeśli aktywna, poziom paliwa jest niski.

**! Ważne**

Gdy zapali się lampka ostrzegawcza, należy jak najszybciej uzupełnić paliwo, aby zapobiec zatrzymaniu się maszyny w trudnych miejscach.

## POZOSTAŁE RYZYKA

- Pozostałe rodzaje ryzyka to: „Wszystkie pozostałe rodzaje zagrożeń, pomimo zastosowania środków ochronnych zintegrowanych z maszyną”.
- Każde pozostałe ryzyko jest oznaczone specjalnym symbolem. Niektóre z nich są stosowane w pobliżu miejsca, w którym utrzymuje się ryzyko, inne w dobrze widocznym miejscu.
- Wyrzucanie przedmiotów: Podczas kierowania maszyną operator musi przebywać w obszarze przedstawionym w paragrafie „OBSZARY GRANICZNE”, zachowując odpowiednią bezpieczną odległość, aby uniknąć ryzyka uderzenia.
- Natychmiast zatrzymaj maszynę, jeśli nieupoważnione osoby wejdą w zagrożone obszary i poprosz je o opuszczenie.
- Zablokowane ostrze tnące: Podczas pracy ostrze może utknąć w obecności przeszkód, takich jak m, liny, itp. Aby uniknąć poważnych uszkodzeń, natychmiast zatrzymaj maszynę naciskając przycisk awaryjny.
- Usuń elementy blokujące ostrze przed wznowieniem pracy.
- Przewrócenie maszyny: może się to zdarzyć podczas pracy na zboczach lub terenie narażonym na osuwiska. ZAWSZE dostosuj prędkość jazdy maszyny do nachylenia i zwięzłości terenu.
- Na zboczach używaj maszyny z małą prędkością i unikaj nagłych zmian kierunku.

PL

## NIEWŁAŚCIWE ZASTOSOWANIA

- **Nieprawidłowe użycie:** rozsądnie przewidywalne użycie, różniące się od podanego w instrukcji obsługi, które może wynikać z zachowania człowieka.
- NIE WOLNO zezwalać operatorom bez odpowiedniego przeszkolenia i upoważnienia, do używania maszyny.
- NIE WOLNO używać maszyny, jeśli urządzenia zabezpieczające nie są prawidłowo zainstalowane i sprawne.
- NIE WOLNO zmieniać konstrukcyjnych i funkcjonalnych właściwości maszyny.
- NIE używaj ani nie pozwól, aby maszyna była używana do celów i / lub w sposób, który nie jest wymieniony przez producenta.
- NIE próbuj zginać gałęzi ani pni drzew o średnicy powyżej około 7 cm.
- NIE WOLNO pracować na powierzchniach, na których znajdują się odpady w postaci ciętych przedmiotów, pokruszonego kamienia, drutu metalowego itp., ponieważ mogą one uszkodzić części maszyny.
- NIE koś w dół (tylko pod górę) na ekstremalnych zboczach, gdzie praca w poprzek nie jest możliwa.
- NIE WOLNO używać maszyny, jeśli zaplanowane prace konserwacyjne nie były regularnie wykonywane.
- NIE używaj maszyny w miejscach zagrożonych pożarem i / lub eksplozją.
- NIE używaj maszyny jako środka transportu rzeczy lub ludzi.
- NIE używaj haka holowniczego do holowania innych maszyn lub wykonywania innych nieistotnych czynności.
- NIE wykonywać żadnych czynności podczas pracy maszyny, ale TYLKO po zatrzymaniu jej w bezpiecznych warunkach.
- NIE porzucaj ani nie pozostawiaj maszyny bez nadzoru po wykonaniu czynności, bez uprzedniego zatrzymania jej w bezpiecznych warunkach.
- Nie poruszaj się po drogach publicznych
- NIE WOLNO pozostawiać maszyny w miejscu, w którym może stanowić przeszkodę lub zagrożenie dla innych osób.
- Zaparkuj na płaskiej i stabilnej powierzchni.
- NIE używaj maszyny na ekstremalnych pochylnościach przez dłuższy czas, bez dokonywania okresowych zmian kierunku.

## H27 PANTHER SPECYFIKACJA TECHNICZNA

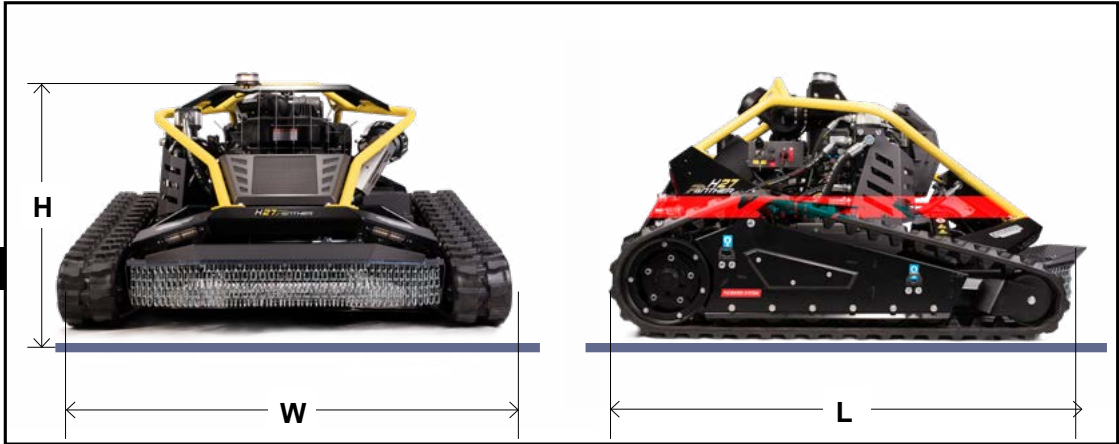

**Table 1:** Specyfikacja techniczna

Opis	Jedn. miary	Wartość
<b>Wymiary maszyny</b>		
<b>Długość (L)</b>	mm	1720
<b>Szerokość (W)</b>	mm	1430
<b>Wysokość (H)</b>	mm	900
Wysokość koszenia	mm	20 ÷ 120
Szerokość koszenia	mm	1000
Waga	kg	640
Pojemność zbiornika paliwa	L	18
Pojemność zbiornika hydraulicznego	L	14
Rodzaj akumulatora	-	12V 16Ah ładowalny litowy
Wymiary akumulatora	mm	180 x 75 x 170
<b>Charakterystyka pracy</b>		
Prędkość w przód	km/h	0 ÷ 7
Maksymalny boczny słatyczny kąt przewrócenia	-	65°
Maksymalny słatyczne nachylenie wzdłużne	-	20°(w dół) - 50°(w górę)
<b>Warunki środowiskowe</b>		
Maksymalna wysokość operacyjna (a.s.l.)	m	2000
Wilgotność względna (wykrywana w temperaturze od 20 ° C do 40 ° C)	-	30% - 80%
Temperatura otoczenia podczas pracy	°C	-10° / +40°
Światła otoczenia	LUX	150
Poziom mocy akustycznej (LwA)	dB (A)	104
Poziom ciśnienia akustycznego (LpA)	dB (A)	88

## H2 LYNX SPECYFIKACJA TECHNICZNA

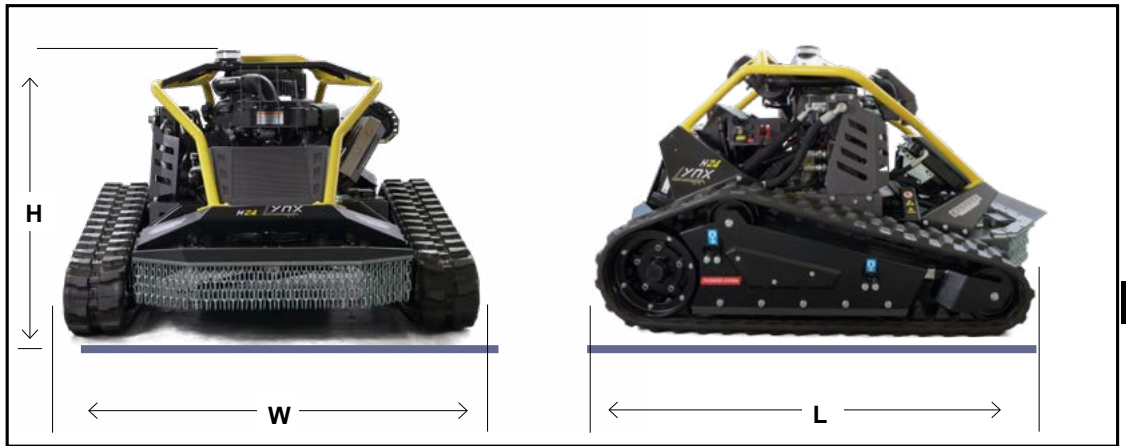

**Table 2:** Specyfikacja techniczna

Opis	Jedn. miary	Wartość
<b>Wymiary maszyny</b>		
Długość (L)	mm	1640
Szerokość (W)	mm	1300
Wysokość (H)	mm	900
Wysokość koszenia	mm	20 ÷ 120
Szerokość koszenia	mm	840
Waga	kg	580
Pojemność zbiornika paliwa	L	18
Pojemność zbiornika hydraulicznego	L	14
Rodzaj akumulatora	-	12V 16Ah ładowalny litowy
Wymiary akumulatora	mm	180 x 75 x 170
<b>Charakterystyka pracy</b>		
Prędkość w przód	km/h	0 ÷ 7
Maksymalne robocze nachylenie poprzeczne	-	65°
Maksymalny statyczne nachylenie wzdłużne	-	20°(w dół) - 50°(w górę)
<b>Warunki środowiskowe</b>		
Maksymalna wysokość operacyjna (a.s.l.)	m	2000
Wilgotność względna (wykrywana w temperaturze od 20 ° C do 40 ° C)	-	30% - 80%
Temperatura otoczenia podczas pracy	°C	-10° / +40°
Światła otoczenia	LUX	150
Poziom mocy akustycznej (LWA)	dB (A)	104
Poziom ciśnienia akustycznego (LpA)	dB (A)	88

**OBSZARY GRANICZNE**

- Ilustracja przedstawia niebezpieczne obszary podczas normalnej pracy maszyny.
- Oznaczyć strefy wokół obszaru roboczego i zapewnić odpowiednie warunki bezpieczeństwa, aby uniemożliwić dostęp osobom trzecim.
- Należy natychmiast przerwać pracę maszyny, jeśli nieupoważnione osoby wejdą w zagrożone obszary i poprosić o ich opuszczenie.
- Podczas pracy na pochyłej płaszczyźnie nachyleniu przekraczającym 25°, operator musi

zawsze znajdować się przed maszyną.

- Operator musi przebywać w obszarach pokazanych na rysunku w odniesieniu do maszyny, aby uniknąć znalezienia się w obszarze, w którym maszyna może podlegać przewróceniu lub w obszarze, w którym może wyrzucać przedmioty, z wyjątkiem pracy na pochyłej płaszczyźnie z nachyleniem przekraczające 25°, w którym to przypadku obowiązują zalecenia podane powyżej.

PL

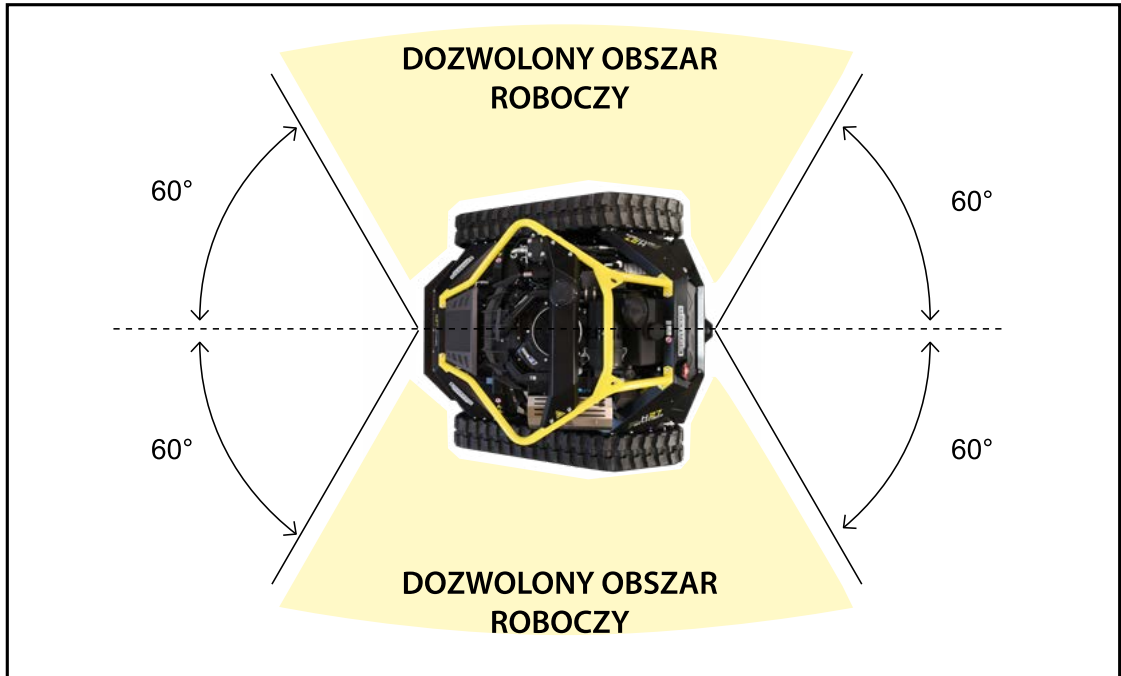

## ZNAKI BEZPIECZEŃSTWA I ZNAKI INFORMACYJNE

Ilustracja przedstawia zastosowane znaki, a lista zawiera opis przedstawionego pozostałego ryzyka.

### ■ Znaki niebezpieczeństwa

A) Ten znak oznacza, że nie wolno dotykać

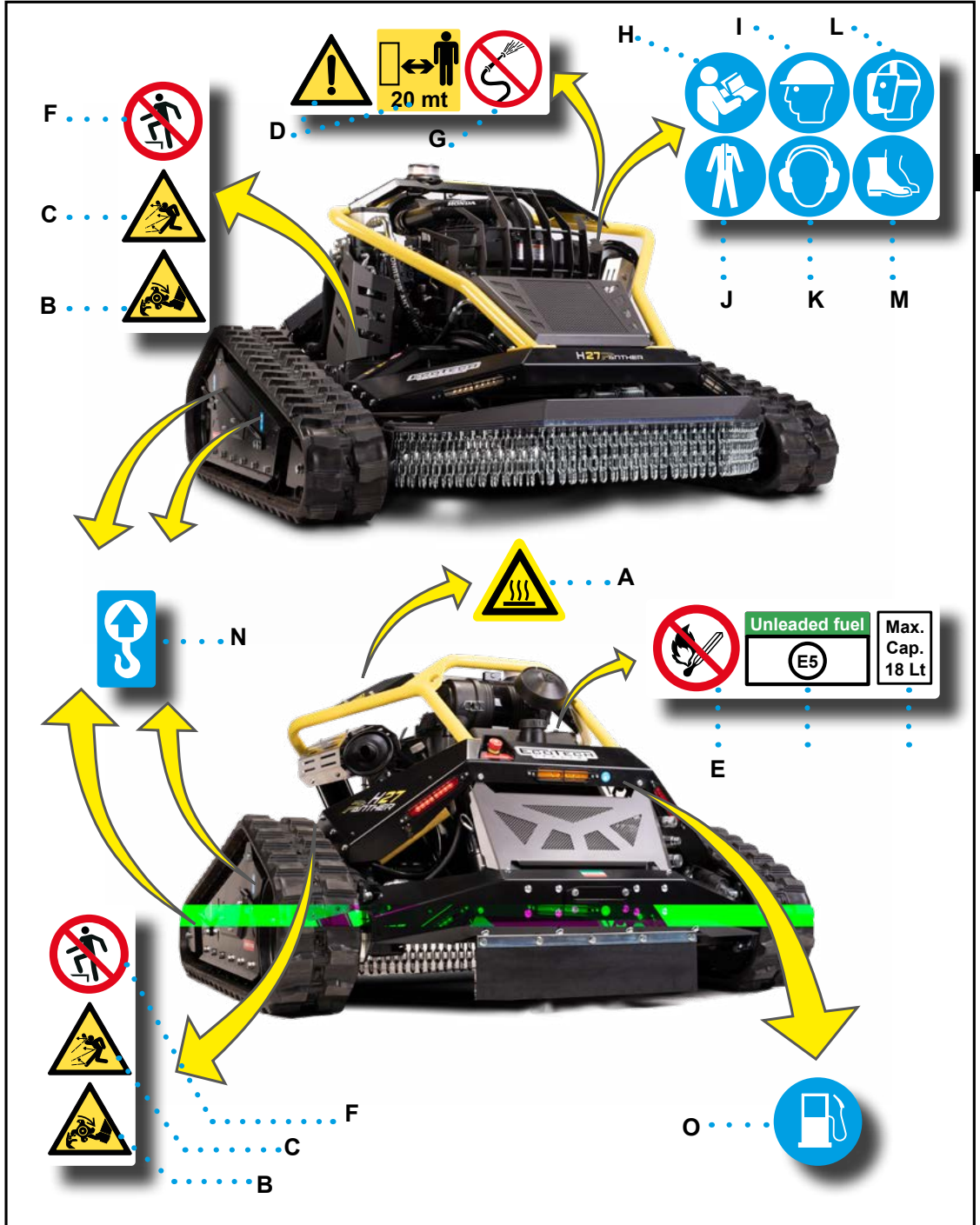

PL

gorących powierzchni kończynami górnymi ani innymi częściami ciała.

- B)** Ten znak oznacza, że nie wolno zbliżać kończyn dolnych do ruchomych części..
- C)** Ten znak oznacza, że możesz zostać uderzony przez wyrzucane przedmioty.
- D)** Ten znak oznacza, że nie należy przebywać w zasięgu roboczym maszyny.

#### **Znaki zakazu**

- E)** Ten znak oznacza, że podczas tankowania NIE wolno palić.
- F)** Ten znak oznacza, że wchodzenie na platformę koszącą NIE jest dozwolone
- G)** Ten znak oznacza, że nie wolno myć strumieniem wody.

#### **Obowiązkowe znaki**

- H)** Ten znak oznacza, że należy przeczytać instrukcję obsługi i konserwacji.
- I)** Ten znak oznacza, że podczas normalnej normalnej pracy maszyny należy nosić kask ochronny (ŚOI).
- J)** Ten znak oznacza, że należy nosić odzież zgo-

dną z przepisami prawa pracy.

- K)** Ten znak oznacza, że podczas normalnej pracy maszyny należy nosić dźwiękoszczelne zestaw słuchawkowe (ŚOI).
- L)** Ten znak oznacza, że podczas normalnej pracy maszyny należy nosić maskę ochronną (ŚOI).
- M)** Ten znak pokazuje, że należy nosić obuwie ochronne (ŚOI)

#### **Znaki informacyjne**

- N)** Ten znak pokazuje punkty podnoszenia, których można używać z urządzeniem hakowym.
- O)** Ten znak pokazuje diodę LED niskiego poziomu paliwa.

Upewnij się, że znaki bezpieczeństwa i znaki informacyjne są czytelne i zgodne z podanymi wskazówkami.

Zastąp i zmień położenie wszelkich sygnałów, które nie są już czytelne, w ich pierwotnej lokalizacji.

## ZALECENIA DOTYCZĄCE TRANSPORTU I OBSŁUGI

- Personel odpowiedzialny za obsługę (operacje załadunku i rozładunku) musi posiadać odpowiednie umiejętności techniczne i kwalifikacje zawodowe.
- Załadunek, transport i rozładunek należy przeprowadzać środkami i urządzeniami o odpowiedniej nośności.
- NIE nakładaj na siebie pakunków, ponieważ może to spowodować ich uszkodzenie.
- W przypadku długotrwałego przechowywania należy przeprowadzać okresowe kontrole, aby upewnić się, że nie nastąpiły zmiany w warunkach przechowywania pakunków.

## PROCEDURA PAKOWANIA (PRZY WYSYŁANIU DO SPRZEDAWCY)

PL

Ilustracje przedstawiają najczęściej stosowane rodzaje opakowań.

### Opakowanie umieszczone na platformie z folią ochronną



### Opakowanie w skrzyni

- Rodzaj opakowania do transportu morskiego to „zagraniczne”, aby zapewnić prawidłowe przechowywanie zapakowanych przedmiotów.
- Do każdej przesyłki dołączany jest dokument („Lišta pakowania”) zawierający listę i opis paczek.
- Maszyna jest odpowiednio przymocowana do palety, aby uniknąć gwałtownych ruchów.
- Kilka komponentów (pilot zdalnego sterowania, ładowarka baterii itp.) Jest przechowywanych w pudełku i umieszczanych wewnątrz opakowania.
- Opakowanie ma na celu zmniejszenie gabarytów, również w zależności od rodzaju

## ZAŁADUNEK, TRANSPORT I ROZŁADUNEK (Z PALETĄ)

- Transport może odbywać się różnymi środkami, także w zależności od miejsca przeznaczenia.
- Wykonaj transport za pomocą odpowiednich środków transportu o odpowiedniej pojemności.
- Rozładunek można przeprowadzić za pomocą urządzenia o odpowiedniej pojemności (z widłami lub hakiem).
- Nie nakładaj na siebie opakowań, aby uniknąć ich uszkodzenia i zmniejszyć ryzyko gwałtownych i niebezpiecznych ruchów.
- Schemat przedstawia najczęściej stosowane rozwiązania.

PL

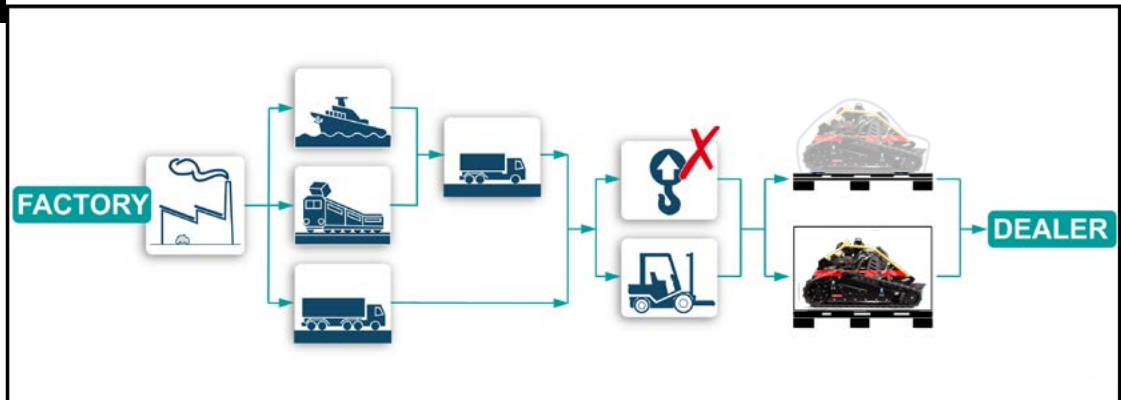

## ROZPAKOWANIE

- Po otrzymaniu przesyłki upewnij się, że odpowiada temu, co podano na liście przewozowym.
- Upewnij się, że opakowania są nienaruszone, a jeśli materiał został wysłany bez opakowania, upewnij się, że każdy produkt jest nienaruszony.
- Rozpakuj każdą przesyłkę w najbardziej odpowiedni sposób i upewnij się, że jej elementy są nienaruszone.
- W przypadku uszkodzeń lub brakujących części, zadzwoń do sprzedawcy w celu uzgodnienia procedur, które mają zostać przyjęte.
- Upewnij się, że wszystkie elementy mocujące (obejmy, specjalne wsporniki itp.), używane w celu uniknięcia nagłych ruchów, zostały usunięte.
- Opakowanie należy utylizować w odpowiedni sposób, zgodnie z obowiązującymi przepisami.

## DOSTAWA MASZYNY I PIERWSZE URUCHOMIENIE

Zgodnie z ustaleniami ze sprzedawcą, maszyna może być dostarczona lub odebrana bezpośrednio przez kupującego.

- Maszyna jest testowana przez producenta i dostarczana do sprzedawcy BEZ paliwa, BEZ oleju silnikowego i z rozładowanym akumulatorem pilota.
- Przed uruchomieniem maszyny sprzedawca musi zatankować ją, dolać oleju silnikowego i naładować akumulator pilota.

### ! Ważne

Nie dodawać oleju powyżej maksymalnego podanego poziomu, aby uniknąć awarii podczas pracy.

Przy pierwszym użyciu akumulatorów należy przeprowadzić pełne ładowanie.

### ! Uwaga - Ostrzeżenie

Akumulator dostarczony z maszyną jest typu LITOWEGO.

Do ładowania używać WYŁĄCZNIE odpowied-

nich ładowarek do tego typu baterii.

NIE ładuj baterii za pomocą innej ładowarki niż przeznaczona.

- Umieść opakowanie na płaskiej powierzchni w zadaszonym i wentylowanym miejscu.
- Prawidłowo zapnij pas dostarczony z pilotem, aby przesunąć maszynę.
- Uruchom maszynę, całkowicie unieś platformę tnącą i pozwól maszynie zjechać z palety.

### ! Ważne

Ta czynność ma być wykonywana WYŁĄCZNIE przez przeszkolony personel, aby uniknąć zagrożeń wynikających z niewłaściwych manewrów.

- Zatrzymaj maszynę w odpowiedni miejscu.
- Sprawdź integralność maszyny i komponentów.
- Maszyna jest dostarczana po kilku minutach wstępnego rozruchu. Mimo to w pierwszym okresie użytkowania należy przestrzegać pewnych wskazówek (dalsze informacje znajdują się w „Tabeli przeglądów okresowych”).

## SKOLENIE OPERATORA

- Sprzedawca musi przeszkolić operatora, aby był w stanie współdziałać z maszyną w sposób autonomiczny, wolny od ryzyka i zgodnie z jej przeznaczeniem.
- Operator musi być poinformowany o PRAWIDŁOWEJ EKSPLOATACJI maszyny i istniejących POZOSTAŁYCH RYZYKACH.
- Operator musi wykazać, że zdobył niezbędne umiejętności i zrozumiał „Instrukcję Obsługi”, aby móc pracować w warunkach

bezpieczeństwa.

- Operator musi być w stanie rozpoznać znaki bezpieczeństwa i powinien znajdować się w odpowiednich warunkach do wykonywania przydzielonych zadań.
- Odsprzedawca musi dostarczyć personelowi materiały szkoleniowe / informacyjne i udokumentować przeprowadzone szkolenie, aby można było je pokazać w przypadku sporu.

## ZAŁADUNEK, TRANSPORT I ROZŁADUNEK (BEZ PALETY)

- Jako alternatywę dla ramp można również zastosować nasypy pod warunkiem, że zapewniają one bezpieczną eksploatację.
- Przeprowadzić rozładunek i załadunek maszyny z pojazdu transportowego za pomocą ramp o odpowiedniej nośności i nachyleniu.
- Maszyna jest wyposażona w oznaczone punkty

do podnoszenia jej za pomocą urządzeń hako- wych o odpowiednim udźwigu.

- Podłączyć prawidłowo urządzenia podnoszące do odpowiednich punktów.
- Wszystkie manewry należy wykonywać powoli i ostrożnie, aby uniknąć niebezpiecznych sytuacji.

- Prace wykonywać na stabilnej, płaskiej powierzchni i przy zatrzymanym środku transportu w bezpiecznych warunkach.
- Przeprowadzić transport za pomocą odpowied-

nich środków i o odpowiedniej pojemności.

- Na schemacie przedstawiono rozwiązania, jakie należy zastosować do przeniesienia maszyny na środek transportu.

## ! Ważne

Zawsze używaj narzędzi do załadunku / pod-

noszenia o odpowiedniej nośności.

PL

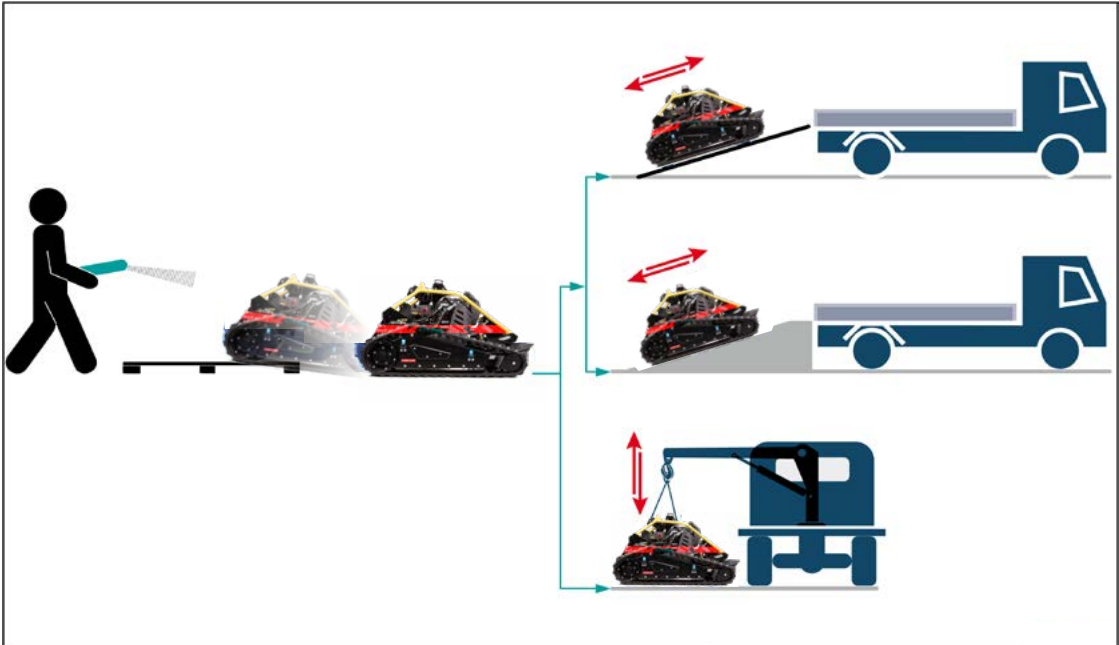

## ZALECENIA DOTYCZĄCE UŻYTKOWANIA I DZIAŁANIA

- Maszynę może obsługiwać TYLKO JEDEN operator, który powinien być przeszkolony, posiadać umiejętności odpowiednie do wykonywanej pracy i znajdować się w odpowiednich warunkach.
- Zapoznaj się z instrukcją obsługi, w szczególności w przypadku korzystania z niej po raz pierwszy i upewnij się, że w pełni zrozumiałeś jej treść.
- Używaj maszyny WYŁĄCZNIE w sposób i zgod-

nie z przeznaczeniem określonym przez producenta.

- Używaj maszyny WYŁĄCZNIE z oryginalnymi urządzeniami zabezpieczającymi zainstalowanymi przez producenta.
- W zależności od rodzaju wykonywanej operacji, należy stosować środki ochrony osobistej wymienione w „Instrukcji Użytkownika” oraz przewidziane przez przepisy prawa pracy.

## OPIS POLECEŃ MASZyny

Na ilustracji przedstawiono główne polecenia, a lista zawiera ich opis i funkcję.

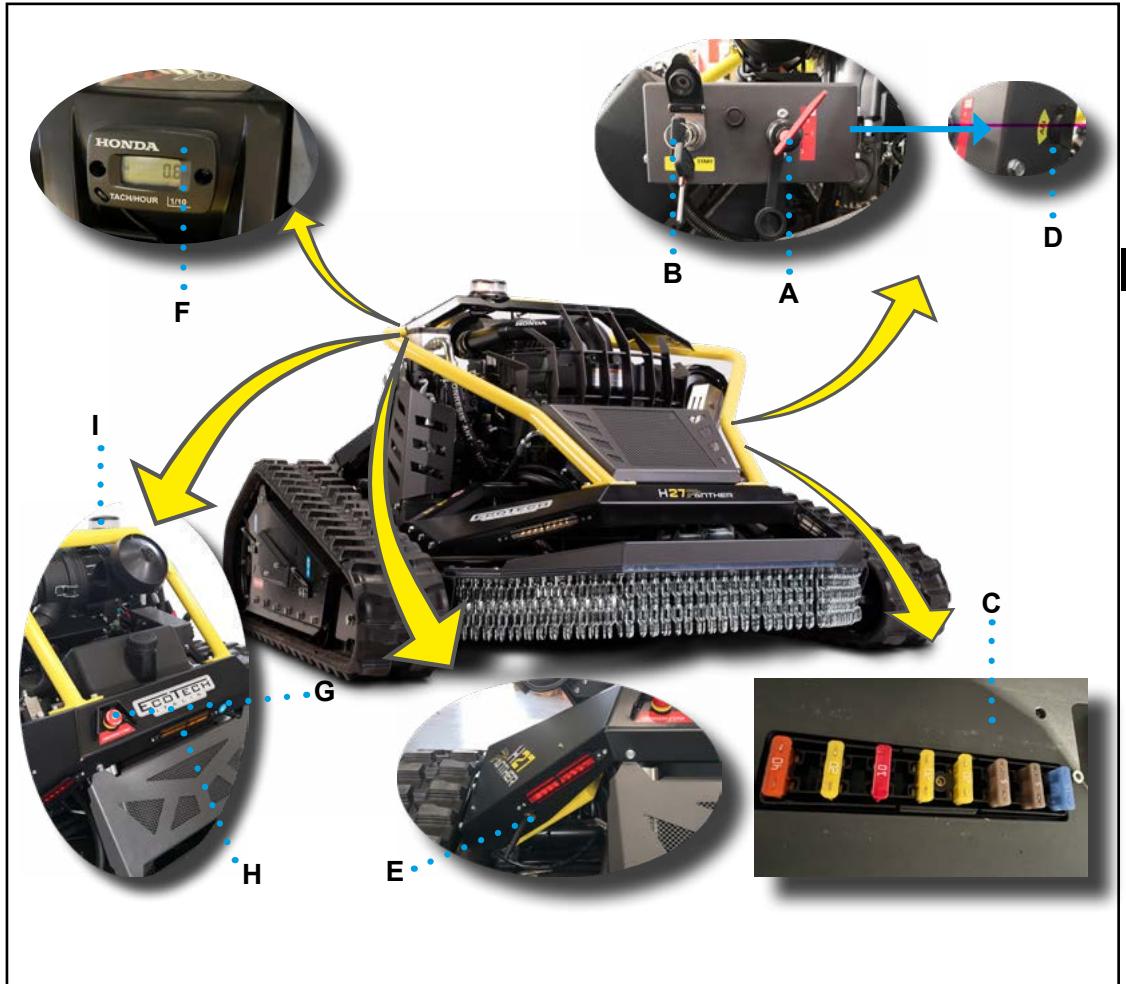

**A) Wyłącznik akumulatora:** Polecenie służące do odłączenia akumulatora od układu elektrycznego maszyny.

- **Pozycja „0”:** odłączony akumulator i wyjmowany klucz.
- **Pozycja „1”:** odłączony akumulator i nie wyjmowany klucz.
- **Pozycja „2”:** podłączony akumulator i nie wyjmowany klucz.

**B) Przełącznik kluczykowy:** Polecenie aktywacji połączenia elektrycznego.

- **Pozycja „0”:** nieaktywne połączenie elektrycz-

ne i wyjmowany klucz.

- **Pozycja „1”:** aktywowane połączenie elektryczne i nie wyjmowany klucz.

**C) Skrzynka bezpieczników:** bezpieczniki chroniące układ elektryczny.

**D) Gniazdo elektryczne (12V - 15A):** gniazdo elektryczne dla dodatkowych akcesoriów

**E) Przycisk:** polecenie programujące odbiornik pilota.

**Uwaga - Ostrzeżenie**

**Korzystanie z pilota jest zastrzeżone dla perso-**

nelu upoważnionego przez producenta.

#### **F) Wyświetlacz**

- Silnik wyłączony: pokazuje całkowitą liczbę godzin pracy.
- Silnik włączony: pokazuje chwilową liczbę obrotów silnika zmniejszonych o połowę.

**G) Wyłącznik awaryjny:** polecenie bezpieczeństwa, które zatrzymuje wszystkie części, których działanie może być niebezpieczne w warunkach zbliżającego się ryzyka

- To polecenie powinno pozostać „zablokowane” do czasu przywrócenia normalnych warunków pracy.
- Po przywróceniu normalnych warunków pracy

odblokuj przycisk celowo, aby zezwolić na ponowne uruchomienie.

**H) Lampka kontrolna (żółta lampka):** Jeśli świeci, wskazuje, że poziom paliwa jest niski.

**I) Wskaźnik świetlny (migające pomarańczowe światło):** Urządzenie bezpieczeństwa wskazujące, że maszyna pracuje.

PL

## H27 PANTHER OPIS PILOTA ZDALNEGO STEROWANIA

Na ilustracji przedstawiono główne polecenia, a lista zawiera ich opis i funkcję.

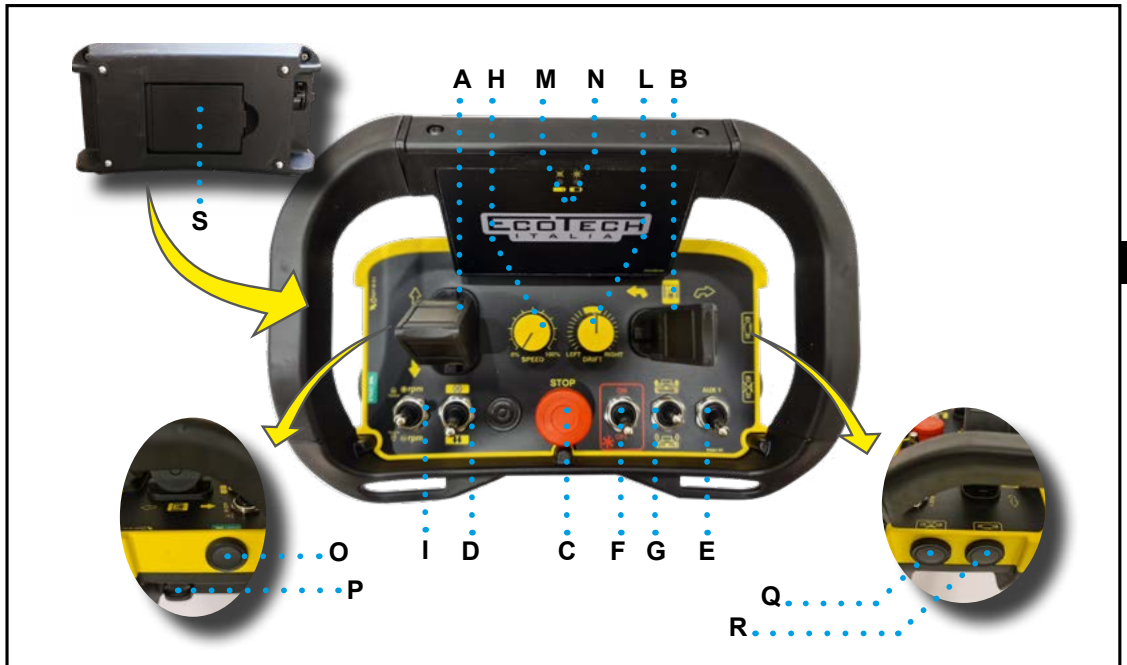

**A) Dźwignia joysticka:** Proporcjonalne polecenie („przytrzymaj-do-uruchomienia”) używane do poruszania maszyną do przodu lub do tyłu.

**B) Dźwignia joysticka:** Proporcjonalne polecenie („przytrzymaj-do-uruchomienia”) używane do przesuwania maszyny w prawo lub w lewo.

**! Ważne**

**Typ proporcjonalny:** im większy ruch do przodu polecenia A-B, tym większa prędkość ruchu maszyny.

**C) Przycisk „STOP”:** Polecenie dezaktywacji pilota.

**D) Przełącznik:** sterowanie kierunkiem joysticka B (pravo / lewo).

**E) Przełącznik „AUX”:** aktywacja Opcjonalnych akcesoriów.

**! Ważne**

**Przełącznik AUX musi zawsze znajdować się w pozycji OFF, jeśli w maszynie nie ma opcjonal-**

**nego wyposażenia.**

**F) Przełącznik:** polecenie używane do aktywacji i dezaktywacji ostrzy tnących.

- Pozycja „ON”: funkcja jest aktywna.
- Po włączeniu tego przełącznika obroty silnika zwiększają się do maksimum..
- Pozycja „OFF”: funkcja jest nieaktywna.

**G) Przełącznik:** polecenie „przytrzymaj-do-uruchomienia” do regulacji wysokości kosiska.

**H) Potencjometr:** polecenie do regulacji maksymalnej prędkości maszyny.

**Jeśli prędkość jest ustawiona na „0”, maszyna nie porusza się, nawet jeśli operator używa joysticków A-B.**

**I) Przełącznik:** polecenie (przytrzymaj-do-uruchomienia), które reguluje liczbę obrotów silnika.

**L) Potencjometr:** polecenie równoważące prędkość gąsienic maszyny (lewej lub prawej).

**Nieznacznie zwiększ prędkość dolnej gąsienicy, aby uniknąć poślizgu na boki podczas pracy na pochyłym terenie.**

**M) LED (kolor zielony)**

– Szybkie miganie: wskazuje, że akumulator jest w pełni naładowany i pilot zdalnego sterowania działa prawidłowo

**PL** – Wolne miganie: Wskazuje, że pilot zdalnego sterowania jest podłączony do maszyny.

**N) LED (kolor czerwony):** Jeśli świeci, wskazuje awarię urządzenia lub ostrzega, że akumulator pilota jest wyczerpane i należy go wymienić. Wskaźnik akustyczny emituje przerywany dźwięk, informując, że bateria pilota zdalnego sterowania wymaga wymiany.

**O) Przycisk:** polecenie wykonania połączenia pilota zdalnego sterowania z maszyną oraz polecenie wskaźnika akustycznego

**P) Kluczyk zapłonu**

– Pozycja „0”: zdalne sterowanie nieaktywne (wyjmowany kluczyk).

– Pozycja „1”: aktywowane zdalne sterowanie (klucz nie wyjmowany).

**Q) Przycisk „MOTOR STOP”:** polecenie, które wyłącza silnik.

**R) Przycisk „MOTOR START”:** polecenie, które włącza silnik.

**S) Akumulator (wyjmowany):** zasilacz pilota.

**!** **Ważne**

**Z funkcji pilota można korzystać tylko wtedy, gdy włączone jest zasilanie elektryczne maszyny.**

**!** **Ważne**

**Jeśli polecenie C „STOP awaryjny” lub polecenie F „Włączenie ostrza” lub polecenie E „AUX” są w pozycji ON, pilot nie włączy się.**

## H24 LYNX OPIS PILOTA ZDALNEGO STEROWANIA

Na ilustracji przedstawiono główne polecenia, a lista zawiera ich opis i funkcję.

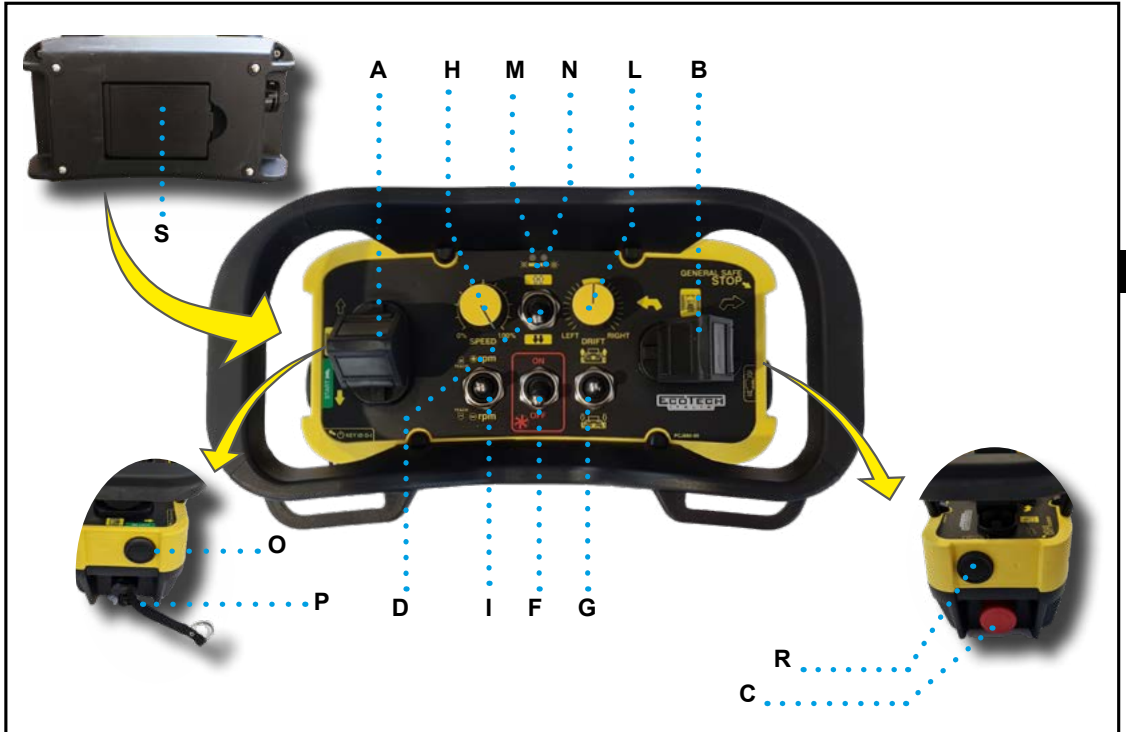

**A) Dźwignia joysticka:** Proporcjonalne polecenie („przytrzymaj-do-uruchomienia”) używane do poruszania maszyną do przodu lub do tyłu.

**B) Dźwignia joysticka:** Proporcjonalne polecenie („przytrzymaj-do-uruchomienia”) używane do przesuwania maszyny w prawo lub w lewo.

### ! Ważne

**Typ proporcjonalny:** im większy ruch do przodu polecenia A-B, tym większa prędkość ruchu maszyny.

**C) Przycisk „STOP”:** Polecenie dezaktywacji pilota.

**D) Przełącznik:** sterowanie kierunkiem joysticka B (prawo / lewo).

**F) Przełącznik:** polecenie używane do aktywacji i dezaktywacji ostrzy tnących.

– Pozycja „ON”: funkcja jest aktywna.

– Po włączeniu tego przełącznika obroty silnika

zwiększają się do maksimum..

– Pozycja „OFF”: funkcja jest nieaktywna.

**G) Przełącznik:** polecenie „przytrzymaj-do-uruchomienia” do regulacji wysokości kosiska.

**H) Potencjometr:** polecenie do regulacji maksymalnej prędkości maszyny.

### ADNOTACJA

**Jeśli prędkość jest ustawiona na „0”, maszyna nie porusza się, nawet jeśli operator używa joysticków A-B.**

**I) Przełącznik:** polecenie (przytrzymaj-do-uruchomienia), które reguluje liczbę obrotów silnika.

**L) Potencjometr:** polecenie równoważące prędkość gaśnic maszyny (lewej lub prawej).

**ADNOTACJA**

**Nieznacznie zwiększ prędkość dolnej gąsienicy, aby uniknąć poślizgu na boki podczas pracy na pochyłym terenie.**

**A) LED (kolor zielony)**

- Szybkie miganie: wskazuje, że akumulator jest w pełni naładowany i pilot zdalnego sterowania działa prawidłowo
- Wolne miganie: Wskazuje, że pilot zdalnego sterowania jest podłączony do maszyny.

**B) LED (kolor czerwony):** Jeśli świeci, wskazuje awarię urządzenia lub ostrzega, że akumulator pilota jest wyczerpane i należy go wymienić. Wskaźnik akustyczny emituje przerywany dźwięk, informując, że bateria pilota zdalnego sterowania wymaga wymiany.

**C) Przycisk:** polecenie wykonania połączenia pilota zdalnego sterowania z maszyną oraz polece-

nie wskaźnika akustycznego

**D) Kluczyk zapłonu**

- Pozycja „0”: zdalne sterowanie nieaktywne (wyjmowany kluczyk).
- Pozycja „1”: aktywowane zdalne sterowanie (klucz nie wyjmowany).

**R) Przycisk „MOTOR START”:** polecenie, które włącza silnik.

**S) Akumulator (wyjmowany):** zasilacz pilota.

**! Ważne**

**Z funkcji pilota można korzystać tylko wtedy, gdy włączone jest zasilanie elektryczne maszyny.**

**! Ważne**

**Jeśli polecenie C „STOP awaryjny” lub polecenie F „Włączenie ostrza” są w pozycji ON, pilot nie włączy się.**

## URUCHOMIENIE MASZINY

Ilustracja przedstawia punkty interwencji, a opis wyjaśnia procedury, których należy przestrzegać.



1. Włożyć klucz A i obrócić w prawo do pozycji „2”.
  2. Włożyć klucz B i obrócić w prawo do pozycji „1”.
    - Zapala się lampka ostrzegawcza C.
    - Zapala się migający wskaźnik H.
    - Włączają się przednie i tylne światła I.
  3. Włożyć klucz D i obrócić w prawo do pozycji „1”.
  4. Upewnij się, że polecenie E jest w położeniu odblokowanym.
  5. Upewnij się, że polecenie AUX J jest w pozycji „OFF”.
  6. Wciśnij raz komendę START G Na pilocie zdalnego sterowania.
  7. Lampka ostrzegawcza L zaczyna migać z dużą częstotliwością.
  8. Naciśnij raz komendę START G na pilocie.
  9. Włącza się wskaźnik dźwiękowy.
  10. Lampka ostrzegawcza L zaczyna migać z małą częstotliwością.
- Wskaźniki pokazują, że pilot jest podłączony do maszyny.
11. Wciśnij i przytrzymaj polecenie N i zwolnij je po włączeniu silnika.

Przekręć komendę F na „OFF” aby wyłączyć ostr-

- Lampka ostrzegawcza C gaśnie.
- Uruchom komendę P, aby wyregulować maksymalną prędkość ruchu maszyny.
- 12.** Uruchom komendę Q, aby osiągnąć maksymalną liczbę obrotów silnika..
- 13.** Użyj poleceń R-S joysticka, aby przesunąć maszynę w pobliże obszaru roboczego.
- 14.** Użyj komendy T, aby ustawić kosisko na wymaganej wysokości.
- PL 15.** Przekręć komendę F w pozycję „ON”.
  - Ostrza tnące są włączone.
  - Obroty silnika wzrastają do maksimum.
- 16.** Użyj poleceń R-S joysticka, aby wykonać pracę.

## ZATRZYMANIE MASZyny PO ZAKOŃCZENIU PRACY

Ilustracja przedstawia punkty interwencji, a opis wyjaśnia procedury, których należy przestrzegać.



1. Przekręć komendę F w pozycję „OFF”.  
– – Ostrza tnące są wyłączone.
2. Użyj komendy T, aby ustawić kosisko na maksymalnej wysokości.
3. Użyj poleceń R-S joysticka, aby przesunąć maszynę do strefy parkowania
4. Użyj komendy Q, aby zmniejszyć obroty silnika do minimum.
5. Naciśnij i przytrzymaj polecenie U i zwolnij je, gdy silnik się wyłączy.  
– Zapala się lampka ostrzegawcza C.
6. Naciśnij polecenie E.  
– Pilot wyłącza się

7. Obróć kluczyk D do pozycji „0”.

### **!** Ważne

**Kluczyk D należy wyjmować TYLKO w razie potrzeby.**

8. Obróć klucz B do pozycji „0”, wyjmij go i załóż zaślepkę.  
– Lampka ostrzegawcza C gaśnie.
9. Obróć klucz A do pozycji „0” i wyjmij go.

## ZATRZYMANIE AWARYJNE I PONOWNE URUCHOMIENIE

Ilustracja przedstawia punkty interwencji, a opis wyjaśnia procedury, których należy przestrzegać.



1. Wciśnij przycisk awaryjny V do środka w obliczu ryzyka.
  - Wszystkie ruchome części zatrzymają się natychmiast, a silnik wyłącza się.
2. Zidentyfikuj przyczyny, które spowodowały zatrzymanie.

3. Przywróć normalne warunki pracy.

### ! Ważne

Operacje resetowania, które nie należą do kompetencji operatora, muszą być wykonywane przez upoważniony personel o odpowiednich

**kompetencjach.**

4. Użyj przycisku zatrzymania awaryjnego V, aby go odblokować.
5. Przełącz komendy F i G na „OFF”.
6. Wciśnij i przytrzymaj polecenie N i zwolnij je po włączeniu silnika.
7. Uruchom komendę Q, aby zwiększyć liczbę obrotów silnika.
8. Ustaw komendę F na „ON”.
  - Ostrza tnące aktywują się.
  - Obroty silnika wzrastają do maksimum.
9. Użyj poleceń R-S joysticka, aby wznowić pracę.

**PONOWNE URUCHAMIANIE MASZYNY PO ZATRZYMANIU Z POWODU ZATRZYMANIA SILNIKA**

Ilustracja przedstawia punkty interwencji, a opis wyjaśnia procedury, których należy przestrzegać.



1. Przełącz komendy F i G na „OFF”
2. Wciśnij i przytrzymaj polecenie N i zwolnij je po włączeniu silnika.
3. Użyj poleceń R-S joysticka, aby przesunąć maszynę w obszar wolny od przeszkód.

## UZUPEŁNIANIE PALIWA

- Zawsze tankuj, gdy maszyna jest wyłączona i w dobrze wentylowanym miejscu.
- Wszystkie paliwa są łatwopalne.
- Wyciekające paliwo lub upadek na otwarty ogień lub elementy elektryczne może spowodować pożar i / lub wybuch.
- Podczas tankowania upewnij się, że żadne paliwo nie przedostaje się do środowiska.

### Uwaga - Ostrzeżenie

**ZABRANIA SIĘ palenia tytoniu podczas wykonywania czynności na maszynie, a w szczególności podczas tankowania.**

- Ilustracja przedstawia punkty interwencji, a opis wyjaśnia procedury, których należy przestrzegać.

1. Zdejmij korek i zatankuj bez całkowitego napełniania zbiornika (maks. 18 litrów).

**Paliwo musi być odpowiednie dla sektora motoryzacyjnego i zgodne z zasadami określonymi przez producenta silnika.**

- Dodaj zieloną benzynę E5.
  - Użyj lejka lub węża, aby łatwo dotrzeć do korka wlewu.
2. Po zakończeniu dokręć korek.

PL

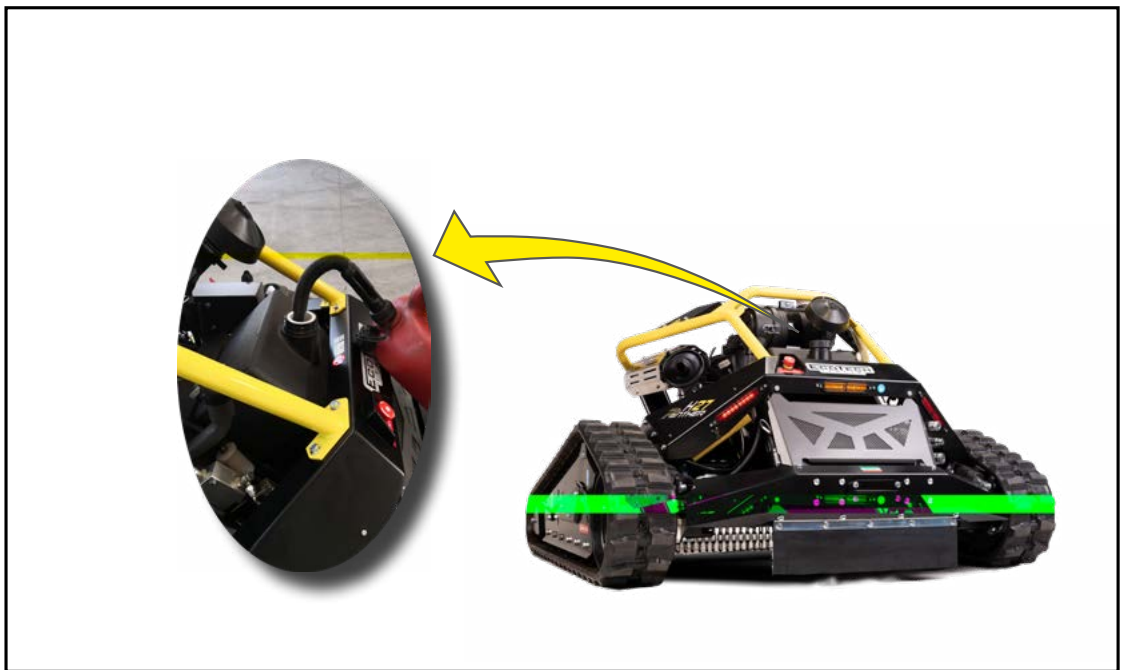

## INSTRUKCJA UŻYCIA

- **Instrukcje użytkownika, których należy przestrzegać podczas pracy maszyny, podano poniżej.**
- Upewnij się, że w obszarze roboczym nie ma przeszkód, które mogą uszkodzić ostrza (krawężniki, pozostałości drewna, odpady, itp.).
- Upewnij się, że w obszarze roboczym nie ma przeszkód, które mogą zostać wyrzucone i/lub mogłyby uszkodzić części maszyny (kamienie, druty, itp.).
- Upewnij się, że w pobliżu obszaru roboczego nie ma wąwozów, osuwisk lub obszarów stwarzających ryzyko przewrócenia.
- Jeśli istnieją wąwozy, rowy lub stałe przeszkody, wytycz w odpowiedni sposób granicę, której nie należy przekraczać, aby uniknąć ryzyka.
- Upewnij się, że przez pomyłkę nie dostałeś się do wyznaczonych, niebezpiecznych stref.
- **NIE** używaj maszyny w pobliżu ognia lub otwartych płomieni (na przykład blisko płonącej, suchej trawy).
- Należy natychmiast przerwać pracę maszyny i poprosić nieupoważnione osoby o opuszczenie terenu, jeśli wejdą w niebezpieczne obszary.
- **ZAWSZE** dostosuj prędkość jazdy maszyny do nachylenia i zwartości terenu.
- Na pochyłych terenach maszynę należy obsługiwać z małą prędkością, unikać nagłych zmian kierunku jazdy i jechać poprzecznie względem zbocza.
- Podczas koszenia w poprzek, rozpocznij od najniższego punktu
- i przesuwaj w kierunku najwyższego punktu. Dzięki temu zmniejsza się ryzyko wywrócenia maszyny.
- Podczas pracy na ekstremalnych zboczach, na których nie można poruszać się w poprzek, należy kosić pod górę.
- Podczas przechodzenia z jednego stromego obszaru roboczego do drugiego, należy jechać maszyną do tyłu, poprzecznymi pasami.
- W ten sposób zmniejsza się ryzyko przelania się oleju silnikowego.
- Przerwij pracę maszyny, gdy warunki otoczenia wpływają na pole widzenia (pora nocna, opady deszczu itp.).
- Upewnij się, że żebra chłodnicy i kratki ochronne są wolne od kurzu lub gruzu, ponieważ mogą one utrudniać działanie układu chłodzenia.
- Nie pozostawiaj zatrzymanej maszyny na otwartym powietrzu przez dłuższy czas.
- Używaj pokrowca chroniącego przed światłem słonecznym, czynnikami atmosferycznymi, brudem i kurzem.
- Po użyciu, zatrzymaj maszynę w bezpiecznych warunkach i nie dopuszczaj do używania pilota przez osoby nieupoważnione.
- Oczyszcz maszynę i usuń wszelkie pozostałości sprężonym powietrzem.
- Odłącz akumulator za pomocą wyłącznika akumulatora i przechowuj kluczyk w miejscu dostępnym tylko dla upoważnionego personelu.
- Zawsze przeprowadzaj dokładną kontrolę przed rozpoczęciem jakichkolwiek prac. Upewnij się, że nie ma kamieni, betonu, drewna ani innych przeszkód, które mogłyby uszkodzić maszynę podczas cięcia
- Rozpoczynając pracę w nowym obszarze, używaj maszyny z kosiskiem na maksymalnej wysokości nad ziemią, aby zminimalizować ryzyko przypadkowego uderzenia ostrza w nieoczekiwane przeszkody.
- Jeśli noże uderzą w nieoczekiwaną przeszkodę, natychmiast cofnij maszynę, a następnie wyłącz maszynę i pilota.
- Zidentyfikuj przyczynę uderzenia
- i usuń ją. Przed wznowieniem pracy sprawdź stan zespołu tnącego i wymień wszystkie uszkodzone części.
- Przy każdym użyciu upewnij się, że maszyna jest w idealnym stanie, zarówno wizualnym, jak i akustycznym, oraz że nie ma niepokojących wibracji: w takim przypadku natychmiast przerwij pracę.

## HOLOWANIE MASZYNY W PRZYPADKU AWARII

Ilustracja przedstawia punkty interwencji, a opis wyjaśnia procedury, których należy przestrzegać.

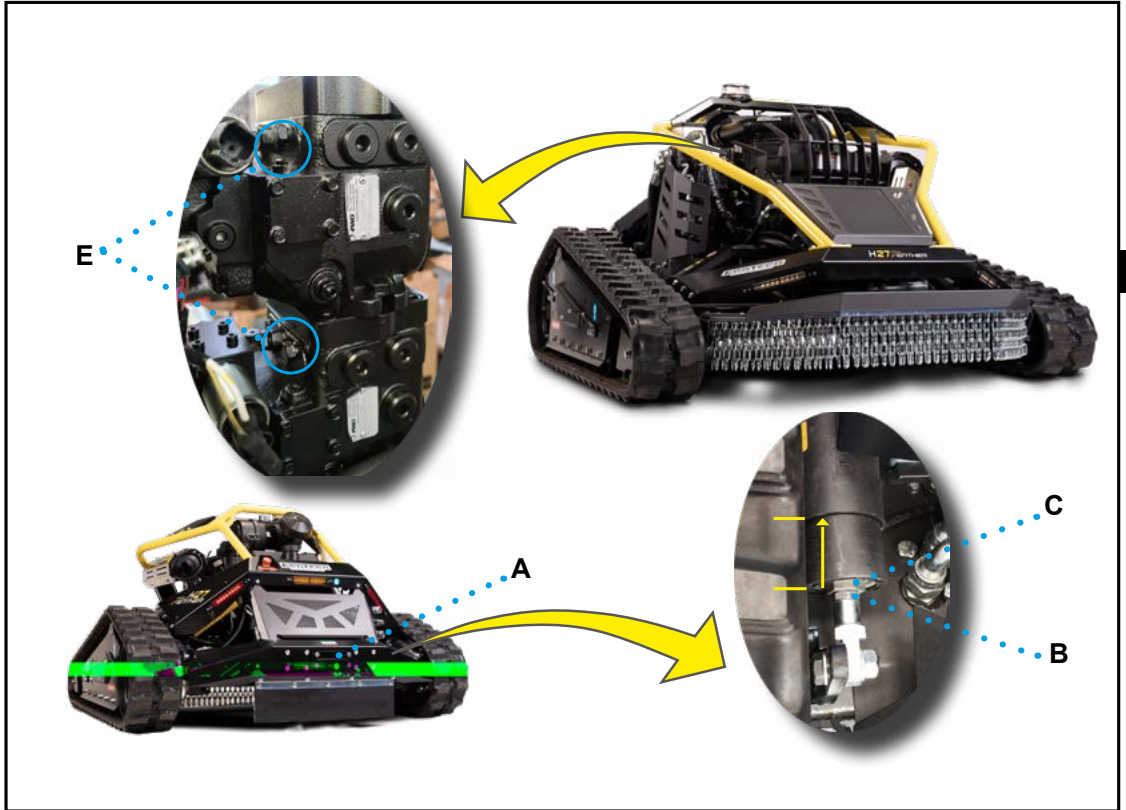

PL

1. Podłącz drążek do haka awaryjnego A maszyny i do pojazdu używanego do holowania.

### ! Ważne

**Przed podłączeniem maszyny do pojazdu ciągnącego należy upewnić się, że ma on odpowiednią moc i rozmiar.**

2. Upewnij się, że sworznie mocujące są prawidłowo zamontowane i zablokowane przez zatyczki zabezpieczające, aby zapobiec ich przypadkowemu wysunięciu się.
  3. Lekko poluzuj przeciwnakrętkę B.
  4. Całkowicie dokręć tuleję C (patrz - zdjęcie).
  5. Powtórz operacje na hamulcu drugiej gąsienicy.
  6. Poluzuj śruby E (kolor czerwony) o 1,5 obrotu.
- Maszyna jest gotowa do holowania.

### ! Ważne

**Holowanie może odbywać się tylko na krótkie**

**odległości, przy prędkości nie przekraczającej 1 km / h.**

Po zakończeniu operacji holowania ZAWSZE przywróć warunki początkowe, jak wskazano.

1. Dokręć śruby E.
2. Odkręć całkowicie tuleję C.
3. Dokręć przeciwnakrętkę B.
4. Powtórz operacje na hamulcu drugiego toru.

### ! Ważne

**Jeśli maszyna wyłączy się w miejscu niedostępnym dla pojazdów uprzywilejowanych, należy holować za pomocą liny lub łańcucha.**

**Upewnij się, że elementy do holowania (lina lub łańcuch) są odpowiednio dobrane, aby uniknąć nagłego odłączenia.**

**MONTAŻ / DEMONTAŻ GAŚIENIC**

Ilustracja przedstawia punkty interwencji, a opis wyjaśnia procedury, których należy przestrzegać.

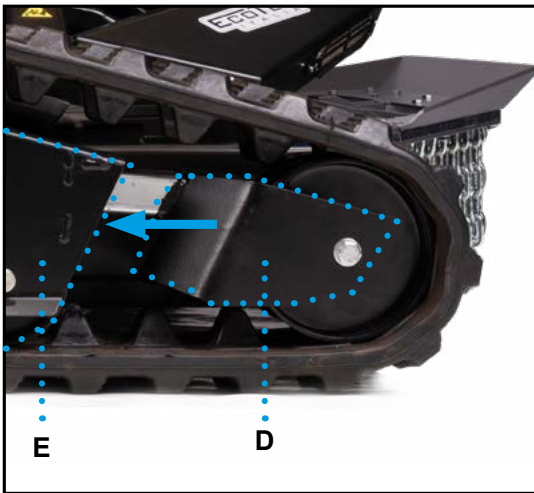
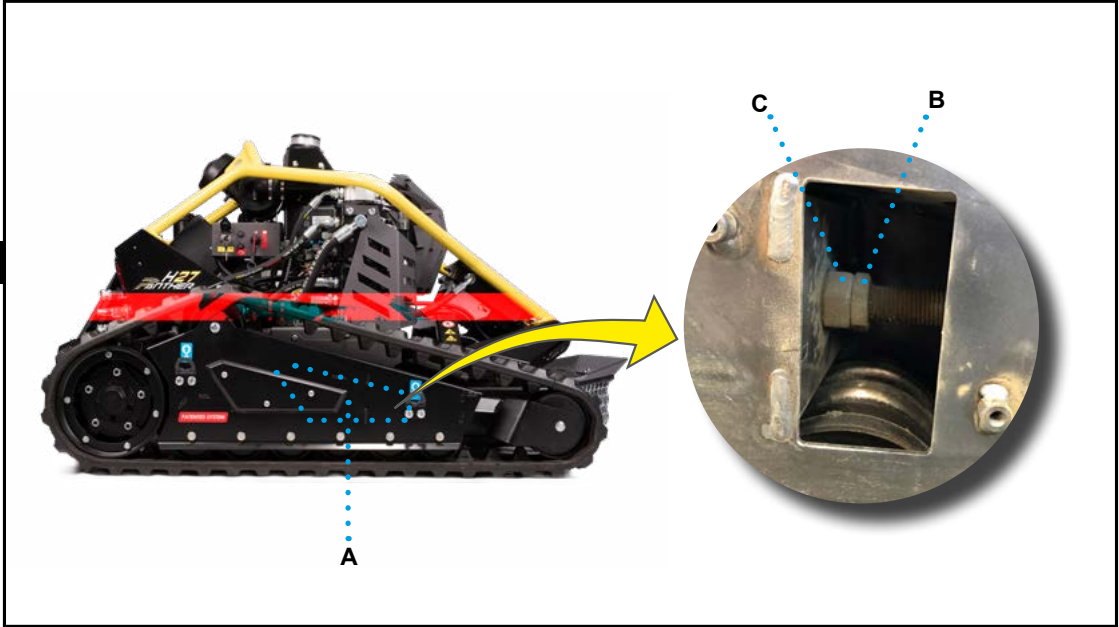

**DEMONTAŻ GAŚIENIC**

1. Zdejmij pokrywę A, odkręcając 3 śruby za pomocą dostarczonego klucza.
2. Poluzuj przeciwnakrętkę B i nakrętkę C, aż widełki D oprą się o konstrukcję wózka E.
3. Umieść dostarczoną żółtą belkę (patrz zdjęcie) pod platformą tnącą maszyny w jednym z dwóch położań pokazanych na rysunku.
4. Opuść platformę tnącą, aż gaśienice oderwą się od podłoża
5. Zdejmij gaśienicę.

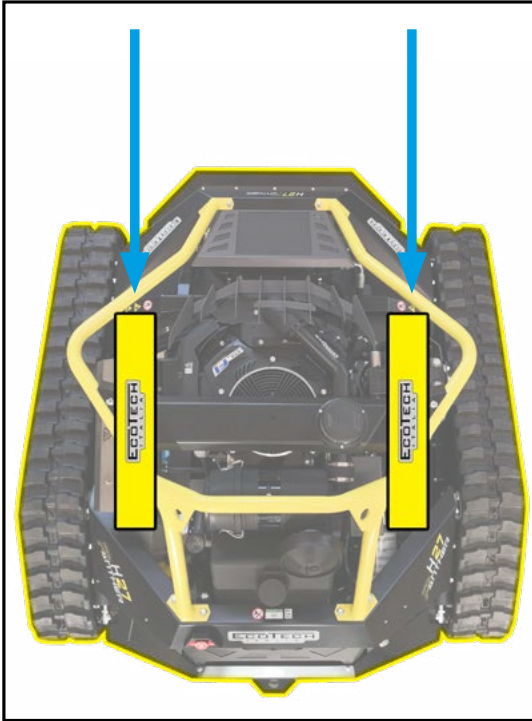

### MONTAŻ GAŚIENIC

1. Po podniesieniu maszyny, jak pokazano w punktach 3 i 4 poprzedniego paragrafu:
2. Nakręć nakrętkę C, aż do uzyskania optymalnego napięcia gaśienicy (patrz „Napinanie gaśienic”).
3. Wkręć przeciwnakrętkę B do oporu.
4. Zamocuj osłonę A odpowiednim kluczem.

PL



**NAPINANIE GĄSIENIC**

Ilustracja przedstawia punkty interwencji, a opis wyjaśnia procedury, których należy przestrzegać.

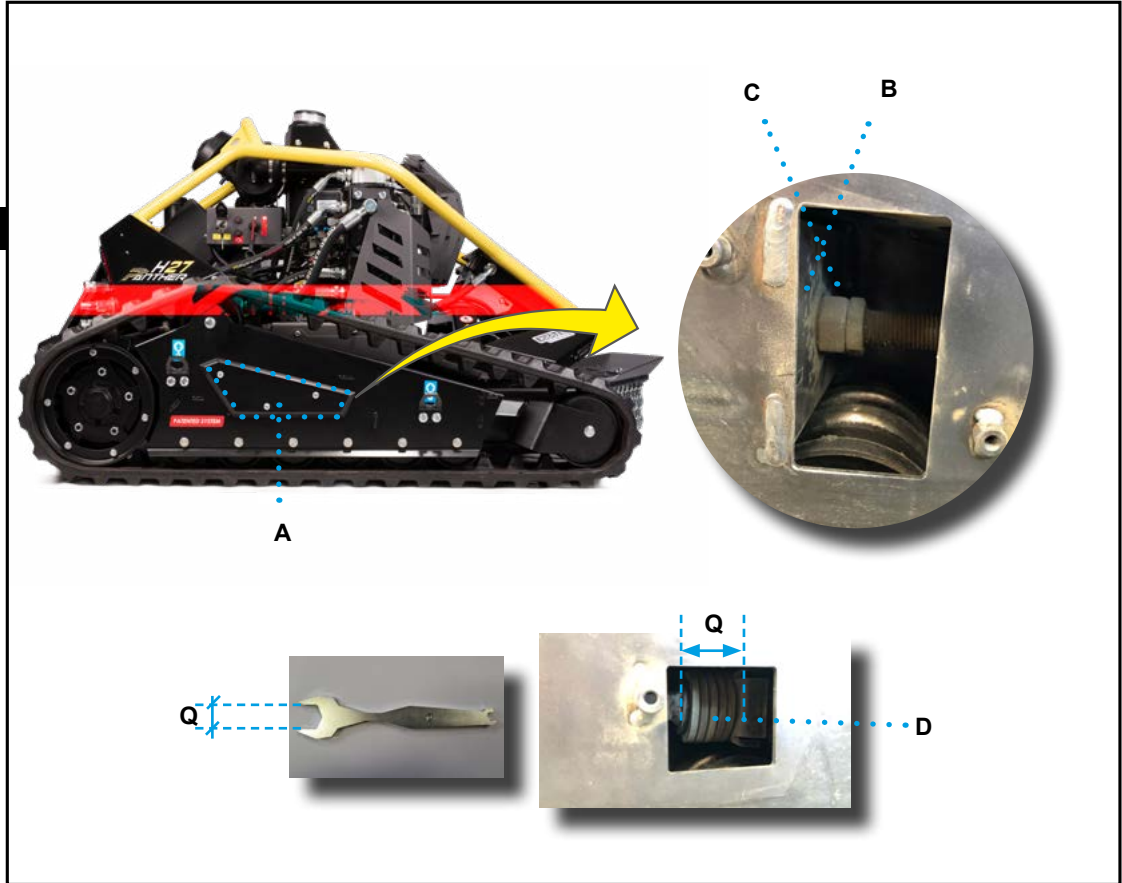

1. Zdejmij pokrywę A, odkręcając 3 śruby, za pomocą odpowiedniego klucza.
2. Poluzuj przeciwnakrętkę B..
3. Wkręć nakrętkę C o 1 obrót za pomocą dostarczonego klucza i upewnij się, że wartość zespołu sprężyny D odpowiada wartości pokazanej na kluczu. Jeśli nie, powtórz operację.
4. Po osiągnięciu wartości, dokręć przeciwnakrętkę B.
5. Ponownie załóż osłonę A.

## SMAROWANIE NAPINACZA GĄSIENIC

Ilustracja przedstawia punkty interwencji, a opis wyjaśnia procedury, których należy przestrzegać.

1. Postępuj zgodnie z instrukcjami „Demontaż gąsienic”.
2. Nałóż smar odpowiednim narzędziem w podanym punkcie.
3. Postępuj zgodnie z procedurą „Montaż gąsienic”.

## PRZEDŁUŻONY CZAS NIEAKTYWNOŚCI MASZyny

**W przypadku, gdy spodziewany jest dłuższy czas bezczynności maszyny, należy wykonać wymienione czynności.**

- Wykonaj ogólne czyszczenie.
- Wyczyść filtr powietrza.
- Odłącz akumulatory za pomocą wyłącznika akumulatorowego i przechowuj kluczyk w miejscu dostępnym tylko dla upoważnionego personelu.
- Sprawdź wszystkie części maszyny i wymień je w razie potrzeby.
- Sprawdź dokręcenie śrub mocujących głównych części roboczych.

- Pozwól silnikowi ostygnąć i opróżnij zbiornik paliwa przed przechowywaniem maszyny.

### **Uwaga - Ostrzeżenie**

**Podczas interwencji NIE palić, nie wywoływać iskier ani nie używać otwartego ognia, aby uniknąć ryzyka wybuchu lub pożaru.**

- Przechowuj maszynę w bezpiecznym miejscu dostępnym tylko dla upoważnionego personelu.
- Wymnij akumulator z pilota i umieść go w odpowiednim miejscu.
- Aby zapobiec rdzewieniu powierzchni należy przeprowadzić obróbkę malarską w miejscach, w których brakuje farby lub widać ślady zużycia.

PL

## ODDANIE MASZyny DO SERWISU

**Przed ponownym uruchomieniem maszyny po dłuższym okresie bezczynności należy wykonać wymienione czynności.**

- Naładuj akumulator litowy za pomocą odpowiedniej ładowarki.
- Aktywuj połączenie z akumulatorami za pomocą włącznika akumulatorowego.
- Sprawdź wszystkie poziomy (olej, paliwo).
- Sprawdź dokręcenie głównych śrub mocujących.
- Upewnij się, że przewody zasilające układ hydrauliczny są nienaruszone i nie ma wycieków

oleju.

- Wykonaj niezbędne prace konserwacyjne.
- Przeprowadź ładowanie baterii pilota.
- Uruchom silnik i utrzymuj go na biegu jałowym przez czas potrzebny do rozgrzania.
- Sprawdź sprawność wszystkich urządzeń zabezpieczających.
- Przeprowadzić ogólne czyszczenie.

## ZALECENIA DOTYCZĄCE PRAC KONSERWACYJNYCH

- Utrzymuj maszynę w stanie w pełni sprawnym i przeprowadzaj planową konserwację zgodnie z częstotliwością i procedurą określoną przez producenta.
- Personel odpowiedzialny za rutynowe utrzymanie musi posiadać odpowiednie umiejętności i specjalne umiejętności w odpowiednim sektorze.
- Wszystkie czynności należy wykonywać zgodnie z procedurami określonymi przez producenta w „Instrukcji Użytkowania”.
- Przed podejściem do włączonej maszyny należy upewnić się czy potencjometr „Prędkość” w sterowniku radiowym jest ustawiony na minimum (patrz zdjęcie).
- Wszystkie czynności wykonuj TYLKO przy użyciu odpowiednich narzędzi i w dobrych warunkach, aby uniknąć uszkodzenia elementów i części maszyny.
- URZĄDZENIA BEZPIECZEŃSTWA należy wymieniać wyłącznie na oryginalne części zamienne, aby uniknąć zmiany oczekiwanego poziomu bezpieczeństwa.
- Stosować smary (oleje i smary) zalecane przez producenta lub smary o takich samych właściwościach fizyko-chemicznych.
- NIE używaj akumulatorów kwasowo-olowiowych, tylko oryginalne akumulatory Eco-tech Italia.
- Po zakończeniu operacji przywróć wszystkie oczekiwane warunki bezpieczeństwa, aby uniknąć i zminimalizować ryzyko podczas interakcji człowiek-maszyna.
- Po zakończeniu pracy należy upewnić się, że żadne narzędzia ani inny materiał nie znajdują się w pobliżu ruchomych części lub w obszarach zagrożonych.

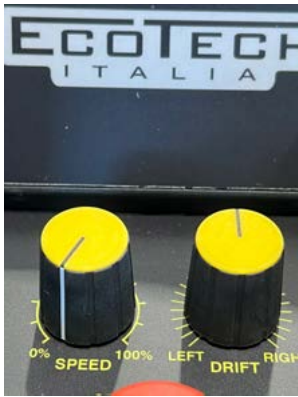

## TABELA INTERWAŁÓW PRZEGLĄDÓW

**Utrzymuj maszynę w pełni sprawnym stanie i wykonuj planową konserwację zgodnie z częstotliwością i procedurami określonymi przez producenta.**

- W przypadku dłuższej bezczynności maszyny, należy przeprowadzić pewne prace konserwacyjne, aby zapewnić prawidłowe działanie i zapobiec zepsuciu.
- Po dłuższym okresie bezczynności maszyny należy upewnić się, że funkcje operacyjne pozostają niezmienione.
- Dobra konserwacja pozwala na utrzymanie wydajności w czasie, dłuższą żywotność i stały poziom wymagań bezpieczeństwa.

**Tabela 3: Interwały konserwacyjne**

<b>W każdy dzień roboczy</b>		
<i>Podzespół</i>	<i>Praca do wykonania</i>	<i>Odkośnik</i>
Cała maszyna	Oczyścić z nieczystości	
	Sprawdź dokręcenie śrub i wkrętów	
	Sprawdź, czy nie ma wycieków oleju lub paliwa	
	Sprawdź, czy przyciski zatrzymania awaryjnego działają prawidłowo	
	Sprawdź zużycie sprzętu roboczego i powiązane zabezpieczenia	
	Sprawdź działanie wskaźników akustycznych / wizualnych	
	Sprawdź oznaczenia bezpieczeństwa	
	Sprawdź napięcie gąsienic	
Pilot	Sprawdź poprawność funkcjonowania	
	Sprawdź stan akumulatora	
Ośłona siatkowa koła zamachowego	Sprawdź pod kątem obecności zanieczyszczeń	
Silnik	Sprawdź poziom oleju	Zobacz „Sprawdzanie poziomu oleju w silniku”
	Sprawdź filtr powietrza	Zobacz „Sprawdzanie i czyszczenie filtra powietrza”
Zbiornik paliwa	Sprawdź poziom paliwa	
Zbiornik układu hydraulicznego	Sprawdź poziom oleju	Patrz „Kontrola poziomu oleju hydraulicznego”
Wymiennik i zawór elektromagnetyczny	Oczyścić z nieczystości	

**PL**
**Po pierwszych 8 godzinach docierania**

<i>Podzespół</i>	<i>Praca do wykonania</i>	<i>Odkośnik</i>
Silnik	Wymienić olej	Zobacz „Wymiana oleju silnikowego”
Cała maszyna	Sprawdź stan ostrza, związane z nim wsporniki i dokręcenie śrub zabezpieczających	

**Co 50 godzin**

<i>Podzespół</i>	<i>Praca do wykonania</i>	<i>Odkośnik</i>
Bezpieczniki	Sprawdź integralność	
Alternator	Sprawdź okablowanie	
Rozrusznik silnika	Sprawdź okablowanie	
Złącza	Sprawdź dokręcenie	

### Co 50 godzin

<i>Podzespół</i>	<i>Praca do wykonania</i>	<i>Odnosnik</i>
Akumulator	Sprawdzić ładowanie (woltomierzem min 12.4 V)	
	Sprawdź połączenie zacisku	Jeśli zostaną znalezione oznaki utlenienia, usuń je i upewnij się, że styk przewodu uziemiającego (CZARNY) nie przerywa styku zasilania (CZERWONY).
Przewody instalacji elektrycznej	Sprawdź zużycie	W przypadku stwierdzenia śladów uszkodzeń, zużycia materiału izolacyjnego lub nieprawidłowego nagrzewania skontaktuj się z centrum obsługi klienta
Napinacz gąsienic	Smarowanie napinacza gąsienicy	Wykonać smarowanie napinacza gąsienicy
Układ hydrauliczny	Wymień filtr oleju hydraulicznego	Patrz „Wymiana filtra oleju hydraulicznego”

### Co 100 godzin lub co 1 lata

<i>Podzespół</i>	<i>Praca do wykonania</i>	<i>Odnosnik</i>
Silnik	Wymienić olej	Patrz “Wymiana oleju silnika”
	Wymienić filtr paliwa	
Silnik	Wymień filtr oleju	Patrz “Wymiana filtra oleju”

### Co 250 godzin lub co 1 lata

<i>Podzespół</i>	<i>Praca do wykonania</i>	<i>Odnosnik</i>
Silnik	Wymień filtr powietrza	
Układ hydrauliczny	Wymień filtr oleju hydraulicznego	Patrz „Wymiana filtra oleju hydraulicznego”

### Co 500 godzin lub co 1 lata

<i>Podzespół</i>	<i>Praca do wykonania</i>	<i>Odnosnik</i>
Układ hydrauliczny	Wymień olej	Patrz “Wymiana oleju hydraul.”

### Co 4000 godzin lub co 2 lata

<i>Podzespół</i>	<i>Praca do wykonania</i>	<i>Odnosnik</i>
Cała maszyna	Wymień przewody paliwowe	

### Co 4000 godzin lub co 4 lata

<i>Podzespół</i>	<i>Praca do wykonania</i>	<i>Odnosnik</i>
Cała maszyna	Wymień przewody hydrauliczne	

**TABELA SMARÓW I OLEJÓW HYDRAULICZNYCH**

W tabeli przedstawiono specyfikacje smarów komponentów i / lub określonych obszarów. zalecanych przez producenta w zależności od

**Tabela 4:** Właściwości smarów

<i>Rodzaj smaru</i>	<i>Firma</i>	<i>Kod</i>	<i>Podzespół</i>
Olej hydrauliczny	PAKELO	EP ISO46	Zbiornik oleju hydraulicznego
Olej silnikowy	-	SAE 10W-30 / 10W-40	Zbiornik oleju silnika

**! Ważne**

**Stosować smary (oleje i smary) zalecane przez producenta lub smary o takich samych właściwościach fizyko-chemicznych.**

PL

**FSmarowanie zamontowanych komponentów - patrz informacje dostarczone przez producenta.**

## ŁADOWANIE AKUMULATORA LITOWEGO (12V)

Ilustracja przedstawia punkty interwencji, a opis wyjaśnia procedury, których należy przestrzegać.

1. Ustaw maszynę na stabilnej i płaskiej powierzchni.
2. Zatrzymaj maszynę.
3. Upewnij się, że wyłącznik akumulatora A jest w położeniu „1” (nieaktywny), a kluczyk zapłonu B jest w położeniu „0”.
4. Podłącz ładowarkę do zacisków akumulatora, jak pokazano na rysunku.
5. Przeprowadź pełne naładowanie akumulatora.
6. Odłącz kable po zakończeniu ładowania.

### ! Ważne

Użyj ładowarki odpowiedniej do typu akumulatora.

H27 PANTHER

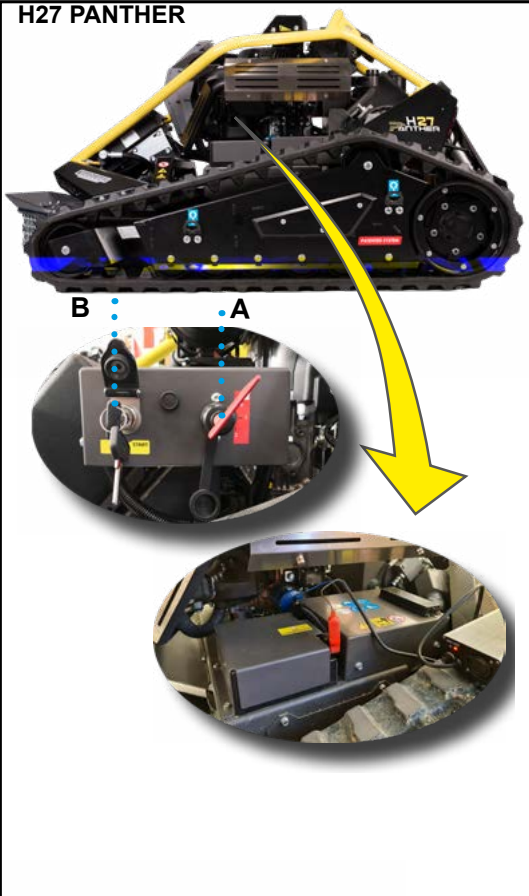

H24 LYNX



## CZYSZCZENIE MASZINY

Postępuj zgodnie z poniższą procedurą.

1. Ustaw maszynę na stabilnej i płaskiej powierzchni.
  2. Zatrzymaj maszynę.
  3. Pozwól silnikowi ostygnąć.
  4. Noś środki ochrony indywidualnej wymagane do ochrony dróg oddechowych (maski ochronne) i oczu (gogle).
- Za pomocą strumienia sprężonego powietrza usuń wszelkie pozostałości.

- Usuń pozostałości z platformy koszącej.



### Uwaga - Ostrzeżenie

**Nie używaj strumienia wody pod ciśnieniem.**

- Oczyszczyć wszystkie powierzchnie metalowe odpowiednimi produktami.
- **NIGDY nie używaj środków czyszczących, które są żrące i łatwopalne i / lub produktów, które mogą zawierać lub uwalniać szkodliwe substancje.**

PL

## SPRAWDZANIE POZIOMU OLEJU HYDRAULICZNEGO

Ilustracja przedstawia punkty interwencji, a opis wyjaśnia procedury, których należy przestrzegać.

1. Ustaw maszynę na stabilnej i płaskiej powierzchni.
2. Zatrzymaj maszynę.
3. Pozwól silnikowi ostygnąć.
4. Sprawdź poziom oleju we wzierniku A. Optymalny poziom sięga połowy wziernika.
5. Uzupelnij, jeśli poziom jest nieprawidłowy.

**! Ważne**

**Używaj olejów zalecanych przez producenta. Nie mieszaj olejów różnych marek lub o różnych właściwościach.**

H27 PANTHER



A.....

H24 LYNX



A.....

## SPRAWDZANIE POZIOMU OLEJU W SILNIKU

Ilustracja przedstawia punkty interwencji, a opis wyjaśnia procedury, których należy przestrzegać.

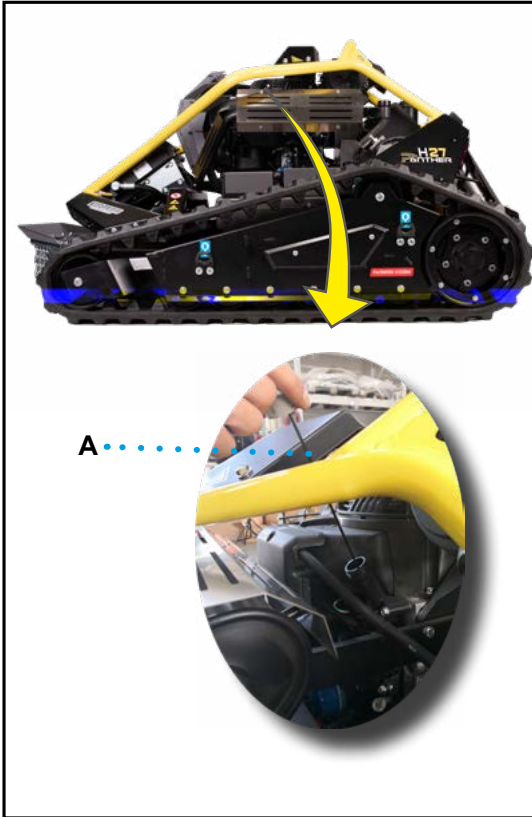

1. Ustaw maszynę na stabilnej i płaskiej powierzchni.
2. Zatrzymaj maszynę.
3. Pozwól silnikowi ostygnąć.
4. Wyjmij prętowy wskaźnik poziomu oleju A.
5. Sprawdź prawidłowy poziom oleju i jeśli to konieczne, uzupełnij.
6. Poziom oleju powinien mieścić się w minimalnych i maksymalnych wartościach odniesienia.

**! Ważne**

**Stosuj oleje zalecane przez producenta. Nie mieszaj olejów różnych marek lub o różnych właściwościach. Więcej informacji można znaleźć w instrukcji obsługi silnika.**

PL

## KONTROLA I CZYSZCZENIE FILTRA POWIETRZA

Ilustracja przedstawia punkty interwencji, a opis wyjaśnia procedury, których należy przestrzegać.

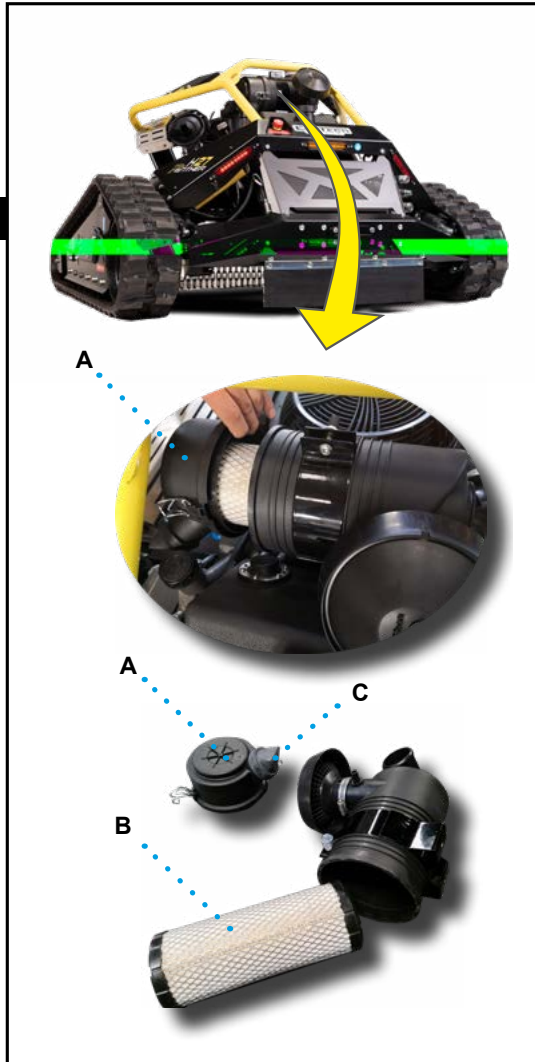

1. Ustaw maszynę na stabilnej i płaskiej powierzchni.
2. Zatrzymaj maszynę.
3. Pozwól silnikowi ostygnąć.

### **Uwaga - Ostrzeżenie**

**Noś wszystkie środki ochrony osobistej, które są wymagane do ochrony dróg oddechowych (maski ochronne) i oczu (gogle).**

4. Opuść całkowicie platformę tnącą.
5. Zdejmij pokrywę A.
6. Wyciągnij wkład B.
7. Oczyść wkład B strumieniem powietrza skierowanym z zewnątrz.
8. Oczyść zawór wydechowy C.
9. Wyczyść wewnętrzną część pojemnika filtra szmatką.

### **Ważne**

**Używaj WYŁĄCZNIE miękkich, suchych i nie pozostawiających włókien ściereczek.**

10. Załóż ponownie wkład B i pokrywę A.

## WYMIANA OLEJU SILNIKOWEGO

Ilustracja przedstawia punkty interwencji, a opis wyjaśnia procedury, których należy przestrzegać.

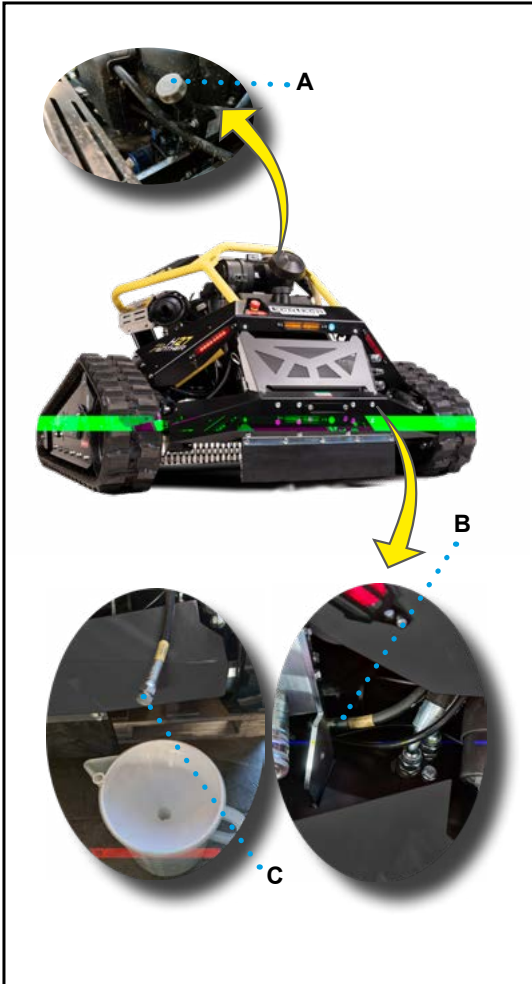

1. Ustaw maszynę na stabilnej i płaskiej powierzchni.
2. Zatrzymaj maszynę.
3. Pozwól silnikowi ostygnąć.

### ADNOTACJA

**Gdy maszyna ostygnie, uruchom silnik na około 5 minut, aby rozgrzać olej i ponownie wyłącz maszynę.**

### Uwaga - Ostrzeżenie

**Noś wszystkie środki ochrony indywidualnej wymagane do ochrony dróg oddechowych (maski ochronne) i oczu (gogle).**

4. Otwórz zatyczkę A.
5. Wyciągnij wąż B (z żółtą etykietą) i skieruj go w stronę pojemnika, który powinien być wystarczająco duży, aby zebrać zużyty olej.
6. Wyjmij korek spustowy C.
7. Pozwól wypłynąć całemu olejowi.
8. Ponownie zamknij korek spustowy C.
9. Uzupełnij olej do zalecanego poziomu.

### Ważne

**Używaj olejów zalecanych przez producenta. Nie mieszaj olejów różnych marek lub o różnych właściwościach.**

10. Ponownie zamocuj wąż B.
11. Zakręć ponownie zatyczkę A.
12. Uruchom silnik i pozwól mu pracować przez około 5 minut, a następnie wyłącz.
13. Ponownie sprawdź poziom oleju za pomocą prętowego wskaźnika poziomu i w razie potrzeby uzupełni.

### Uwaga - Ostrzeżenie

**Nie wyrzucaj oleju i / lub pozostałości do środowiska, ale usuwaj go zgodnie z przepisami obowiązującymi w kraju, w którym jest używany.**

PL

## WYMIANA FILTRA OLEJU SILNIKA

Ilustracja przedstawia punkty interwencji, a opis wyjaśnia procedury, których należy przestrzegać.

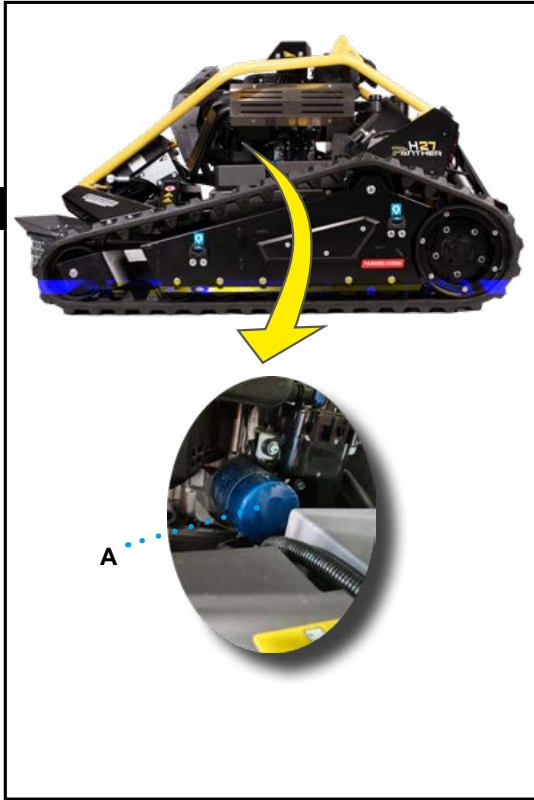

1. Ustaw maszynę na stabilnej i płaskiej powierzchni.
2. Zatrzymaj maszynę.
3. Pozwól silnikowi ostygnąć.

### Uwaga - Ostrzeżenie

**Nos wszystkie środki ochrony indywidualnej wymagane do ochrony dróg oddechowych (maski ochronne) i oczu (gogle).**

4. Usuń olej z silnika zgodnie z procedurą „Wymiana oleju silnikowego”.
5. Wyjmij wkład filtra A odpowiednim kluczem.
6. Nałóż niewielką ilość czystego oleju na uszczelki i gwint nowego wkładu.
7. Wyczyść dokładnie obudowę filtra i ponownie załóż nowy wkład, dokręcając go kluczem.
8. Wlej świeży olej silnikowy do prawidłowego po-

ziomu i postępuj zgodnie z procedurą „Kontrola poziomu oleju silnikowego”.

9. Ostrożnie usuń wszelkie wycieki oleju spowodowane operacją wymiany.
10. Uruchom silnik.
11. Upewnij się, że nie ma wycieków w układzie.
12. Sprawdź ponownie poziom oleju silnikowego.

### Uwaga - Ostrzeżenie

**Nie wyrzucaj oleju i / lub pozostałości do środowiska, ale usuwaj go zgodnie z przepisami obowiązującymi w kraju, w którym jest używany.**

## KONSERWACJA UKŁADU HYDRAULICZNEGO



### Uwaga - Ostrzeżenie

**Chroń swoje ręce i ciało przed płynami pod wysokim ciśnieniem.**

**Po zakończeniu pracy, olej wewnątrz maszyny jest nadal bardzo gorący; ciśnienie w obwodzie jest wysokie, nawet jeśli maszyna jest zatrzymana.**

- Użyj chłonnej powierzchni do zidentyfikowania wycieków. Czynności konserwacyjne są wymienione.
- Codziennie kontroluj poziom oleju w zbiorniku.
- Okresowo wymieniaj filtr oleju.
- Okresowo wymieniaj olej.
- Okresowo wymieniaj przewody olejowe.
- Podczas prac konserwacyjnych zawsze sprawdzaj uszczelki i o-ringi, wymień je, jeśli są uszkodzone.

PL

## WYMIANA OLEJU HYDRAULICZNEGO

Aby zapewnić prawidłowe smarowanie i lepkość w pompach hydraulicznych, olej należy regularnie wymieniać.

### **Uwaga - Ostrzeżenie**

**Chroń swoje ręce i ciało przed płynami pod wysokim ciśnieniem. Po zakończeniu pracy olej wewnątrz maszyny jest nadal bardzo gorący; ciśnienie w obwodzie jest wysokie, nawet jeśli maszyna jest zatrzymana.**

Ilustracja przedstawia punkty interwencji, a opis wyjaśnia procedury, których należy przestrzegać.

1. Ustaw maszynę na stabilnej i płaskiej powierzchni.
2. Zatrzymaj maszynę.
3. Pozwól silnikowi ostygnąć.
4. Dokładnie wyczyść wszystkie części przed otwarciem korków zbiornika.
5. Otwórz wieczko A.
6. Otwórz korek spustowy B rury z czerwoną etykietą i zbierz zużyty olej do odpowiednio dużego pojemnika.
7. Ponownie zakręć korek B.
8. Dolewaj świeży olej hydrauliczny z korka wlewu A, aż osiągnie właściwy poziom.

### **! Ważne**

**Używaj olejów zalecanych przez producenta. Nie mieszaj olejów różnych marek lub o różnych właściwościach.**

9. Ponownie zakręć wieczko A.
10. Uruchom silnik i pozwól mu pracować przez około 5 minut, a następnie wyłącz.

### **Uwaga - Ostrzeżenie**

**Kontrolę poziomu oleju należy ZAWSZE przeprowadzić po wyłączeniu maszyny.**

11. Sprawdź ponownie poziom oleju (patrz „Kontrola poziomu oleju hydraulicznego”) i jeśli to konieczne, uzupełnij.

### **Uwaga - Ostrzeżenie**

**Nie wyrzucaj oleju i / lub pozostałości do środowiska, ale usuwaj go zgodnie z przepisami obowiązującymi w kraju, w którym jest używany.**

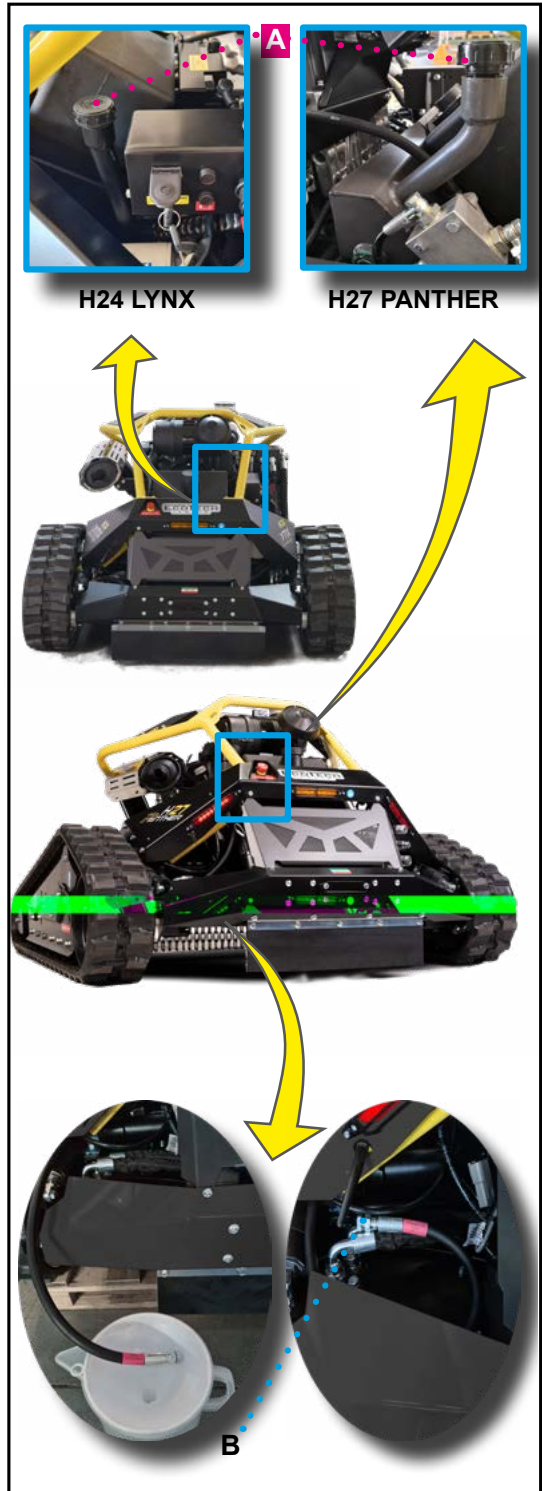

## WYMIANA FILTRA OLEJU HYDRAULICZNEGO

Wymiany filtra dokonuje się tylko przy użyciu oryginalnych części i przed całkowitym zapchaniem.

### Uwaga - Ostrzeżenie

**Chroń swoje ręce i ciało przed płynami pod wysokim ciśnieniem. Po zakończeniu pracy olej wewnątrz maszyny jest nadal bardzo gorący; ciśnienie w obwodzie jest wysokie, nawet jeśli maszyna jest zatrzymana.**

Ilustracja przedstawia punkty interwencji, a opis wyjaśnia procedury, których należy przestrzegać.

1. Ustaw maszynę na stabilnej i płaskiej powierzchni.
2. Zatrzymaj maszynę.
3. Pozwól silnikowi ostygnąć.
4. Usuń olej z układu hydraulicznego postępując zgodnie z procedurą „Wymiana oleju hydraulicznego”.
5. Wyjmij wkład filtra A odpowiednim kluczem.
6. Nałóż niewielką ilość czystego oleju na uszczelki i gwint nowego wkładu.
7. Wyczyść dokładnie obudowę filtra i ponownie załóż nowy wkład, dokręcając go kluczem.
8. Ostrożnie usuń wszelkie wycieki oleju spowodowane operacją wymiany.
9. Wlej świeży olej hydrauliczny do zbiornika do osiągnięcia odpowiedniego poziomu.

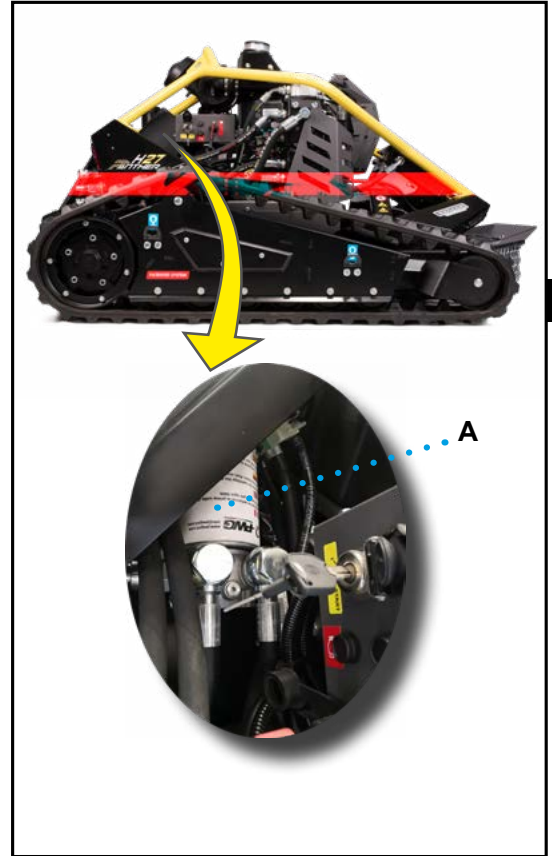

### Uwaga - Ostrzeżenie

**Nie wrzucaj oleju i / lub pozostałości do środowiska, ale usuwaj je zgodnie z przepisami obowiązującymi w kraju, w którym są używane.**

PL

## WYMIANA LUB ODWRACANIE NOŻY TNĄCYCH

Ilustracja przedstawia punkty interwencji, a opis wyjaśnia procedury, których należy przestrzegać

### ■ Wymiana / odwrócenie ostrza

1. Odkręć nakrętkę A za pomocą dostarczonego klucza.
2. Wsuń śrubę ostrza B i ostrze C.
3. Wymień uszkodzone ostrze lub obróć je o 180° (patrz sąsiednia ilustracja).
4. Ponownie wkręć śrubę B w pierwotne położenie.
5. Przykręć nakrętkę A odpowiednim kluczem.

#### ADNOTACJA

Po używaniu ostrzy przez określoną liczbę godzin, możesz zacząć je odwracać, aby jak najlepiej wykorzystać ich linię cięcia z obu stron.



- Ustaw maszynę na stabilnej i płaskiej powierzchni.
- Zatrzymaj maszynę.

### Uwaga - Ostrzeżenie

Czynności należy wykonywać po wyłączeniu maszyny.

## SPRAWDZANIE INSTALACJI ELEKTRYCZNEJ

Ilustracja przedstawia punkty interwencji, a opis wyjaśnia procedury, których należy przestrzegać.

– Sprawdź wymienione elementy.

1. Utlenie lub korozja bezpieczników: wymień je w razie potrzeby (patrz „Wymiana bezpieczników”).
2. Stan akumulatora: sprawdź napięcie i stan połączeń zacisków.

W przypadku stwierdzenia utlenienia należy je

usunąć i pokryć zaciski odpowiednim smarem.

3. Kable rozruszników.
4. Kable alternatora.
5. Dociśnięcie złączy.

### Uwaga - Ostrzeżenie

Zadzwoń do centrum obsługi klienta, jeśli okablowanie wykazuje oznaki uszkodzenia, zużycia materiału izolacyjnego lub nietypowego grzania.

PL

## WYMIANA BEZPIECZNIKÓW

Ilustracja przedstawia punkty interwencji, a opis wyjaśnia procedury, których należy przestrzegać.

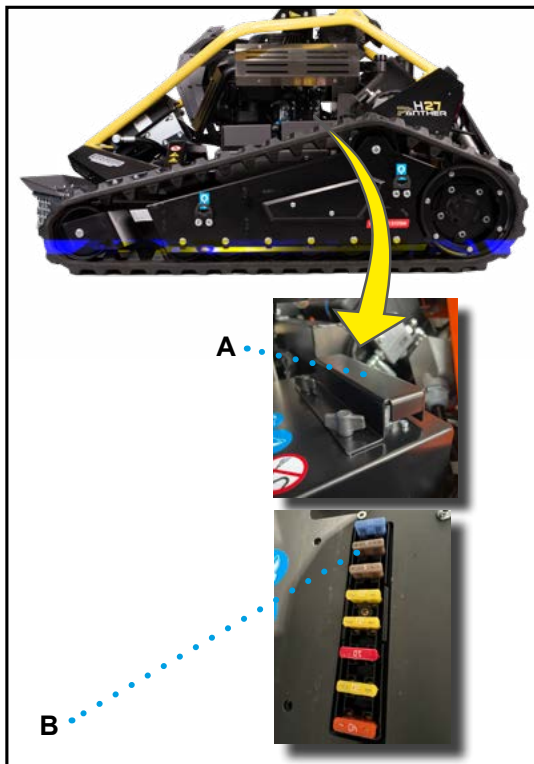

4. Wymień uszkodzony bezpiecznik na nowy posiadający te same cechy.
5. Ponownie załóż pokrywę B i osłonę A.

### Ważne

W przypadku wymiany należy używać tylko bezpieczników o takich samych parametrach, jak pokazano w tabeli.

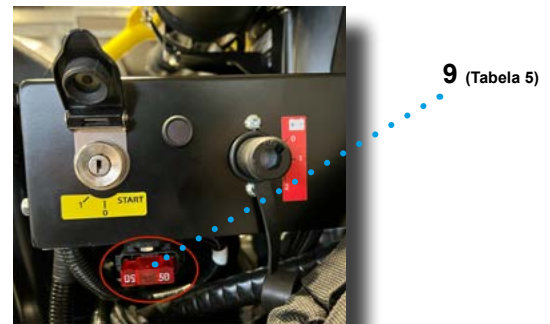

1. Ustaw maszynę na stabilnej i płaskiej powierzchni.
2. Zatrzymaj maszynę.
3. Zdejmij osłonę A i pokrywę B.

**Tabela 5: Opis bezpiecznika**

Poz.	Opis	Jedn. miary	War-tość
1	Ogólna instalacja elektryczna	A	40A
2	Hamulec + zespół tnący + AUX (H27 Panther)	A	20A
3	Załączanie ostrza	A	10A
4	START + BY silnika	A	20A
5	Klakson + Alternator + Lampka ostrzegawcza paliwa + Gniazdo 12 V + LED1 + LED2 + miganie	A	20A
6	Zdalne sterowanie	A	5A
7	PSE+K19	A	5A
8	Wentylator chłodnicy oleju	A	15A
9	Maksymalny bezpiecznik	A	50A
10	Bezpiecznik silnika Hondy (patrz instrukcja silnika)	A	15A
11	Bezpiecznik silnika Hondy (patrz instrukcja silnika)	A	30A

## ROZWIĄZYWANIE PROBLEMÓW

### ADNOTACJA

Biorąc pod uwagę, że większość usterek wynika z nieprawidłowego użytkownika maszyny, poniższa tabela przedstawia niektóre możliwe usterki / anomalie, które mogą wystąpić, oraz

środki, które należy podjąć w celu ich rozwiązania. Zadzwoń do autoryzowanego działu obsługi klienta przed wykonaniem jakiegokolwiek operacji, podając numer seryjny maszyny i godziny pracy maszyny.

**Tabela 6: Anomalie użytkownika**

Problem	Przyczyna	Rozwiązanie
Na początku miga czerwona lampka ostrzegawcza pilota	Aktywowany przycisk awaryjny STOP na pilocie	Wyłącz przycisk awaryjny STOP
	Aktywowany przycisk włączania ostrza	Wyłącz przycisk aktywacji ostrza
	Aktywowany przycisk AUX	Wyłącz przycisk AUX
Migająca czerwona dioda LED pilota podczas obsługi maszyny + przerywany dźwięk wskaźnika akustycznego	Rozładowany akumulator pilota	Naładuj lub wymień akumulator

	Problem	Przyczyna	Rozwiązanie
<b>Lampka ostrzegawcza alarmu silnika</b>	Tryb migania	Alarm oleju	Przeprowadź kontrolę poziomu oleju i w razie potrzeby uzupełnij. Jeśli problem nie ustąpi, skontaktuj się z centrum pomocy technicznej Honda.
	1 mignięcie	Problem z napięciem akumulatora	Skontaktuj się z centrum pomocy technicznej Honda.
	2 mignięcia	Anomalia akceleratora	Skontaktuj się z centrum pomocy technicznej Honda.
	3 mignięcia	Anomalia czujnika otwarcia przepustnicy 1	Skontaktuj się z centrum pomocy technicznej Honda.
	4 mignięcia	Anomalia czujnika otwarcia przepustnicy 2	Skontaktuj się z centrum pomocy technicznej Honda.
	5 mignięcia	Błąd czujnika otwarcia przepustnicy	Skontaktuj się z centrum pomocy technicznej Honda.
	6 mignięcia	Błąd wykrywania czujnika temperatury zewnętrznej	Skontaktuj się z centrum pomocy technicznej Honda.
	7 mignięcia	Anomalia czujnika temperatury silnika	Skontaktuj się z centrum pomocy technicznej Honda.
	8 mignięcia	Ciśnienie powietrza / anomalia w czujniku ciśnienia w kolektorze dolotowym	Skontaktuj się z centrum pomocy technicznej Honda.
	9 mignięcia	Błąd jednostki sterującej	Skontaktuj się z centrum pomocy technicznej Honda.
	Wskaźnik akustyczny wydaje przerywany dźwięk	Poziom naładowania baterii pilota zdalnego sterowania poniżej 10%	Naładuj lub wymień akumulator pilota
	Silnik maszyny nie włącza się	Aktywowany przycisk zatrzymania awaryjnego	Wyłącz przycisk awaryjny STOP
		Wadliwy bezpiecznik	Wymień bezpiecznik
		Brak paliwa	Uzupełnij paliwo
		Rozładowany akumulator	Naładuj lub wymień akumulator
		Zatkany filtr paliwa	Wymień filtr
		Zatkany filtr powietrza silnika	Wyczyść filtr
	Rozrusznik nie działa	Wadliwe okablowanie	Skontaktuj się z pomocą techniczną
		Rozładowany akumulator	Naładuj lub wymień akumulator
		Wadliwy bezpiecznik	Wymień bezpiecznik
	Tylna lampka ostrzegawcza „Niski poziom paliwa” jest WŁĄCZONA	Poziom paliwa poniżej 1/4	Uzupełnij paliwo
	Silnik nagle się wyłącza	Brak paliwa	Uzupełnij paliwo
		Ostrza uderzyły w nieoczekiwaną przeszkodę	Przeprowadź procedurę ponownego uruchomienia. Patrz „Ponowne uruchomienie maszyny po zatrzymaniu jej z powodu wyłączenia silnika”.

<i>Problem</i>	<i>Przyczyna</i>	<i>Rozwiązanie</i>
Pompy / silniki hydrauliczne generują nietypowy hałas	Wadliwe pompy / silniki hydrauliczne	Skontaktuj się z pomocą techniczną
	Brak oleju hydraulicznego w zbiorniku / układzie	Przywróć poziom oleju.
Ostrza nie obracają się	Zbyt luźne pasy ostrza	Skontaktuj się z pomocą techniczną
	Wadliwe paski noży	Skontaktuj się z pomocą techniczną
	Ostrza utknęły przez obcy obiekt	Usuń obcy obiekt
	Wadliwe sprzęgło elektromagnetyczne	Skontaktuj się z pomocą techniczną
	Wadliwe okablowanie	Skontaktuj się z pomocą techniczną
Gąsienice nie działają, gdy polecenie jest aktywowane	Wadliwy ukt. hydrauliczny	Skontaktuj się z pomocą techniczną
	Wadliwy pas pomp hydraulicznych	Skontaktuj się z pomocą techniczną
	Wadliwy układ elektryczny	Skontaktuj się z pomocą techniczną
Kosisko nie podnosi się / opuszcza	Wadliwy siłownik elektryczny	Skontaktuj się z pomocą techniczną
	Wadliwe okablowanie	Skontaktuj się z pomocą techniczną
	Wadliwy bezpiecznik	Wymień bezpiecznik
	Sytem podnoszenia jest zablokowany przez obcy przedmiot	Usuń obcy obiekt
Połączenie między pilotem ręcznym a odbiornikiem pilota (zamontowanym na maszynie) jest przerywane podczas pracy	Zbyt duża odległość między pilotem a maszyną	Zmniejsz dystans
	Rozładowany akumul. pilota/ maszyny	Naładuj lub wymień akumulator
	Zakłócenia sygnału	Wyłącz / włącz maszynę / pilota
Za dużo wibracji	Luźne śruby mocujące	Sprawdź mocowanie śrub
	Uszkodzone ostrza	Wymień ostrza
	Obce objekty w maszynie	Wymień obce objekty
Spadająca gąsienica	Nieprawidłowe napięcie	Wykonaj procedurę montażu gąsienicy, patrz „Montaż / demontaż gąsienic”
	Obce objekty w gąsienicy	Usuń ciało obce, przeprowadź procedurę montażu gąsienicy, patrz "Montaż / demontaż gąsienic"

**DEKLARACJA ZGODNOŚCI CE****DEKLARACJA ZGODNOŚCI (Annex II-A Dir. 2006/42/EC)**

Producent:

**ECOTECH ITALIA SRL Via Dovizi 18 47122 Forlì FC - ITALY,**

na własną odpowiedzialność oświadcza, że maszyna:

**Zdalnie sterowana kosiarka**

Model: **H27 PANTHER/H24 LYNX**

Numer tabliczki: XXXXXX

Silnik: Honda iGXV800/iGXV700

Typ: H27 PANTHER/H24 LYNX

Rok produkcji: 2022

Zmierzony poziom mocy akustycznej: LwA 104 dB Max szer. robocza: 1000 mm

spełnia warunki:

- Dyrektywy maszynowej 2006/42/CE oraz krajowe przepisy wykonawcze i odpowiednia dokumentacja techniczna zostały sporządzone zgodnie z załącznikiem VII B tej samej dyrektywy;
- Dyrektywy „PED” (2014/68/EU), z późniejszymi zmianami, wraz z odpowiednimi przepisami wykonawczymi;
- Dyrektywy „WEEE” (2012/19/EU) z późniejszymi zmianami, wraz z odpowiednimi przepisami wykonawczymi;

Osobą upoważnioną do sporządzenia Technicznej Dokumentacji Konstrukcyjnej jest Pan Roberto Romboli w ECOTECH ITALIA Via Dovizi 18 47122 Forlì FC - WŁOCHY. Plik dokumentacji technicznej wymagany dyrektywą 2006/42 / WE jest składana w siedzibie firmy. Należy przestrzegać wszystkich instrukcji zawartych w instrukcji obsługi dostarczonej z maszyną, a także wszystkich przepisów bezpieczeństwa obowiązujących w danym kraju; maszyna posiada znak CE.

Data: 09.12.2022

Przedstawiciel prawny  
Roberto Romboli

H27 PANTHER SCHEMAT PODŁĄCZENIA BEZPIECZNIKÓW

PL

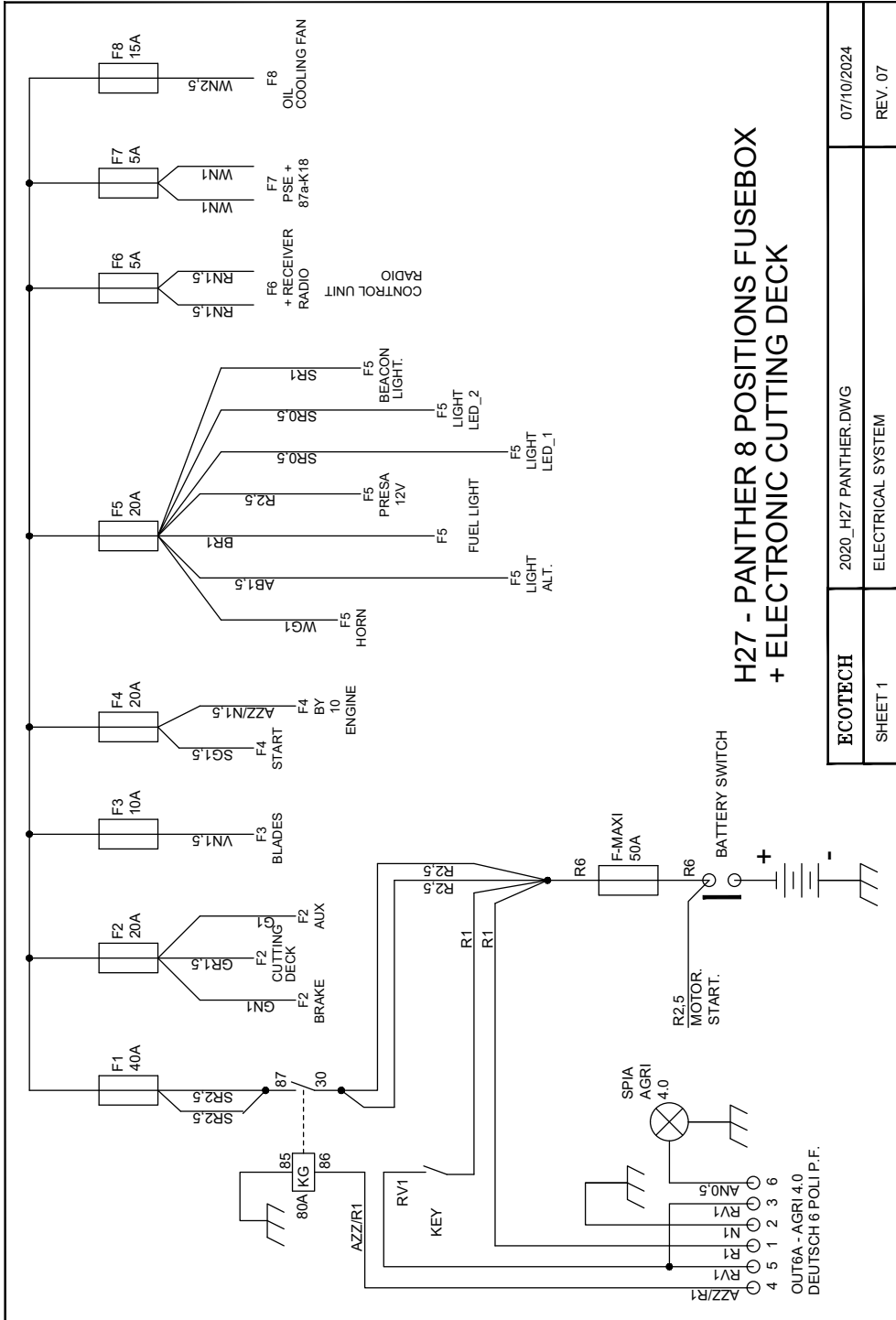

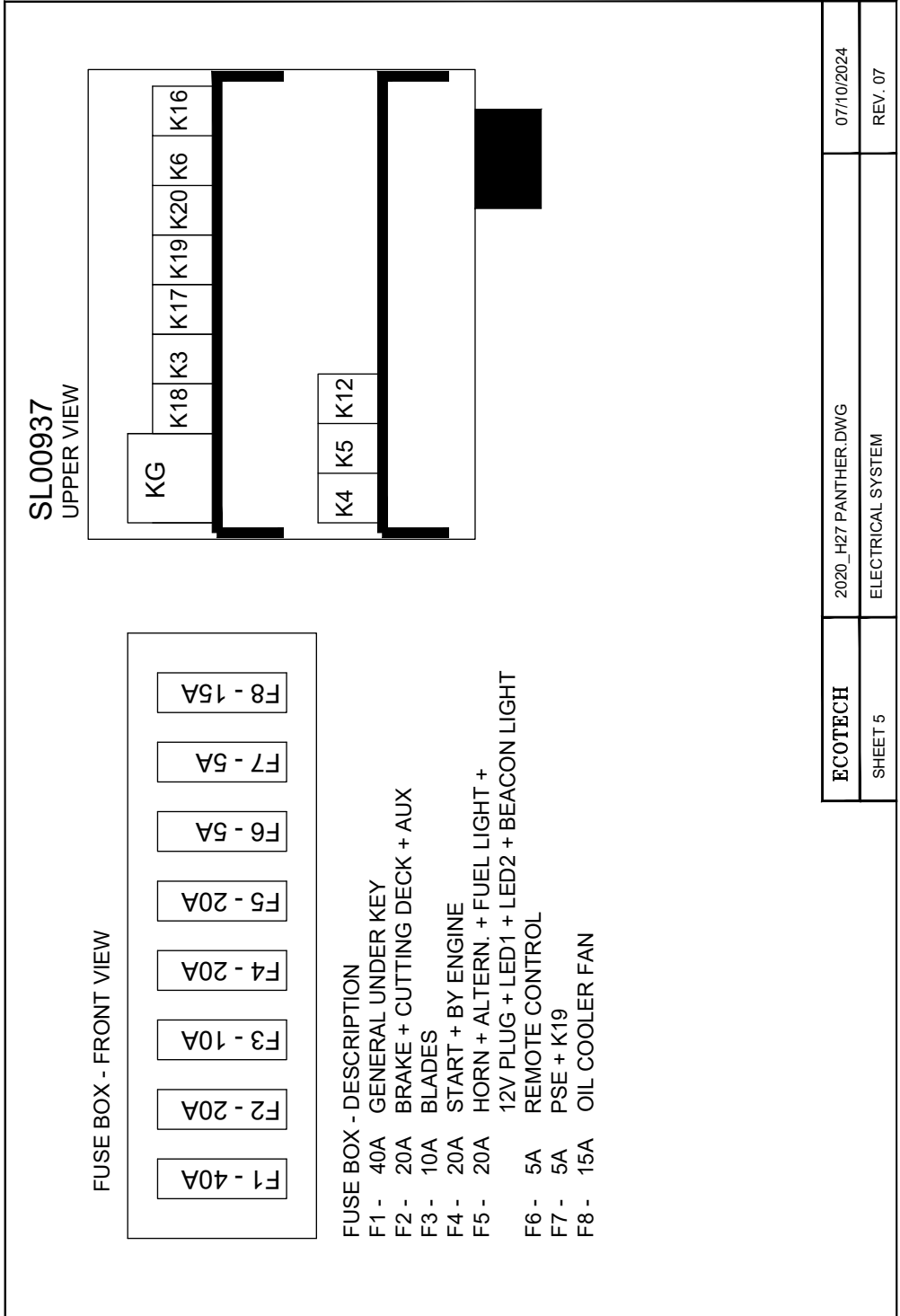

PL

PL

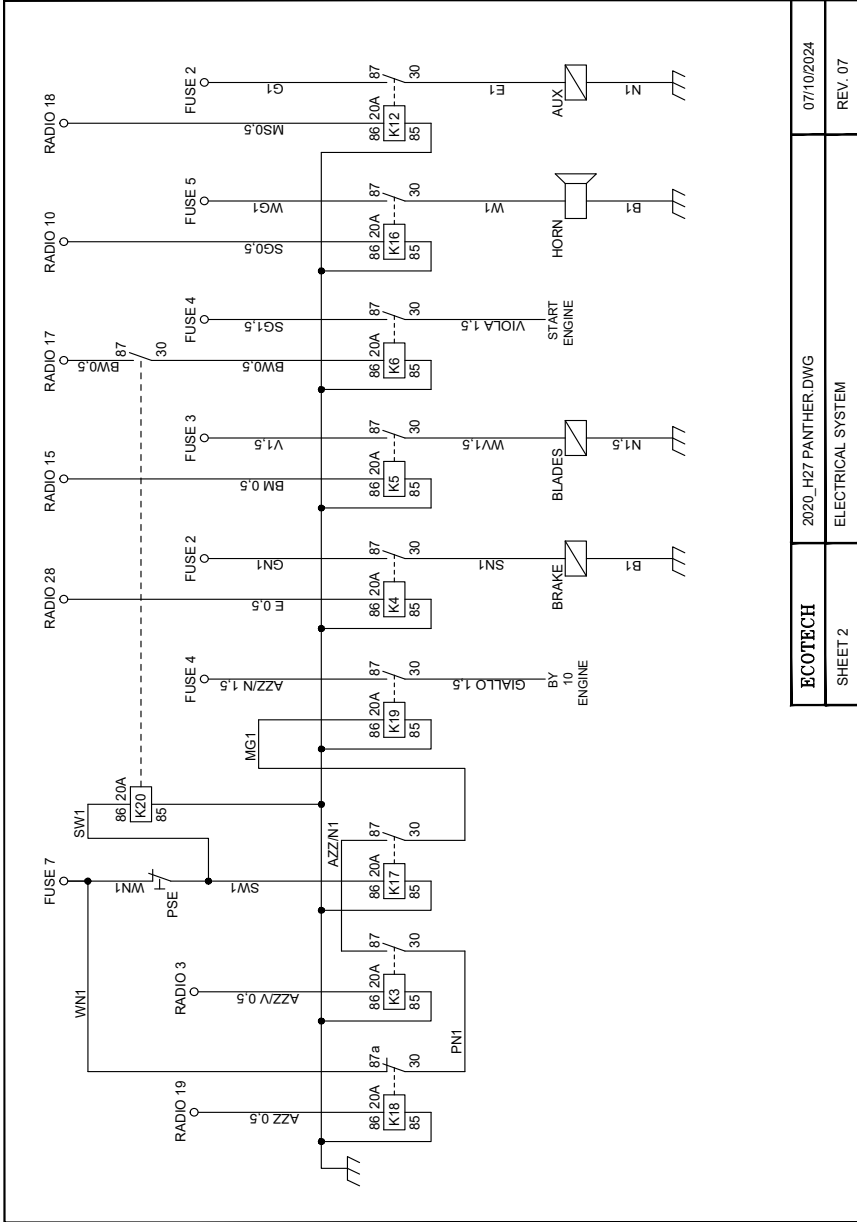

ECOTECH	2020_H27 PANTHER.DWG	07/10/2024
SHEET 2	ELECTRICAL SYSTEM	REV. 07

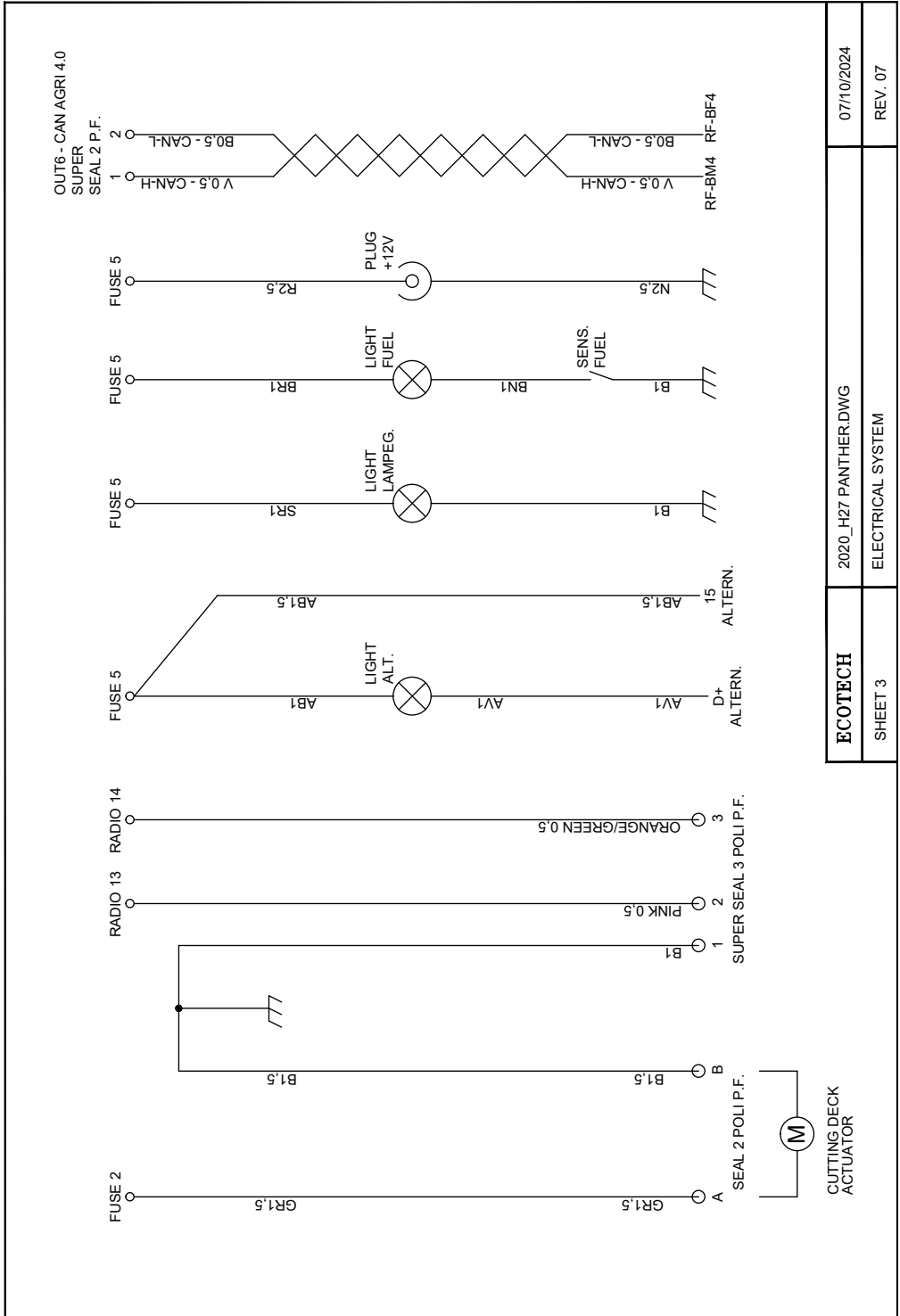

ECOTECH	2020_H27 PANTHER.DWG	07/10/2024
SHEET 3	ELECTRICAL SYSTEM	REV. 07

PL

PL

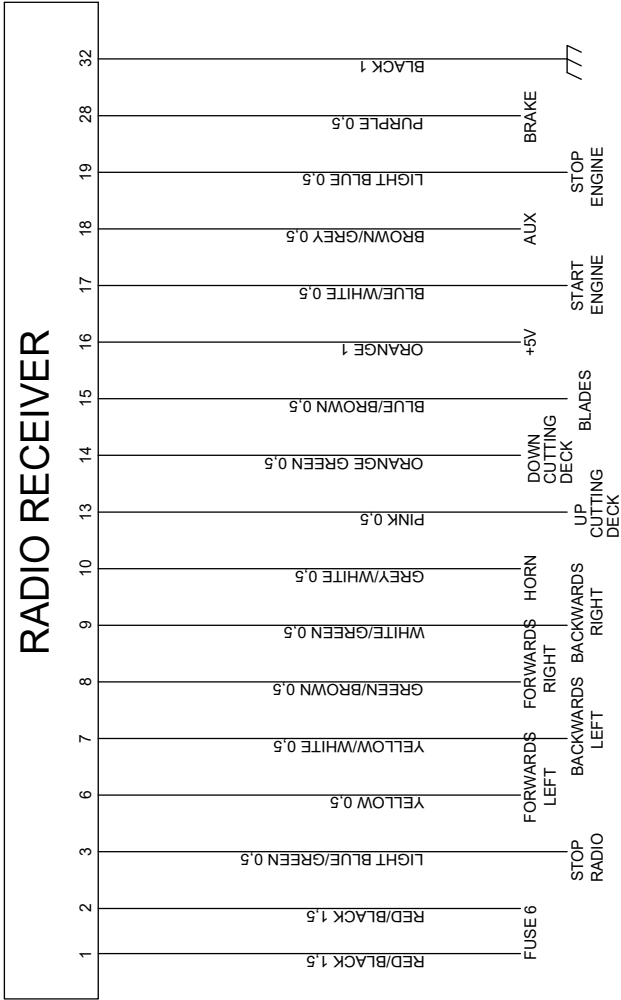

ECOTECH	2020_H27 PANTHER.DWG	07/10/2024
SHEET 4	ELECTRICAL SYSTEM	REV. 07

## KEY WIRE COLOURS

A = ORANGE  
 B = BLUE  
 E = PURPLE  
 G = YELLOW  
 M = BROWN  
 N = BLACK  
 P = PINK  
 R = RED  
 S = GREY  
 V = GREEN  
 W = WHITE  
 AZZ = LIGH BLUE

GB = YELLOW-BLUE  
 AR = ORANGE-RED  
 VM = GREEN-BROWN  
 SB = GREY-BLUE  
 WR = WHITE-RED  
 PV = PINK-GREEN  
 GN = YELLOW-BLACK  
 VAZZ = GREEN-LIGHT BLUE  
 RN = RED-BLACK

THE NUMBER AFTER THE COLOUR IS THE WIRE SECTION:

0,5  
 1  
 1,5  
 2,5  
 4  
 6  
 10  
 25

PL

	KEY WIRE COLOURS	04/06/2019
PAGE 1/1	KEY WIRE COLOURS	REV. 00

PL

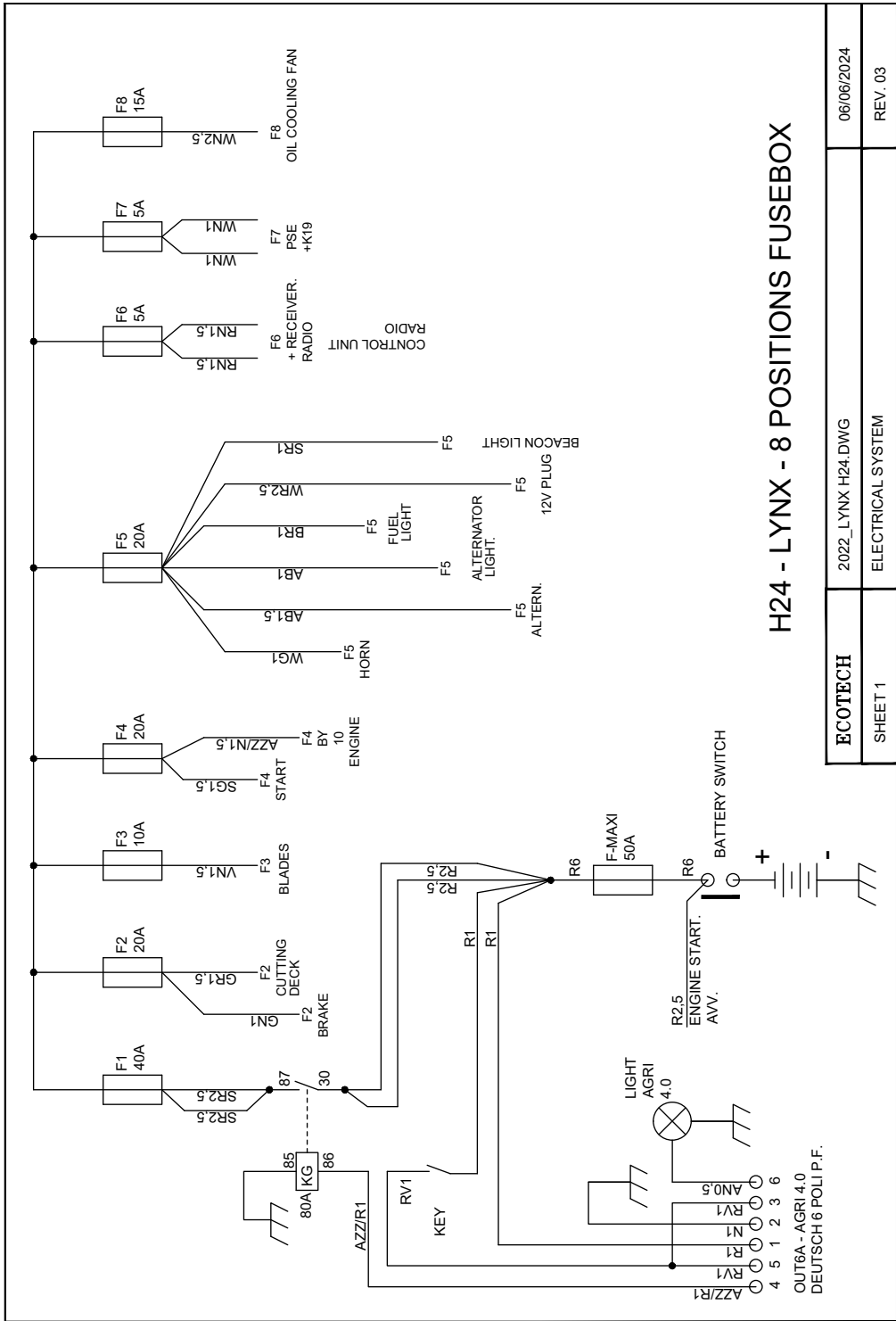

H24 - LYNX - 8 POSITIONS FUSEBOX

ECOTECH	2022_LYNX H24.DWG	06/06/2024
SHEET 1	ELECTRICAL SYSTEM	REV. 03

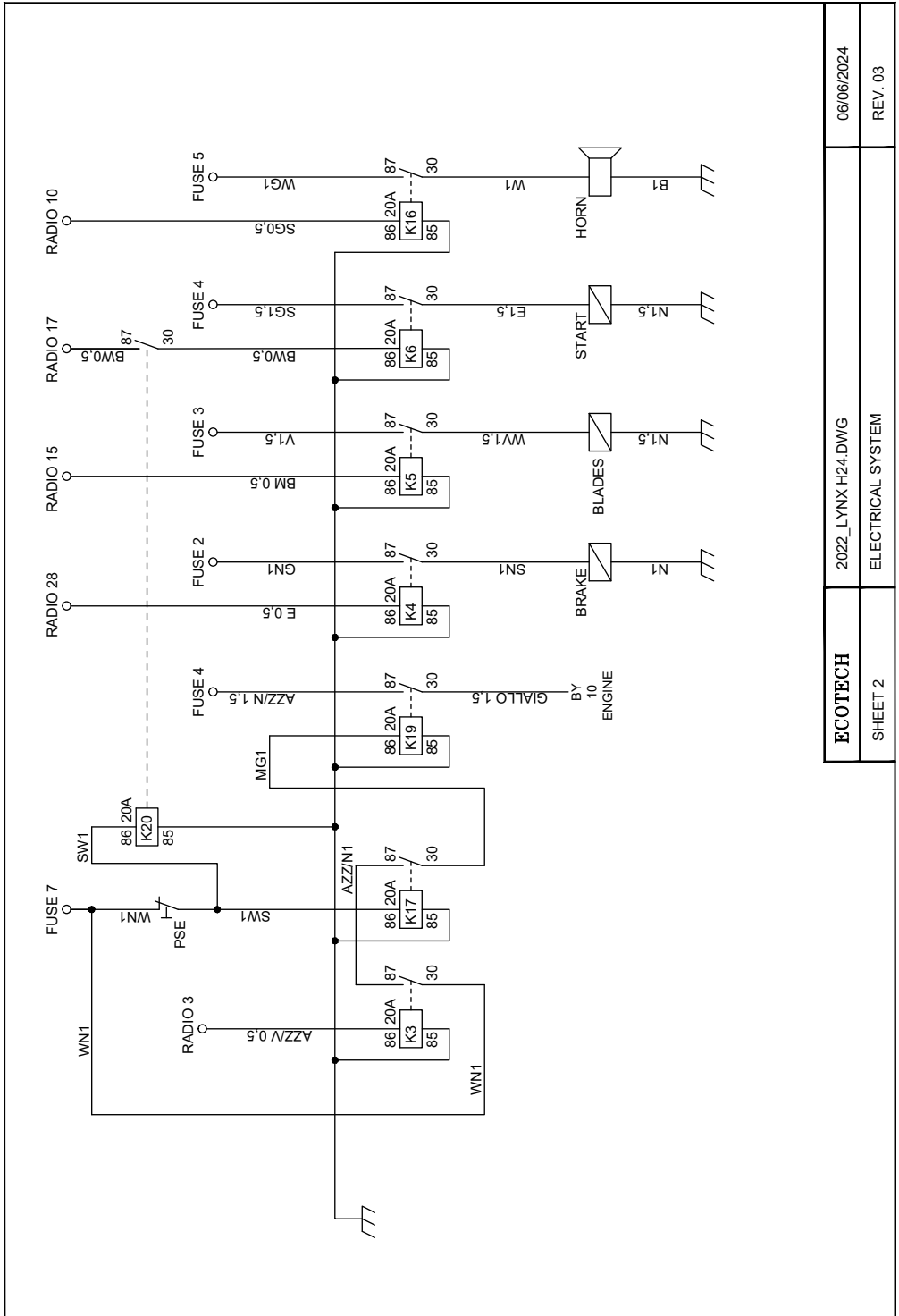

ECOTECH	2022_LYNX H24.DWG	06/06/2024
SHEET 2	ELECTRICAL SYSTEM	REV. 03

PL

PL

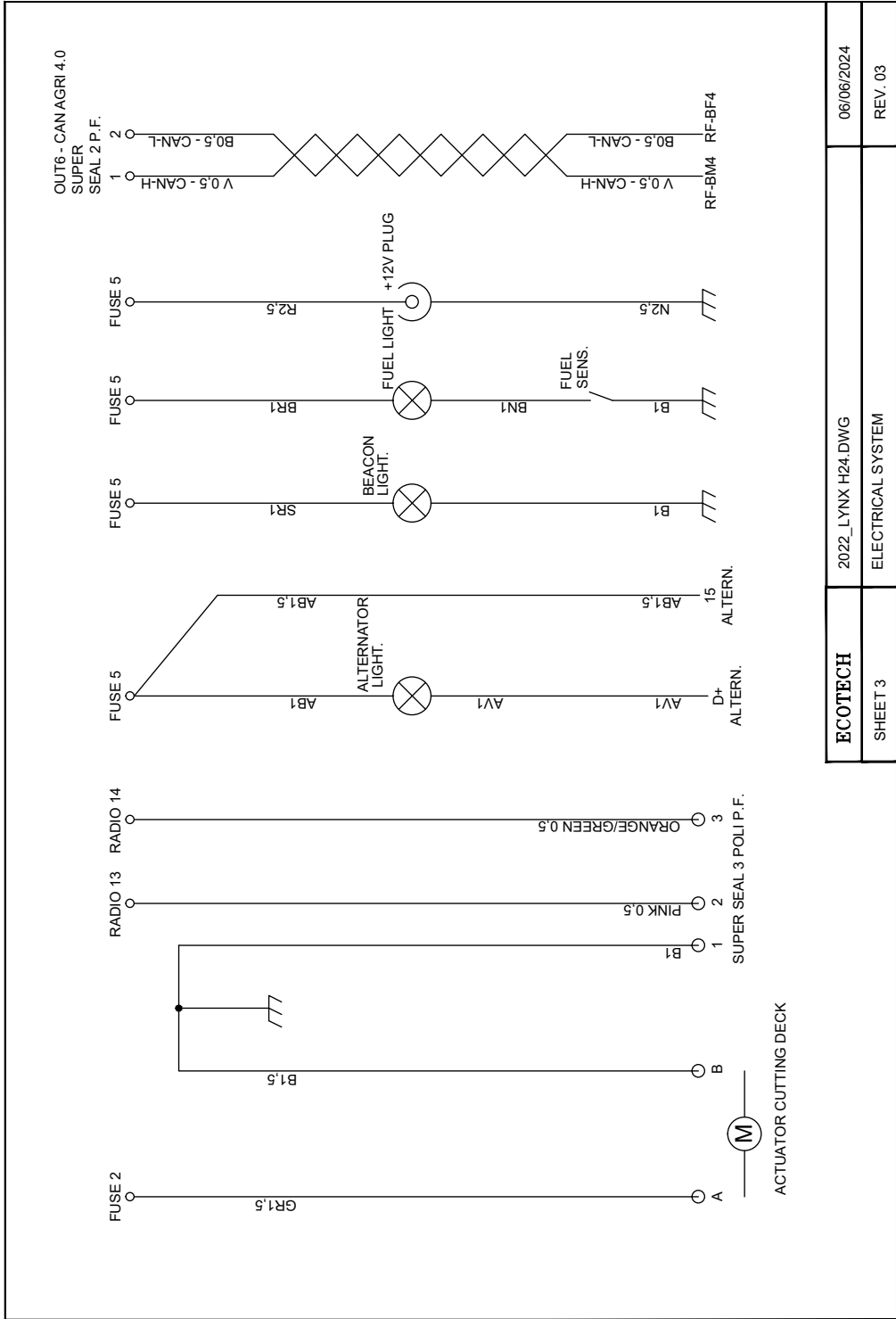

ECOTECH	2022_LYNX H24.DWG	06/06/2024
SHEET 3	ELECTRICAL SYSTEM	REV. 03

H24 LYNX SCHEMAT OKABLOWANIA ZDALNEGO PILOTA

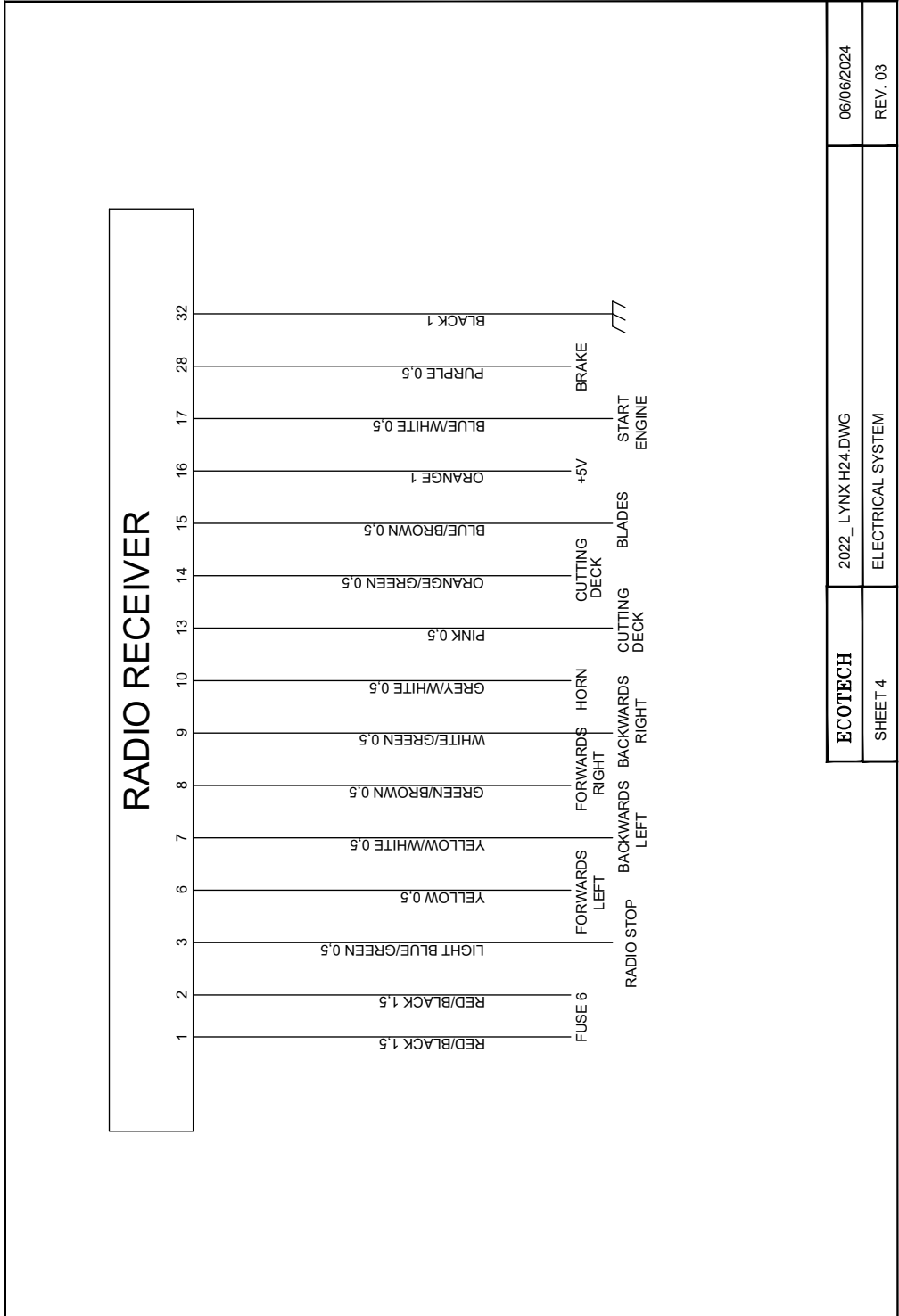

ECOTECH	2022_ LYNX H24.DWG	06/06/2024
SHEET 4	ELECTRICAL SYSTEM	REV. 03

PL

PL

APV12  
UPPER VIEW

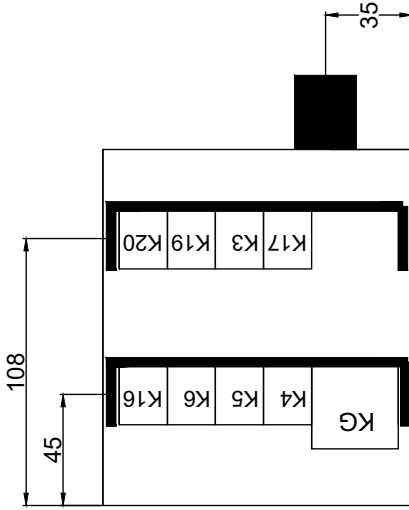

FUSE BOX - FRONT VIEW

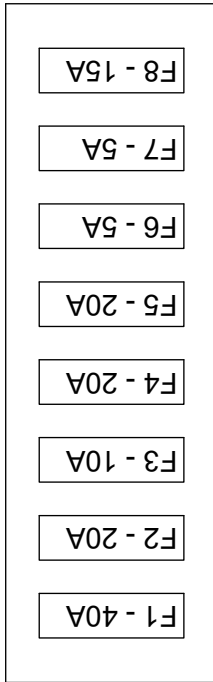

FUSE BOX - DESCRIPTION

- F1 - 40A GENERAL UNDER KEY
- F2 - 20A BRAKE + CUTTING DECK + AUX
- F3 - 10A BLADES
- F4 - 20A START + BY ENGINE
- F5 - 20A HORN + ALTERN. + FUEL LIGHT + 12V PLUG + LED1 + LED2 + BEACON LIGHT
- F6 - 5A REMOTE CONTROL
- F7 - 5A PSE + K19
- F8 - 15A OIL COOLER FAN

ECOTECH	2022_LYNX H24.DWG	06/06/2024
SHEET 5	ELECTRICAL SYSTEM	REV. 03



---

DESBROZADORA TELEDIRIGIDA DE ORUGA

---



**Manual de uso y mantenimiento**

 **Importante**

La desbrozadora H27 Panther/H24 Lynx ha sido desarrollada para trabajar en pendientes pronunciadas, no obstante, siempre es fundamental analizar las condiciones del terreno antes de comenzar a operar en él.

Ecotech Italia declara que el ángulo máximo de vuelco lateral cuando la máquina está detenida sobre una superficie es de 65° (ángulo de vuelco estático lateral). Por lo tanto, el operador que tenga que trabajar en una pendiente pronunciada tendrá que tomar en cuenta dicho límite y prestar mucha atención.

Además, en caso de trabajar en terrenos con una pendiente superior a 20°, el operador tendrá que asegurarse de cambiar el sentido de marcha con un giro de 180° cada 5 minutos por lo menos para garantizar una buena lubricación del motor.



## Peligro – Atención

Cuando trabaje con la máquina, equípese con un soplador para limpiarla constantemente. Limpie regularmente el área cerca del colector de escape de los desechos acumulados (hierba, madera, arbuustos) (vea la foto a continuación).

Durante el funcionamiento, el colector alcanza temperaturas elevadas, con riesgo de incendio.

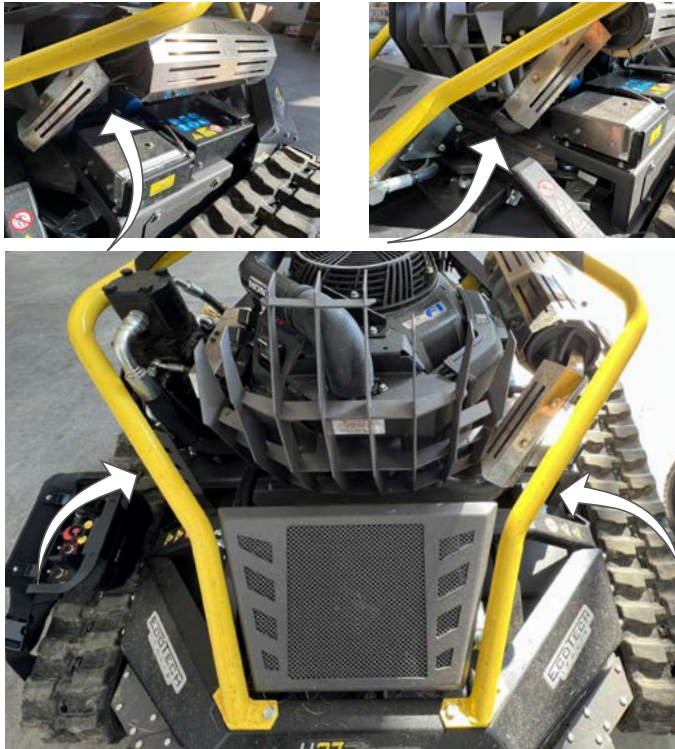

ES

ES

## ÍNDICE

OBJETIVO DEL MANUAL .....	414	REMOLQUE DE LA MÁQUINA AVERIADA .....	453
IDENTIFICACIÓN DEL FABRICANTE Y DE LA MÁQUINA .....	415	DESMONTAJE/MONTAJE ORUGAS .....	454
CÓMO SOLICITAR ASISTENCIA .....	416	TENSIÓN DE LA ORUGA .....	456
GLOSARIO DE TÉRMINOS .....	416	ENGRASE TENSOR ORUGA .....	457
DOCUMENTOS ANEXOS .....	417	INACTIVIDAD PROLONGADA DE LA MÁQUINA .....	457
ADVERTENCIAS GENERALES DE SEGURIDAD .....	418	NUEVA PUESTA EN FUNCIONAMIENTO DE LA MÁQUINA .....	458
ADVERTENCIAS DE SEGURIDAD PARA MANIPULACIÓN Y TRANSPORTE .....	418	INSTRUCCIONES PARA TAREAS DE MANTENIMIENTO .....	458
ADVERTENCIAS DE SEGURIDAD DE USO Y FUNCIONAMIENTO .....	418	TABLA INTERVALOS DE MANTENIMIENTO PROGRAMADO .. 458	
ADVERTENCIAS DE SEGURIDAD PARA AJUSTES Y MANTENIMIENTO .....	419	TABLA LUBRICANTES Y ACEITES SISTEMA HIDRÁULICO .....	461
ADVERTENCIAS SOBRE LAS CONDICIONES DEL ÁREA DE TRABAJO .....	419	RECARGA BATERÍA LITIO (12V) .....	462
ADVERTENCIAS DE SEGURIDAD SOBRE EL IMPACTO MEDIOAMBIENTAL .....	420	LIMPIEZA DE LA MÁQUINA .....	463
DESCRIPCIÓN GENERAL DE LA MÁQUINA .....	421	CONTROL NIVEL ACEITE HIDRÁULICO .....	464
H27 PANTHER DESCRIPCIÓN DE LOS COMPONENTES PRINCIPALES .....	422	CONTROL NIVEL ACEITE MOTOR .....	465
H24 LYNX DESCRIPCIÓN DE LOS COMPONENTES PRINCIPALES .....	425	CONTROL Y LIMPIEZA FILTRO AIRE MOTOR .....	466
DESCRIPCIÓN DISPOSITIVOS DE SEGURIDAD .....	428	CAMBIO ACEITE MOTOR .....	467
RIESGOS RESIDUALES .....	429	CAMBIO FILTRO ACEITE MOTOR .....	468
USO INCORRECTO .....	429	MANTENIMIENTO SISTEMA HIDRÁULICO .....	469
H27 PANTHER DATOS TÉCNICO .....	430	CAMBIO ACEITE SISTEMA HIDRÁULICO .....	470
h24 lynx DATOS TÉCNICO .....	431	CAMBIO FILTRO ACEITE HIDRÁULICO .....	472
ÁREAS PERIMETRALES .....	432	SUSTITUCIÓN O INVERSIÓN DE LAS CUCHILLAS .....	473
SEÑALES DE SEGURIDAD E INFORMACIÓN .....	433	CONTROL SISTEMA ELÉCTRICO .....	474
INDICACIONES PARA EL TRANSPORTE Y MANIPULACIÓN .. 435		SUSTITUCIÓN FUSIBLES .....	474
FORMAS DE EMBALAJE (PARA ENVÍO AL DISTRIBUIDOR) .. 435		INFORMACIÓN SOBRE DESPERFECTOS .....	475
CARGA, TRANSPORTE Y DESCARGA (CON PALET) .....	436	DECLARACIÓN DE CONFORMIDAD CE .....	478
DESEMBALAJE .....	436	H27 PANTHER DIAGRAMA ELÉCTRICO FUSIBLES .....	479
ENTREGA DE LA MÁQUINA Y RODAJE .....	437	H27 PANTHER DIAGRAMA ELÉCTRICO MÁQUINA .....	481
ADIESTRAMIENTO DEL OPERADOR .....	437	H27 PANTHER DIAGRAMA ELÉCTRICO RADIOMANDO .....	483
CARGA, TRANSPORTE Y DESCARGA (SIN PALET) .....	438	H24 LYNX DIAGRAMA ELÉCTRICO MÁQUINA .....	485
INDICACIONES DE USO Y FUNCIONAMIENTO .....	439	H24 LYNX DIAGRAMA ELÉCTRICO RADIOMANDO .....	488
DESCRIPCIÓN MANDOS DE LA MÁQUINA .....	439	H24 LYNX DIAGRAMA ELÉCTRICO FUSIBLES .....	489
H27 PANTHER DESCRIPCIÓN DEL RADIOMANDO .....	441		
H24 LYNX DESCRIPCIÓN DEL RADIOMANDO .....	443		
PUESTA EN MARCHA DE LA MÁQUINA .....	445		
PARADA AL TERMINAR EL TRABAJO .....	447		
PARADA DE EMERGENCIA Y REINICIO .....	448		
REINICIO TRAS PARADA POR APAGADO DEL MOTOR .....	450		
ABASTECIMIENTO DE COMBUSTIBLE .....	451		
MODO DE USO .....	452		

**ES**

## OBJETIVO DEL MANUAL

- Este manual es una parte integral de la máquina y su objetivo es proporcionar toda la información necesaria para:
  - a) hacer conocer a los operadores las cuestiones relacionadas con la seguridad;
  - b) manejar la máquina, con o sin embalaje, de forma segura;
  - c) instalar correctamente la máquina;
  - d) conocer en detalle el funcionamiento y los límites de la máquina;
  - e) utilizar la máquina de forma correcta y segura;
  - f) efectuar operaciones de mantenimiento de forma correcta y segura;
  - g) desmantelar la máquina de forma segura y respetando las normas vigentes en materia de protección de la salud de los trabajadores y del medioambiente.
- Según lo establecido en las normas vigentes, los directores de los departamentos de las empresas que adquieran esta máquina tienen la obligación de leer atentamente el contenido de este manual de instrucciones y hacer que el personal encargado de operar y efectuar mantenimiento lea las partes de su competencia.
- El tiempo dedicado para ello estará ampliamente recompensado por el funcionamiento correcto y el uso seguro de la máquina.
- Este documento presupone que, en el lugar de utilización de la máquina, se respeten las normas en materia de seguridad laboral vigentes.
- La información ha sido redactada por el fabricante en su propio idioma (ITALIANO) y de conformidad con las normas vigentes.
- Las traducciones de los manuales deben efectuarse a partir de las INSTRUCCIONES ORIGINALES y sin aportar cambios.
- Esta obligación también es válida para traducciones efectuadas por el mandatario o por quien introduce el producto en la zona lingüística en cuestión.
- En caso de incongruencias en las traducciones hacia otros idiomas, tomar siempre como referencia las instrucciones originales en italiano.
- El manual debe guardarse con cuidado y debe acompañar a la máquina cada vez que se produzca un cambio de propiedad durante su vida.

- Para conservar el manual se recomienda tratarlo con atención, usarlo con las manos limpias y no apoyarlo sobre superficies sucias. No quitar, arrancar ni modificar partes del manual arbitrariamente.
- Conservar el manual en un lugar protegido de la humedad y el calor y, en la medida de lo posible, en un sitio cercano a la máquina correspondiente.
- En caso de que se produzcan daños que impidan utilizar la copia del manual que tiene en su poder, puede solicitar una copia a:

Ecotech Italia S.r.l. Via Dovizi 18 - 47122 Forlì (FC) - Italy

Phone +39 (0)543-774314

Correo electrónico: info@ecotechitalia.com

- Indicar el tipo de máquina, el año de fabricación y el número de serie.
- Puede ocurrir que algunos datos no correspondan completamente a la efectiva configuración entregada.
- El fabricante se reserva el derecho a realizar cambios en la información sin previo aviso, siempre y cuando el nivel de seguridad no se vea afectado.
- Cualquier información proporcionada por los usuarios puede ser una importante contribución a la mejora de los servicios posventa que el fabricante pretende ofrecer a sus clientes.
- Para resaltar algunas partes del texto o indicar algunas aclaraciones importantes, se han adoptado una serie de símbolos cuyo significado se describe a continuación.



### **Peligro - Atención**

**El símbolo indica situaciones de grave peligro que, si se descuidan, pueden poner en grave peligro la salud y la seguridad de las personas.**



### **Precaución - Advertencia**

**El símbolo indica que debe adoptarse un comportamiento adecuado para no poner en peligro la salud y la seguridad de las personas y no provocar daños a la máquina.**

**! Importante**

El símbolo indica información técnica y operativa de especial importancia que no debe ignorarse.

**NOTA**

El símbolo se usa para reforzar el concepto de la información de referencia.

## IDENTIFICACIÓN DEL FABRICANTE Y DE LA MÁQUINA

La placa de identificación representada está colocada directamente en la máquina (en la posición que se indica en la imagen a continuación).

– Además de la información de identificación del fabricante, también se indica toda la información necesaria para la puesta en funcionamiento.

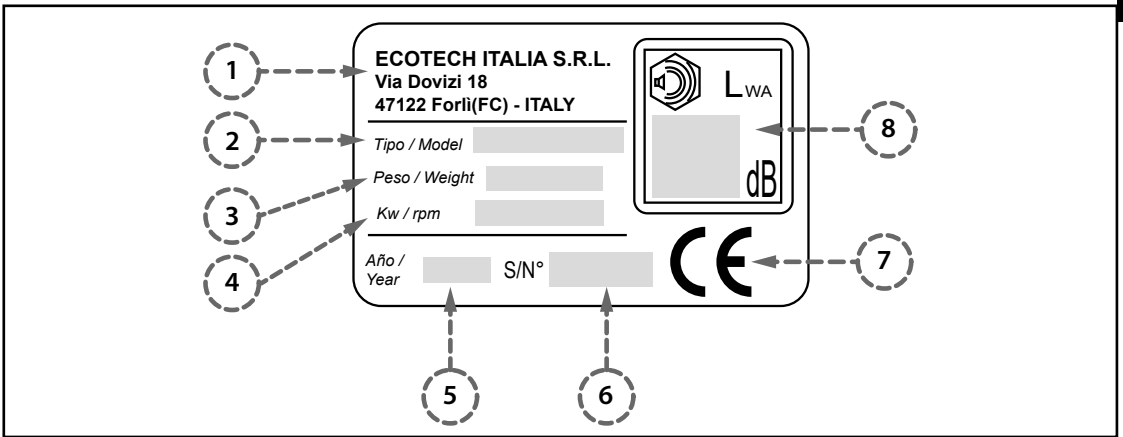

- |                                  |                              |
|----------------------------------|------------------------------|
| 1) Identificación del fabricante | 7) Marcado CE de conformidad |
| 2) Modelo                        | 8) Nivel de ruido            |
| 3) Peso                          |                              |
| 4) Potencia                      |                              |
| 5) Año de fabricación            |                              |
| 6) Número de serie               |                              |

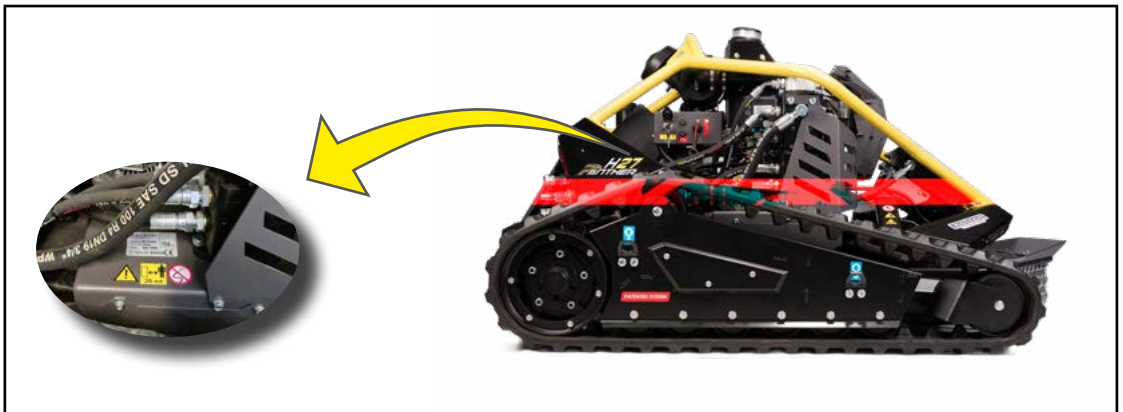

Para solicitar asistencia o pedir repuestos, póngase en contacto con el centro de asistencia técnica.

- Para saber cuál es el centro de asistencia técnica más cercano, consulte nuestra página web: “[www.ecotechitalia.com](http://www.ecotechitalia.com)”

o póngase en contacto con el vendedor de la máquina.

- Para solicitar asistencia técnica, indique los datos incluidos en la placa de identificación, las horas de trabajo del equipo y el tipo de defecto encontrado.

## GLOSARIO DE TÉRMINOS

En el glosario se incluyen algunos términos empleados para redactar esta información con la definición correspondiente para facilitar la comprensión de su significado.

- **Adiestramiento:** proceso de formación para transferir los conocimientos, habilidades y comportamientos necesarios para trabajar de forma independiente, oportuna, correcta y sin riesgos.
- Antes de proporcionar el adiestramiento al operador, asegurarse de que conozca las funciones básicas de telemando y tenga experiencia comprobada en el sector de empleo.
- **Parada de emergencia:** activación voluntaria, en caso de riesgo inminente, del mando que detiene todos los órganos de la máquina cuyo funcionamiento podría representar un riesgo.
- **Parada en caso de alarma:** este estado detiene los órganos de la máquina cuando el sistema de control detecta alguna anomalía en el funcionamiento.
- **Parada general:** en este estado, además de la parada normal, se cortan todas las fuentes de alimentación.
- **Encargado de mantenimiento:** técnico seleccionado y autorizado a realizar tareas que no puede desempeñar el operador.
- El encargado de mantenimiento tiene que contar con habilidades y conocimientos específicos reconocidos especialmente en el sector en el que opera.
- **Mantenimiento ordinario:** conjunto de tareas que es necesario efectuar en la máquina para garantizar el respeto constante de los requisitos de seguridad y una vida útil más prolongada.
- Un buen mantenimiento asegurará el rendimiento a lo largo del tiempo, una mayor vida útil y un nivel constante de los requisitos de seguridad.

dad.

- Generalmente, el fabricante planifica el mantenimiento ordinario y define cada cuánto tiempo y cómo llevarlo a cabo.
- **Mantenimiento extraordinario:** tareas debidas a eventos imprevistos y no planificados por el fabricante y que tiene que llevar a cabo un encargado de mantenimiento.
- Las tareas tienen el objetivo de restablecer las funciones y condiciones de seguridad originales sin alteraciones.
- **Operador:** persona adiestrada para activar las funciones operativas (encendido, apagado, abastecimiento, etc.) y realizar el mantenimiento ordinario.
- El operador, además de estar convenientemente adiestrado y formado acerca del uso de la máquina, deberá tener las habilidades y competencias adecuadas para el tipo de trabajo que tenga que realizar.
- **Peligro:** posible fuente de lesiones o daños para la salud.
- **Riesgo:** combinación entre la probabilidad que se produzca un daño para la salud y la gravedad de dicho daño en una situación peligrosa.
- **Riesgos residuales:** son todos aquellos riesgos que permanecen a pesar de haber adoptado e integrado todas las soluciones de seguridad durante la fase de diseño.
- **Transportista y encargado de manipulación:** personas autorizadas con habilidades reconocidas para utilizar medios de transporte y equipos de elevación en condiciones seguras.
- **Uso incorrecto:** uso diferente respecto al indicado en el manual de uso, razonablemente previsible, que puede derivar del comportamiento humano.

**DOCUMENTOS ANEXOS**

**La lista indica los documentos anexos a la máquina.**

– Declaración de conformidad CE (el documento se encuentra dentro del manual de uso y mantenimiento)

- Manual de uso y mantenimiento
- Diagrama circuito eléctrico
- Diagrama circuito oleodinámico
- Manuales específicos de componentes o subconjuntos comerciales instalados

## ADVERTENCIAS GENERALES DE SEGURIDAD

- La máquina ha sido desarrollada y construida tomando todas las precauciones con el objetivo de minimizar los riesgos durante el ciclo de vida previsto.
- Modificar y eludir los sistemas de seguridad puede generar riesgos (incluso graves) para los operadores.
- La máquina debe ser utilizada ÚNICAMENTE por operadores que hayan sido formados e instruidos para manejarla de forma autónoma, correcta y segura
- ES** - Consulte el manual de uso, especialmente cuando lo utilice por primera vez, y asegúrese de que entiende perfectamente su contenido.
- Preste atención a las ADVERTENCIAS DE SEGURIDAD, no adopte formas de USO INCORRECTO y evalúe los RIESGOS RESIDUALES que puedan existir.
- Al trabajar con la máquina NO use ropa y/o accesorios que puedan quedar atrapados en las partes móviles o en las partes que sobresalen.
- Antes del uso y/o mantenimiento, lea la información de los documentos de referencia y respete los procedimientos descritos con precisión y diligencia.
- Realice los trabajos SOLO de la manera indicada por el fabricante en las "Instrucciones de uso".
- Asegúrese de que las señales de seguridad y la información se mantengan legibles y siga las instrucciones indicadas.
- Las señales informativas pueden ser de diferentes formas y colores para indicar peligros, obligaciones, prohibiciones y advertencias.
- Sustituya y vuelva a colocar las señales que ya no sean legibles en el mismo lugar donde estaban.

## ADVERTENCIAS DE SEGURIDAD PARA MANIPULACIÓN Y TRANSPORTE

- El fabricante ha prestado especial atención al embalaje para minimizar los riesgos relacionados con el envío, la manipulación y el transporte.
- El personal autorizado para la manipulación (carga y descarga) debe tener competencias técnicas y profesionales reconocidas.
- La carga, el transporte y la descarga deben realizarse con medios y equipos de capacidad adecuada.
- NO intente eludir de ninguna manera los procedimientos de elevación, desplazamiento y manipulación.
- NO apile los paquetes para no dañarlos.
- Si se almacena durante un período prolongado, compruebe periódicamente que no se produzcan cambios en las condiciones de almacenamiento de los paquetes.
- Elimine todos los componentes del embalaje de acuerdo con la legislación vigente en el país de instalación.

## ADVERTENCIAS DE SEGURIDAD DE USO Y FUNCIONAMIENTO

- La máquina debe ser manejada por un SOLO operador, que debe estar adiestrado, tener los conocimientos adecuados para el trabajo a realizar y estar en condiciones aptas para ello.
- Consulte el manual de uso, especialmente cuando lo utilice por primera vez, y asegúrese de que entiende perfectamente su contenido.
- Identifique la posición y la función de los mandos y simule algunas maniobras (especialmente el arranque y la parada) para familiarizarse con ellos.
- Utilice la máquina EXCLUSIVAMENTE de la forma y para los usos previstos por el fabricante.
- Preste atención a las ADVERTENCIAS DE SEGURIDAD, no adopte formas de USO INCORRECTO

RECTO y evalúe los RIESGOS RESIDUALES que puedan existir.

- Compruebe que todos los dispositivos de seguridad estén correctamente instalados y sean eficaces.
- Utilice la máquina SOLO con los dispositivos de seguridad originales instalados por el fabricante.

- En función del tipo de trabajo a realizar, utilice los Equipos de Protección Individual indicados en las "Instrucciones de uso" y los prescritos por la legislación laboral.
- Marque las zonas alrededor del área de trabajo y tome medidas de seguridad adecuadas para evitar el acceso de terceros.

## ADVERTENCIAS DE SEGURIDAD PARA AJUSTES Y MANTENIMIENTO

- Mantenga la máquina en un estado de máxima eficiencia y realice el mantenimiento programado respetando la frecuencia y la forma indicadas por el fabricante.
- Un buen mantenimiento asegurará el rendimiento a lo largo del tiempo, una mayor vida útil y un nivel constante de los requisitos de seguridad.
- El personal autorizado para el mantenimiento ordinario debe tener conocimientos reconocidos y habilidad específica en el sector en el que opera.
- Marque las zonas alrededor del área de trabajo y tome medidas de seguridad adecuadas para evitar el acceso de terceros.
- En función del tipo de trabajo a realizar, utilice los Equipos de Protección Individual indicados en las "Instrucciones de uso" y los prescritos por la legislación laboral.
- Realice todos los trabajos SOLO después de que todas las fuentes de energía hayan sido debidamente aisladas para poder operar con seguridad.
- Realice los trabajos según los procedimientos y de la manera indicada por el fabricante en las "Instrucciones de uso".
- Realice todos los trabajos SOLO con herramientas adecuadas y en buen estado, para evi-

tar dañar los componentes y las piezas de la máquina.

- Sustituya los DISPOSITIVOS DE SEGURIDAD únicamente por repuestos originales para no modificar el nivel de seguridad previsto.
- El uso de piezas de recambio similares, pero no originales puede dar lugar a reparaciones inadecuadas, a una disminución del rendimiento y a daños económicos.
- Utilice los lubricantes (aceites y grasas) recomendados por el fabricante o lubricantes con las mismas características químicas y físicas.
- Al finalizar el trabajo, restablezca todas las condiciones de seguridad previstas para prevenir y minimizar los riesgos durante la interacción hombre-máquina.
- Una vez finalizado el trabajo, compruebe que no hayan quedado herramientas u otros materiales en las proximidades de las piezas móviles o en las zonas de riesgo.
- Póngase en contacto con el Servicio de Asistencia Técnica del fabricante en caso de que fuera necesario realizar tareas no descritas en las "Instrucciones de uso".
- Los trabajos de MANTENIMIENTO EXTRAORDINARIO tienen que ser efectuados únicamente por técnicos con experiencia reconocida en el sector en el que opera.

ES

## ADVERTENCIAS SOBRE LAS CONDICIONES DEL ÁREA DE TRABAJO

- El operador debe utilizar la máquina de forma adecuada y actuar SIEMPRE con precaución, especialmente en terrenos de difícil acceso y con fuerte pendiente.
- Es difícil formular una lista completa de todas

las condiciones relacionadas con los factores de comportamiento y ambientales que pueden causar riesgos.

- El cumplimiento de las advertencias enumeradas puede reducir los riesgos, pero NO elimi-

narlos por completo.

- Adapte SIEMPRE la velocidad de avance de la máquina a las condiciones del terreno y proceda siempre con extrema precaución.
- Preste atención al riesgo de vuelco cuando trabaje en un terreno con pendiente.
- El riesgo de vuelco aumenta repentinamente y sin control si se conduce a una velocidad demasiado elevada.
- Evite cualquier tipo de obstáculo, especialmente en terrenos escarpados (zanjas, baches, zonas blandas, etc.), que pueda perjudicar la estabilidad de la máquina y provocar su vuelco.

- Preste atención al trabajar en terreno suelto (incluso en terreno llano) también debido a condiciones meteorológicas adversas (lluvia intensa, terreno inundado, etc.).
- Extreme las precauciones al trabajar cerca de zanjas, terraplenes, canales o zonas donde el terreno esté suelto y haya riesgo de desprendimiento.
- Mantenga el control de la máquina, diríjase a una zona segura y evite acciones instintivas e irracionales en caso de peligro.
- NO gire bruscamente o a una velocidad demasiado alta cuando trabaje en un terreno irregular y con fuerte pendiente.

ES

## ADVERTENCIAS DE SEGURIDAD SOBRE EL IMPACTO MEDIOAMBIENTAL

Cada organización tiene la tarea de aplicar procedimientos para identificar, evaluar y controlar el impacto de sus actividades (productos, servicios, etc.) en el medio ambiente.

Los procedimientos que seguir para identificar el impacto significativo en el medio ambiente deben tener en cuenta los siguientes factores:

- a) Emisiones en la atmósfera
- b) Vertido de líquidos
- c) Gestión de desechos
- d) Contaminación del suelo
- e) Uso de materias primas y recursos naturales
- f) Problemas a nivel local relacionados con el impacto medioambiental

Para minimizar el impacto medioambiental, el fabricante proporciona la siguiente información.

Estas instrucciones deben ser tenidas en cuenta por todos aquellos que operen de alguna manera con la máquina.

Todos los componentes del embalaje deben desecharse de acuerdo con la legislación vigente.

Cuando el motor esté encendido en locales cerrados, compruebe que haya un intercambio de aire

adecuado y que las emisiones sonoras estén dentro de los valores permitidos.

No deseche material contaminante en el medio ambiente. Deseche los residuos de acuerdo con la legislación vigente.

Los Residuos de Aparatos Eléctricos y Electrónicos (RAEE) contienen sustancias dañinas que causan efectos nocivos para la salud de las personas y para el medio ambiente.

En el momento del desmantelamiento, clasifique todos los componentes según sus características químicas y deséchelos por separado.

Todos los componentes que deben separarse y desecharse de forma especial están marcados con una etiqueta específica.

La eliminación ilegal de los Residuos de Aparatos Eléctricos y Electrónicos (RAEE) se sanciona con penas según lo establecido por la legislación vigente en la zona donde se ha cometido la infracción.

## DESCRIPCIÓN GENERAL DE LA MÁQUINA

- La "H27 PANTHER/H24 LYNX" es una máquina teledirigida sumamente versátil para uso profesional.
- La máquina es apta para segar, picar y desbrozar tanto en terrenos llanos como en pendientes pronunciadas.
- Este tipo de máquina permite efectuar el mantenimiento de zonas verdes, de terraplenes y pendientes.
- Además de cortar el césped, la máquina puede cortar la maleza y los troncos de los árboles (hasta 7 cm de diámetro aproximadamente).
- La máquina también puede operar en zonas hostiles a las que sería difícil acceder con otros equipos.
- La máquina puede segar en ambas direcciones (hacia adelante y hacia atrás).
- El operador, al utilizar la máquina, debe permanecer en la zona indicada en el apartado "ZONAS PERIMETRALES" para conducir la máquina desde una distancia de seguridad adecuada.
- La distancia entre la máquina y el operador reduce los riesgos causados por materiales que salen disparados, ruido, inhalación de gases de escape, etc.
- El mando a distancia por radio, con un diseño moderno, proporciona al operador una ergonomía adecuada.
- La plataforma de corte está equipada con una cuchilla con 2 extremos flotantes que pican el material.
- El uso de la máquina está permitido durante las horas diurnas y/o en condiciones de visibilidad adecuadas.
- La máquina también puede utilizarse de noche siempre y cuando haya una iluminación artificial que garantice una visibilidad de al menos 100 m.
- Este tipo de máquinas están construidas con tecnología innovadora y materiales seleccionados para garantizar eficacia y calidad durante el funcionamiento.
- El motor endotérmico acciona la bomba hidráulica que alimenta los motores hidrostáticos que accionan las orugas. La cuchilla de corte se acciona mediante correas.
- Cada oruga, la izquierda y la derecha, es impulsada por su propio motor hidrostático para permitir maniobras rápidas.
- La máquina puede maniobrar en espacios reducidos mediante el mando a distancia por radio y puede incluso hacer giros de 360°.
- El sistema hidráulico está equipado con un intercambiador y un ventilador eléctrico para mantener constante la temperatura del aceite que alimenta la bomba hidráulica.
- Para garantizar la eficacia de la refrigeración, el ventilador del intercambiador invierte automáticamente la rotación para expulsar los residuos acumulados.
- El fabricante ofrece una serie de accesorios para aumentar el rendimiento y la versatilidad de funcionamiento.

ES

## H27 PANTHER DESCRIPCIÓN DE LOS COMPONENTES PRINCIPALES



ES

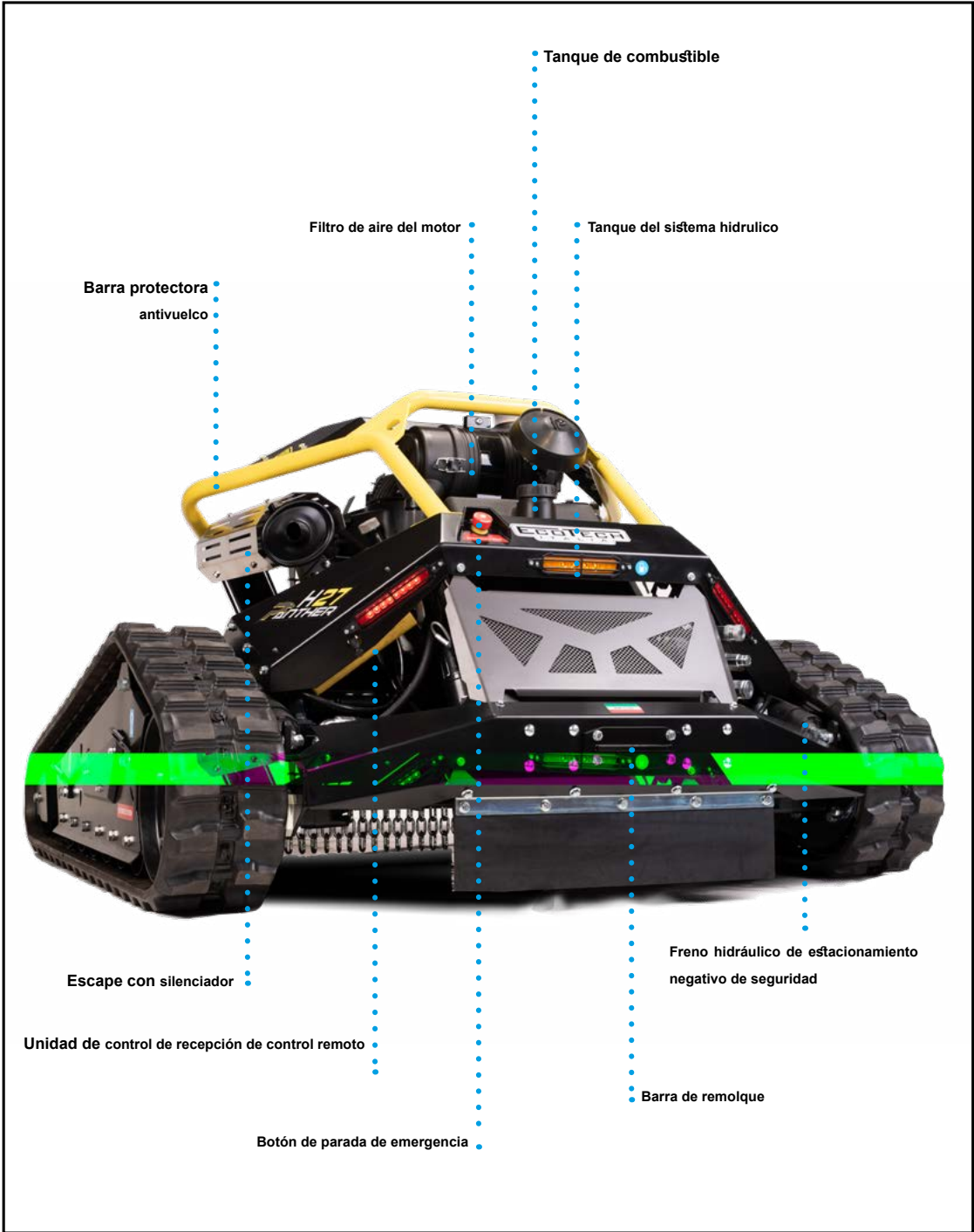

ES

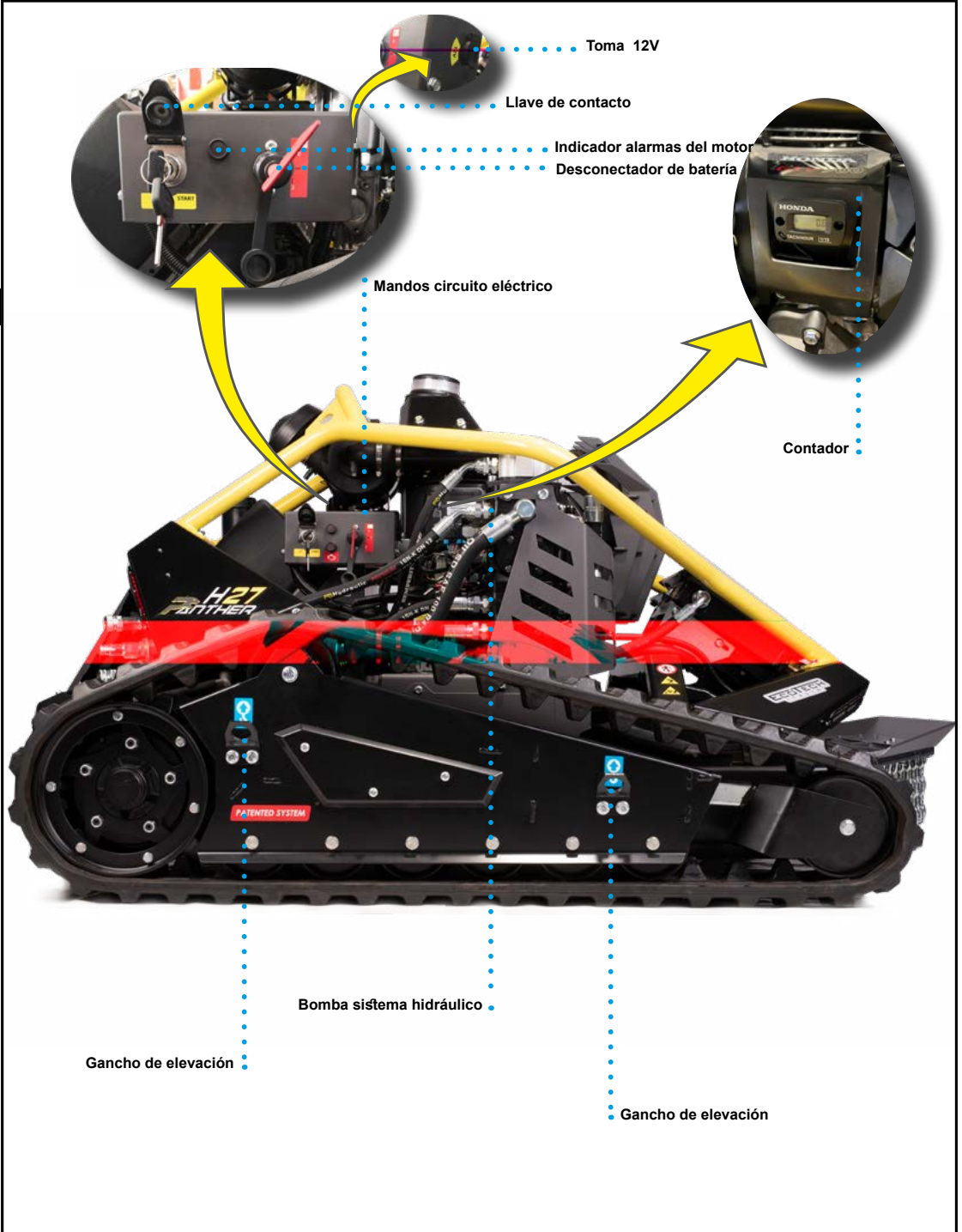

Toma 12V

Llave de contacto

Indicador alarmas del motor  
Desconector de batería

Mandos circuito eléctrico

Contador

Bomba sistema hidráulico

Gancho de elevación

Gancho de elevación

## H24 LYNX DESCRIPCIÓN DE LOS COMPONENTES PRINCIPALES



ES

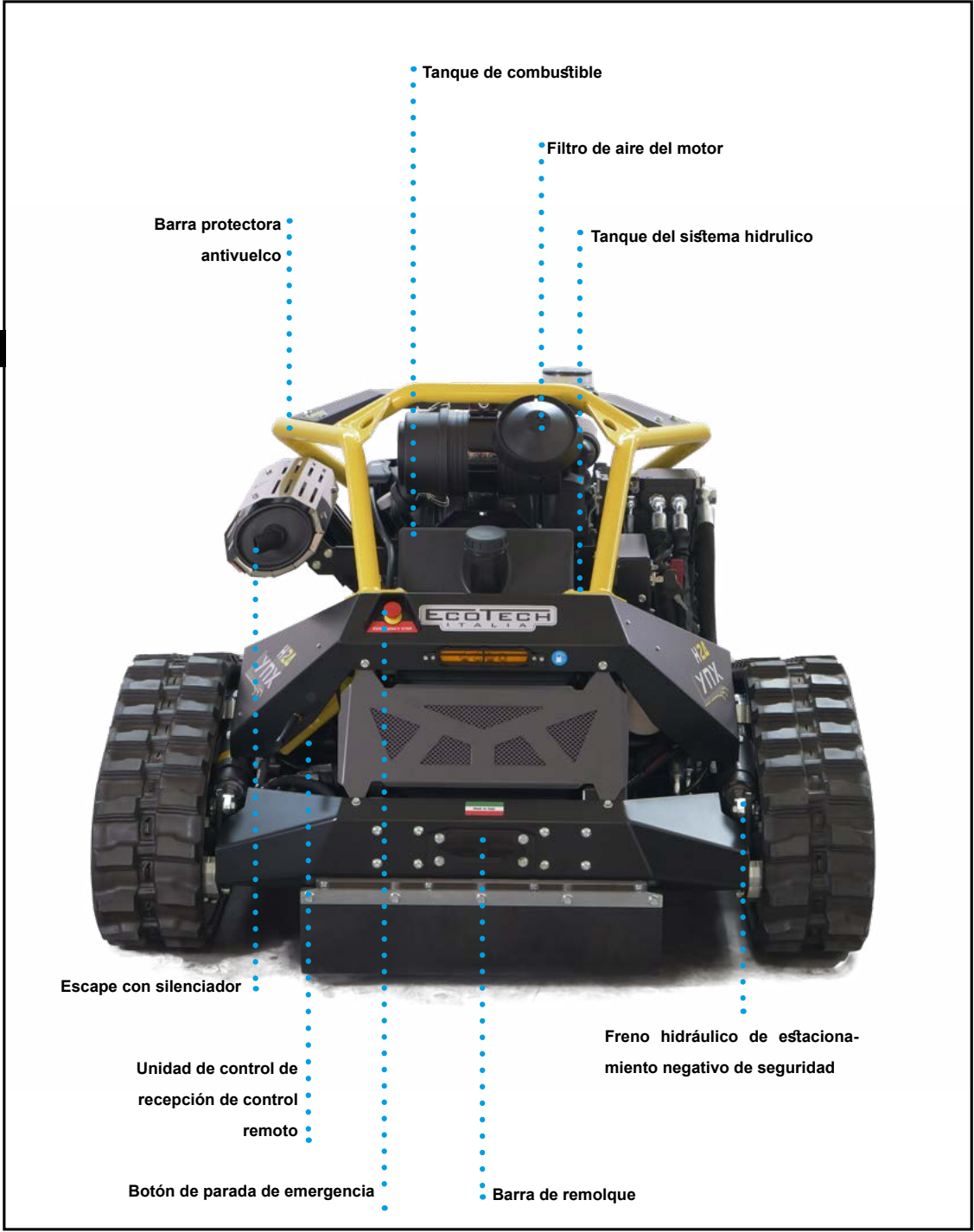

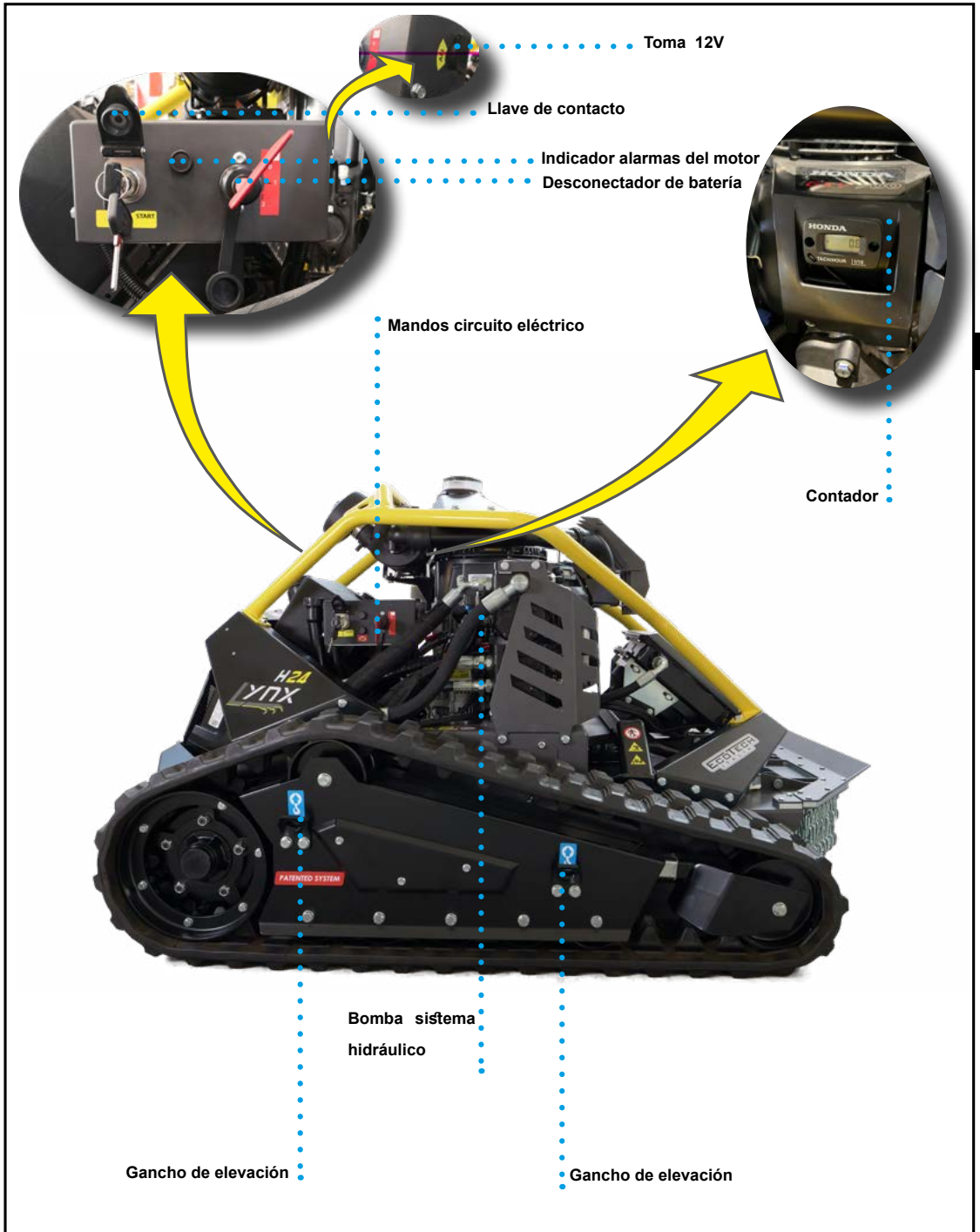

**DESCRIPCIÓN DISPOSITIVOS DE SEGURIDAD**

La máquina está equipada con dispositivos de seguridad para minimizar los riesgos durante

la interacción hombre-máquina.

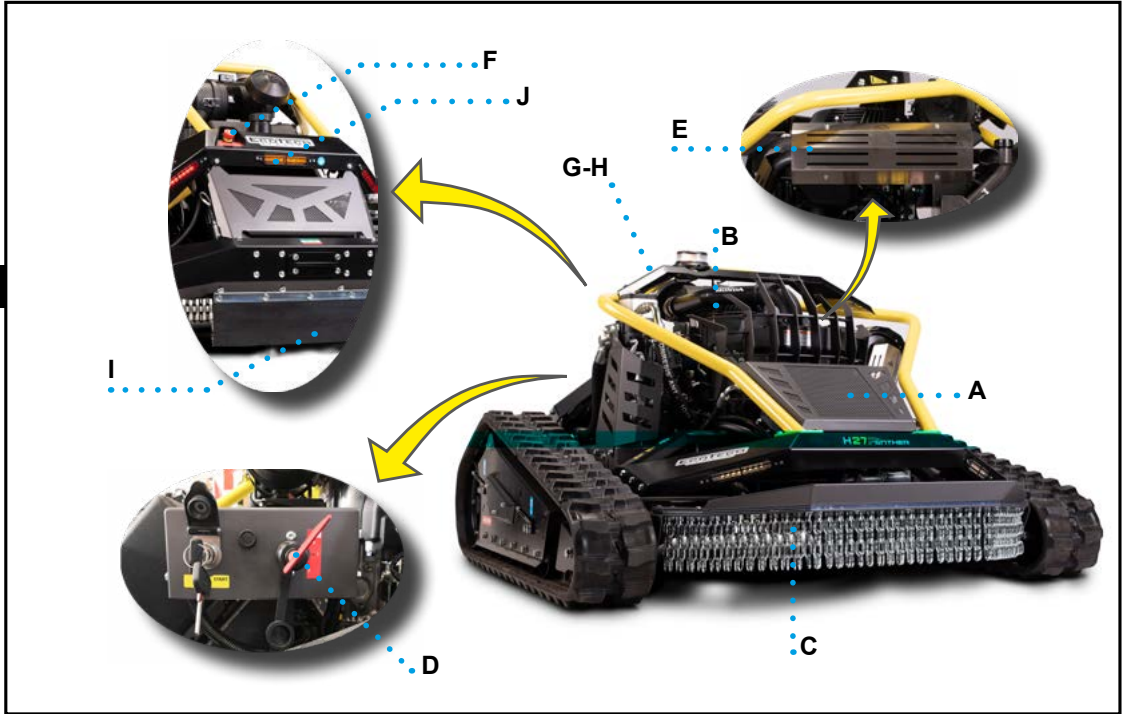

- A) Barra protectora antivuelco: dispositivo de seguridad que protege la máquina en caso de vuelco.
- B) Protección fija: dispositivo de seguridad que protege el motor cuando se trabaja.
- C) Protección fija: dispositivo de seguridad (de cadenas) que protege el operador del material que pueda salir disparado.
- D) Desconector de batería: desconecta la batería de circuito eléctrico de la máquina.
- E) Protección fija: dispositivo de seguridad que impide el contacto con zonas que presentan riesgo de quemaduras.
- F) Botón parada de emergencia: comando de seguridad que detiene, en condiciones de riesgo inminente, todas aquellas partes que podrían representar un riesgo si estuvieran en función.
- G) Indicador luminoso (luz naranja parpadean-

- te): dispositivo de seguridad que indica que la máquina está funcionando.
- H) Indicador acústico: dispositivo de seguridad que indica que se ha producido el enlace entre la máquina y radiomando. El operador puede utilizarla como bocina durante las fases de trabajo mediante un botón especial en el radiomando.
- I) Protección fija: dispositivo de seguridad (de goma) que protege el operador del material que pueda salir disparado.
- J) Indicador luminoso (luz amarilla): si está encendido, indica que el combustible está por acabar.

**⚠ Importante**

Cuando se enciende el indicador de advertencia, el abastecimiento de combustible debe realizarse lo antes posible para evitar que la máquina de detenga en zonas hostiles.

## RIESGOS RESIDUALES

- Constituyen riesgos residuales: “todos aquellos riesgos que permanecen a pesar de haber adoptado e integrado todas las soluciones de seguridad durante la fase de diseño”.
- Todos los riesgos residuales están indicados con un símbolo especial. Algunos están aplicados cerca de la zona donde permanece el riesgo, otros en una posición fácilmente visible.
- Disparo de objetos: El operador debe conducir la máquina desde el área indicada en la sección “ÁREAS PERIMETRALES” y a una distancia de seguridad para evitar el riesgo de ser golpeado.
- Detenga inmediatamente el funcionamiento de la máquina si entran personas no autorizadas en la zona de riesgo y asegúrese de que salgan.
- Atasco cuchilla de corte: la presencia de obstáculos como alambres, cordones, cuerdas, etc. en el área de trabajo podría provocar el atasco de la cuchilla.
- Para evitar daños graves, detenga inmediatamente el funcionamiento de la máquina pulsando el botón de parada de emergencia.
- Retire los elementos que han provocado el atasco de la cuchilla antes de reanudar el trabajo.
- Vuelco de la máquina: al operar en terrenos desmoronados o empinados.
- Ajuste SIEMPRE la velocidad de avance de la máquina en función de la pendiente y la firmeza del terreno. En terrenos con pendiente, utilice la máquina a baja velocidad y evite los cambios bruscos de dirección.

ES

## USO INCORRECTO

- **Uso incorrecto:** uso diferente respecto al indicado en el manual de uso, razonablemente previsible, que puede derivar del comportamiento humano.
- NO permita que la máquina sea utilizada por operadores que no estén debidamente instruidos, informados y autorizados.
- NO utilice la máquina si los dispositivos de seguridad no están bien instalados y funcionan correctamente.
- NO altere de ninguna manera las características de construcción y funcionales de la máquina.
- NO utilice ni permita que la máquina sea utilizada para fines y/o de forma no prevista por el fabricante.
- NO intente desmenuzar ramas o troncos de árboles con un diámetro superior a 7 cm aproximadamente.
- NO opere en superficies donde se depositen objetos afilados, piedras, cables, etc. que puedan dañar las piezas de la máquina.
- NO segar cuesta abajo (solo cuesta arriba) en terrenos con pendiente pronunciada, donde no es posible trabajar en sentido transversal.
- NO utilice la máquina si no se han realizado regularmente los trabajos de mantenimiento programados.
- NO utilice la máquina en entornos con riesgo de incendio y/o explosión.
- NO utilice la máquina como medio de transporte de personas u objetos.
- NO utilice el gancho de tiro para remolcar otras máquinas o para realizar otras actividades no pertinentes.
- NO circule por la vía pública.
- NO realice ninguna operación con la máquina en funcionamiento, hágalo SOLO después de haberla apagado de forma segura.
- NO abandone la máquina ni la deje desatendida al terminar la tarea sin apagarla de forma segura.
- NO deje la máquina en un lugar que estorbe o sea un peligro para terceros. Aparque la máquina en una zona con una superficie llana y estable.
- NO utilice la máquina en pendientes pronunciadas durante periodos prolongados sin cambiar de dirección.

## H27 PANTHER DATOS TÉCNICO

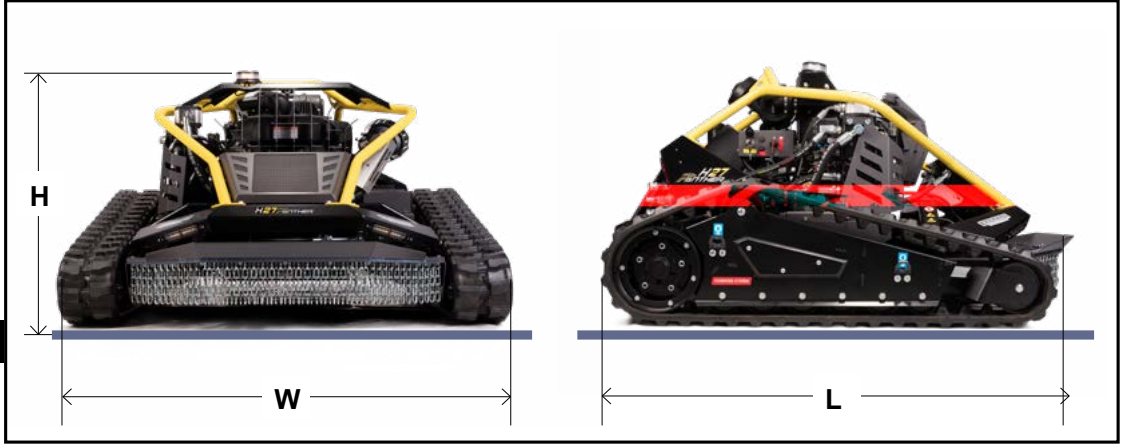

**Tabla 1:** Datos técnicos de la máquina

Descripción	Unidad de medida	Valor
<b>Medidas de la máquina</b>		
Largo (L)	mm	1720
Ancho (W)	mm	1430
Altura (H)	mm	900
Altura plataforma de corte	mm	20 ÷ 120
Ancho plataforma de corte	mm	1000
Masa en vacío total	kg	640
Capacidad depósito combustible	l	18
Capacidad depósito aceite hidráulico	l	14
Tipo de batería	-	12V 16Ah Litio recargable
Medidas batería	mm	180 x 75 x 170
<b>Características de funcionamiento</b>		
Velocidad de avance	km/h	0 ÷ 7
Ángulo máximo de vuelco lateral estático	-	65°
Ángulo longitudinal estático máximo	-	20°(hacia abajo) - 50°(hacia arriba)
<b>Condiciones ambientales</b>		
Altura máxima de funcionamiento (s. n. m.)	m	2000
Humedad relativa (detectada a una temperatura comprendida entre 20°C y 40°C)	-	30% - 80%
Temperatura ambiental de funcionamiento	°C	-10° / +40°
Luz ambiental	LUX	150
Nivel de potencia acústica (LWA)	dB (A)	104
Nivel de presión sonora (LpA)	dB (A)	88

## H24 LYNX DATOS TÉCNICO

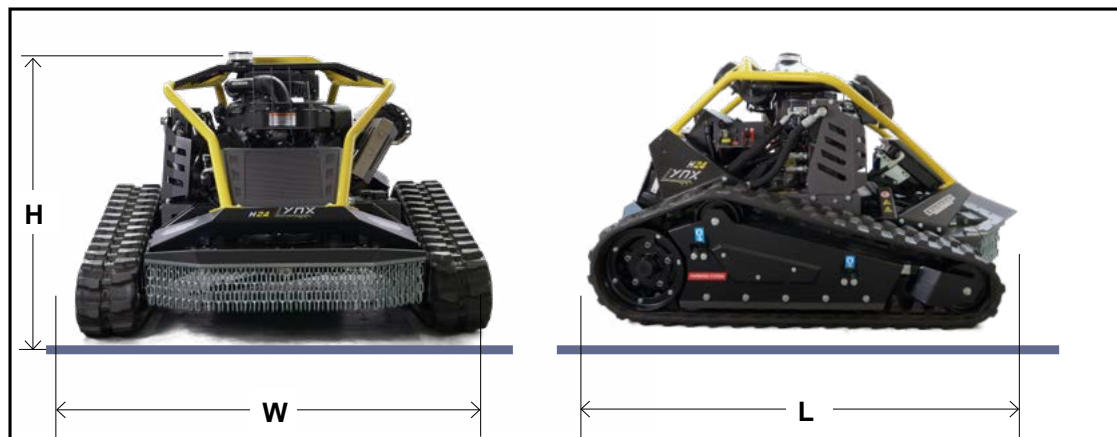

**Tabla 2:** Datos técnicos de la máquina

Descripción	Unidad de medida	Valor
<b>Medidas de la máquina</b>		
Largo (L)	mm	1640
Ancho (W)	mm	1300
Altura (H)	mm	900
Altura plataforma de corte	mm	20 ÷ 120
Ancho plataforma de corte	mm	840
Masa en vacío total	kg	580
Capacidad depósito combustible	lt	18
Capacidad depósito aceite hidráulico	lt	14
Tipo de batería	-	12V 16Ah Lítio recargable
Medidas batería	mm	180 x 75 x 170
<b>Características de funcionamiento</b>		
Velocidad de avance	km/h	0 ÷ 7
Ángulo máximo de vuelco lateral estático	-	65°
Ángulo longitudinal estático máximo	-	20°(hacia abajo) - 50°(hacia arriba)
<b>Condiciones ambientales</b>		
Altura máxima de funcionamiento (s. n. m.)	m	2000
Humedad relativa (detectada a una temperatura comprendida entre 20°C y 40°C)	-	30% - 80%
Temperatura ambiental de funcionamiento	°C	-10° / +40°
Luz ambiental	LUX	150
Nivel de potencia acústica (LwA)	dB (A)	104
Nivel de presión sonora (LpA)	dB (A)	88

**ÁREAS PERIMETRALES**

- La ilustración muestra las zonas de peligro durante el funcionamiento normal de la máquina.
- Marque las zonas alrededor del área de trabajo y tome medidas de seguridad adecuadas para evitar el acceso de terceros.
- Detenga inmediatamente el funcionamiento de la máquina si entran personas no autorizadas en la zona de riesgo y asegúrese de que salgan.
- Cuando se trabaja en un plano inclinado con una pendiente superior a 25°, el operario debe situarse siempre aguas arriba de la máquina.
- El operador debe situarse respecto a la máquina en las zonas indicadas en la figura para no estar en la zona de posible traslación de la máquina y en la zona de posible caída de objetos, excepto cuando trabaje en un plano inclinado con una pendiente superior a 25°, en dicha condición se aplican los requisitos del punto anterior.

**ES**

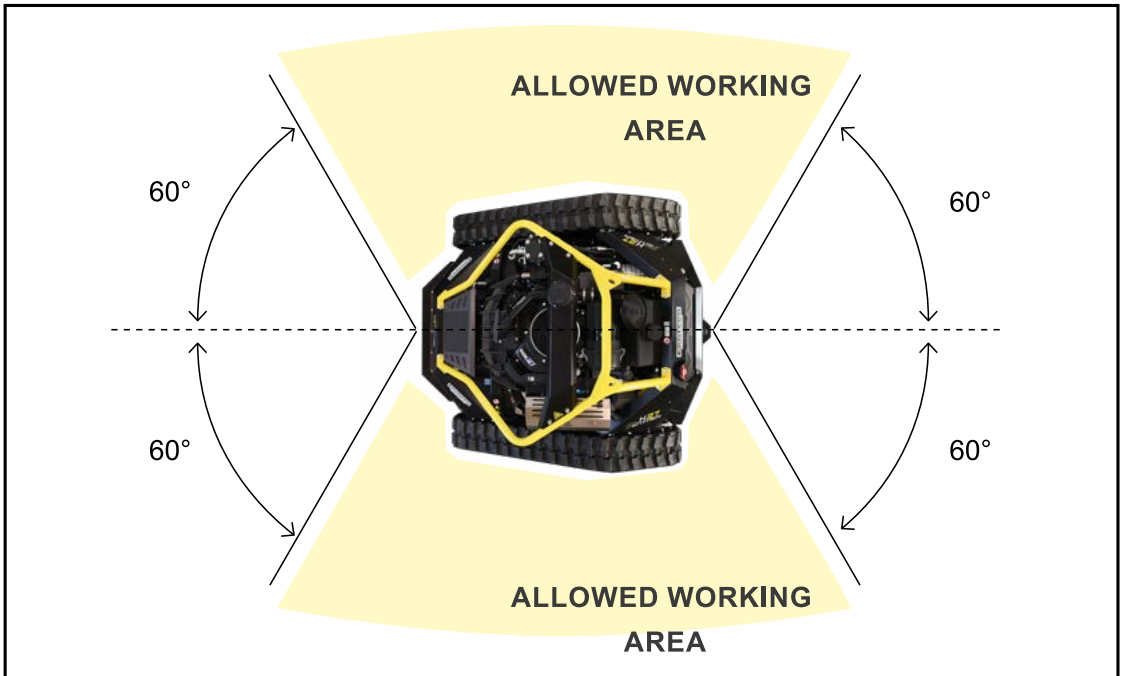

## SEÑALES DE SEGURIDAD E INFORMACIÓN

La ilustración muestra las señales aplicadas y la lista incluye la descripción del riesgo residual representado.

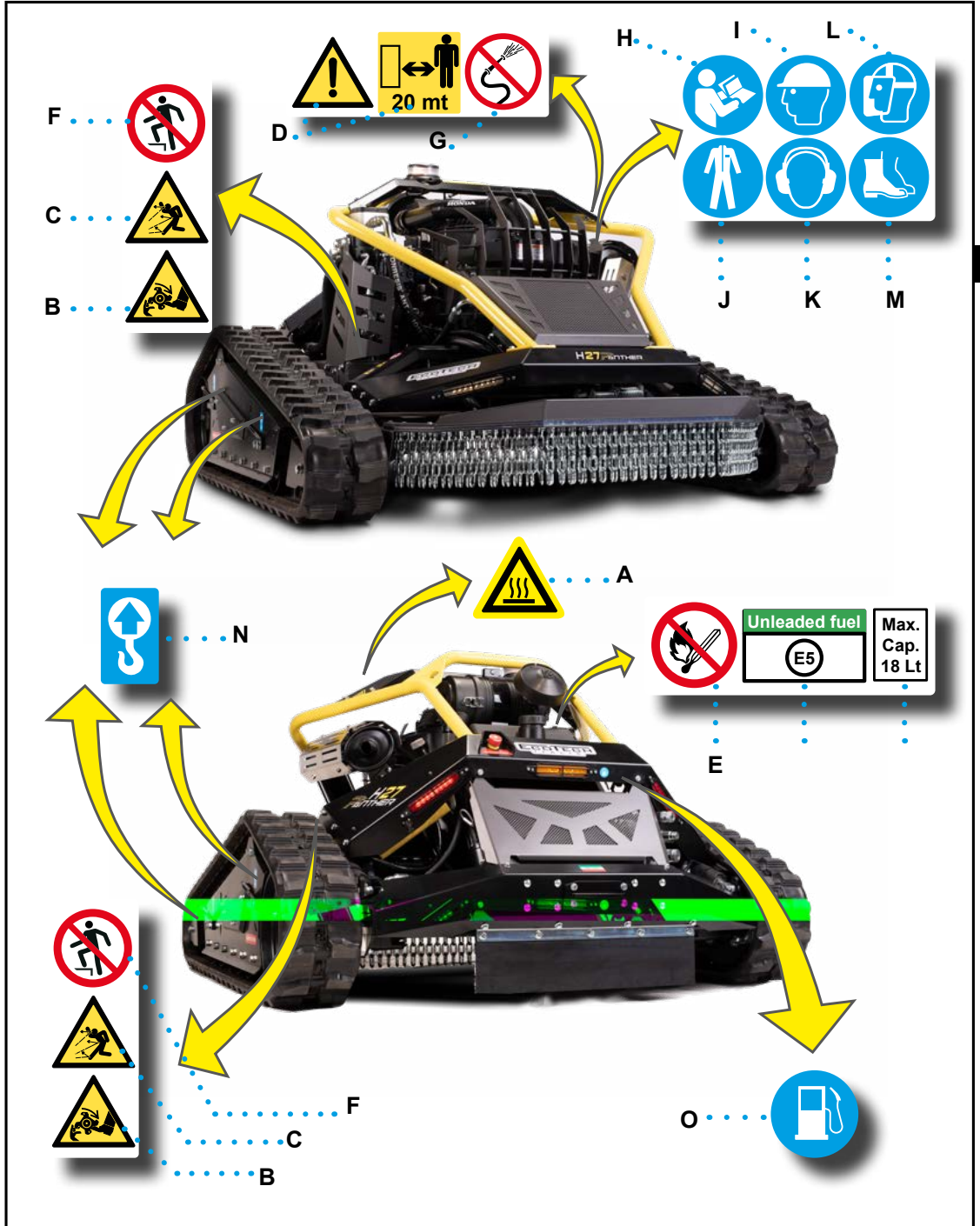

ES

### ■ Señales de peligro

- A) No tocar las superficies calientes con las extremidades superiores u otras partes del cuerpo.
- B) No acercar las extremidades inferiores a las piezas en movimiento.
- C) Peligro de recibir golpes a causa de material expulsado.
- D) No detenerse en la zona de campo de acción de la máquina.

### ES ■ Señales de prohibición

- E) No fumar durante el abastecimiento de combustible.
- F) No subirse a la plataforma de corte.
- G) No lavar con chorros de agua.

### ■ Señales de obligación

- H) Leer el manual de uso y mantenimiento.
- I) Usar el casco de protección (EPI) durante el funcionamiento normal de la máquina.
- J) Usar una vestimenta que cumpla con las leyes

sobre los lugares de trabajo.

- K) Usar protección acústica (EPI) durante el funcionamiento normal de la máquina.
- L) Usar pantalla de protección facial (EPI) durante el funcionamiento normal de la máquina.
- M) Usar calzado de seguridad (EPI).

### ■ Señales de obligación

- N) Indica los puntos de elevación con ganchos.
- O) Indica la luz LED del nivel de combustible.

**Asegúrese de que las señales de seguridad y la información se mantengan legibles y siga las instrucciones indicadas.**

**Sustituya y vuelva a colocar las señales que ya no sean legibles en el mismo lugar donde estaba.**

## INDICACIONES PARA EL TRANSPORTE Y MANIPULACIÓN

- El personal autorizado para la manipulación (carga y descarga) debe tener competencias técnicas y profesionales reconocidas.
- La carga, el transporte y la descarga deben realizarse con medios y equipos de capacidad adecuada.
- NO apile los paquetes para no dañarlos.
- Si se almacena durante un período prolongado, compruebe periódicamente que no se produzcan cambios en las condiciones de almacenamiento de los paquetes.

## FORMAS DE EMBALAJE (PARA ENVÍO AL DISTRIBUIDOR)

Las imágenes muestran los embalajes utilizados más comunes.

### Embalaje sobre palet con película plástica de protección



### Embalaje en caja

- El embalaje, con contención del volumen, está realizado en función del tipo de transporte escogido.
- El embalaje para el transporte marítimo es de tipo „ultramarino“, para garantizar la conservación de los artículos embalados.
- Toda la información necesaria para la carga y la

descarga figura en el embalaje.

- Cada envío va acompañado de un documento („Packing list“) que enumera y describe los paquetes.
- La máquina está bien sujeta al palet para evitar movimientos bruscos
- Algunos componentes (radiomando, cargador de baterías, etc.) se guardan en una caja y se colocan dentro del embalaje.

ES

## CARGA, TRANSPORTE Y DESCARGA (CON PALET)

- En función del lugar de destino, el transporte puede realizarse por diferentes medios.
- Efectuar el transporte con medios aptos y de capacidad adecuada.
- La descarga se puede efectuar con un dispositivo de la capacidad adecuada (de horquilla o gancho).
- No superponer los paquetes para no dañarlos y reducir el riesgo de movimientos bruscos y peligrosos.
- El esquema muestra las soluciones más utilizadas.

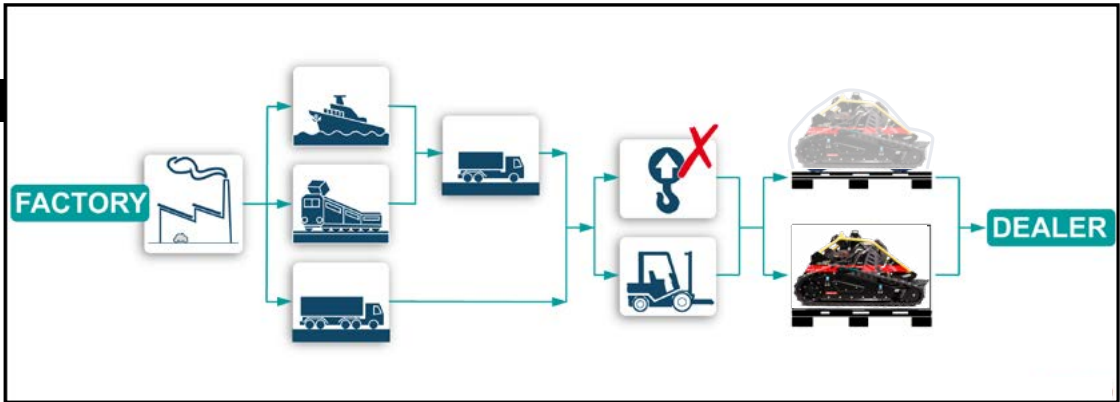

## DESEMBALAJE

- Al recibirlo, compruebe que el material recibido corresponda con lo indicado en el documento de acompañamiento.
- Compruebe que el embalaje no esté dañado y, en el caso de envíos sin embalaje, compruebe que cada paquete esté íntegro.
- Desembale adecuadamente cada paquete y compruebe la integridad de los componentes.
- En caso de daños o falta de alguna pieza, póngase en contacto con el vendedor para decidir qué medidas tomar.
- Compruebe que se hayan retirado todos los dispositivos de fijación (abrazaderas, soportes especiales, etc.) utilizados para evitar movimientos bruscos.
- El material de embalaje debe ser desechado correctamente de acuerdo con la legislación vigente.

## ENTREGA DE LA MÁQUINA Y RODAJE

**Según lo acordado con el distribuidor, la máquina puede ser entregada o recogida directamente por el comprador.**

- El fabricante prueba la máquina y la entrega al concesionario SIN combustible, SIN aceite para el motor y con la batería del radiomando descargada.
- Antes de encender la máquina, el distribuidor debe repostar el combustible, poner aceite para el motor y cargar la batería del radiomando.

### **Importante**

**No llene el aceite por encima del nivel máximo indicado para evitar problemas de funcionamiento.**

**Cuando utilice baterías nuevas por primera vez, cárguelas completamente.**

### **Precaución - Advertencia**

**La batería suministrada con la máquina es de LITIO. Para recargarla, utilice SOLO dispositivos adecuados para este tipo de batería.**

**NO recargue la batería con ningún otro dispositi-**

**vo que no sea el suministrado.**

- Coloque el embalaje sobre una superficie plana, en un lugar cubierto y bien ventilado.
- Colóquese correctamente el cinturón, con el radiomando, para manejar la máquina.
- Ponga en marcha la máquina, levante completamente la plataforma de corte y baje la máquina del palet.

### **Importante**

**Dicha operación debe ser realizada ÚNICAMENTE por personal capacitado para evitar**

**riesgos por maniobras incorrectas.**

- Detenga la máquina en una zona adecuada.
- Compruebe la integridad de la máquina y los componentes.
- La máquina se entrega con un periodo de rodaje inicial de unos minutos. No obstante, es necesario seguir ciertas instrucciones durante el primer periodo de uso (para más detalles, véase el „Programa de mantenimiento programado“).

ES

## ADIESTRAMIENTO DEL OPERADOR

- El distribuidor debe adiestrar al operador para que sea capaz de interactuar con la máquina de forma autónoma, sin riesgos y de acuerdo con su uso previsto.
- El operador debe recibir información sobre el USO CORRECTO de la máquina y los RIESGOS RESIDUALES.
- El operador debe demostrar que ha adquirido los conocimientos y que ha entendido las „In-

strucciones de uso“ para poder realizar la tarea de forma segura.

- El operador debe ser capaz de reconocer las señales de seguridad y debe demostrar que es apto para realizar las tareas asignadas.
- El distribuidor debe entregar material de formación/información al personal y dejar constancia de la formación impartida, de modo que pueda presentarse en caso de producirse un litigio.

**CARGA, TRANSPORTE Y DESCARGA (SIN PALET)**

- Realice la descarga y la carga de la máquina del medio de transporte con rampas de la capacidad de carga adecuada y con una inclinación apropiada.
- Como alternativa a las rampas, se pueden utilizar rampas de terraplén siempre y cuando se garantice que la operación no conlleva riesgos.
- La máquina está provista de puntos indicados para la elevación con un dispositivo con gancho con una capacidad adecuada.
- Conecte correctamente los dispositivos de ele-

vación a los puntos indicados.

- Realice todas las maniobras despacio y con cuidado para evitar situaciones de peligro.
- Realice las operaciones sobre una superficie estable y nivelada y con el vehículo detenido de forma segura.
- Efectuar el transporte con medios aptos y con la capacidad adecuada.
- El esquema muestra las soluciones que hay que utilizar para mover la máquina hasta el medio de transporte.

**ES**

**! Importante**

Utilice siempre equipos de carga/ elevación de

la capacidad adecuada.

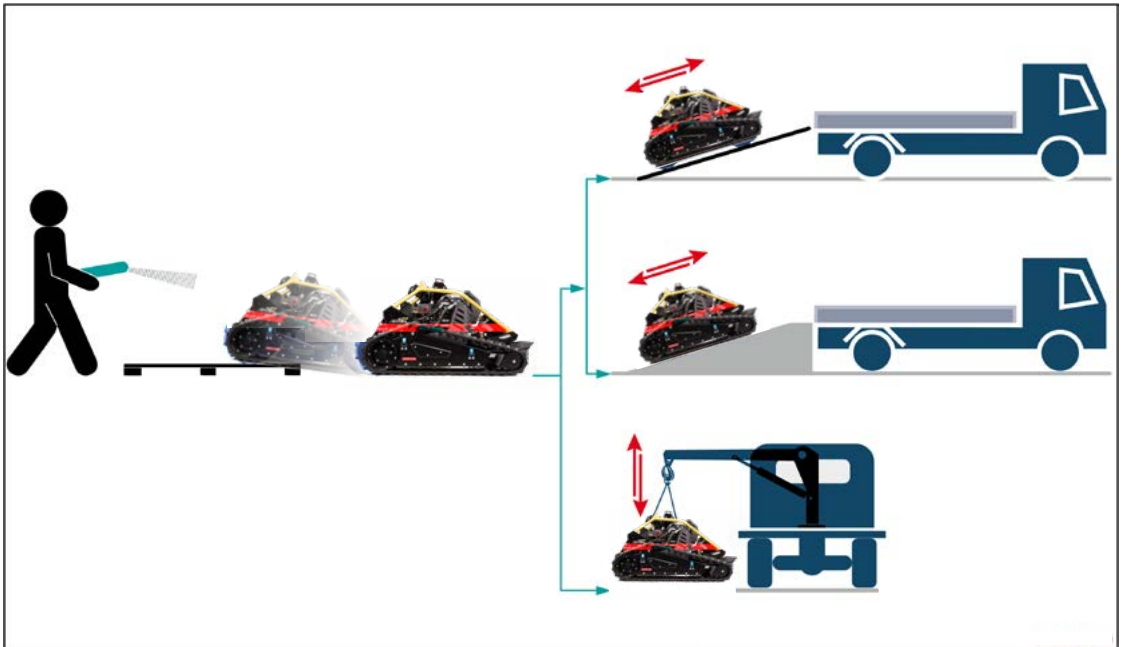

## INDICACIONES DE USO Y FUNCIONAMIENTO

- La máquina debe ser manejada por un SOLO operador, que debe estar adiestrado, tener los conocimientos adecuados para el trabajo a realizar y estar en condiciones aptas para ello.
- Consulte el manual de uso, especialmente cuando lo utilice por primera vez, y asegúrese de que entiende perfectamente su contenido.
- Utilice la máquina SOLO de la forma y para los usos previstos por el fabricante.
- Utilice la máquina SOLO con los dispositivos de seguridad originales instalados por el fabricante.
- En función del tipo de trabajo a realizar, utilice los Equipos de Protección Individual indicados en las „Instrucciones de uso“ y los prescritos por la legislación laboral.

## DESCRIPCIÓN MANDOS DE LA MÁQUINA

La imagen muestra los controles principales y la lista indica su descripción y función.

ES

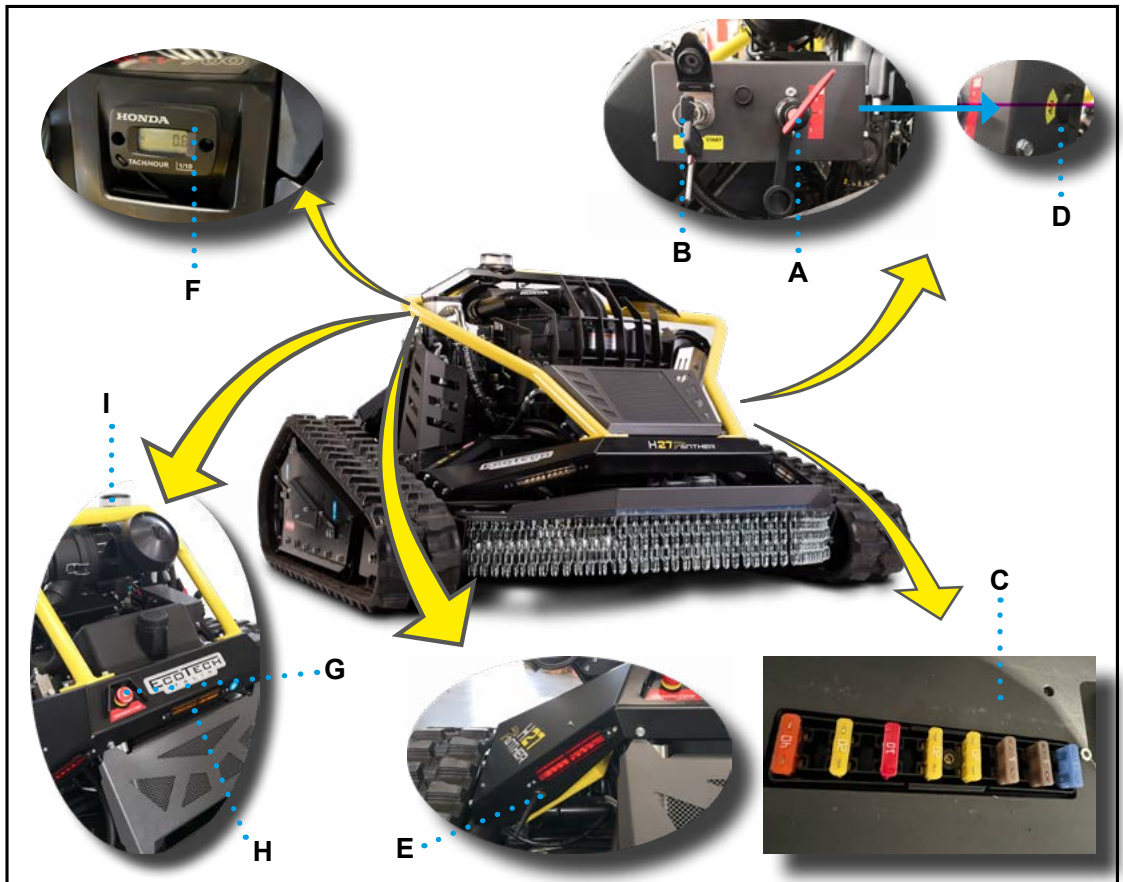

- A) Desconector de batería: desconecta la batería de circuito eléctrico de la máquina.
- Posición "1": batería desconectada y llave NO extraíble.
- Posición "0": batería desconectada y llave extraíble.
- Posición "2": batería conectada y llave NO extraíble.

**B)** Selector de llave: permite activar la conexión eléctrica.

- Posición "0": conexión eléctrica desactivada y llave extraíble.
- Posición "1": conexión eléctrica activada y llave NO extraíble.

**C)** Caja portafusibles: contiene los fusibles de protección del sistema eléctrico.

**D)** Toma eléctrica /12 V - 15 A): toma eléctrica para equipos adicionales y accesorios.

**E)** Botón: mando de programación receptor radio-mando.

**ES**  **Precaución - Advertencia**

**El uso del mando está reservado al personal autorizado por el fabricante.**

**F)** Pantalla

- Motor apagado: muestra las horas totales de funcionamiento.
- Motor encendido: muestra el número de revoluciones del motor al instante divididos por la mitad.

**G)** Botón parada de emergencia: comando de seguridad que detiene, en condiciones de riesgo inminente, todas aquellas partes que podrían representar un riesgo si estuvieran en función.

- Este control debe permanecer „bloqueado“ hasta que se restablezcan las condiciones normales de funcionamiento.
- Una vez restablecidas las condiciones normales de funcionamiento, desbloquee el botón con una acción voluntaria para autorizar el reinicio.

**H)** Indicador luminoso (luz amarilla): si está encendida, indica que el combustible está a punto de agotarse.

**I)** Indicador luminoso (luz naranja parpadeante): dispositivo de seguridad que indica que la máquina está funcionando.

## H27 PANTHER DESCRIPCIÓN DEL RADIOMANDO

La imagen muestra los controles principales y la lista indica su descripción y función.

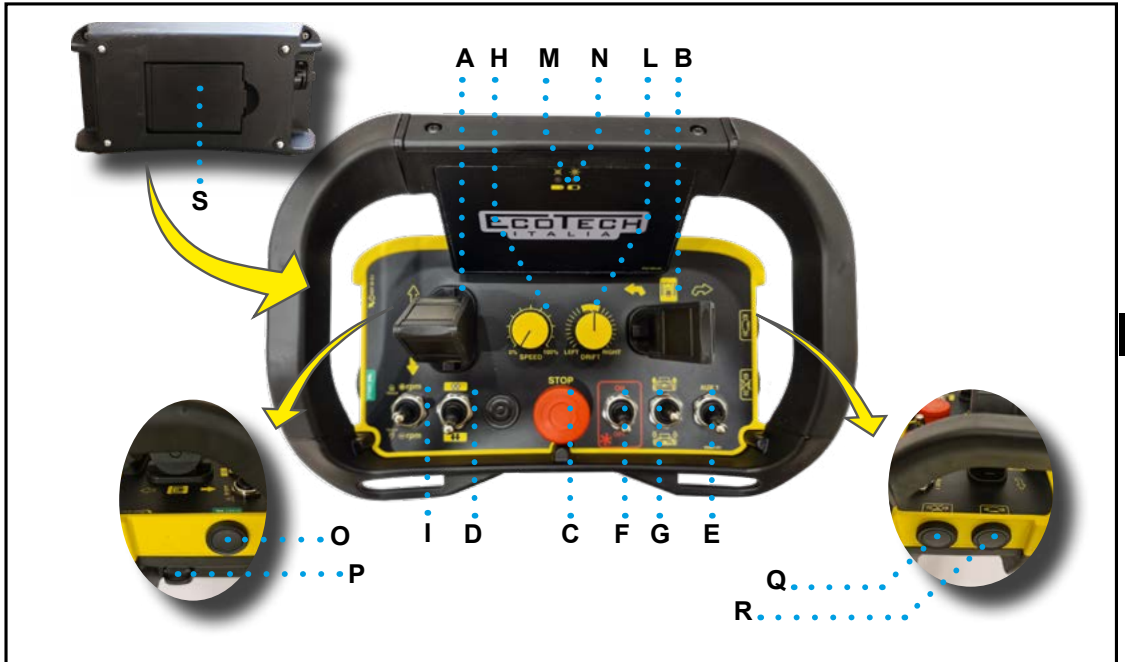

ES

- A) Palanca joystick:** control tipo proporcional (de accionamiento mantenido) para mover la máquina hacia adelante y hacia atrás.
- B) Palanca joystick:** control tipo proporcional (de accionamiento mantenido) para mover la máquina hacia la derecha y hacia la izquierda.

### ! Importante

**Tipo proporcional: cuanto mayor sea el avance del mando A-B, mayor será la velocidad a la que se mueve la máquina.**

- C) Botón "STOP":** desactiva el radiomando.
- D) Interruptor:** inversor de dirección joystick B (derecha/izquierda).
- E) Interruptor "AUX":** activa el accesorio opcional.

### ! Importante

**El interruptor AUX siempre tiene que estar en la posición OFF cuando no hay accesorios opcionales en la máquina.**

- F) Interruptor:** activa y desactiva las cuchillas de corte.

- Posición "ON": función activada. Al activar este interruptor, las revoluciones del motor aumentan hasta llegar al máximo.
- Posición "OFF": función desactivada.

- G) Interruptor:** control (de accionamiento mantenido) que regula la altura de la plataforma de corte.

- H) Potenciómetro:** control que regula la velocidad máxima de desplazamiento de la máquina.

### NOTA

**Cuando la velocidad está en "0", la máquina no se mueve, incluso si se accionan los joysticks A-B.**

- I) Interruptor:** control (de accionamiento mantenido) que regula el número de revoluciones del motor.

- L) Potenciómetro:** control para equilibrar la velocidad de las orugas de la máquina (derecha o izquierda).

### NOTA

**Para evitar el deslizamiento lateral al trabajar en**

**una pendiente, aumente ligeramente la velocidad de la oruga orientada aguas abajo.**

**M) Luz LED (color verde)**

- Parpadeo rápido: indica que la batería está cargada y que el radiomando funciona correctamente.
- Parpadeo lento: indica que el radiomando está conectado a la máquina.

**N) Luz LED (color rojo):** si está encendida, indica que la máquina ha sufrido una avería o que las baterías del radiomando están descargadas y deben ser sustituidas. El indicador Acústico suena de forma intermitente para avisar que es necesario sustituir la batería del radiomando.

**O) Botón:** control para efectuar la conexión del radiomando con la máquina y el control del indicador acústico.

**P) Llave encendido:**

- Posición "0": radiomando desactivado (llave extraíble).
- Posición "1": radiomando activado (llave no ex-

traíble).

**Q) Botón "MOTOR STOP":** control que apaga el motor.

**R) Botón "MOTOR START":** control que enciende el motor.

**S) Batería (extraíble):** alimentación del radiomando.

**! Importante**

**Las funciones del radiomando se pueden utilizar solamente si la alimentación eléctrica de la máquina está activada.**

**! Importante**

**Si el mando C "Parada de emergencia" o el mando F "Acoplamiento cuchillas" o el mando E "AUX" se encuentran en la posición ON, el radiomando no se enciende.**

## H24 LYNX DESCRIPCIÓN DEL RADIOMANDO

La imagen muestra los controles principales y la lista indica su descripción y función.

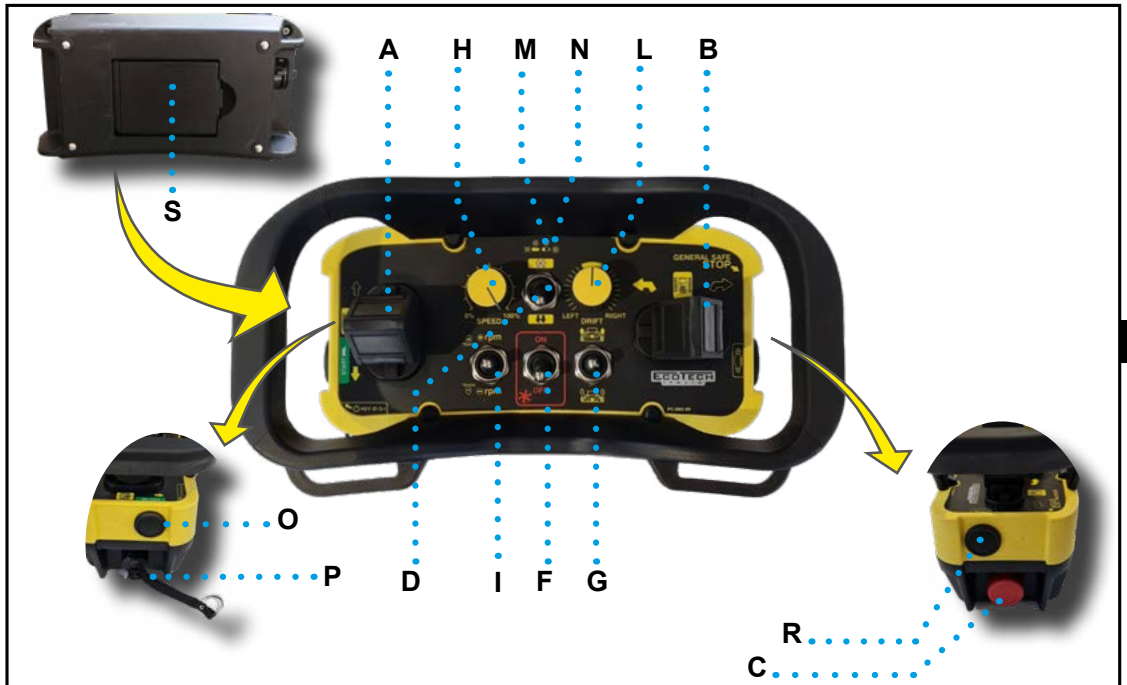

ES

**A) Palanca joystick:** control tipo proporcional (de accionamiento mantenido) para mover la máquina hacia adelante y hacia atrás.

**B) Palanca joystick:** control tipo proporcional (de accionamiento mantenido) para mover la máquina hacia la derecha y hacia la izquierda.

**! Importante**

**Tipo proporcional: cuanto mayor sea el avance del mando A-B, mayor será la velocidad a la que se mueve la máquina.**

**C) Botón “STOP”:** desactiva el radiomando.

**D) Interruptor:** inversor de dirección joystick B (derecha/izquierda).

**F) Interruptor:** activa y desactiva las cuchillas de corte.

- Posición “ON”: función activada. Al activar este interruptor, las revoluciones del motor aumentan hasta llegar al máximo.
- Posición “OFF”: función desactivada.

**G) Interruptor:** control (de accionamiento mantenido) que regula la altura de la plataforma de

corte.

**H) Potenciómetro:** control que regula la velocidad máxima de desplazamiento de la máquina.

**NOTA**

**Cuando la velocidad está en “0”, la máquina no se mueve, incluso si se accionan los joysticks A-B.**

**I) Interruptor:** control (de accionamiento mantenido) que regula el número de revoluciones del motor.

**L) Potenciómetro:** control para equilibrar la velocidad de las orugas de la máquina (derecha o izquierda).

**NOTA**

**Para evitar el deslizamiento lateral al trabajar en una pendiente, aumente ligeramente la velocidad de la oruga orientada aguas abajo.**

**M) Luz LED (color verde)**

- Parpadeo rápido: indica que la batería está cargada y que el radiomando funciona correctamente.
- Parpadeo lento: indica que el radiomando está conectado a la máquina.

**N) Luz LED (color rojo):** si está encendida, indica que la máquina ha sufrido una avería o que las baterías del radiomando están descargadas y deben ser sustituidas. El indicador Acústico suena de forma intermitente para avisar que es necesario sustituir la batería del radiomando.

**ES O) Botón:** control para efectuar la conexión del radiomando con la máquina y el control del indicador acústico.

**P) Llave encendido:**

- Posición "0": radiomando desactivado (llave extraíble).

- Posición "1": radiomando activado (llave no extraíble).

**R) Botón "MOTOR START":** control que enciende el motor.

**S) Batería (extraíble):** alimentación del radiomando.

**! Importante**

**Las funciones del radiomando se pueden utilizar solamente si la alimentación eléctrica de la máquina está activada.**

**! Importante**

**Si el mando C "Parada de emergencia" o el mando F "Acoplamiento cuchillas" se encuentran en la posición ON, el radiomando no se enciende.**

## PUESTA EN MARCHA DE LA MÁQUINA

La imagen muestra los puntos en los que es necesario intervenir y en la descripción se indican los procedimientos.

1. Coloque la llave A y hágala girar en sentido horario hasta la posición "2".
2. Coloque la llave B y hágala girar en sentido horario hasta la posición "1".
  - El indicador luminoso C se enciende.
  - El indicador parpadeante H se enciende.
- Las luces delanteras y traseras I se encienden
3. Coloque la llave D y hágala girar en sentido horario hasta la posición "1".
4. Compruebe que el mando E esté en la posición de desbloqueo.
5. Compruebe que el mando aux J esté en la posición "OFF".
6. Coloque el mando F en la posición "OFF" para desactivar las cuchillas.
7. Presione una vez el mando G de START (arranque) en el radiomando.
8. El indicador luminoso L comienza a parpadear con una frecuencia rápida.

**ES**



9. Presione una vez el mando G de START (arranque) en el radiomando.

Se activa el indicador acústico.

10. El indicador luminoso L comienza a parpadear con una frecuencia lenta.

11. Las señales indican que el radiomando está conectado a la máquina.

12. Mantenga presionado el mando N y suéltelo al encender el motor.

- El indicador luminoso C se apaga.
- Ajuste el mando P para regular la velocidad máxima de desplazamiento de la máquina.

13. Ajuste el mando Q para aumentar al máximo las revoluciones del motor.

14. Ajuste los mandos de los joysticks R-S para colocar la máquina cerca de la zona de trabajo.

15. Ajuste el mando T para colocar la plataforma de corte a la altura deseada.

16. Coloque el mando F en la posición "ON".

- Las cuchillas de corte se activan.
- Las revoluciones del motor aumentan hasta alcanzar el máximo.

17. Ajuste los mandos de los joysticks R-S para efectuar el trabajo.

ES

## PARADA AL TERMINAR EL TRABAJO

La imagen muestra los puntos en los que es necesario intervenir y en la descripción se indican los procedimientos.



ES

1. Coloque el mando F en la posición "OFF".
    - Las cuchillas de corte se desactivan.
  2. Ajuste el mando T para colocar la plataforma de corte en la posición de altura máxima.
  3. Ajuste los mandos de los joysticks R-S para colocar la máquina en la zona de aparcamiento.
  4. Ajuste el mando Q para reducir al mínimo las revoluciones del motor.
  5. Mantenga presionado el mando U y suéltelo al apagar el motor.
  6. Presione el mando E.
    - El radiomando se apaga.
  7. Gire la llave D hasta la posición "0"..
- ! Importante**
- Quitar la llave D SOLO en caso de necesidad.**
8. Gire la llave B hasta la posición "0", quítela y coloque la protección.
    - El indicador luminoso C se apaga.
  9. Gire la llave A hasta la posición "0" y quítela.

## PARADA DE EMERGENCIA Y REINICIO

La imagen muestra los puntos en los que es necesario intervenir y en la descripción se indican los procedimientos.



1. Presione el botón de emergencia V en caso de riesgo inminente.
- Todas las piezas en movimiento se detienen inmediatamente y el motor endotérmico se apaga.
2. Identifique la causa que ha provocado la parada.
3. Restablecer las condiciones normales de funcionamiento.

 **Importante**

**Las tareas de restablecimiento que no sean competencia del operador deben ser realizadas por personal autorizado con habilidades reconocidas.**

4. Desbloquee el botón de parada de emergencia V con una acción deliberada.
5. Coloque los mandos F y G en la posición "OFF".
6. Mantenga presionado el mando N y suéltelo al encender el motor.
7. Ajuste el mando Q para aumentar las revoluciones del motor.
8. Coloque el mando F en la posición "ON".
  - Las cuchillas de corte se activan.
  - Las revoluciones del motor aumentan hasta alcanzar el máximo.
9. Ajuste los mandos de los joysticks R-S para reiniciar el trabajo.

**REINICIO TRAS PARADA POR APAGADO DEL MOTOR**

La máquina se apaga automáticamente cuando el motor está sujeto a esfuerzos demasiado elevados (por ejemplo, cuando las cuchillas chocan con un obstáculo imprevisto).



1. Coloque los mandos F y G en la posición "OFF".
2. Mantenga presionado el mando N y suéltelo al encender el motor.
3. Ajuste los mandos de los joysticks R-S para colocar la máquina en una zona sin obstáculos.

## ABASTECIMIENTO DE COMBUSTIBLE

- Repueste siempre con la máquina apagada y en una zona bien ventilada.
- Todos los combustibles son inflamables. Los derrames o vertidos sobre llamas libres o componentes eléctricos pueden provocar un incendio y/o una explosión.
- Al repostar, tenga cuidado de no derramar combustible en el medio ambiente.

**⚠ Precaución - Advertencia**

**NO fume cuando realice trabajos en la máquina y especialmente al repostar combustible.**

- La imagen muestra los puntos en los que es necesario intervenir y en la descripción se indican los procedimientos.

1. Retire el tapón y recargue el depósito sin llenarlo completamente (máx. 18 litros).

**NOTA**

**Utilice combustible para automoción que cumpla con las normas especificadas por el fabricante del motor.**

- Llène el depósito con gasolina verde E5.
  - Utilice un embudo o una manguera flexible para llegar con más facilidad al tapón de llenado.
2. Vuelva a enroscar el tapón cuando haya terminado la operación.

**ES**

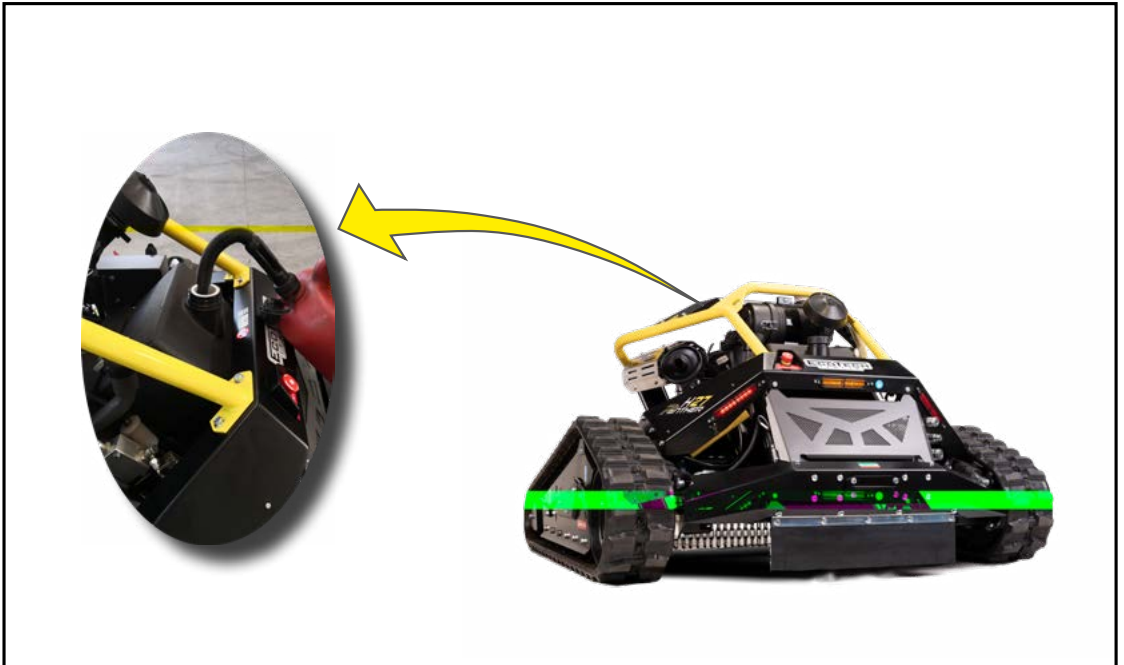

## MODO DE USO

- **A continuación, se indican las instrucciones de uso que deben seguirse durante el funcionamiento normal de la máquina.**
- Compruebe que la zona de trabajo no presente obstáculos que puedan dañar las cuchillas (bordillos de hormigón, residuos de madera, basura de diversa índole, etc.).
- Compruebe que la zona de trabajo no presente obstáculos que puedan ser lanzados y/o dañar las partes de la máquina (piedras, cables, etc.).
- Compruebe que no haya acantilados, terrenos desmoronadizos o zonas con riesgo de vuelco cerca de la zona de trabajo.
- Ante la presencia de acantilados, zanjas u obstáculos fijos, señalice adecuadamente el límite que no se debe sobrepasar para evitar riesgos.
- Tenga cuidado de no entrar en las zonas de peligro marcadas por error.
- NO utilice la máquina cerca de fuegos o llamas libres (por ejemplo, quema de broza).
- Detenga inmediatamente el funcionamiento de la máquina si entran personas no autorizadas en la zona de riesgo y asegúrese de que salgan.
- Ajuste SIEMPRE la velocidad de avance de la máquina en función de la pendiente y la firmeza del terreno.
- En los terrenos con pendiente, circule a baja velocidad, evite los cambios bruscos de dirección y proceda de forma transversal respecto a la pendiente.
- La siega transversal debe comenzar desde la parte más baja hacia la más alta.
- Este modo reduce el riesgo de que la máquina vuelque al cambiar de dirección.
- En terrenos con pendiente pronunciada, donde no es posible la siega transversal, efectúe la siega cuesta arriba.
- Cuando se desplace de una zona de trabajo a otra, recorra las pendientes pronunciadas en marcha atrás.
- Este modo reduce el riesgo de desbordamiento del aceite del motor.
- Detenga la máquina cuando las condiciones ambientales reducen la visibilidad (por la noche, lluvia, etc.).
- Compruebe que las aletas del radiador y las rejillas de protección no tengan acumulaciones de polvo o residuos que puedan interferir con el sistema de refrigeración.
- No deje la máquina al aire libre durante mucho tiempo cuando no la esté utilizando. Utilice una funda para protegerla del sol, la intemperie, la suciedad y el polvo.
- Después del uso, detenga la máquina en condiciones de seguridad y tome las medidas adecuadas para evitar que personas no autorizadas utilicen el radiomando.
- Limpie la máquina y elimine los residuos depositados durante el trabajo con aire comprimido.
- Desconecte las baterías a través del desconectador de batería y guarde la llave en un lugar al que solo pueda acceder el personal autorizado.
- Realice siempre una inspección exhaustiva antes de comenzar cualquier trabajo, asegurándose de que no haya piedras, rocas, hormigón, madera o cualquier otro obstáculo que pueda dañar la máquina durante el corte.
- Cuando empiece a trabajar en un sitio nuevo, utilice la máquina con la plataforma de corte a la altura máxima del suelo para minimizar el riesgo de impacto accidental de la cuchilla contra obstáculos inesperados.
- En caso de impacto anormal de las cuchillas contra un obstáculo, desplace inmediatamente la máquina hacia atrás y apague la máquina y el radiomando.
- Compruebe cuál es la causa del impacto y elimínela. Compruebe la integridad del equipo de corte y sustituya las piezas dañadas antes de reanudar el trabajo.
- Cada vez que utilice la máquina compruebe, con inspección visual y acústica, que esté en buen estado y que no tenga vibraciones anormales; si es así, interrumpa el trabajo inmediatamente.

**REMOLQUE DE LA MÁQUINA AVERIADA**

La imagen muestra los puntos en los que es necesario intervenir y en la descripción se indican los procedimientos.

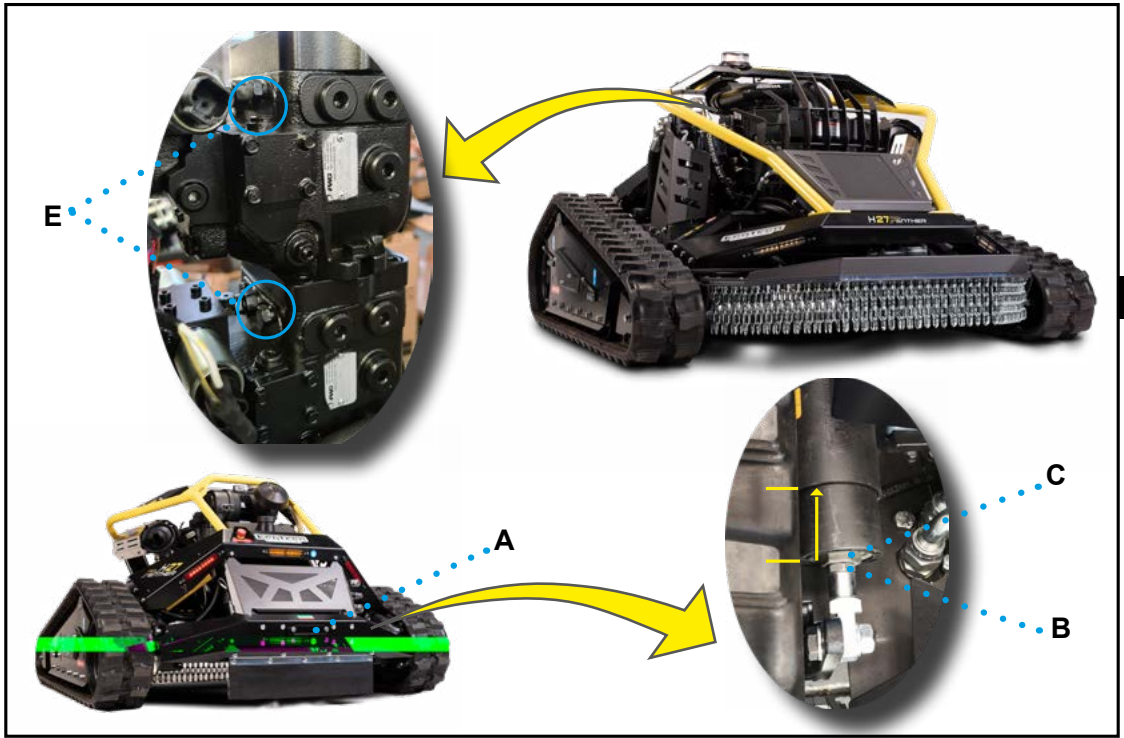

ES

1. Fije la barra al gancho de emergencia A de la máquina y al del vehículo utilizado para remolcarla.

**! Importante**

**Antes de enganchar la máquina al vehículo utilizado para remolcarla, asegurarse de que éste último tenga la potencia y las medidas adecuadas.**

2. Compruebe que los pernos de acoplamiento estén correctamente insertados y asegurados con pasadores de seguridad para evitar que se desprendan accidentalmente.
3. Afloje ligeramente la contratuerca B.
4. Apriete completamente el manguito C (véase foto).
5. Repita las operaciones en el freno de la otra oruga.
6. Afloje los tornillos E (color rojo) de 1,5 vueltas. La máquina está lista para ser remolcada.

**! Importante**

**Se puede remolcar la máquina solo por una corta distancia y a una velocidad que no supere 1 km/h..**

Después de efectuar la operación de remolque, restablezca SIEMPRE las condiciones iniciales de la manera indicada.

1. Apriete los tornillos E.
2. Afloje completamente el manguito C.
3. Apriete la contratuerca B.
4. Repita las operaciones en el freno de la otra oruga.

**! Importante**

**Si se detiene en una zona a la que no puede acercarse el vehículo de asistencia, remolcar con una cuerda o cadena. Asegúrese de que los elementos de remolque (cuerda o cadena) estén bien tensados para evitar desprendimientos inesperados.**

## DESMONTAJE/MONTAJE ORUGAS

La imagen muestra los puntos en los que es necesario intervenir y en la descripción se indican los procedimientos.

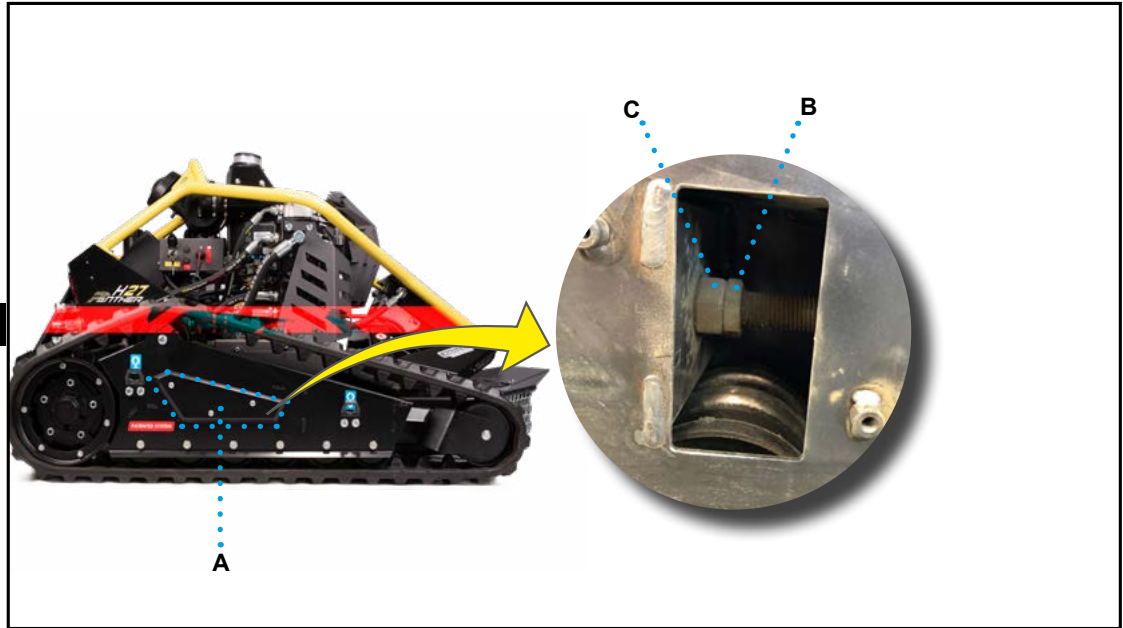

### DESMONTAJE ORUGAS

1. Retire la tapa A aflojando los 3 tornillos con la llave suministrada.
2. Afloje la contratuerca B y la tuerca C hasta que la horquilla D se apoye en la estructura del carro E.
3. Coloque el tope amarillo (ver foto) suministrado bajo la plataforma de corte de la máquina en una de las dos posiciones indicadas en la figura.
4. Baje la plataforma de corte hasta que la oruga se levante del suelo.
5. Quite la oruga.

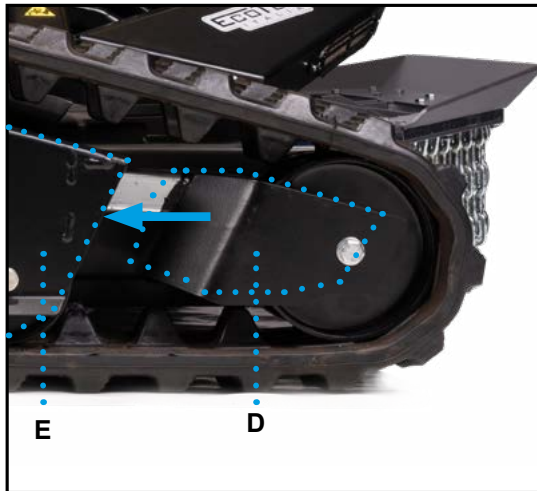

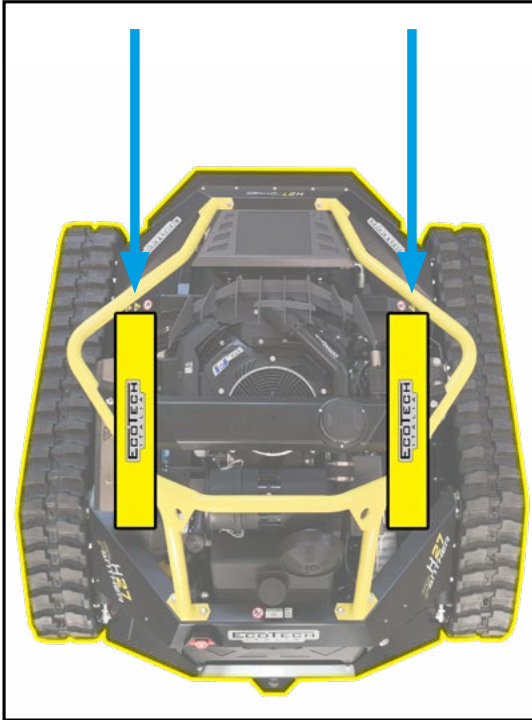

## MONTAJE ORUGAS

1. Con la máquina levantada según lo indicado en los puntos 3 y 4 del párrafo anterior, siga estos pasos.
2. Apriete la tuerca C hasta alcanzar la tensión óptima de la oruga (véase „Tensión de la oruga“).
3. Apriete la tuerca de seguridad B hasta que esté bien firme.
4. Coloque la tapa A con la llave suministrada

ES



**TENSIÓN DE LA ORUGA**

La imagen muestra los puntos en los que es necesario intervenir y en la descripción se indican los procedimientos.

1. Retire la tapa A aflojando los 3 tornillos con la llave suministrada.
2. Afloje la contratuerca B.
3. Apriete la tuerca C de una vuelta con la llave suministrada y compruebe que el tamaño del muelle D (medida Q) sea igual a la medida indicada en la llave. Si no fuera así, repita la operación.
4. Cuando alcance la medida, apriete la contratuerca de seguridad B.
5. Vuelva a colocar la tapa.

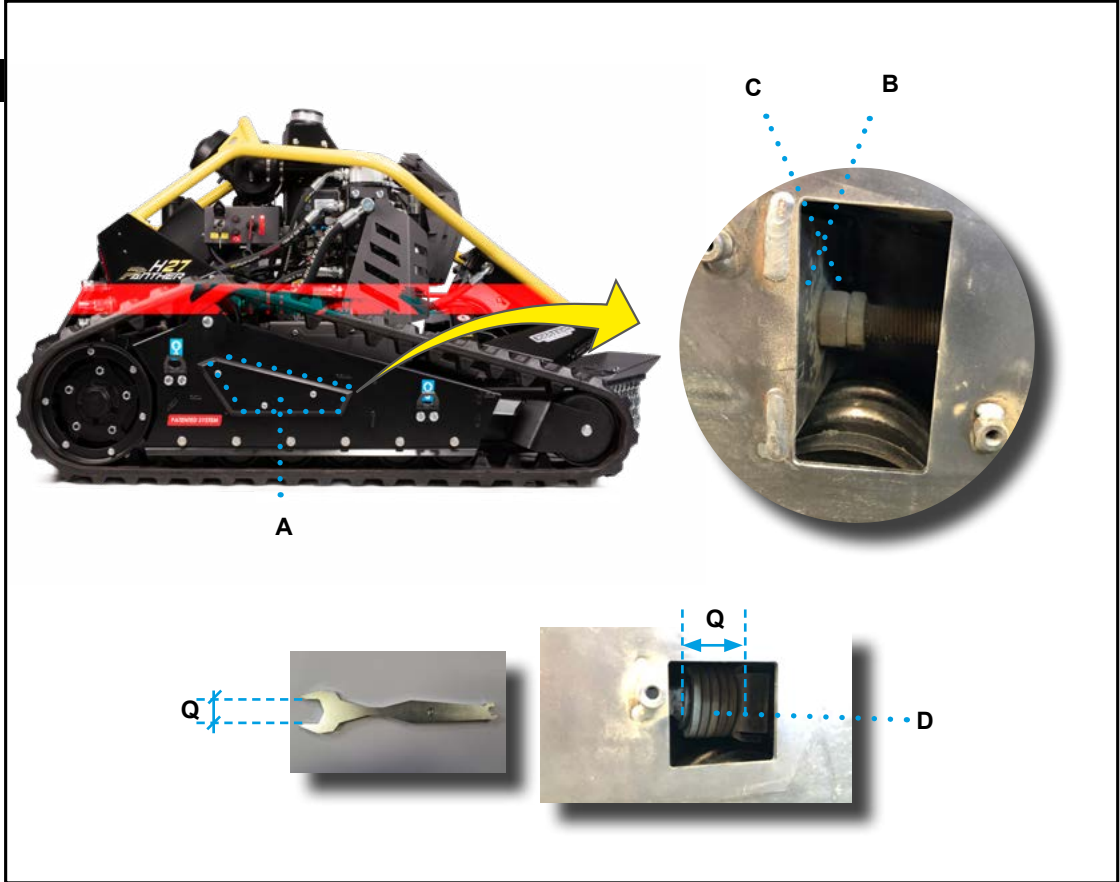

ES

## ENGRASE TENSOR ORUGA

La imagen muestra los puntos en los que es necesario intervenir y en la descripción se indican los procedimientos.

1. Siga las instrucciones “Desmontaje oruga”.
2. Engrase con las herramientas específicas en el
3. Siga las instrucciones “Montaje oruga”.

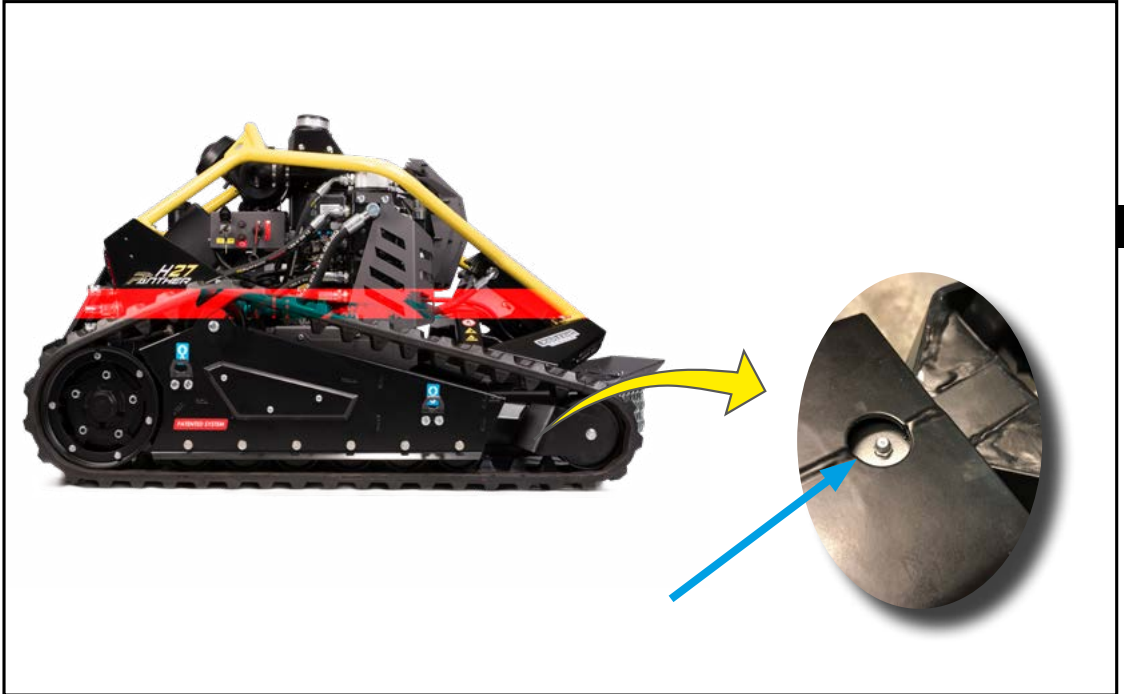

ES

## INACTIVIDAD PROLONGADA DE LA MÁQUINA

Si está previsto un largo período de inactividad de la máquina, realice las operaciones indicadas.

- Realice una limpieza general.
- Limpie el filtro del aire.
- Desconecte las baterías a través del desconector de batería y guarde la llave en un lugar al que solo pueda acceder el personal autorizado.
- Compruebe el estado de todas las piezas de la máquina y sustitúyalas si es necesario.
- Compruebe el apriete de los tornillos de fijación de los componentes principales.
- Deje que el motor se enfríe y vacíe el depósito de combustible antes de guardar la máquina.

libres durante las operaciones para evitar el riesgo de explosión o incendio.

- Guarde la máquina en un lugar protegido y con acceso exclusivo para el personal.
- Retire la batería del radiomando y guárdela en un lugar adecuado.
- Para evitar que las superficies se oxiden, pinte los lugares en los que se haya levantado la pintura o haya signos de desgaste..

### **Precaución - Advertencia**

**NO fume, no provoque chispas ni utilice llamas**

## NUEVA PUESTA EN FUNCIONAMIENTO DE LA MÁQUINA

- Antes de volver a poner la máquina en funcionamiento después de un largo periodo de inactividad, realice las operaciones indicadas.
- Recargue la batería de litio con un cargador adecuado.
- Active la conexión de la batería a través del desconector de batería.
- Controle todos los niveles (aceite, combustible).
- Compruebe el apriete de los tornillos de fijación principales.
- Compruebe que las mangueras de alimentación del sistema oleodinámico no estén dañadas ni tengan fugas de aceite.
- Lleve a cabo los trabajos de mantenimiento necesarios.
- Recargue la batería del radiomando.
- Encienda el motor y manténgalo en el régimen de ralentí durante el tiempo necesario para el calentamiento.
- Compruebe la operatividad de todos los dispositivos de seguridad.
- Realice la limpieza general.

ES

## INSTRUCCIONES PARA TAREAS DE MANTENIMIENTO

- Mantenga la máquina en un estado de máxima eficiencia y realice el mantenimiento programado respetando la frecuencia y la forma indicadas por el fabricante.
- El personal autorizado para el mantenimiento ordinario debe tener conocimientos reconocidos y habilidad específica en el sector en el que opera.
- Realice los trabajos según los procedimientos y de la manera indicada por el fabricante en las „Instrucciones de uso“.
- Antes de acercarse a la máquina cuando está encendida, asegúrese de que el potenciómetro „Velocidad“ del radiomando esté al mínimo (ver foto)
- Realice todos los trabajos SOLO con herramientas adecuadas y en buen estado, para evitar dañar los componentes y las piezas de la máquina
- Sustituya los DISPOSITIVOS DE SEGURIDAD únicamente por repuestos originales para no modificar el nivel de seguridad previsto.
- Utilice los lubricantes (aceites y grasas) recomendados por el fabricante o lubricantes con las mismas características químicas y físicas
- NO montar baterías de plomo, sino únicamente baterías originales Ecotech Italia.
- Al finalizar el trabajo, restablezca todas las condiciones de seguridad previstas para prevenir y minimizar los riesgos durante la interacción hombre-máquina.
- Una vez finalizado el trabajo, compruebe que no hayan quedado herramientas u otros materiales en las proximidades de las piezas móviles o en las zonas de riesgo.

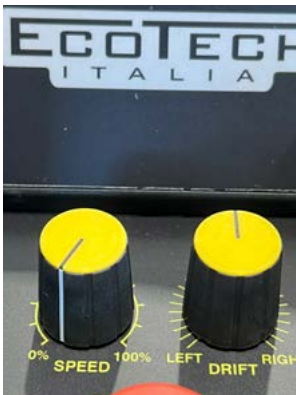

## TABLA INTERVALOS DE MANTENIMIENTO PROGRAMADO

- Mantenga la máquina en un estado de máxima eficiencia y realice el mantenimiento programado respetando la frecuencia y la forma indicada por el fabricante.
- NO montar baterías de plomo, sino únicamente baterías originales Ecotech Italia.

- En caso de inactividad prolongada, realice algunas operaciones de mantenimiento para preservar la funcionalidad y evitar el deterioro de la máquina.
- Después de un periodo de inactividad prolongado, compruebe cuidadosamente que la funcionalidad operativa no haya sufrido cambios.
- Un buen mantenimiento mantendrá el rendimiento a lo largo del tiempo, una vida útil más larga y un nivel constante de requisitos de seguridad.

**Tabla 3:** Intervalos de mantenimiento

<b>Todos los días de trabajo</b>		
<i>Elemento</i>	<i>Tarea</i>	<i>Referencia</i>
Toda la máquina	Limpiar los residuos del trabajo.	
	Comprobar el apriete de tornillos y pernos.	
	Controlar eventuales pérdidas de aceite o combustible.	
	Comprobar el correcto funcionamiento de los botones de parada de emergencia.	
	Comprobar el desgaste de equipos de trabajo y protecciones.	
	Controlar las señales de seguridad.	
	Comprobar la tensión de las orugas.	
Radiomando	Comprobar que funcione correctamente.	
	Controlar el estado de la batería.	
Rejilla superior de entrada de aire al motor	Comprobar que no haya residuos del trabajo.	
Motor endotérmico	Verificar el nivel del aceite.	Véase “Control nivel de aceite del motor”
	Verificar el filtro del aire.	Véase “Control y limpieza del filtro de aire”
Depósito combustible	Verificar el nivel del combustible.	
Depósito sistema hidráulico	Verificar el nivel del aceite.	Véase “Control nivel de aceite sistema hidráulico”
Intercambiador y ventilador eléctrico	Limpiar los residuos del trabajo.	

<b>Tras las primeras 8 horas de rodaje</b>		
<i>Elemento</i>	<i>Tarea</i>	<i>Referencia</i>
Motor endotérmico	Cambiar el aceite.	Véase “Cambio aceite del motor”
Toda la máquina	Comprobar el estado de las cuchillas, los soportes correspondientes y el apriete de los tornillos de seguridad.	

<b>Cada 50 horas</b>		
<i>Elemento</i>	<i>Tarea</i>	<i>Referencia</i>
Fusibles	Comprobar su integridad.	

**Cada 50 horas**

<i>Elemento</i>	<i>Tarea</i>	<i>Referencia</i>
Alternador	Revisar los cables.	
Motor de arranque	Revisar los cables.	
Conectores	Comprobar el apriete.	
Batería de litio	Comprobar carga (con voltímetro mín. 12,4 V)	
	Verificar conexión bornes.	En caso de signos de oxidación, retírela y compruebe que el contacto del cable de tierra (NEGRO) no intercepte el contacto de alimentación (ROJO)
Cableado del sistema eléctrico	Comprobar desgaste.	En caso de daños, desgaste del aislamiento o calentamiento anormal, póngase en contacto con el centro de asistencia técnica.
Tensor oruga	Engrasar el tensor de la oruga.	Seguir el procedimiento "Engrase tensor oruga".
Sistema hidráulico	Sustituir el filtro aceite	Véase "Cambio filtro aceite hidráulico"

**Cada 100 horas o 1 año**

<i>Elemento</i>	<i>Tarea</i>	<i>Referencia</i>
Motor endotérmico	Cambiar el aceite.	Véase "Cambio aceite del motor"
	Sustituir el filtro combustible.	
Motor endotérmico	Sustituir el filtro aceite	Véase "Cambio filtro aceite del motor"

**Cada 250 horas o 1 año**

<i>Elemento</i>	<i>Tarea</i>	<i>Referencia</i>
Motor endotérmico	Sustituir el filtro aire	
Sistema hidráulico	Sustituir el filtro aceite	Véase "Cambio filtro aceite hidráulico"

**Cada 500 horas o 1 año**

<i>Component</i>	<i>Work to be carried out</i>	<i>Reference</i>
Sistema hidráulico	Cambiar el aceite.	Véase "Cambio aceite del sistema hidráulico"

**Cada 4000 horas o 2 años**

<i>Elemento</i>	<i>Tarea</i>	<i>Referencia</i>
Toda la máquina	Sustituir las mangueras combustible.	

**Cada 4000 horas o 4 años**

<i>Elemento</i>	<i>Tarea</i>	<i>Referencia</i>
Toda la máquina	Sustituir las mangueras hidráulicas.	

**TABLA LUBRICANTES Y ACEITES SISTEMA HIDRÁULICO**

La tabla indica las características de los lubricantes recomendados por el fabricante en función de los componentes y/o zonas de referencia.

**Table 4:** Características lubricantes

<i>Tipo de lubricante</i>	<i>Marca</i>	<i>Sigla</i>	<i>Elemento</i>
Aceite hidráulico	PAKELO	Hydraulic EP ISO46	Depósito aceite hidráulico
Aceite motor	-	SAE 10W-30 / 10W-40	Depósito aceite motor

**ES**
**! Importante**

Utilice los lubricantes (aceites y grasas) recomendados por el fabricante o lubricantes con las mismas características químicas y físicas.

Para la lubricación de los componentes comerciales instalados, consulte las instrucciones del fabricante.

## RECARGA BATERÍA LITIO (12V)

La imagen muestra los puntos en los que es necesario intervenir y en la descripción se indican los procedimientos.

1. Coloque la máquina en una superficie estable y plana
2. Apague la máquina
3. Asegúrese de que el desconector de batería A esté en la posición "1" (desactivado) y que la llave de encendido B esté en la posición "0".
4. Conecte el cargador de batería a los bornes de la batería, como se indica en la imagen.
5. Recargue la batería completamente.
6. Desconecte los cables al terminar de cargar la batería.

### ! Importante

Usar un cargador de batería adecuado para el tipo de batería.

### H27 PANTHER

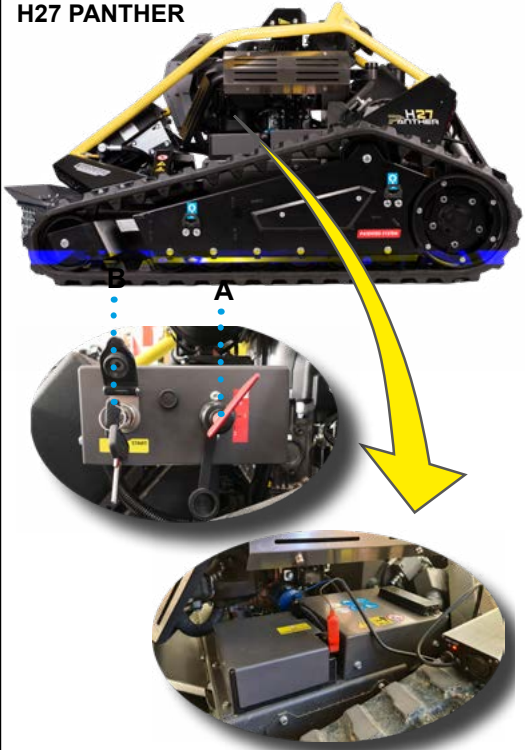

### H24 LYNX



## LIMPIEZA DE LA MÁQUINA

### Siga las instrucciones.

1. Coloque la máquina en una superficie estable y plana.
2. Apague la máquina.
3. Deje enfriar el motor de forma adecuada.
4. Use todo el equipo de protección individual previsto para proteger las vías respiratorias (máscaras respiratorias) y los ojos (gafas).
  - Utilice aire comprimido para eliminar todos los residuos del trabajo.
  - Elimine los residuos del trabajo de la plataforma de corte.



### **Precaución - Advertencia**

**No utilice chorros de agua a presión.**

- Limpie todas las superficies metálicas con productos adecuados.
- No utilice nunca productos de limpieza corrosivos e inflamables, ni productos que puedan contener o liberar sustancias nocivas.

## CONTROL NIVEL ACEITE HIDRÁULICO

La imagen muestra los puntos en los que es necesario intervenir y en la descripción se indican los procedimientos.

1. Coloque la máquina en una superficie estable y plana.
2. Apague la máquina.
3. Deje enfriar el motor de forma adecuada.
4. Compruebe el nivel de aceite a través de la mirilla de inspección A. El nivel óptimo se encuentra en el centro de la mirilla.
5. Rellenar si el nivel no fuera el correcto.

**! Importante**

**Usar aceites recomendados por el fabricante. No mezclar aceites de marcas o características diferentes.**

H27 PANTHER



H24 LYNX



## CONTROL NIVEL ACEITE MOTOR

La imagen muestra los puntos en los que es necesario intervenir y en la descripción se indican los procedimientos.

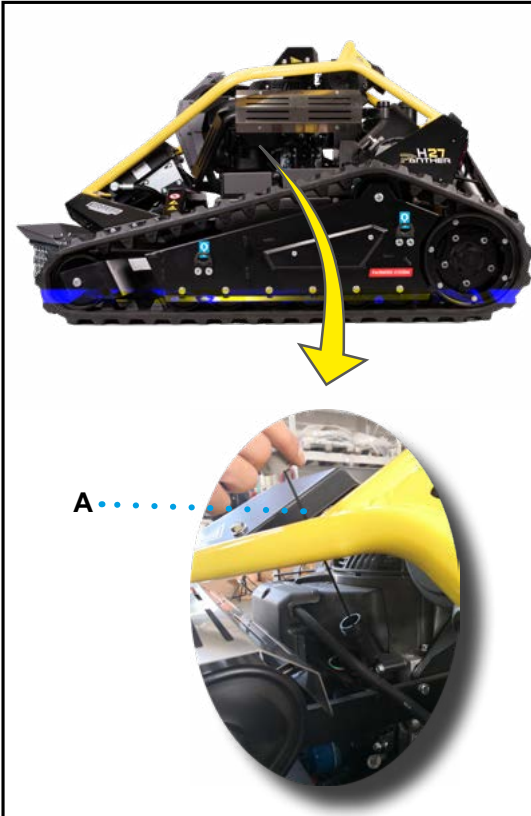

1. Coloque la máquina en una superficie estable y plana.
2. Apague la máquina.
3. Deje enfriar el motor de forma adecuada.
4. Saque la varilla de control del nivel de aceite A.
5. Compruebe si el nivel del aceite es correcto y rellene si fuera necesario.
6. El nivel de aceite debe estar entre las marcas de mínimo y máximo.

### **Importante**

**Usar aceites recomendados por el fabricante. No mezclar aceites de marcas o características diferentes.**

**Para más información, consultar el manual de uso del motor.**

ES

## CONTROL Y LIMPIEZA FILTRO AIRE MOTOR

La imagen muestra los puntos en los que es necesario intervenir y en la descripción se indican los procedimientos.

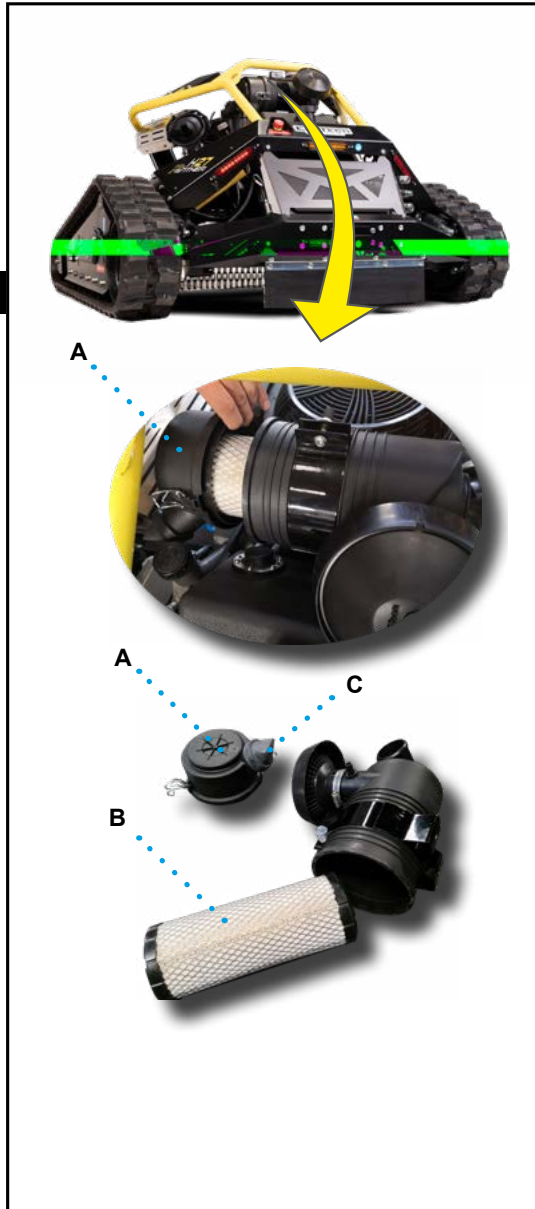

1. Coloque la máquina en una superficie estable y plana,
2. Apague la máquina.
3. Deje enfriar el motor de forma adecuada.

### **Precaución - Advertencia**

Use todo el equipo de protección individual previsto para proteger las vías respiratorias (máscaras respiratorias) y los ojos (gafas).

4. Baje la plataforma de corte por completo.
5. Quite la tapa A.
6. Extraiga el cartucho B.
7. Limpie el cartucho B con un chorro de agua dirigido hacia el exterior.
8. Limpie la válvula de descarga C.
9. Limpie el interior del contenedor del filtro con un paño.

### **Importante**

Usar SOLO paños suaves, secos y que no dejen filamentos.

10. Vuelva a colocar el cartucho B y la tapa A.

## CAMBIO ACEITE MOTOR

La imagen muestra los puntos en los que es necesario intervenir y en la descripción se indican los procedimientos.

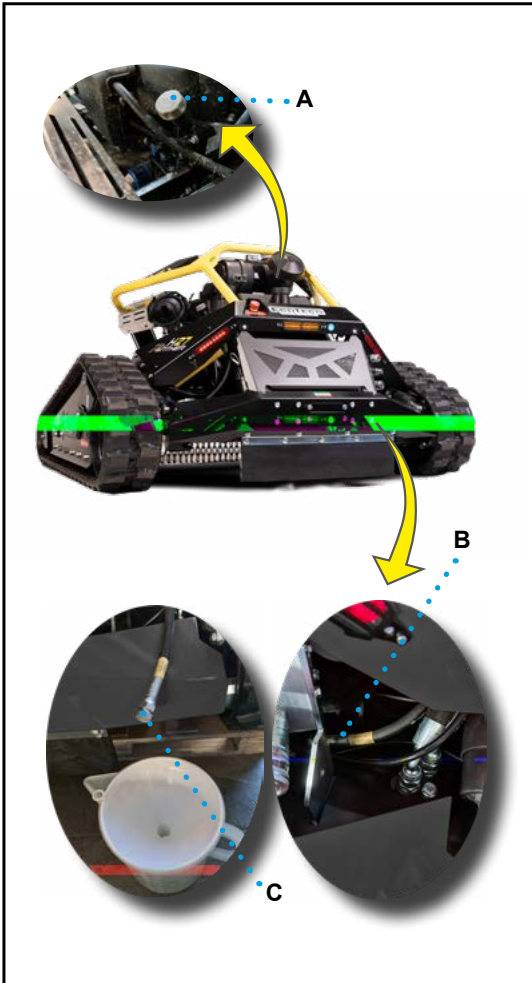

1. Coloque la máquina en una superficie estable y plana.
2. Apague la máquina.
3. Deje enfriar el motor de forma adecuada.

### NOTA

Con la máquina fría, encienda el motor durante unos 5 minutos para calentar el aceite y apáguelo de nuevo.

### Precaución - Advertencia

Use todo el equipo de protección individual previsto para proteger las vías respiratorias (máscaras respiratorias) y los ojos (gafas).

4. Abra la tapa A.
5. Extraiga la manguera B (con etiqueta amarilla) y dirijala a un recipiente lo suficientemente grande como para recoger el aceite usado.
6. Quite la tapa de descarga C.
7. Deje salir todo el aceite del motor.
8. Vuelva a cerrar la tapa de descarga C.
9. Llene con aceite hasta el nivel indicado.

### Importante

Usar aceites recomendados por el fabricante. No mezclar aceites de marcas o características diferentes. Para más información, consultar la sección "Tabla lubricantes y aceites sistema hidráulico".

10. Vuelva a colocar la manguera B en su sitio.
11. Cierre la tapa A.
12. Encienda el motor y déjelo encendido durante unos 5 minutos, luego apáguelo.
13. Vuelva a controlar el nivel del aceite con la correspondiente varilla graduada y, si fuera necesario, añada aceite.

### Precaución - Advertencia

No arroje el aceite y/o los residuos al medio ambiente, deséchelos de acuerdo con las leyes vigentes en el país de uso.

ES

## CAMBIO FILTRO ACEITE MOTOR

La imagen muestra los puntos en los que es necesario intervenir y en la descripción se indican los procedimientos.

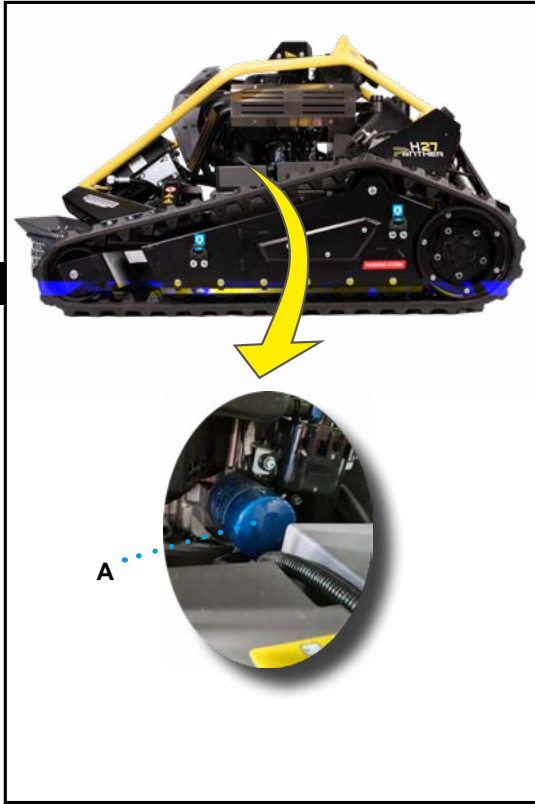

1. Coloque la máquina en una superficie estable y plana.
2. Apague la máquina.
3. Deje enfriar el motor de forma adecuada.

### **Precaución - Advertencia**

Use todo el equipo de protección individual previsto para proteger las vías respiratorias (máscaras respiratorias), los ojos (gafas) y las manos (guantes).

4. Retire el aceite del motor siguiendo el procedimiento "Cambio aceite motor".
5. Quite el cartucho del filtro A con la Llave correspondiente.
6. Aplique una pequeña cantidad de aceite limpio a las juntas y roscas del nuevo cartucho.
7. Limpie bien el alojamiento del filtro y vuelva a colocar el cartucho nuevo, apretándolo con la

llave.

8. Añada aceite de motor nuevo hasta el nivel indicado y siga el procedimiento "Control nivel de aceite motor".
9. Limpie cuidadosamente cualquier derrame de aceite causado por la operación de sustitución.
10. Encienda el motor.
11. Asegúrese de que no haya fugas en el sistema.
12. Vuelva a controlar el nivel de aceite del motor.

### **Precaución - Advertencia**

No arroje el aceite y/o los residuos al medio ambiente, deséchelos de acuerdo con las leyes vigentes en el país de uso.

**MANTENIMIENTO SISTEMA HIDRÁULICO****Precaución - Advertencia**

**Proteger las manos y el cuerpo de los fluidos de alta presión.**

**Al terminar el trabajo, el aceite en el interior de la máquina está muy caliente; la presión en el circuito es alta incluso cuando la máquina está parada.**

- Utilice una superficie de apoyo para detectar las fugas.

- Las tareas de mantenimiento son las indicadas.
- Control diario del nivel de aceite en el depósito.
- Cambio periódico del filtro de aceite.
- Cambio periódico del aceite.
- Cambio periódico de los tubos. Compruebe siempre el estado de las juntas y los anillos tóricos durante el mantenimiento y sustitúyalos siempre si están dañados.

## CAMBIO ACEITE SISTEMA HIDRÁULICO

Para garantizar una lubricación y viscosidad adecuadas en las bombas hidráulicas, el aceite debe cambiarse regularmente.

### Precaución - Advertencia

Proteger las manos y el cuerpo de los fluidos de alta presión. Al terminar el trabajo, el aceite en el interior de la máquina está muy caliente; la presión en el circuito es alta incluso cuando la máquina está parada.

La imagen muestra los puntos en los que es necesario intervenir y en la descripción se indican los procedimientos.

1. Coloque la máquina en una superficie estable y plana.
2. Apague la máquina.
3. Deje enfriar el motor de forma adecuada.
4. Limpie minuciosamente todas las piezas antes de abrir los tapones del depósito.
5. Abra la tapa A.
6. Retire el tapón de descarga B del tubo con la etiqueta roja y recoja el aceite usado en un recipiente lo suficientemente grande.
7. Cierre la tapa B.
8. Llene con aceite hidráulico nuevo desde el tapón de carga A hasta alcanzar el nivel.

### Importante

Usar aceites recomendados por el fabricante. No mezclar aceites de marcas o características diferentes. Para más información, consulte la sección "Tabla lubricantes y aceites sistema hidráulico".

9. Cierre la tapa A.
10. Encienda el motor y déjelo encendido durante unos 5 minutos, luego apáguelo.

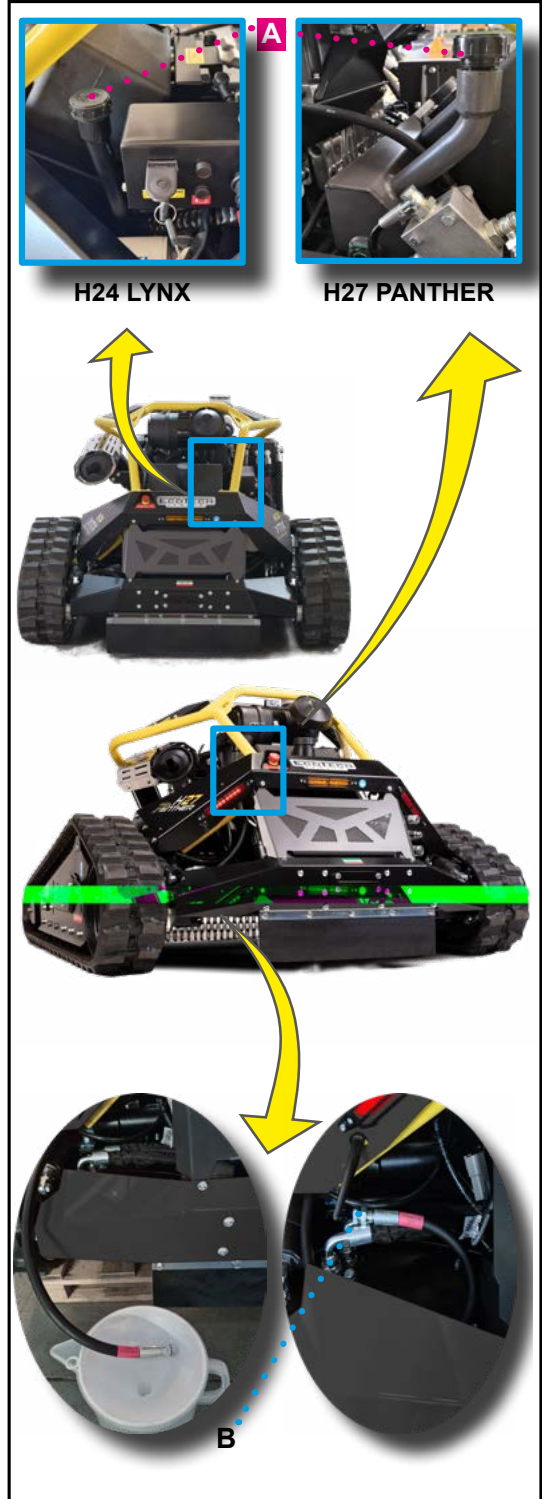



## **Precaución - Advertencia**

**El nivel de aceite debe verificarse SIEMPRE con la máquina apagada.**

11. Vuelva a verificar el nivel de aceite (véase „Control nivel de aceite hidráulico“) y rellene si fuera neces-

rio.



## **Precaución - Advertencia**

**No arroje el aceite y/o los residuos al medio ambiente, deséchelos de acuerdo con las leyes vigentes en el país de uso.**

## CAMBIO FILTRO ACEITE HIDRÁULICO

El filtro sólo debe ser reemplazado con componentes originales y antes de que el filtro esté completamente obstruido.

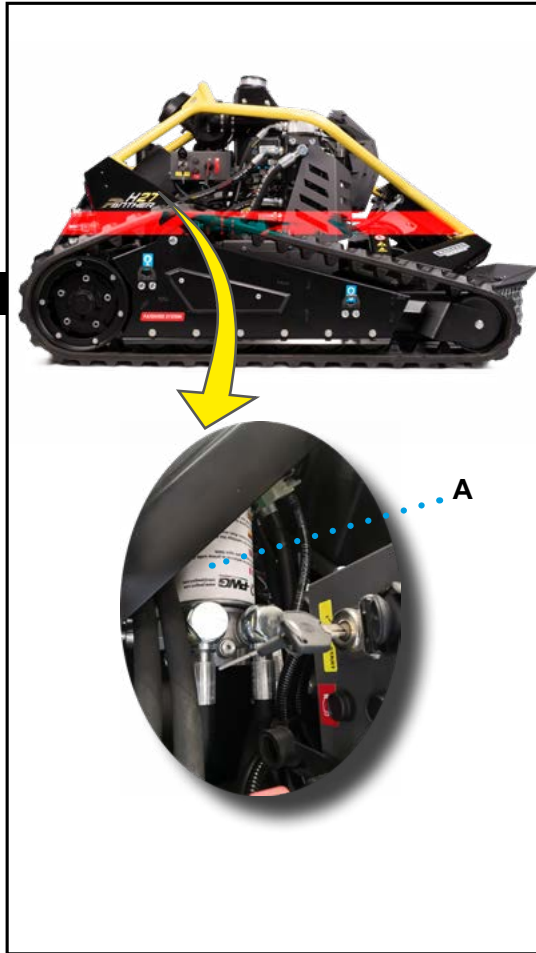

4. Quite el aceite del sistema hidráulico siguiendo el procedimiento "Cambio aceite sistema hidráulico".
5. Quite el cartucho del filtro A con la llave correspondiente.
6. Aplique una pequeña cantidad de aceite limpio a las juntas y roscas del nuevo cartucho.
7. Limpie bien el alojamiento del filtro y vuelva a colocar el cartucho nuevo, apretándolo con la llave.
8. Limpie cuidadosamente cualquier derrame de aceite causado por la operación de sustitución.
9. Llene el depósito con aceite hidráulico nuevo hasta alcanzar el nivel.

### **Precaución - Advertencia**

**No arroje el aceite y/o los residuos al medio ambiente, deséchelos de acuerdo con las leyes vigentes en el país de uso.**

### **Precaución - Advertencia**

**Proteger las manos y el cuerpo de los fluidos de alta presión. Al terminar el trabajo, el aceite en el interior de la máquina está muy caliente; la presión en el circuito es alta incluso cuando la máquina está parada.**

La imagen muestra los puntos en los que es necesario intervenir y en la descripción se indican los procedimientos.

1. Coloque la máquina en una superficie estable y plana.
2. Apague la máquina
3. Deje enfriar el motor de forma adecuada.

## SUSTITUCIÓN O INVERSIÓN DE LAS CUCHILLAS

La imagen muestra los puntos en los que es necesario intervenir y en la descripción se indican los procedimientos.



### ■ Sustitución/inversión de las cuchillas

1. Desenrosque la tuerca A con la llave suministrada.
2. Retire el pasador de la cuchilla B y la cuchilla C.
3. Sustituya cualquier cuchilla dañada o gírela 180° (véase la imagen de al lado).
4. Vuelva a colocar el pasador B en su posición original.
5. Apriete la tuerca A con la llave correspondiente.

#### NOTA

**Después de un cierto número de horas de uso, las cuchillas pueden invertirse para aprovechar el filo de corte en ambos lados.**

**ES**

- Coloque la máquina en una superficie estable y plana.
- Apague la máquina.

### **Precaución - Advertencia**

**Realizar las operaciones con la máquina apagada.**

## CONTROL SISTEMA ELÉCTRICO

Se trata de una **VERIFICACIÓN VISUAL** que debe realizarse con el máximo cuidado para evitar daños en el sistema que podrían poner en peligro el buen funcionamiento de la máquina.

- Verificar los siguientes elementos.
- 1. Oxidación o corrosión de los fusibles: sustituya los fusibles si es necesario (véase „Sustitución de fusibles“).
- 2. Estado de la batería: verifique la tensión y el estado de las conexiones de los bornes.

Si hay oxidación, retire y cubra los terminales con grasa adecuada.

3. Cables del motor de arranque.
4. Cables alternador.
5. Apriete conectores.

### **Precaución - Advertencia**

**En caso de daños, desgaste del aislamiento o calentamiento anormal de los cables, póngase en contacto con el centro de asistencia técnica.**

ES

## SUSTITUCIÓN FUSIBLES

La imagen muestra los puntos en los que es necesario intervenir y en la descripción se indican los procedimientos.

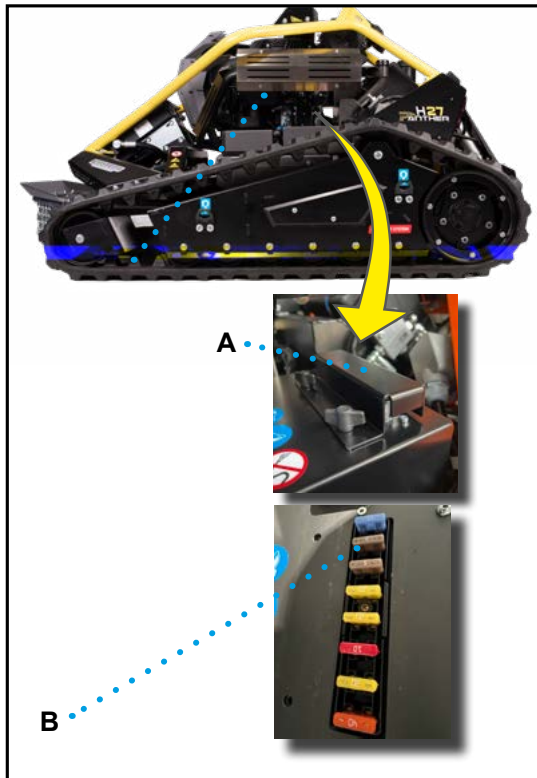

4. Sustituya el fusible dañado por otro con las mismas características.
5. Vuelva a colocar la tapa B y el cárter de protección A.

### **Importante**

**En caso de sustitución, utilice únicamente fusibles con las mismas características que los indicados en la tabla.**

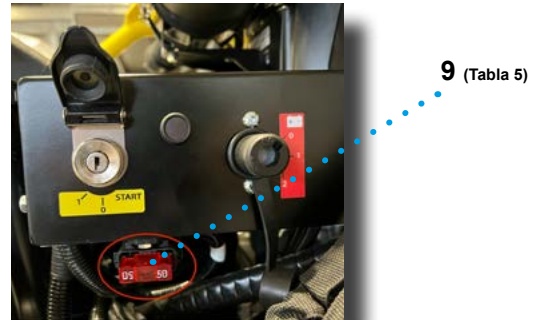

1. Coloque la máquina en una superficie estable y plana.
2. Apague la máquina.
3. Quite el cárter de protección A y retire la tapa B.

10, 11 (Tabla 5)

**Tabla 5:** Descripción de los fusibles

Posición	Descripción	Unidad de medida	Valor
1	Sistema eléctrico general	A	40A
2	Freno + Plataforma de corte + AUX (H27 Panther)	A	20A
3	Enganche de cuchillas	A	10A
4	START + BY motor	A	20A
5	Bocina + Alternador + Luz de combustible + Toma de 12 V + LED1 + LED2 + Luz de baliza	A	20A
6	Mando a distancia	A	5A
7	PSE + K19	A	5A
8	Ventilador de refrigeración de aceite	A	15A
9	Fusible maxi de seguridad	A	50A
10	Fusible del motor Honda (consulte el manual del motor)	A	15A
11	Fusible del motor Honda (consulte el manual del motor)	A	30A

**ES**

## INFORMACIÓN SOBRE DESPERFECTOS

**NOTA**

Teniendo en cuenta que la mayoría de los desperfectos se producen por el uso incorrecto de la máquina, en la siguiente tabla se indican

algunas de los posibles desperfectos/fallos que pueden producirse y las medidas a tomar para resolverlos. Antes de realizar cualquier operación, póngase en contacto con el centro de asistencia autorizado, indicando el número de serie de la máquina y las horas de uso.

**Tabla 6:** Desperfectos

Problema	Causa	Solución
LED rojo del radiomando parpadea al encendido	Botón de parada (STOP) del radiomando activado	Desactivar el botón de parada (STOP)
	Botón de acoplamiento cuchillas activado	Desactivar el botón de acoplamiento cuchillas
	Botón AUX activado	Desactivar el botón AUX
LED rojo radiomando parpadea al usar la máquina + sonido intermitente indicador acústico	Batería radiomando baja	Recargar o cambiar la batería

	Problema	Causa	Solución
Indicador alarmas del motor	Siempre encendido	Alarma aceite	Controlar el nivel del aceite y añadirlo si fuera necesario. Si el problema persiste, póngase en contacto con un centro de asistencia Honda.
	1 parpadeo	Problema tensión batería	Póngase en contacto con un centro de asistencia Honda.
	2 parpadeos	Fallo acelerador	Póngase en contacto con un centro de asistencia Honda.
	3 parpadeos	Fallo sensor apertura mariposa 1	Póngase en contacto con un centro de asistencia Honda.
	4 parpadeos	Fallo sensor apertura mariposa 2	Póngase en contacto con un centro de asistencia Honda.
	5 parpadeos	Error sensor de apertura mariposa	Póngase en contacto con un centro de asistencia Honda.
	6 parpadeos	Error detección sensor de temperatura exterior	Póngase en contacto con un centro de asistencia Honda.
	7 parpadeos	Fallo sensor temperatura motor	Póngase en contacto con un centro de asistencia Honda.
	8 parpadeos	Presión atmosférica / Fallo del sensor de presión del colector de aspiración	Póngase en contacto con un centro de asistencia Honda.
9 parpadeos	Error centralita	Póngase en contacto con un centro de asistencia Honda.	
Indicador acústico suena de forma intermitente	Carga de la batería del radiomando por debajo del 10%	Recargar o cambiar la batería del radiomando	
El motor de la máquina no se enciende	Botón de parada de emergencia (STOP) activado	Desactivar el botón de parada de emergencia (STOP)	
	Fusible dedicado defectuoso	Cambiar el fusible	
	Falta de combustible	Repostar	
	Batería de la máquina baja	Recargar o cambiar la batería	
	Filtro combustible obstruido	Cambiar el filtro	
Motor de arranque no funciona	Filtro aire motor obstruido	Limpiar el filtro	
	Cableado defectuoso	Póngase en contacto con el servicio de asistencia	
	Batería de la máquina baja	Recargar o cambiar la batería	
Luz indicadora amarilla trasera "Reserva combustible" encendida	Fusible defectuoso	Cambiar el fusible	
	Nivel de combustible por debajo de 1/4	Repostar	
El motor se apaga abruptamente	Falta de combustible	Repostar	
	Las cuchillas chocan con un obstáculo repentino	Reiniciar siguiendo el procedimiento "Reinicio tras parada por apagado del motor"	
Bombas/motores hidráulicos producen ruido anómalo	Bombas/motores hidráulicos defectuosos	Póngase en contacto con el servicio de asistencia	
	Falta aceite hidráulico en el depósito/sistema	Añadir aceite hasta el nivel indicado	

<i>Problema</i>	<i>Causa</i>	<i>Solución</i>
Las cuchillas no giran	Correas de cuchillas demasiado lentas	Póngase en contacto con el servicio de asistencia
	Correas de cuchillas defectuosas	Póngase en contacto con el servicio de asistencia
	Cuchillas bloqueadas por un cuerpo extraño	Eliminar el cuerpo extraño
	Embrague electromagnético defectuoso	Póngase en contacto con el servicio de asistencia
	Cable defectuoso	Póngase en contacto con el servicio de asistencia
Las orugas no avanzan con el mando activado	Sistema hidráulico defectuoso	Póngase en contacto con el servicio de asistencia
	Correa movimiento bombas hidráulicas defectuosa	Póngase en contacto con el servicio de asistencia
	Sistema eléctrico defectuoso	Póngase en contacto con el servicio de asistencia
La plataforma de corte no sube/baja	Actuador eléctrico defectuoso	Póngase en contacto con el servicio de asistencia
	Cableado defectuoso	Póngase en contacto con el servicio de asistencia
	Fusible defectuoso	Cambiar el fusible
	Sistema de elevación bloqueado por un cuerpo extraño	Eliminar el cuerpo extraño
La conexión radio se interrumpe durante las operaciones	Distancia excesiva entre el radiomando y la máquina	Reducir la distancia
	Batería radiomando/máquina baja	Recargar o cambiar la batería
	Interferencias de la señal	Apagar y volver a encender el radiomando/la máquina
Vibraciones excesivas	Tornillos de fijación flojos	Verificar el apriete de los tornillos
	Cuchillas dañadas	Cambiar las cuchillas
	Cuerpo extraño dentro de la máquina	Eliminar el cuerpo extraño
Oruga fuera de lugar	Tensión incorrecta	Seguir el procedimiento de montaje oruga.
	Cuerpo extraño dentro de la oruga	Véase "Montaje/Desmontaje orugas".

**ES**

## DECLARACIÓN DE CONFORMIDAD CE

### DECLARACIÓN DE CONFORMIDAD (AII. II-A Dir. 2006/42/CE)

El fabricante:  
**ECOTECH ITALIA SRL via Dovizi, 18 47122 Forlì FC - ITALY,**

Declara, bajo su exclusiva responsabilidad, que la máquina:

#### **Desbrozadora teledirigida**

Modelo: **H27 PANTHER/H24 LYNX**

Matrícula: XXXXX

Motor: Honda iGXV800 - Honda iGXV700

**ES** Tipo: H27 PANTHER/H24 LYNX

Año de fabricación: 2022

Nivel de potencia sonora medido: LwA 104 dB

Ancho de corte máxima: 1000 mm

Cumple con las siguientes disposiciones:

- La Directiva 2006/42/CE sobre máquinas y las disposiciones nacionales de aplicación y la documentación técnica pertinente se han elaborado de conformidad con el anexo VII B de la misma Directiva.
- Directiva „PED“ (2014/68/UE) y sus posteriores modificaciones y disposiciones de aplicación.
- Directiva „RAEE“ (2012/19/UE) y sus posteriores modificaciones y disposiciones de aplicación.

La persona autorizada para elaborar el Expediente Técnico de Construcción es el Sr. Roberto Romboli de ECOTECH ITALIA S.r.l. via Dovizi, 18 47122 Forlì FC - ITALIA. El Expediente Técnico de Construcción exigido por la Directiva de Máquinas 2006/42/CE se conserva en la sede de la empresa. Durante el uso, deben respetarse todas las instrucciones del manual de uso suministrado con el instrumento, así como todas las normas de seguridad y prevención de accidentes vigentes en el país de uso. El producto lleva el marcado CE.

Fecha: 01/01/2022

El Representante Legal  
Roberto Romboli

H27 PANTHER DIAGRAMA ELÉCTRICO FUSIBLES

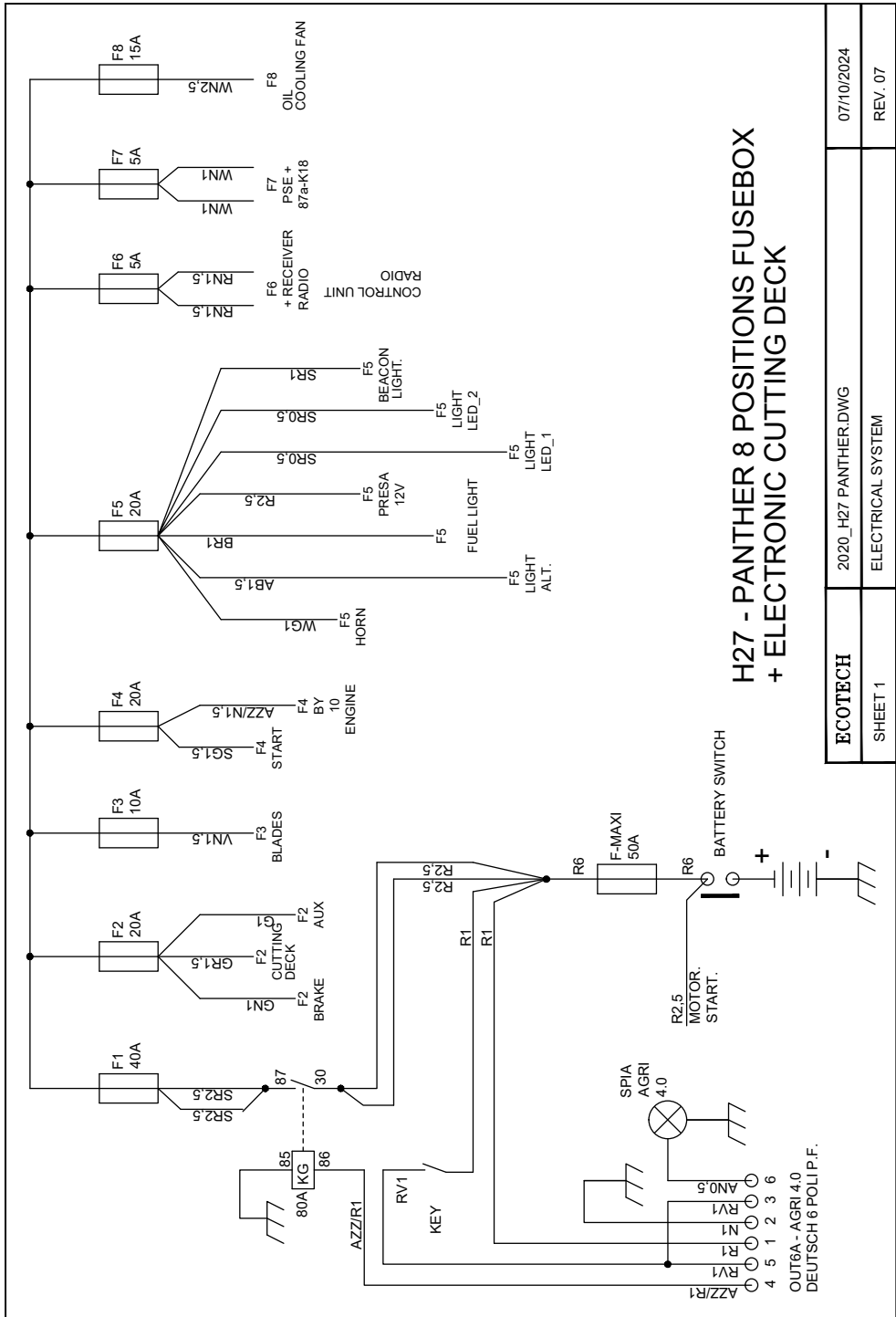

ES

SL00937  
UPPER VIEW

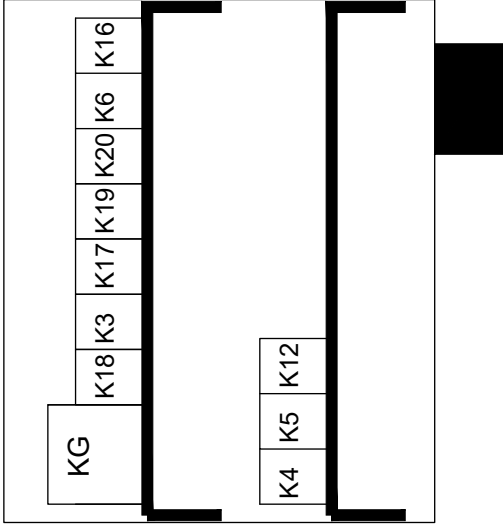

FUSE BOX - FRONT VIEW

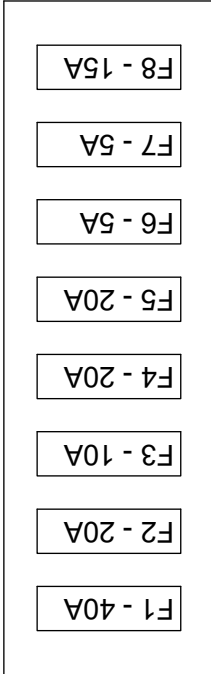

FUSE BOX - DESCRIPTION

- F1 - 40A GENERAL UNDER KEY
- F2 - 20A BRAKE + CUTTING DECK + AUX
- F3 - 10A BLADES
- F4 - 20A START + BY ENGINE
- F5 - 20A HORN + ALTERN. + FUEL LIGHT + 12V PLUG + LED1 + LED2 + BEACON LIGHT
- F6 - 5A REMOTE CONTROL
- F7 - 5A PSE + K19
- F8 - 15A OIL COOLER FAN

ECOTECH	2020_H27 PANTHER.DWG	07/10/2024
SHEET 5	ELECTRICAL SYSTEM	REV. 07

H27 PANTHER DIAGRAMA ELÉCTRICO MÁQUINA

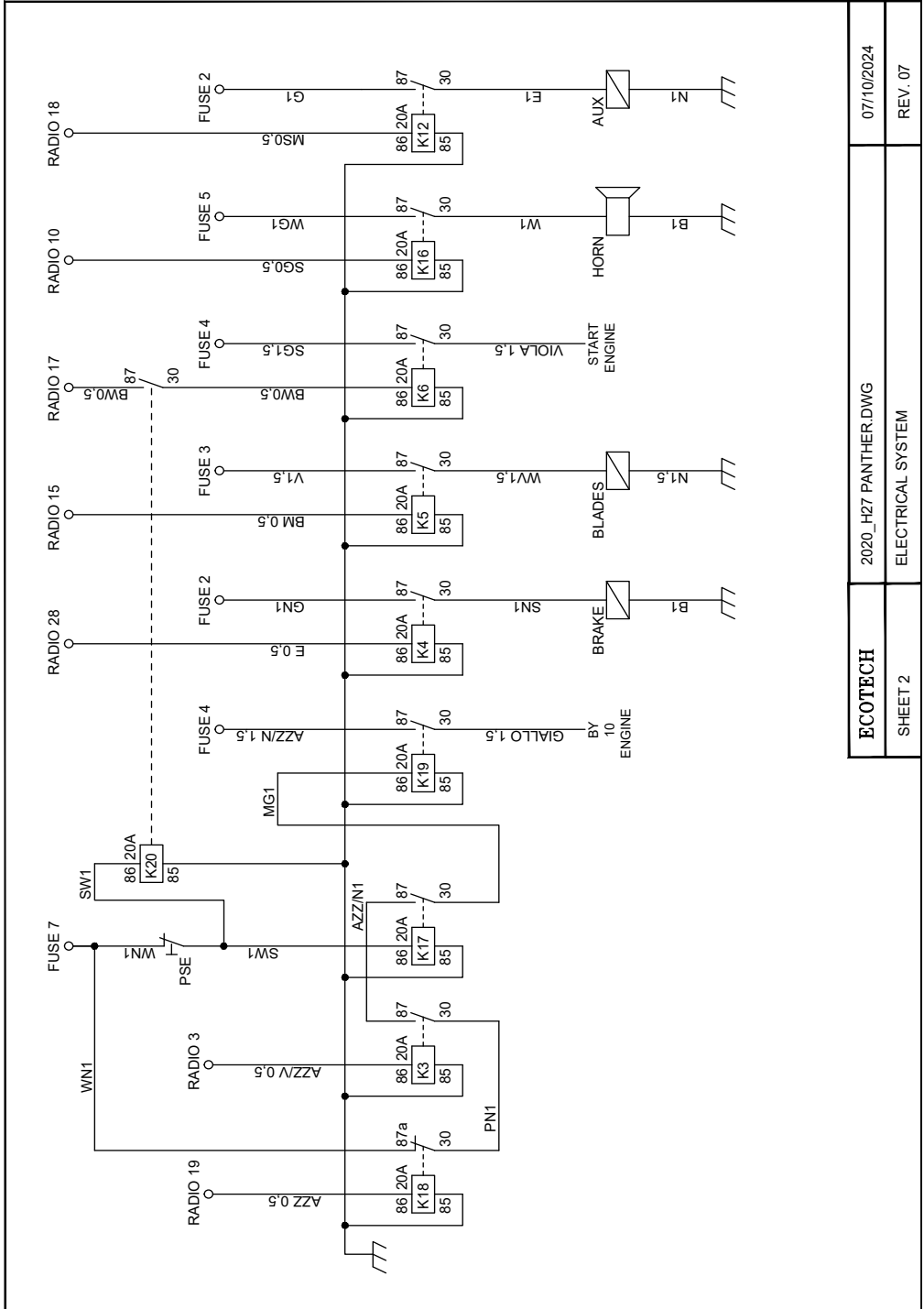

ECOTECH SHEET 2	2020_H27 PANTHER.DWG ELECTRICAL SYSTEM	07/10/2024 REV. 07
--------------------	---	-----------------------

ES

ES

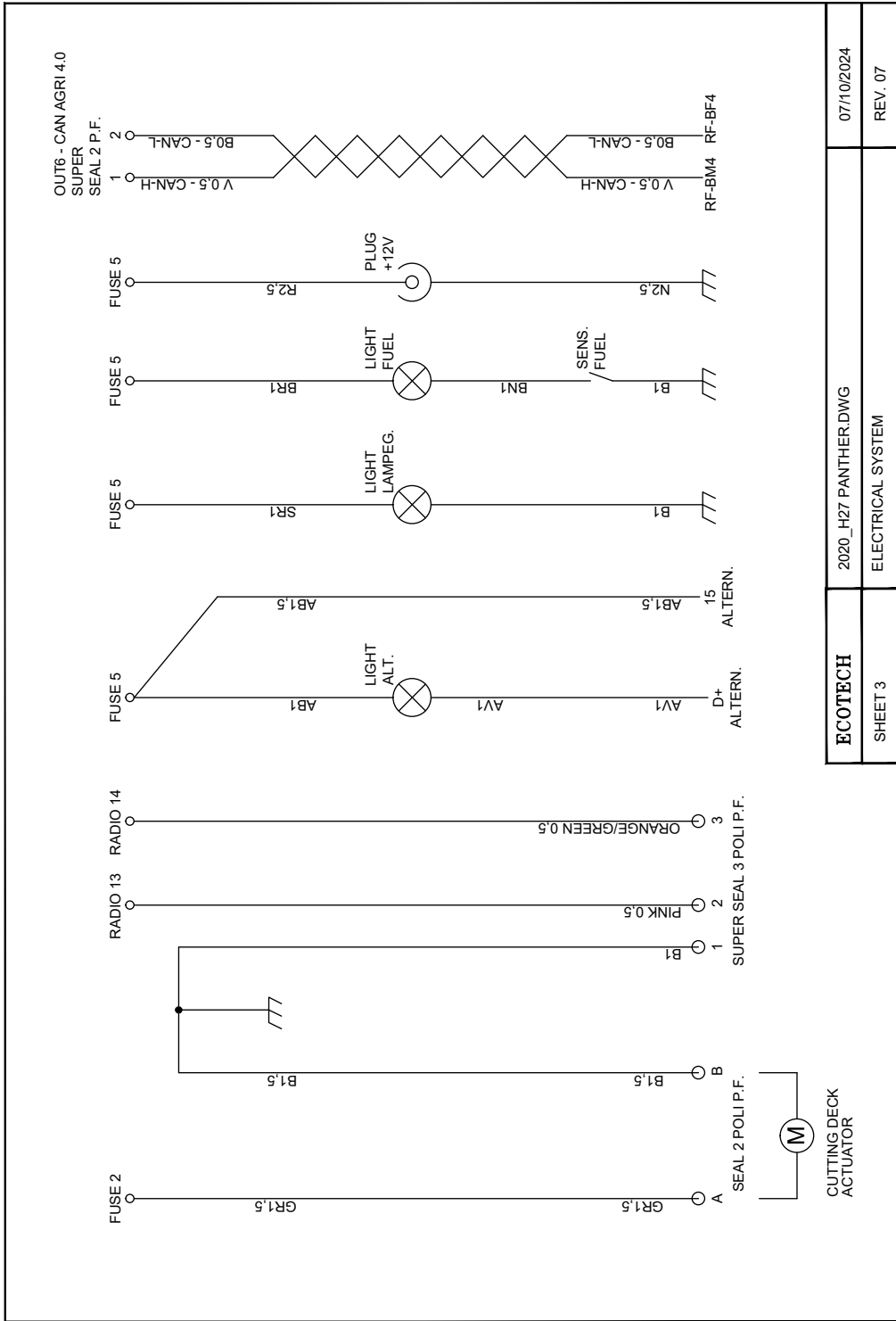

ECOTECH	2020_H27 PANTHER.DWG	07/10/2024
SHEET 3	ELECTRICAL SYSTEM	REV. 07

H27 PANTHER DIAGRAMA ELÉCTRICO RADIOMANDO

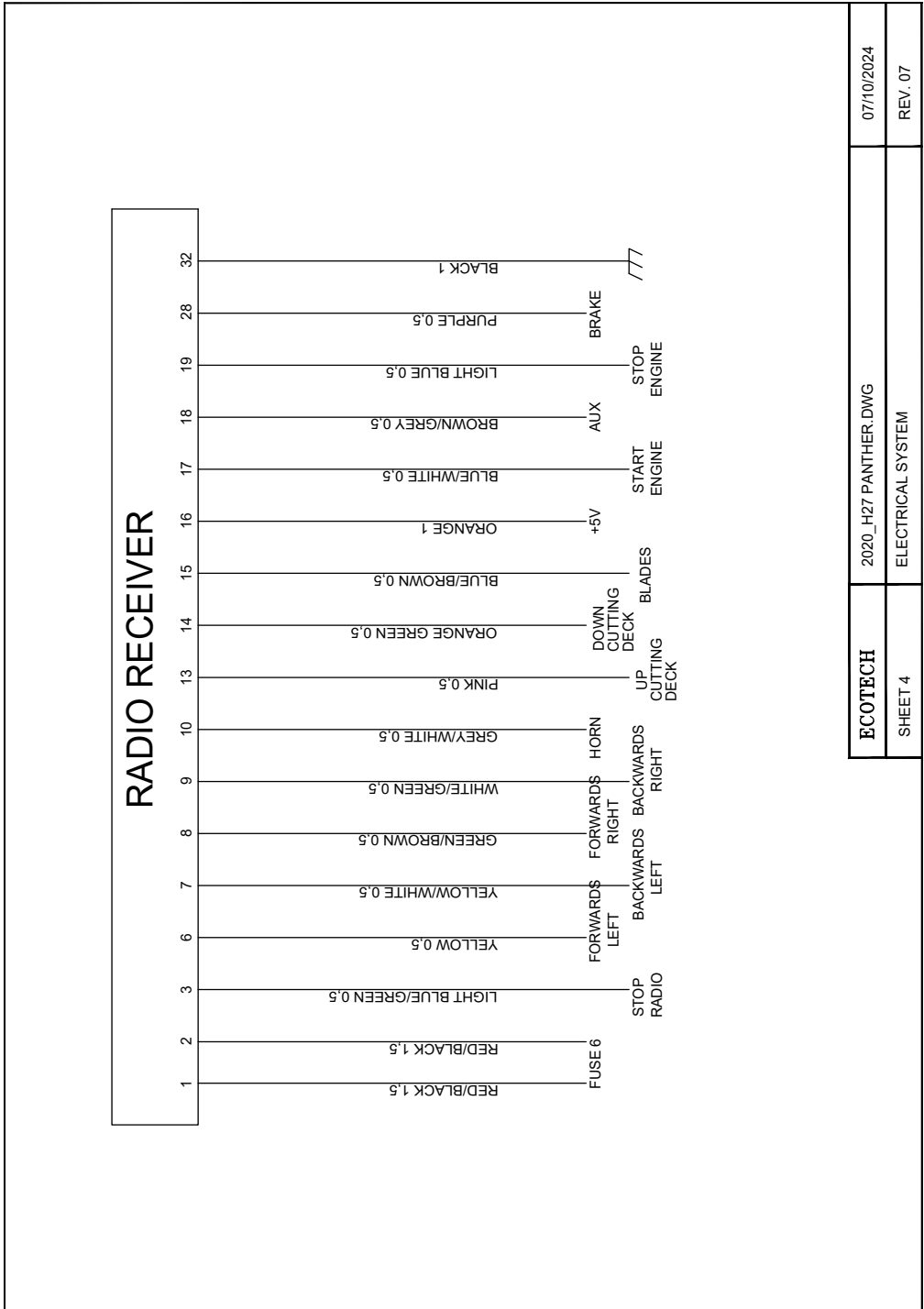

ECOTECH	2020_H27 PANTHER.DWG	07/10/2024
SHEET 4	ELECTRICAL SYSTEM	REV. 07

ES

## KEY WIRE COLOURS

A = ORANGE  
 B = BLUE  
 E = PURPLE  
 G = YELLOW  
 M = BROWN  
 N = BLACK  
 P = PINK  
 R = RED  
 S = GREY  
 V = GREEN  
 W = WHITE  
 AZZ = LIGH BLUE

GB = YELLOW-BLUE  
 AR = ORANGE-RED  
 VM = GREEN-BROWN  
 SB = GREY-BLUE  
 WR = WHITE-RED  
 PV = PINK-GREEN  
 GN = YELLOW-BLACK  
 VAZZ = GREEN-LIGHT BLUE  
 RN = RED-BLACK

THE NUMBER AFTER THE COLOUR IS THE WIRE SECTION:

0,5  
 1  
 1,5  
 2,5  
 4  
 6  
 10  
 25

ES

	KEY WIRE COLOURS	04/06/2019
PAGE 1/1	KEY WIRE COLOURS	REV. 00

H24 LYNX DIAGRAMA ELÉCTRICO MÁQUINA

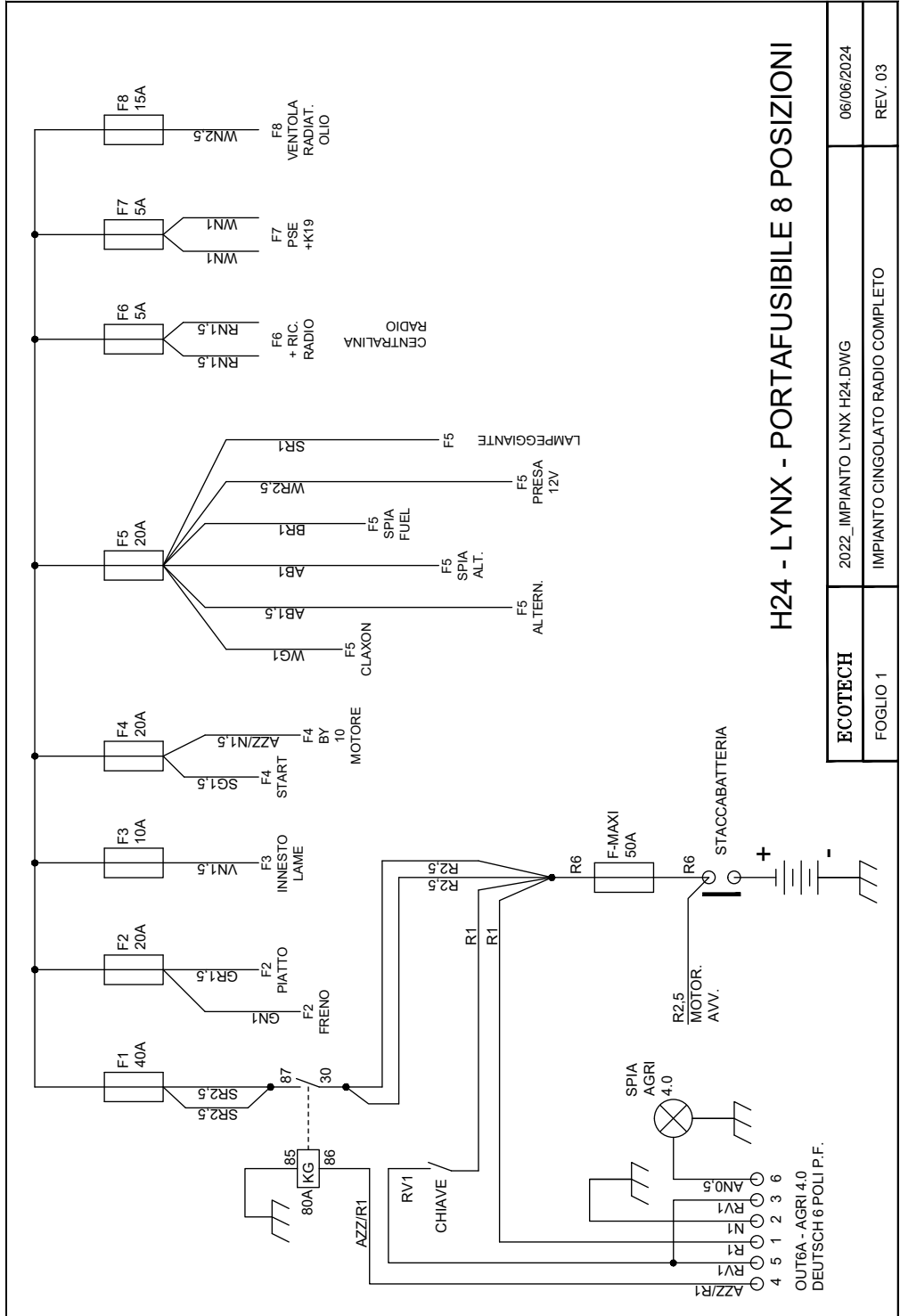

ES

ES

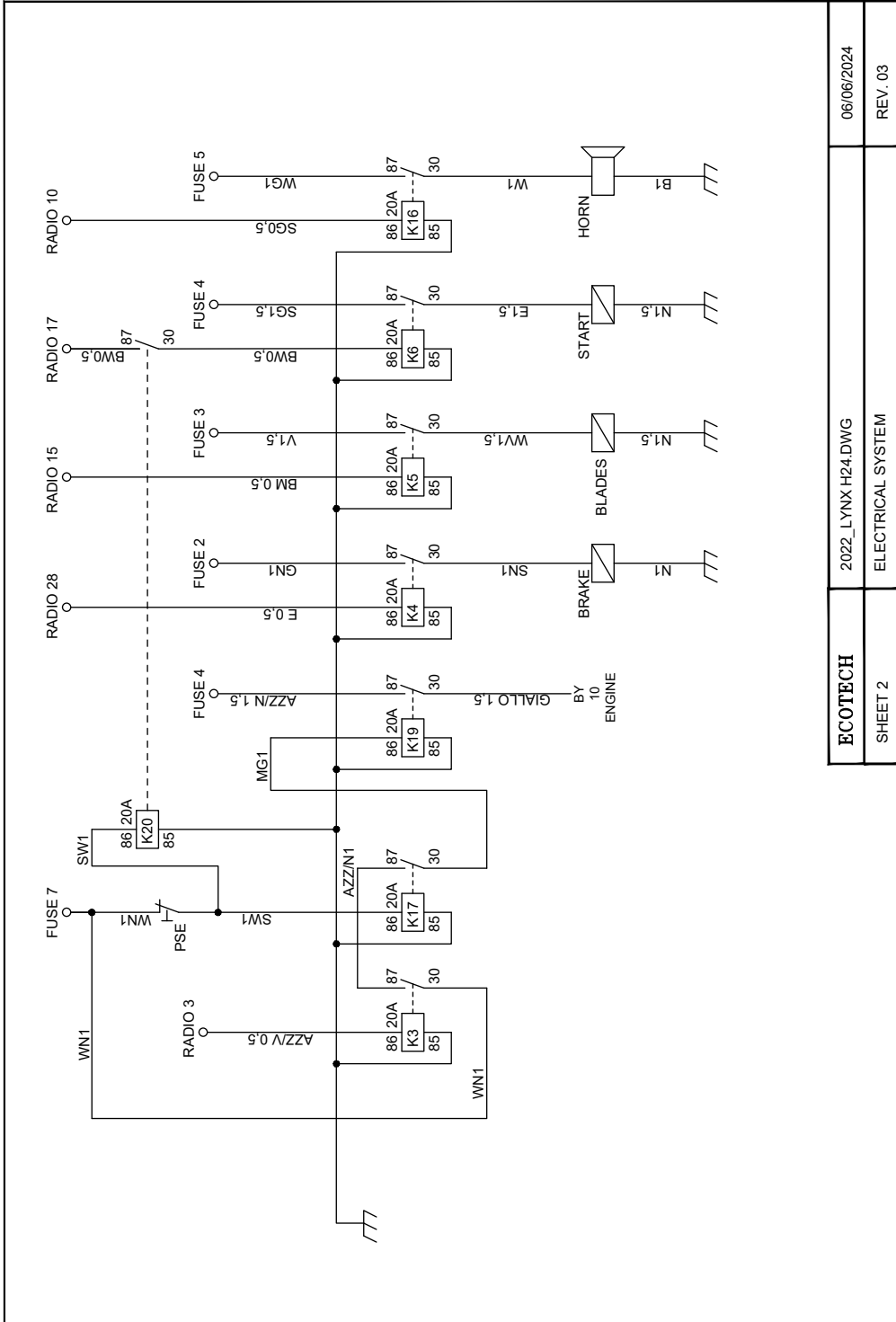

ECOTECH	2022_LYNX H24.DWG	06/06/2024
SHEET 2	ELECTRICAL SYSTEM	REV. 03

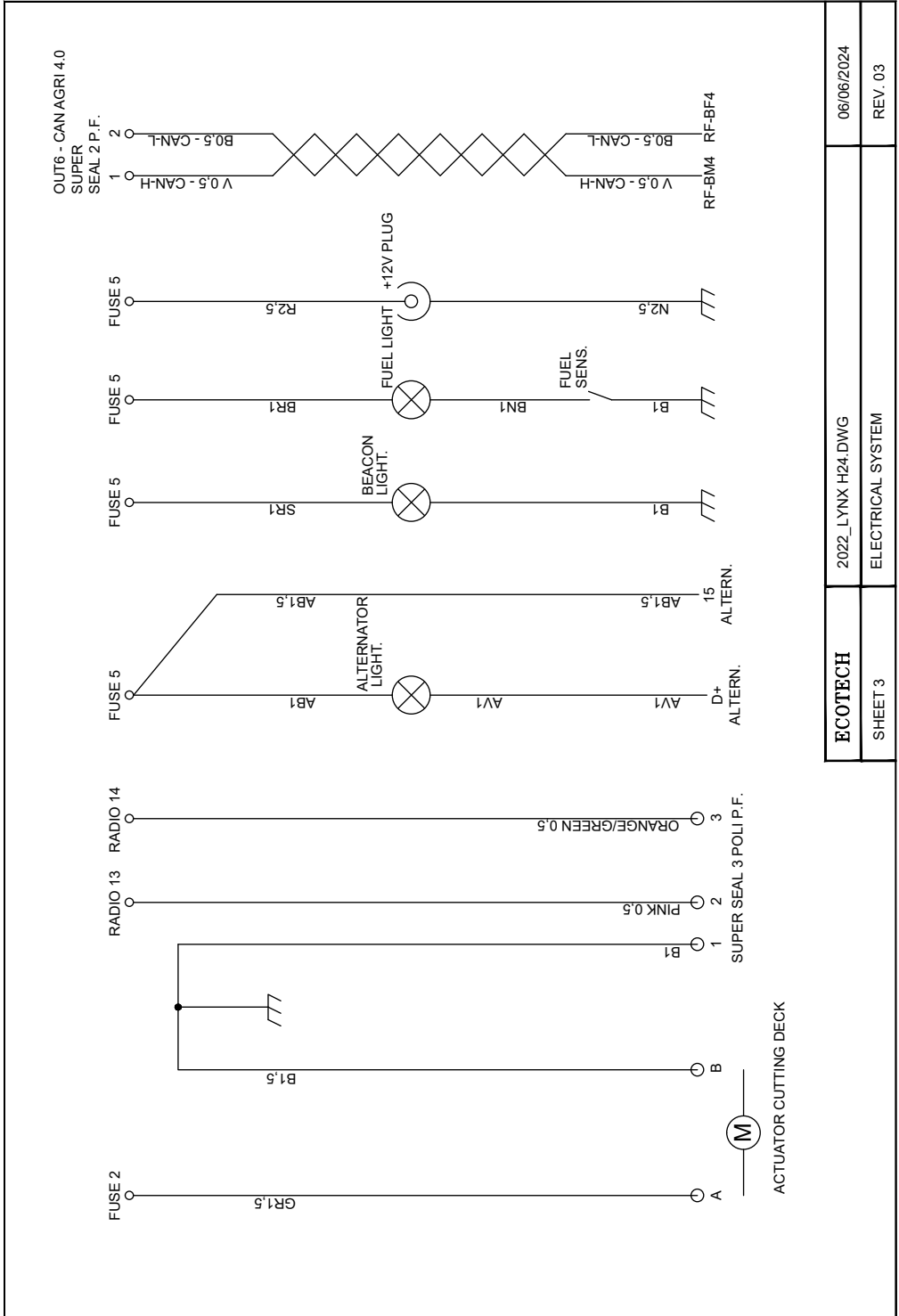

ECOTECH	2022_LYNX H24.DWG	06/06/2024
SHEET 3	ELECTRICAL SYSTEM	REV. 03

ES

## H24 LYNX DIAGRAMA ELÉCTRICO RADIOMANDO

ES

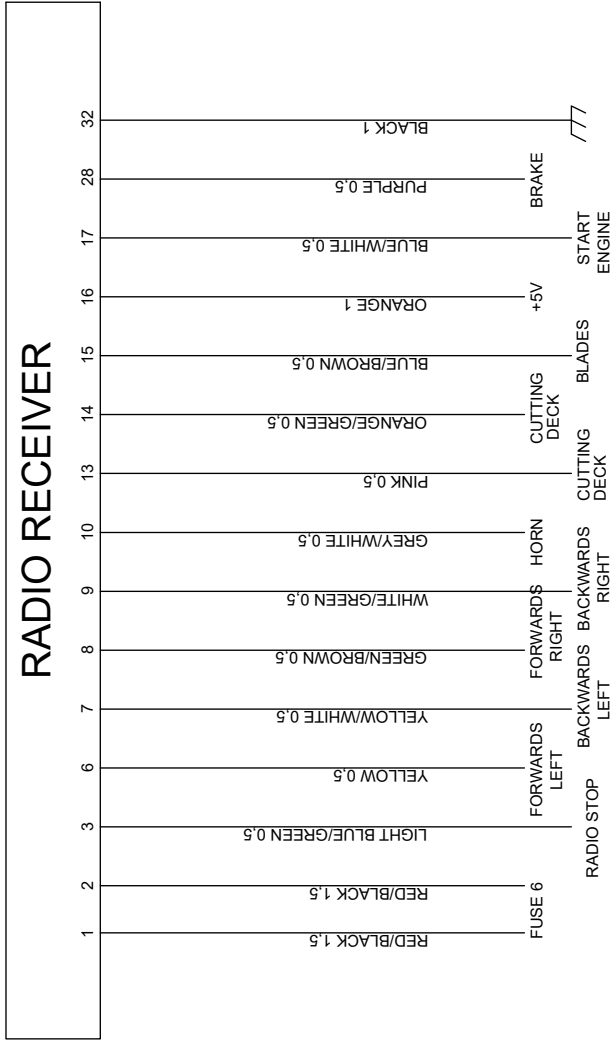

<b>ECOTECH</b>	2022_ LYNX H24.DWG	06/06/2024
SHEET 4	ELECTRICAL SYSTEM	REV. 03

H24 LYNX DIAGRAMA ELÉCTRICO FUSIBLES

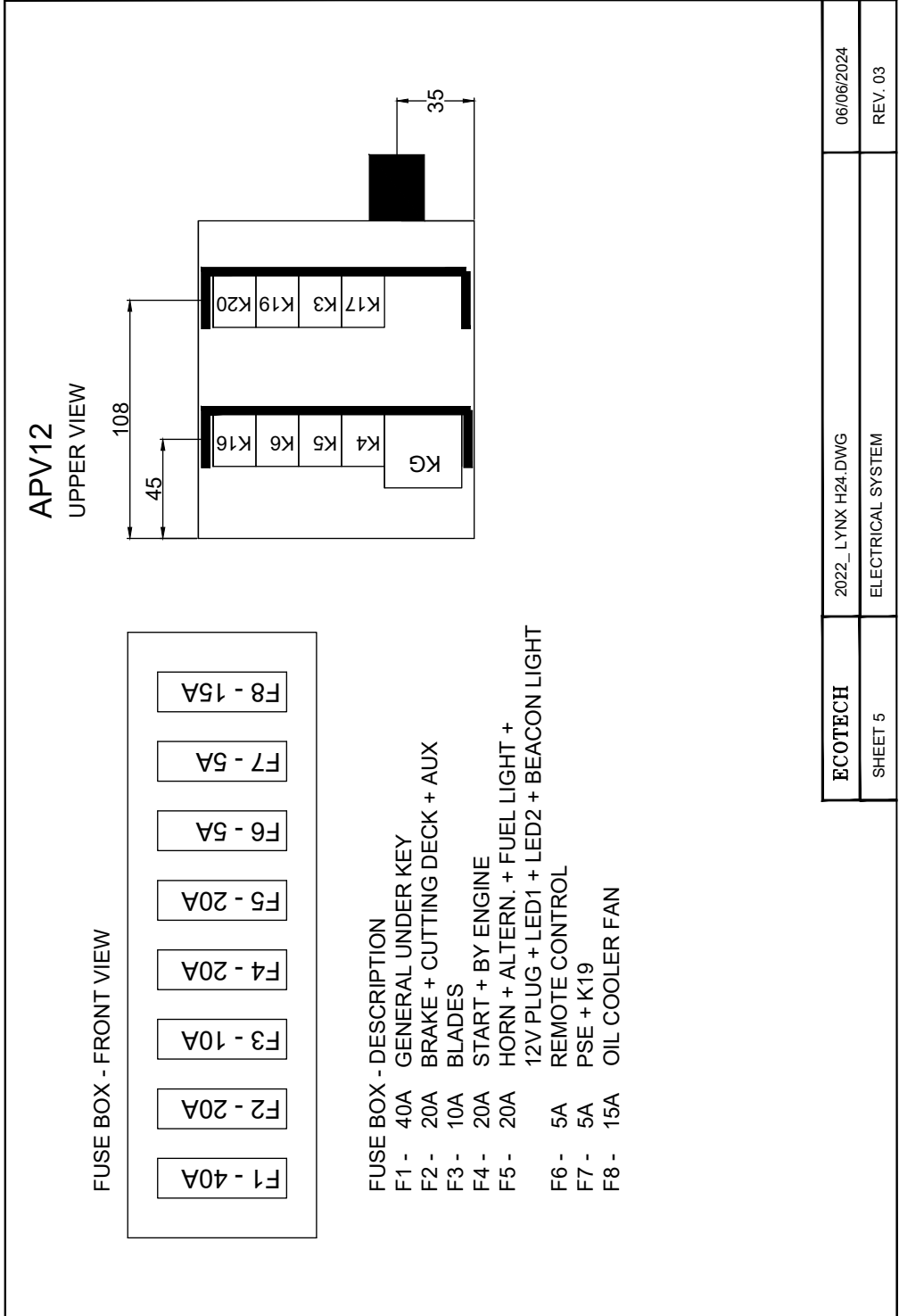

ES



---

CORTADOR RADIOCOMANDADO COM RASTO

---



**Manual de Uso de Manutenção**

 **Importante**

O H27 Panther/H24 Lynx foi concebido para trabalhar em terrenos com declive acentuado, mas é fundamental avaliar sempre as condições do terreno antes de efetuar a intervenção.

A Ecotech declara que a máquina possui um ângulo máximo de tombamento lateral com a máquina parada numa superfície de 65° (ângulo estático de tombamento lateral). Portanto, o operador que trabalhar num terreno com declive acentuado, deverá levar em consideração tal limite e prestar a máxima atenção.

Para além disso, em caso de trabalho em terrenos com um declive superior a 20°, deverá inverter a direção de marcha com uma inversão de 180° pelo menos a cada 5 minutos, para garantir uma lubrificação ótima do motor.



## Perigo - Atenção

Ao trabalhar com a máquina, equipe-se com um soprador para limpar constantemente a máquina. Limpar regularmente os detritos acumulados (erva, aparas de madeira, mato) na zona vizinha ao colector de exaustão (ver foto abaixo). O colector atinge temperaturas elevadas durante o funcionamento, com risco de incendiar-se.

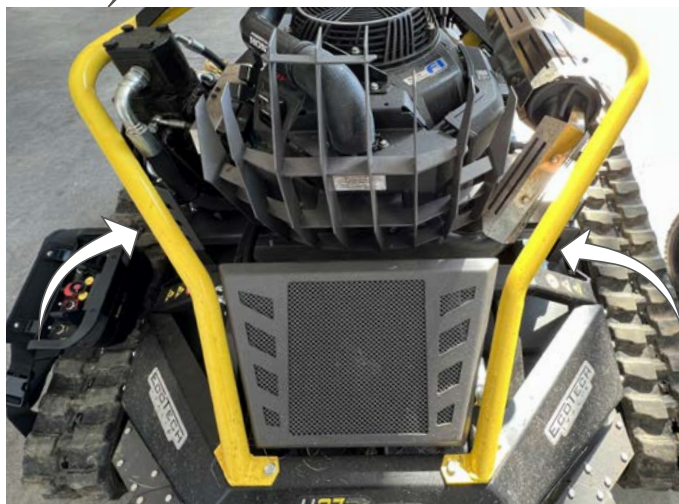



FINALIDADE DO MANUAL .....	495	INATIVIDADE PROLONGADA DA MÁQUINA.....	538
IDENTIFICACIÓN DEL FABRICANTE Y DE LA MÁQUINA .....	496	COLOCAR A MÁQUINA NOVAMENTE PARA FUNCIONAR.....	539
MODALIDADE PEDIDO DE ASSISTÊNCIA.....	497	RECOMENDAÇÕES PARA INTERVENÇÕES DE MANUTENÇÃO .....	539
GLOSSÁRIO DOS TERMOS .....	497	TABELA INTERVALOS DE MANUTENÇÃO PROGRAMADA .....	539
DOCUMENTAÇÃO EM ANEXO .....	498	TABELA LUBRIFICANTES E ÓLEOS HIDRÁULICOS .....	542
ADVERTÊNCIAS GERAIS DE SEGURANÇA .....	499	RECARGA BATERIA AO LÍTIU (12V).....	543
ADVERTÊNCIAS DE SEGURANÇA PARA A MOVIMENTAÇÃO E O TRANSPORTE .....	499	LIMPEZA DA MÁQUINA .....	544
ADVERTÊNCIAS DE SEGURANÇA PARA O USO E FUNCIONAMENTO .....	499	CONTROLO DO NÍVEL DO ÓLEO HIDRÁULICO.....	545
ADVERTÊNCIAS DE SEGURANÇA PARA AS REGULAÇÕES E A MANUTENÇÃO 500		CONTROLO DO NÍVEL DO ÓLEO DO MOTOR .....	546
ADVERTÊNCIAS SOBRE AS CONDIÇÕES DA ÁREA DE TRABALHO.....	500	CONTROLO E LIMPEZA DO FILTRO DE AR DO MOTOR.....	547
ADVERTÊNCIAS DE SEGURANÇA PARA O IMPACTO AMBIENTAL.....	501	TROCA DE ÓLEO DO MOTOR .....	548
DESCRIPÇÃO GERAL DA MÁQUINA.....	502	TROCA FILTRO DE ÓLEO DO MOTOR .....	549
H27 PANTHER DESCRIPÇÃO DOS COMPONENTES PRINCIPAIS .....	503	MANUTENÇÃO INSTALAÇÃO HIDRÁULICA.....	550
H24 LYNX DESCRIPÇÃO DOS COMPONENTES PRINCIPAIS .....	506	TROCA ÓLEO HIDRÁULICO .....	551
DESCRIPÇÃO DOS DISPOSITIVOS DE SEGURANÇA .....	509	TROCA DO FILTRO DO ÓLEO HIDRÁULICO.....	553
RISCOS RESIDUAIS .....	510	SUBSTITUIÇÃO OU INVERSÃO DAS LÂMINAS DE CORTE .....	554
USOS INAPROPRIADOS .....	510	CONTROLO DA INSTALAÇÃO ELÉTRICA .....	555
H27 PANTHER DADOS TÉCNICOS.....	511	SUBSTITUIÇÃO FUSÍVEIS .....	555
H24 LYNX DADOS TÉCNICOS .....	512	INFORMAÇÕES SOBRE AS AVARIAS .....	556
ÁREAS PERIMETRAIS.....	513	DECLARAÇÃO DE CONFORMIDADE CE.....	559
SINAIS DE SEGURANÇA E DE INFORMAÇÃO .....	514	H27 PANTHER ESQUEMA ELÉTRICO FUSÍVEIS.....	560
RECOMENDAÇÕES PARA O TRANSPORTE E A MOVIMENTAÇÃO .....	516	H27 PANTHER ESQUEMA ELÉTRICO MÁQUINA.....	562
MODALIDADE DE EMBALAGEM (PARA O ENVIO AO REVENDEDOR).....	516	H27 PANTHER ESQUEMA ELÉTRICO RADIOCOMANDO.....	564
CARREGAMENTO, TRANSPORTE E DESCARREGAMENTO (COM PALETE).....	517	H24 LYNX ESQUEMA ELÉTRICO MÁQUINA .....	566
REMOÇÃO DA EMBALAGEM .....	517	H24 LYNX ESQUEMA ELÉTRICO RADIOCOMANDO.....	569
ENTREGA DA MÁQUINA E RODAGEM.....	518	H24 LYNX ESQUEMA ELÉTRICO FUSÍVEIS.....	570
TREINAMENTO OPERADOR.....	518		
CARREGAMENTO, TRANSPORTE E DESCARREGAMENTO (SEM BANCADA) .. 519			
RECOMENDAÇÕES PARA O USO E O FUNCIONAMENTO .....	519		
DESCRIPÇÃO DOS COMANDOS DA MÁQUINA.....	520		
H27 PANTHER DESCRIPÇÃO DO RADIOCOMANDO .....	522		
H24 LYNX DESCRIPÇÃO DO RADIOCOMANDO.....	524		
LIGAÇÃO DA MÁQUINA .....	526		
PARADA AO TÉRMINO DO TRABALHO.....	528		
PARADA DE EMERGÊNCIA E REINICIALIZAÇÃO .....	529		
REINICIALIZAÇÃO APÓS UMA PARAGEM POR DESLIGAMENTO DO MOTOR ... 531			
ABASTECIMENTO DE COMBUSTÍVEL .....	532		
MODALIDADE DE USO .....	533		
REBOQUE DA MÁQUINA EM AVARIA .....	534		
DESMONTAGEM/MONTAGEM RASTOS.....	535		
TENSIONAMENTO RASTOS.....	537		
LUBRIFICAÇÃO TENSIONADOR RASTO .....	538		

## FINALIDADE DO MANUAL

- O presente manual é parte integrante da máquina e tem a finalidade de fornecer todas as informações necessárias para:
  - a) a sensibilização correta dos operadores relativamente aos problemas da segurança;
  - b) a manipulação da máquina, embalada e remoção da embalagem efetuada em condições de segurança;
  - c) a instalação correta da máquina;
  - d) o conhecimento profundo do seu funcionamento e dos seus limites;
  - e) o seu uso correto em condições de segurança;
  - f) efetuar intervenções de manutenção, de maneira correta e segura;
  - g) desmontar a máquina em condições de segurança e no respeito das normas em vigor, para tutelar a saúde dos trabalhadores e do ambiente.
- Os responsáveis pelos departamentos empresariais, que adquirirem essa máquina, têm a obrigação, segundo as normas em vigor, de ler atentamente o conteúdo desse Manual de Instruções e fazer com que os condutores e técnicos de manutenção responsável, relativamente às partes que competem a eles.
- O tempo usado para a finalidade, será largamente recompensado pelo funcionamento da máquina e por um seu uso em condições de segurança.
- Esse documento pressupõe que, independentemente para onde for destinada a máquina, sejam observadas as normas de segurança no trabalho em vigor.
- As informações foram escritas pelo fabricante no próprio idioma original (ITALIANO) e em conformidade com as normas em vigor.
- As traduções dos manuais devem ser efetuadas sem alterações, do texto das INSTRUÇÕES ORIGINAIS.
- A obrigação também é válida para as traduções realizadas pelo mandatário ou por quem efetuar a comercialização da máquina na zona linguística em questão.
- Caso sejam encontradas incongruências nas traduções em outros idiomas, deverão ser consultadas sempre as instruções em italiano.
- O manual deve ser conservado com cuidado e deve acompanhar a máquina em todas as passagens de propriedade
  - às quais a mesma for submetida durante a sua vida útil.
  - A conservação deve ser favorecida manuseando-o com cuidado, com as mãos limpas e não apoiando-o em superfícies sujas. Não devem ser removidas, arrancadas ou alteradas arbitrariamente partes do manual.
  - O manual deve ser guardado em um ambiente protegido da humidade e calor e, se possível, nas proximidades da máquina à qual se refere.
  - Em caso de dano que torne a cópia do Manual em sua posse inutilizável, o Utilizador poderá solicitar uma cópia para:
    - Ecotech Italia S.r.l. Via DOVIZI 18 - 47122 Forlì (FC) - Itália
    - Tel. +39 (0)543-774314
    - Email: info@ecotechitalia.com
  - especificando o tipo de máquina, o ano de produção e o número de série.
  - Algumas informações podem não corresponder completamente com a efetiva configuração entregue.
  - O fabricante se reserva o direito de efetuar as alterações nas informações sem a obrigação de comunicá-lo previamente, desde que não seja alterado o nível de segurança.
  - Qualquer sinalização por parte dos destinatários pode ser uma contribuição importante para a melhoria dos serviços pós-venda que o fabricante oferecer aos próprios clientes.
  - Para evidenciar algumas partes de texto ou para indicar algumas especificações importantes, foram adotados alguns símbolos cujo significado será descrito a seguir.



### Perigo - Atenção

**O símbolo indica situações de grave perigo que, se inobservadas, podem colocar seriamente em risco a saúde e a segurança das pessoas.**



### Cautela - Advertência

**O símbolo indica que é necessário adotar comportamentos adequados para não colocar em**

risco a saúde e a segurança das pessoas e evitar danos à máquina.

cionais de particular importância que devem ser observadas.

**! Importante**

O símbolo indica informações técnicas e opera-

**NOTA**

O símbolo é usado para reforçar o conceito da informação de referência.

**IDENTIFICACIÓN DEL FABRICANTE Y DE LA MÁQUINA**

A placa de identificação representada foi aplicada diretamente na máquina (na posição indicada na foto seguinte).

– Além das referências de identificação do fabricante, serão inseridas todas as indicações indispensáveis para a entrada em funcionamento.

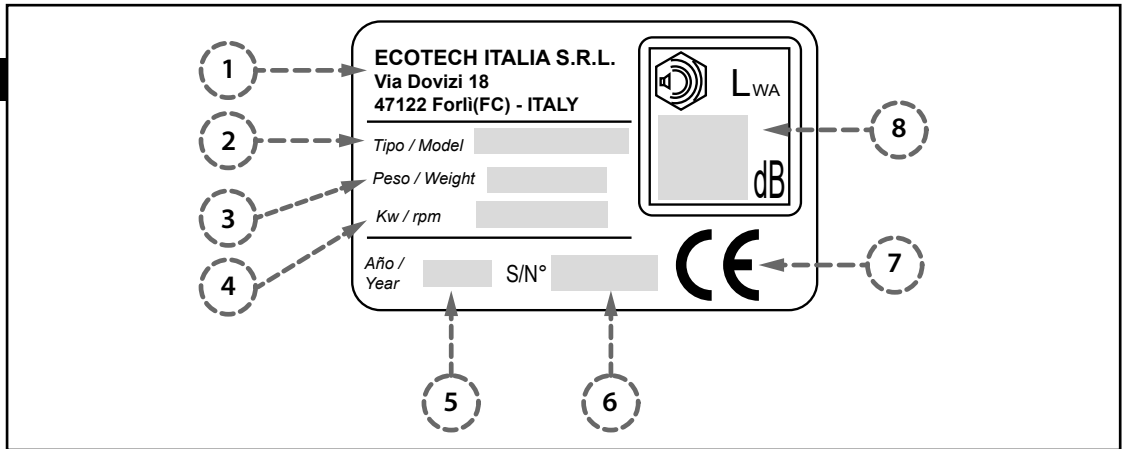

- 1) Identificação fabricante
- 2) Modelo
- 3) Peso
- 4) Potência
- 5) Ano de fabricação
- 6) Número de série
- 7) Marcação CE de conformidade
- 8) Nível de ruído

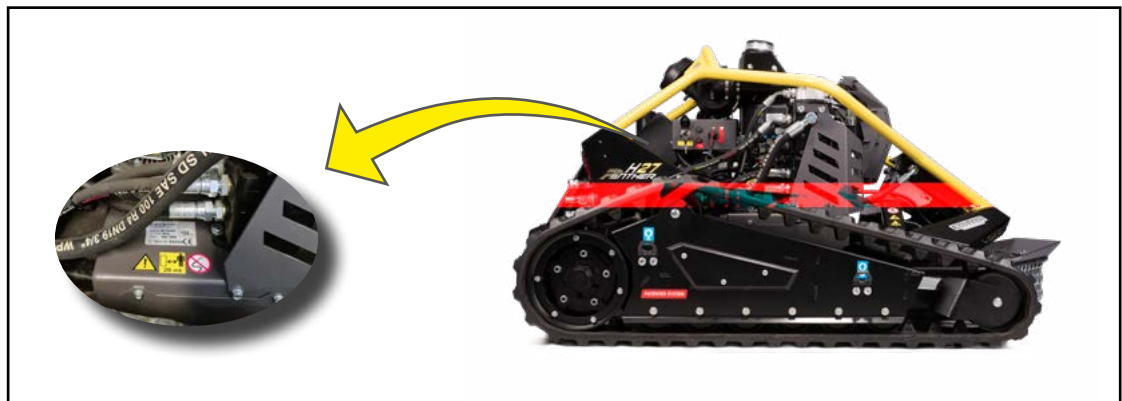

## MODALIDADE PEDIDO DE ASSISTÊNCIA

**Para qualquer solicitação e/ou pedido de peça sobressalente, contatar o centro de assistência técnica.**

- Para saber qual é o centro de assistência técnica mais próximo, poderá consultar o nosso sítio:

**“www.ecotechitalia.com”**

- ou contatar o vendedor da máquina.
- Para qualquer pedido de assistência técnica, indicar os dados indicados na placa de identificação, as horas de uso e o tipo de defeito encontrado.

## GLOSSÁRIO DOS TERMOS

- **O glossário traz alguns termos utilizados na elaboração das informações com a respectiva definição para facilitar a compreensão do significado as mesmas.**
- **Treinamento:** processo formativo para transferir os conhecimentos, as habilidades e os comportamentos necessários para operar de maneira autónoma, conveniente, correta e sem riscos.
- Antes de realizar o treinamento ao operador, verificar se ele conhece as funções básicas de um radiocomando e que tenha experiências reconhecidas no setor de uso.
- **Parada de emergência:** ativação voluntária do comando previsto para parar, em condições de risco iminente, todas as partes cujo funcionamento possa constituir um risco.
- **Paradas em condições de alarme:** estado que prevê a parada das partes quando o sistema de controle detecta uma anomalia de funcionamento.
- **Parada geral:** parada que prevê, para além da parada normal, a interrupção de todas as fontes de alimentação.
- **Técnico de manutenção:** técnico escolhido e autorizado para efetuar as intervenções que não puderem ser atribuídas ao operador.
- O técnico de manutenção deve possuir informações precisas e competências reconhecidas com capacidades especiais no setor de intervenção.
- **Manutenção ordinária:** conjunto de operações a serem efetuadas na máquina, necessárias para garantir uma manutenção constante dos requisitos de segurança e uma maior duração de funcionamento.
- Uma boa manutenção permitirá manter o desempenho ao longo dos anos, um maior tempo de funcionamento e um nível constante dos requisitos de segurança.
- Normalmente, a manutenção ordinária é programada pelo fabricante, que define os intervalos e as modalidades de intervenção.
- **Manutenção extraordinária:** intervenções em razão de eventos não previstos e não programados pelo fabricante, que devem ser efetuados pelo técnico de manutenção.
- As intervenções servem para restabelecer, sem alterações, o funcionamento e as condições de segurança originais.
- **Operado:** pessoa treinada para ativar as funções operacionais (ligação, parada, abastecimentos, etc) e efetuar a manutenção ordinária.
- O operador, além de ter sido treinado apropriadamente e formado sobre o uso da máquina deve possuir a capacidade e as competências adequadas ao tipo de trabalho a ser exercido.
- **Perigo:** potencial fonte de lesões ou dano à saúde.
- **Risco:** combinação entre a probabilidade que se verifique um dano para a saúde e a gravidade do dano, encontrando-se numa situação perigosa.
- **Riscos residuais:** todos aqueles que permanecem apesar de terem sido adotadas e integradas todas as soluções de segurança durante a elaboração do projeto.
- Transportador e responsável pela movimentação: pessoas autorizadas, com competências reconhecidas ao uso dos meios de transporte e dos dispositivos de levantamento em condições de segurança.
- **Uso incorreto:** uso razoavelmente previsível, diverso daquele indicado no manual de uso, que pode derivar do comportamento humano.

PT

## DOCUMENTAÇÃO EM ANEXO

**A lista traz a documentação anexada à máquina.**

- Declaração CE de conformidade (O documento foi inserido no manual de uso e manutenção).
- Manual de Uso de manutenção
- Esquemas instalação elétrica

- Esquemas instalação hidráulica (oleodinâmica)
- Manuais específicos de componentes ou subconjuntos comerciais instalados

PT

## ADVERTÊNCIAS GERAIS DE SEGURANÇA

- A máquina foi concebida e projetada com todas as medidas de precaução voltadas para minimizar os riscos durante a vida útil prevista.
- A adulteração e o contorno dos dispositivos de segurança podem provocar riscos (até graves) para os operadores.
- A máquina deve ser utilizada APENAS por operadores apropriadamente formados e treinados para operar de maneira autônoma, correta e segura.
- Consultar o manual de uso, em particular no primeiro uso, e certificar-se de ter compreendido completamente o conteúdo.
- Prestar atenção nas ADVERTÊNCIAS DE SEGURANÇA, não adotar USOS INAPROPRIADOS e avaliar os RISCOS RESIDUAIS que puderem subsistir
- Durante a interação com a máquina NÃO usar roupas e/ou acessórios que possam ficar presos nas partes em movimento ou em partes salientes.
- Antes do uso e/ou da manutenção, ler as informações contidas nos documentos de referência e adotar os procedimentos descritos de maneira precisa e pontual.
- Efetuar intervenções APENAS segundo as modalidades indicadas pelo fabricante nas “Instruções para o uso”.
- Manter os sinais de segurança e informação legíveis e respeitar as indicações neles contidas.
- Os sinais de informação podem ser de formas e cores diferentes, para indicar perigos, obrigações, proibições e indicações.
- Substituir e reposicionar os sinais não mais legíveis no mesmo ponto de origem.

PT

## ADVERTÊNCIAS DE SEGURANÇA PARA A MOVIMENTAÇÃO E O TRANSPORTE

- O fabricante deu uma atenção especial à embalagem para minimizar os riscos relacionados às fases de expedição, movimentação e transporte.
- O pessoal autorizado à movimentação (carregamento e descarregamento) deve possuir as competências técnicas e capacidades profissionais reconhecidas.
- O carregamento, transporte e descarregamento devem ser efetuados com meios e dispositivos de capacidade adequada.
- NÃO tentar bypassar as modalidades para o levantamento, o deslocamento e a movimentação.
- NÃO sobrepor as caixas para não danificá-las.
- Em caso de armazenamento prolongado, verificar frequentemente se não ocorreram variações nas condições de armazenamento das caixas.
- Eliminar todos os componentes de embalagem no respeito das leis em vigor no país de instalação.

## ADVERTÊNCIAS DE SEGURANÇA PARA O USO E FUNCIONAMENTO

- A máquina deve ser utilizada por um ÚNICO operador, que deve ser treinado, possuir as capacidades ao trabalho a ser realizado e estar em ótimas condições.
- Consultar o manual de uso, em particular no primeiro uso, e certificar-se de ter compreendido completamente o conteúdo.
- Identificar a posição e a função dos comandos e simular algumas manobras (em particular o arranque e a paragem) para se familiarizar com a máquina.
- Usar a máquina EXCLUSIVAMENTE para os usos e as modalidades previstas pelo fabricante.
- Prestar atenção nas ADVERTÊNCIAS DE SEGURANÇA, não adotar USOS INAPROPRIADOS e avaliar os RISCOS RESIDUAIS que possam subsistir.

- Verificar se todos os dispositivos de segurança foram instalados e se estão funcionando de maneira eficiente.
- Usar a máquina **SOMENTE** com os dispositivos de segurança originais instalados pelo fabricante.
- Usar, com base no tipo de intervenção a ser efetuada, os Equipamentos de Proteção Individual indicados nas “Instruções de uso” e aqueles previstos pelas leis trabalhistas.
- Sinalizar as zonas limítrofes à área operacional e preparar adequadas condições de segurança, para impedir o acesso a terceiros.

## **ADVERTÊNCIAS DE SEGURANÇA PARA AS REGULAÇÕES E A MANUTENÇÃO**

- Manter a máquina em condições de máxima eficiência e efetuar a manutenção programada segundo a frequência e as modalidades indicadas pelo fabricante.
- Uma boa manutenção permitirá manter o desempenho ao longo dos anos, um maior tempo de funcionamento e um nível constante dos requisitos de segurança.
- O pessoal autorizado à manutenção ordinária deve possuir competências reconhecidas e particulares capacidades no setor de intervenção.
- Sinalizar as zonas limítrofes e preparar adequadas condições de segurança, para impedir o acesso a terceiros na zona de intervenção.
- Usar, de acordo com o tipo de intervenção a ser efetuada, os Equipamentos de Proteção Individual indicados nas “Instruções de uso” e aqueles previstos pelas leis trabalhistas.
- Efetuar todas as intervenções **SOMENTE** após seccionar adequadamente todas as fontes de energia, para poder operar em condições de segurança.
- Efetuar intervenções segundo os procedimentos e as modalidades indicadas pelo fabricante nas “Instruções para o uso”.
- Efetuar todas as intervenções **SOMENTE** com ferramentas apropriadas e em bom estado, para evitar danificar os componentes e partes da máquina.
- Substituir os **DISPOSITIVOS DE SEGURANÇA** somente com peças sobressalentes originais para não alterar o nível de segurança previsto.
- O uso de peças semelhantes mas não originais pode implicar em reparações não em conformidade, prestações alteradas e danos económicos.
- Usar os lubrificantes (óleos e massas consistentes) recomendados pelo fabricante ou lubrificantes com características químico-físicas iguais.
- Restabelecer, ao concluir as intervenções, todas as condições de segurança previstas para prevenir e minimizar os riscos durante a interação homem-máquina.
- Controlar, no término das intervenções, se não ficaram equipamentos ou outromaterial nas proximidades das partes em movimento ou em zonas a risco.
- Contatar o Serviço de Assistência Técnica do fabricante caso sejam necessárias intervenções não descritas nas “Instruções para o uso”.
- As intervenções de **MANUTENÇÃO EXTRA-ORDINÁRIA** deverão ser realizadas apenas por técnicos com experiência reconhecida e adquirida no setor de intervenção.

## **ADVERTÊNCIAS SOBRE AS CONDIÇÕES DA ÁREA DE TRABALHO**

- O operador deve utilizar a máquina de maneira adequada e proceder **SEMPRE** com cuidado, em particular em terrenos difíceis e com declives muito acentuados.
- É difícil formular uma lista completa de todas as condições relacionadas a fatores comportamentais e ambientais que podem ser a causa de riscos.
- O respeito das advertências relacionadas por diminuir mas **NÃO** eliminar completamente os riscos.
- Adequar **SEMPRE** a velocidade de avanço da máquina às condições do terreno e proceder sempre com o máximo cuidado.

- Prestar atenção ao risco de tombamento quando operar em terrenos que apresentam declive.
- O risco de tombamento aumenta de maneira imprevista e incontrolada caso se proceda em velocidade excessiva.
- Evitar qualquer tipo de obstáculo, especialmente em terrenos íngremes (fossos, buracos, zonas não compactas, etc.) que possam comprometer a estabilidade da máquina, com conseqüente risco de tombamento.
- Prestar atenção quando operar em terrenos não compactos (incluídos aqueles planos) devido também às condições climáticas adversas (chuva forte, terreno inundado, etc.).
- Prestar a máxima atenção quando operar perto de fossos, escarpas, canais ou zonas nas quais o terreno é pouco compacto e com risco de deslizamento.
- Manter o controlo da máquina, deslocar-se para uma zona de segurança e evitar comandos instintivos e irracionais em caso de perigo.
- NÃO efetuar desvios imprevistos ou numa velocidade muito elevada quando trabalhar em terrenos difíceis e com declives muito acentuados.

## ADVERTÊNCIAS DE SEGURANÇA PARA O IMPACTO AMBIENTAL

PT

Cada organização tem a função de realizar alguns procedimentos para identificar, avaliar, e controlar a influência das próprias atividades (produtos, serviços, etc.) no ambiente.

Os procedimentos a serem efetuados para identificar os impactos significativos no ambiente devem levar em consideração os seguintes fatores:

- a) Emissões na atmosfera
- b) Descargas dos líquidos
- c) Gestão dos resíduos
- d) Contaminação do solo
- e) Uso das matérias-primas e dos recursos naturais
- f) Problemas locais relativos ao impacto ambiental

Para minimizar o impacto ambiental, o fabricante fornece, a seguir, algumas indicações.

As indicações deverão ser consideradas por todos que, a qualquer título, interagem com a máquina.

Todos os componentes da embalagem vem ser eliminados no respeito das leis em vigor sobre a matéria.

Com o motor aceso em ambientes fechados, con-

trolar se a troca de ar seja adequada e se as emissões sonoras estejam incluídas nos valores admissíveis.

Não eliminar material poluente no ambiente. Efetuar a eliminação no respeito das leis em vigor sobre a matéria.

Os Resíduos de Aparelhos Elétricos e Eletrônicos (RAEE) contêm substâncias nocivas, que exercem efeitos nocivos na saúde das pessoas e do ambiente.

Na fase de desativação, selecionar todos os componentes em função das suas características químicas e providenciar a eliminação diferenciada.

Todos os componentes, que devem ser separados e eliminados de maneira específica, são marcados com um sinal específico.

A eliminação abusiva dos Resíduos de Aparelhos Elétricos e Eletrônicos (RAEE) é punida com sanções regulamentadas pelas leis em vigor no território no qual a infração for apurada.

## DESCRIÇÃO GERAL DA MÁQUINA

- “H27 PANTHER/H24 LYNX” é uma máquina radiocomandada particularmente versátil para uso profissional.
- A máquina é apropriada para cortar, picar e desmatar em terrenos planos e com declives acentuados.
- Este tipo de máquina permite efetuar a manutenção de áreas verdes de ribanceiras e escarpas.
- Para além do corte da relva, a máquina pode cortar mato e troncos de árvore (com diâmetro de até 7 cm aproximadamente).
- A máquina também pode operar em áreas difíceis, nas quais o acesso pode ser difícil para outros equipamentos.
- A máquina pode efetuar o corte em ambos os sentidos de marcha (para frente/para trás).
- O operador, durante o uso, deve permanecer na zona indicada no parágrafo “ÁREAS PERIMETRAIS” para guiar a máquina por uma distância de segurança apropriada.
- A distância entre a máquina e o operador reduz os riscos provocados por arremessos de materiais, ruídos, inalação de gás de escape, etc.
- O radiocomando, realizado com um design moderno, garante ao operador condições ergonómicas adequadas.
- A plataforma de corte é equipada com uma lâmina de 2 extremidades flutuantes que trituram o material.
- O uso da máquina é permitido durante o dia e/ou em condições de visibilidade adequada.
- A máquina também pode ser usada à noite, desde que haja uma iluminação artificial que garanta uma visibilidade de pelo menos 100 m.
- Este tipo de máquina foi construído com tecnologias inovadoras e materiais selecionados para garantir o funcionamento eficiente e a qualidade na fase de funcionamento.
- O motor endotérmico aciona a bomba hidráulica que alimenta os motores hidrostáticos de acionamento dos rastos. A lâmina de corte é acionada por correias.
- Cada rasto, direito e esquerdo, é acionado por um próprio motor hidrostático para permitir manobras rápidas.
- Através do radiocomando, é possível manobrar a máquina em espaços restritos até fazê-la girar 360° sobre si mesma.
- A instalação hidráulica é equipada com um permutador e ventilador elétrico, para manter constante a temperatura do óleo que alimenta a bomba hidráulica.
- Para garantir o arrefecimento eficiente, o ventilador do permutador inverte automaticamente a rotação, para expelir os resíduos acumulados.
- O fabricante disponibiliza alguns acessórios para aumentar o desempenho e a versatilidade de funcionamento.

**PT**

## H27 PANTHER DESCRIÇÃO DOS COMPONENTES PRINCIPAIS



PT

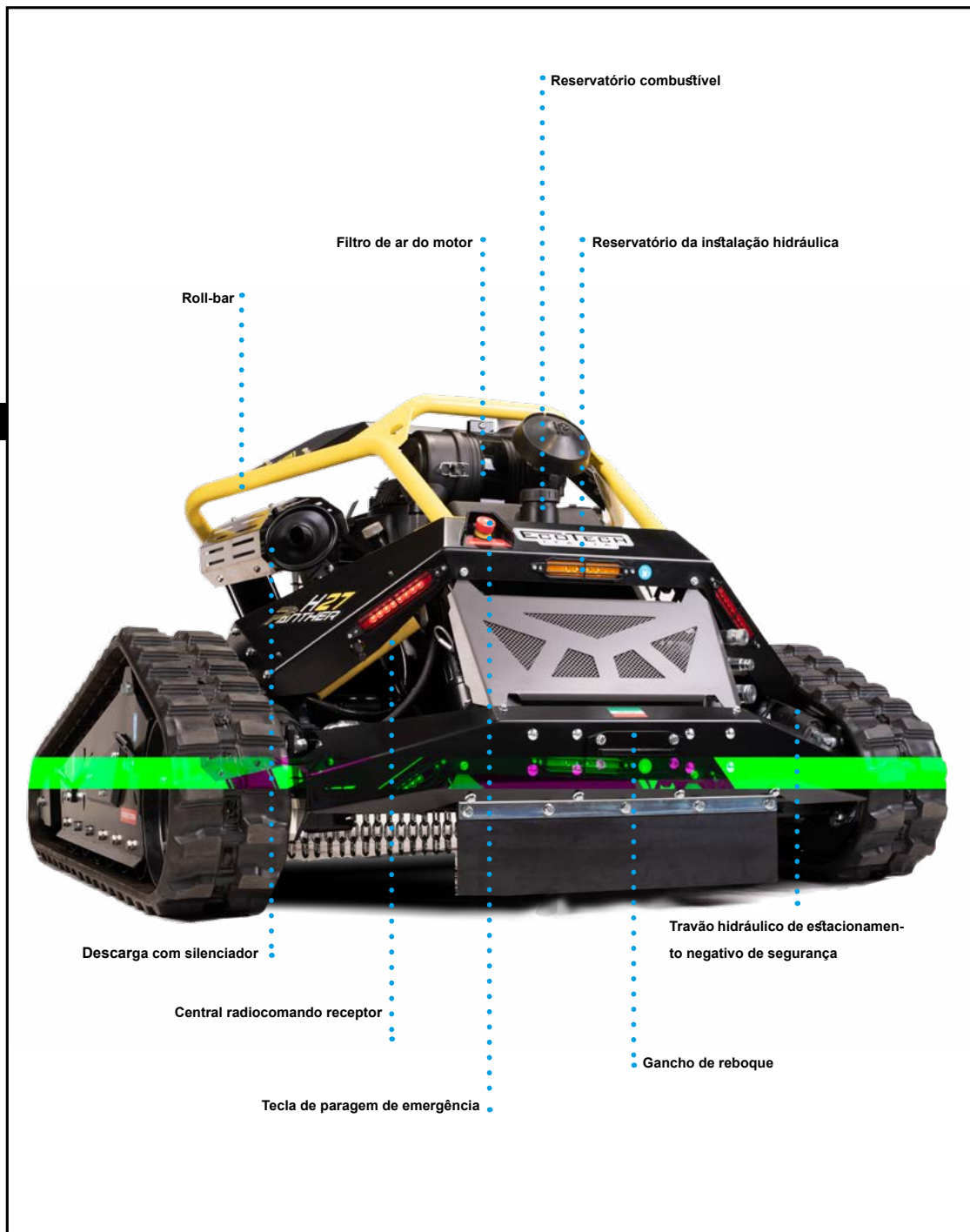

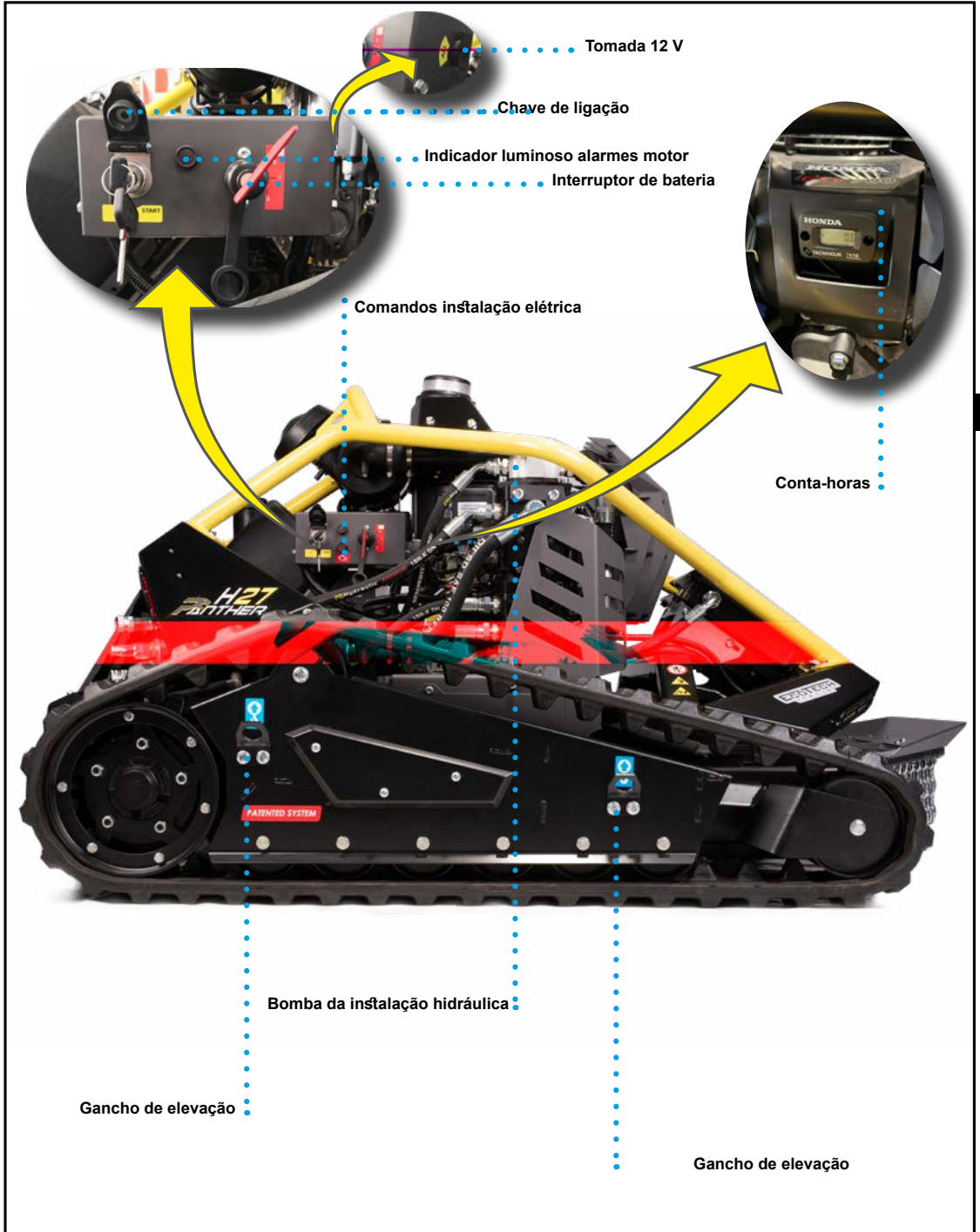

PT

## H24 LYNX DESCRIÇÃO DOS COMPONENTES PRINCIPAIS



PT

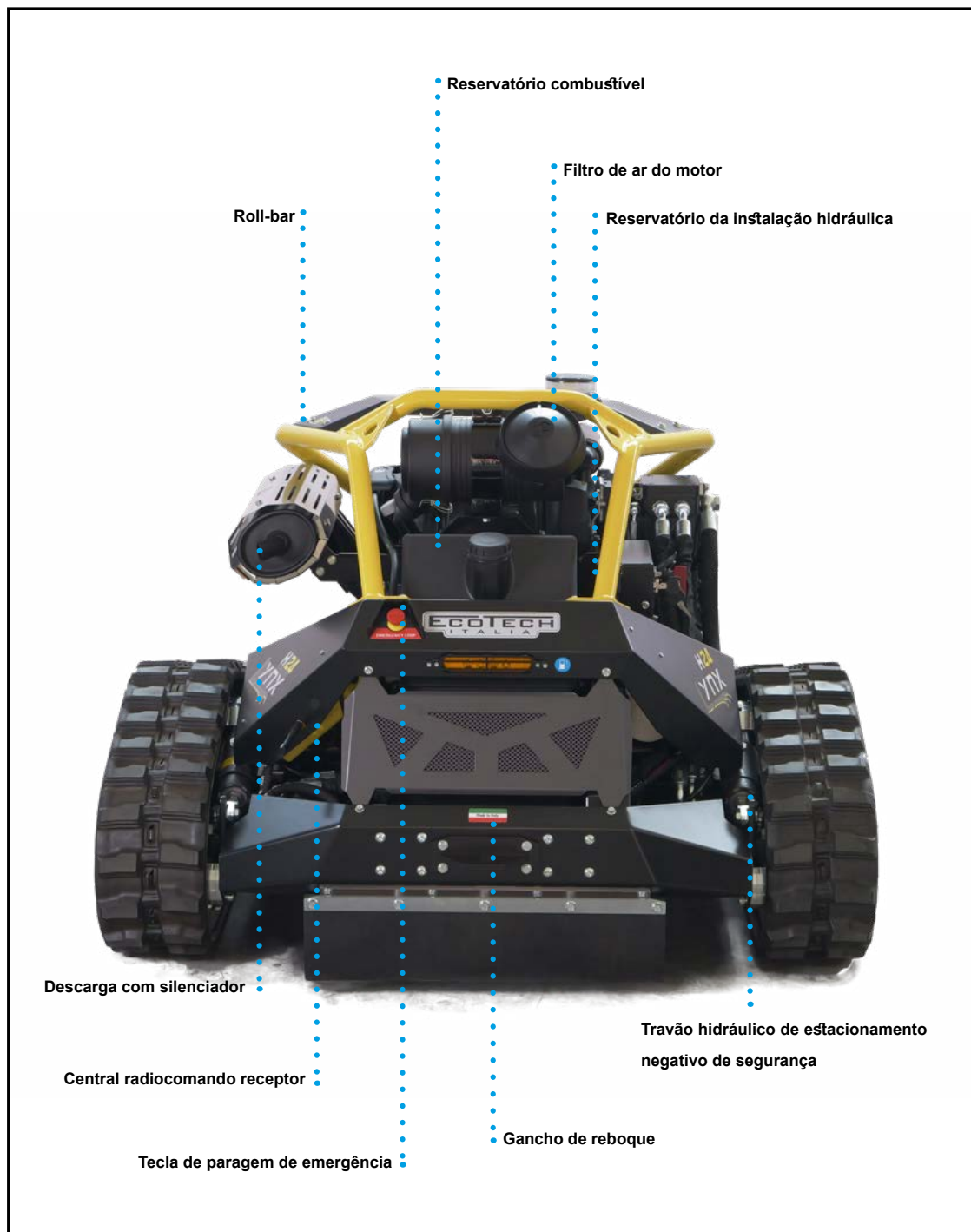

PT

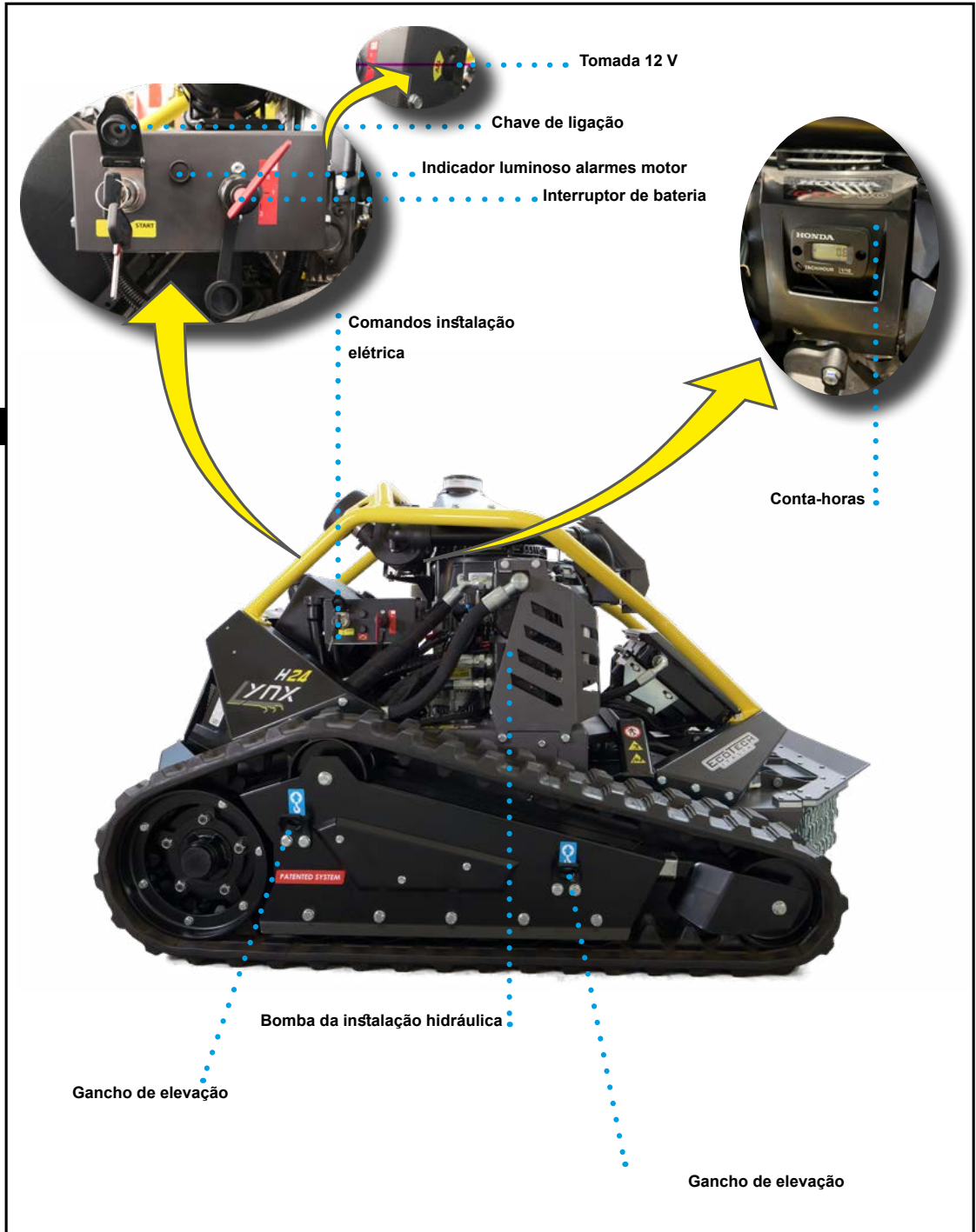

## DESCRIÇÃO DOS DISPOSITIVOS DE SEGURANÇA

A máquina foi equipada com dispositivos de segurança para minimizar os

riscos durante a interação homem-máquina.

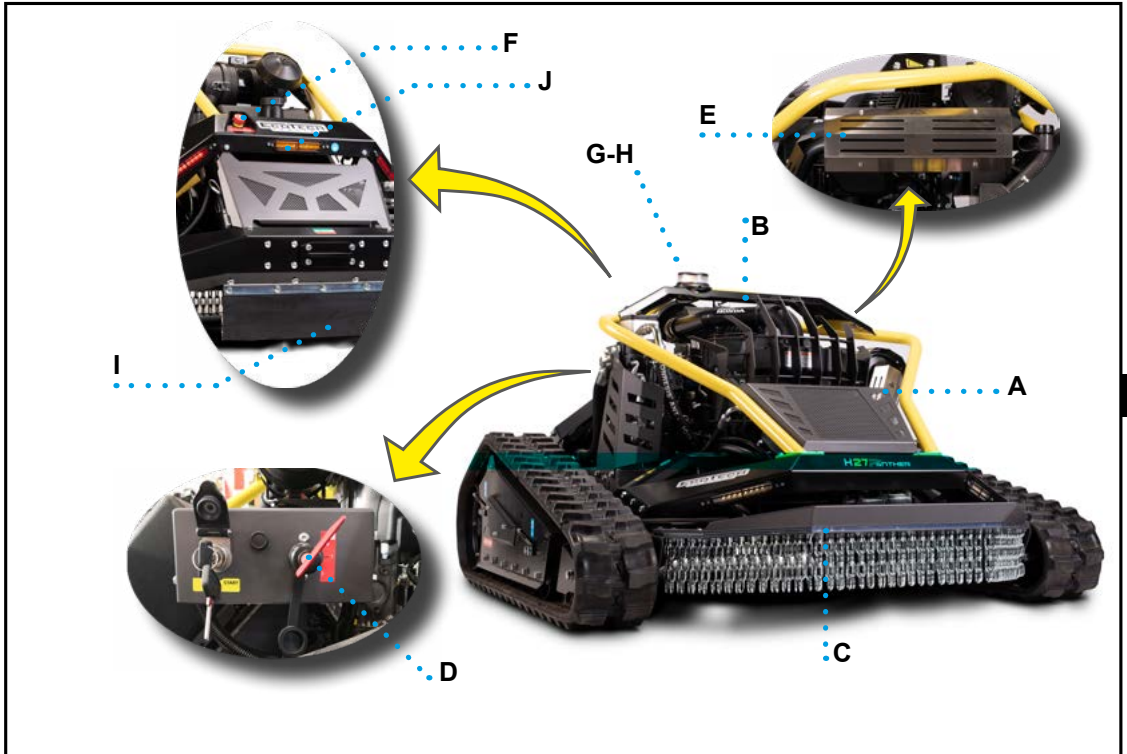

A) Roll-bar: dispositivo de segurança que protege a máquina em caso de tombamento.

B) Proteção fixa: dispositivo de segurança que protege o motor durante as fases de trabalho.

C) Proteção fixa: dispositivo de segurança (realizado em borracha) para proteger o operador contra o arremesso de material.

D) Dispositivo interruptor de bateria: serve para desconectar a bateria da instalação elétrica da máquina.

E) Proteção fixa: dispositivo de segurança para impedir o contato direto com zonas que apresentam o risco de queimadura.

F) Tecla de parada de emergência: comando de segurança para parar, em condições de risco iminente, cada parte cuja função possa constituir um risco.

G) Sinalizador luminoso (luz alaranjada intermi-

tente): dispositivo de segurança, para indicar o funcionamento da máquina.

H) Sinalizador acústico: dispositivo de segurança, para indicar que foi realizada a conexão entre a máquina e o radiocomando. Pode ser usado como buzina pelo operador durante as fases de trabalho através da tecla específica noradiocomando.

I) Proteção fixa: dispositivo de segurança (realizado em borracha) para proteger o operador contra o arremesso de material.

J) Sinalizador luminoso (luz amarela): aceso sinaliza que o combustível está a acabar.

### ! Importante

**Ao acender o indicador luminoso, efetuar o quanto antes o abastecimento do combustível para evitar o desligamento em zonas difíceis.**

## RISCOS RESIDUAIS

- Os riscos residuais são: “todos os riscos que permanecem apesar de terem sido adotadas e integradas todas as soluções de segurança durante a elaboração do projeto”.
- Cada risco residual é evidenciado por um sinal específico. Alguns desses foram aplicados nas proximidades da zona na qual permanece o risco, para além de uma posição de fácil acesso
- Arremesso de objetos: o operador deve conduzir a máquina posicionando-se na zona indicada no parágrafo “ÁREAS PERIMETRAIS” e à distância de segurança, para evitar o risco de ser atingido.
- Interromper imediatamente o funcionamento da máquina caso pessoas não autorizadas entrem nas zonas a risco e solicitar para que se afastem.
- Bloqueio lâmina de corte: durante a atividade com presença de obstáculos como fios de ferro, laços, cordas, etc. a lâmina poderá ficar bloqueada.
- Para evitar danos graves, interromper imediatamente o funcionamento da máquina através da tecla de emergência.
- Eliminar os elementos que provocarem o bloqueio da lâmina antes de retomar o trabalho.
- Tombamento da máquina: durante a atividade em terrenos que apresentarem o risco de deslizamento ou em declive.
- Adequar SEMPRE a velocidade de avanço da máquina em função do declive e da compacticidade do terreno. Nos terrenos em declive, utilizar a máquina a uma velocidade baixa e evitar trocas de direção imprevistas.

## USOS INAPROPRIADOS

- **Uso incorreto:** uso razoavelmente previsível, diverso daquele indicado no manual de uso, que pode derivar do comportamento humano.
- NÃO permitir o uso da máquina a operadores não adequadamente treinados, documentados e autorizados.
- NÃO usar a máquina com os dispositivos de segurança não perfeitamente instalados e caso não estejam a funcionar de maneira adequada.
- NÃO alterar de maneira alguma as características de produção e funcionais da máquina.
- NÃO usar ou deixar que usem a máquina para finalidades /ou modalidades não previstas pelo fabricante.
- NÃO tentar cortar galhos ou troncos de árvore de diâmetro superior a 7 cm aproximadamente.
- NÃO operar em superfícies nas quais estiverem presentes corpos cortantes, pedras, fios metálicos, etc. que possam danificar partes da máquina.
- NÃO efetuar o corte em descida (somente em subida) em terrenos com um declive acentuado, nos quais não é possível trabalhar no sentido transversal.
- NÃO utilizar a máquina caso as intervenções de manutenção programada não tiverem sido efetuadas regularmente.
- NÃO utilizar a máquina em ambientes com risco de incêndio e/ou de explosão.
- NÃO utilizar a máquina como meio para transportar objetos ou pessoas.
- NÃO utilizar o gancho de tração para rebocar outras máquinas ou para exercer outras atividades não pertinentes.
- NÃO circular em vias públicas.
- NUNCA efetuar qualquer intervenção com a máquina em função, mas SOMENTE após pará-la em condições de segurança.
- NÃO abandonar a máquina ou não deixá-la abandonada ao término da atividade sem tê-la parado em condições de segurança.
- NÃO abandonar a máquina num local que possa ser um obstáculo ou perigo para os estranhos. Estacioná-la numa zona plana e sobre uma superfície estável.
- NÃO utilizar a máquina em declives acentuados por longos períodos sem efetuar trocas de direção.

## H27 PANTHER DADOS TÉCNICOS

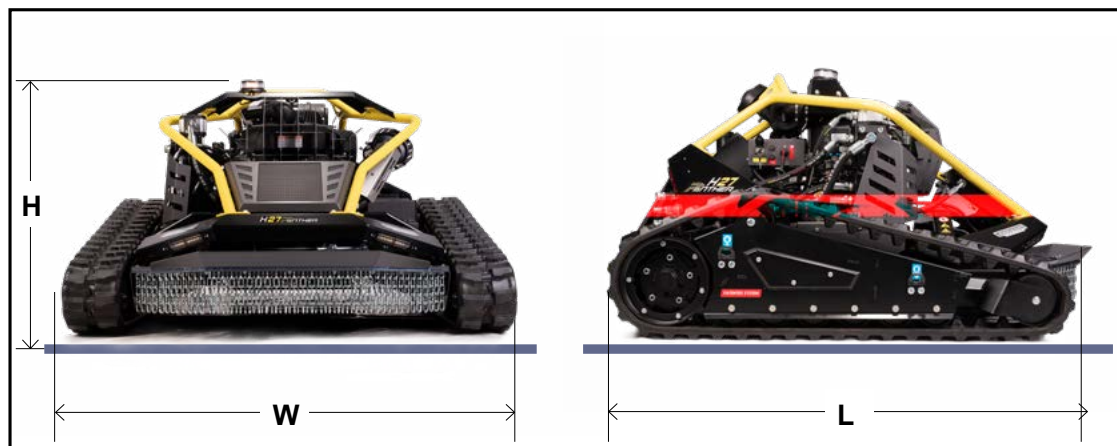

**Tabela 1:** Dados técnicos da máquina

Descrição	Unidade de medida	Valor
<b>Dimensões da máquina</b>		
<b>Comprimento (L)</b>	mm	1720
<b>Largura (W)</b>	mm	1430
<b>Altura (H)</b>	mm	900
Altura plataforma de corte	mm	20 ÷ 120
Largura plataforma de corte	mm	1000
Peso da máquina vazia total	kg	640
Capacidade do reservatório de combustível	lt	18
Capacidade do reservatório de óleo hidráulico	lt	14
Tipo de bateria	-	12V 16Ah Lítio recarregável
Dimensões bateria	mm	180 x 75 x 170
<b>Características de funcionamento</b>		
Velocidade de avanço	km/h	0 ÷ 7
Ângulo máximo estático de inclinação lateral	-	65°
Ângulo máximo estático de inclinação longitudinal	-	20° (sentido descendente) - 50° (sentido ascendente)
<b>Condições ambientais</b>		
Altitude máxima de funcionamento (a.n.m.)	m	2000
Humidade relativa (obtida a uma temperatura incluída entre 20°C e 40°C)	-	30% - 80%
Temperatura ambiental de funcionamento	°C	-10° / +40°
Luminosidade ambiental	LUX	150
Nível de potência acústica (LwA)	dB (A)	104
Nível de pressão sonora (LpA)	dB (A)	88

## H24 LYNX DADOS TÉCNICOS

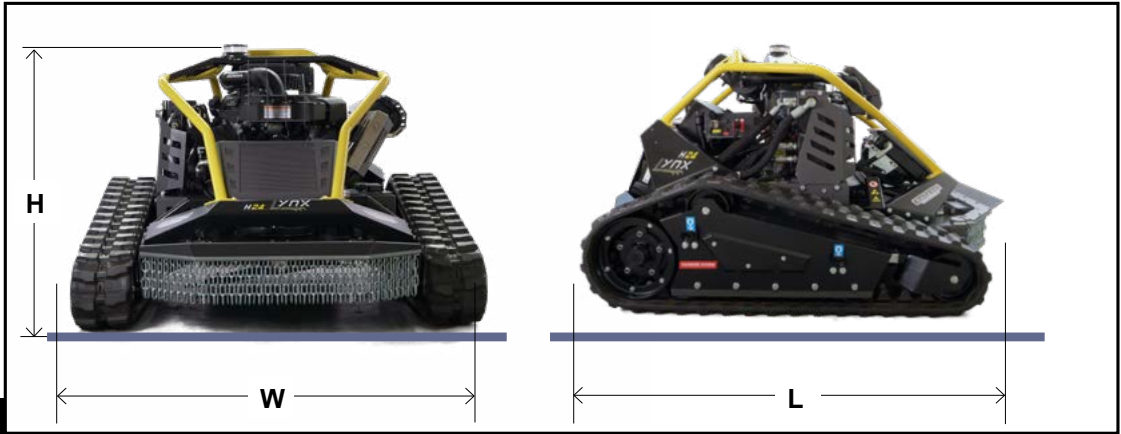

**Tabela 2:** Dados técnicos da máquina

Descrição	Unidade de medida	Valor
<b>Dimensões da máquina</b>		
Comprimento (L)	mm	1640
Largura (W)	mm	1300
Altura (H)	mm	900
Altura plataforma de corte	mm	20 ÷ 120
Largura plataforma de corte	mm	840
Peso da máquina vazia total	kg	580
Capacidade do reservatório de combustível	lt	18
Capacidade do reservatório de óleo hidráulico	lt	14
Tipo de bateria	-	12V 16Ah Lítio recarregável
Dimensões bateria	mm	180 x 75 x 170
<b>Características de funcionamento</b>		
Velocidade de avanço	km/h	0 ÷ 7
Ângulo máximo estático de inclinação lateral	-	65°
Ângulo máximo estático de inclinação longitudinal	-	20°(sentido descendente) - 50° (sentido ascendente)
<b>Condições ambientais</b>		
Altitude máxima de funcionamento (a.n.m.)	m	2000
Humidade relativa (obtida a uma temperatura incluída entre 20°C e 40°C)	-	30% - 80%
Temperatura ambiental de funcionamento	°C	-10° / +40°
Luminosidade ambiental	LUX	150
Nível de potência acústica (LWA)	dB (A)	104
Nível de pressão sonora (LpA)	dB (A)	88

**ÁREAS PERIMETRAIS**

- A ilustração representa as zonas perigosas durante o funcionamento normal da máquina.
- Sinalizar as zonas limítrofes à área operacional e preparar adequadas condições de segurança, para impedir o acesso a terceiros.
- Interromper imediatamente o funcionamento da máquina caso pessoas não autorizadas entrem nas zonas a risco e solicitar para que se afastem.
- Em caso de trabalho em superfície inclinada com declive superior a 25°, o operador deve posicionar-se sempre a montante da máquina.
- O operador deve posicionar-se em relação à máquina nas zonas indicadas na figura, para evitar encontrar-se na zona de eventual translação da máquina e na área possível arremesso de objetos, exceto quando operar numa superfície inclinada com declive superior a 25°, para as quais valem as recomendações contidas no item anterior.

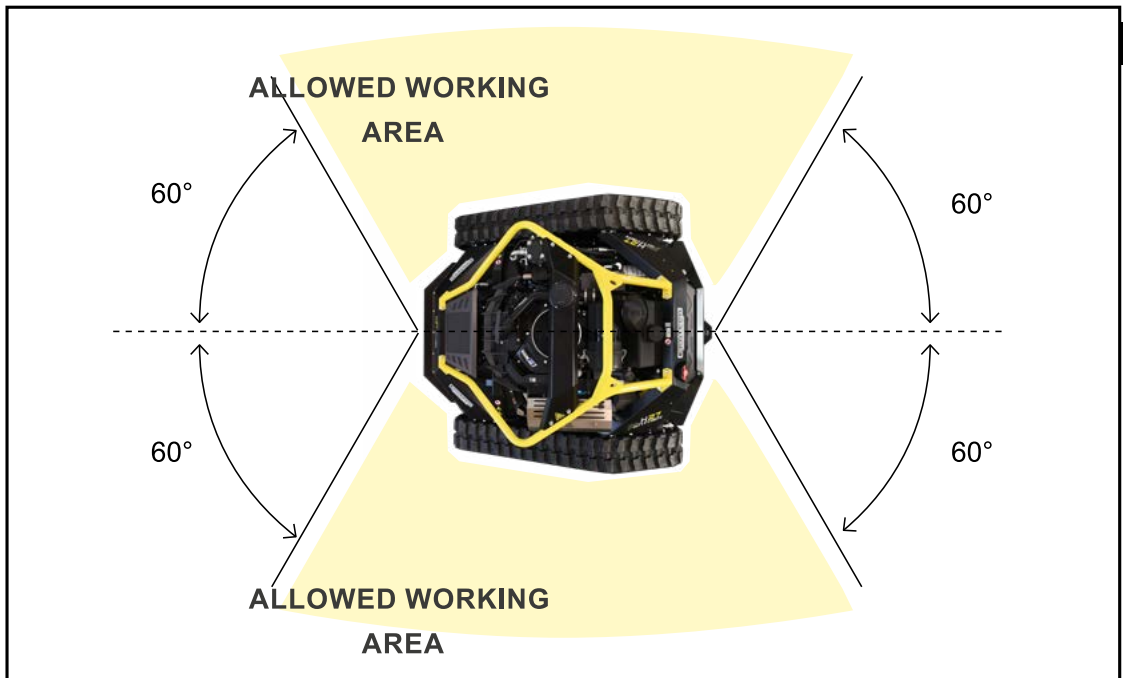

PT

## SINAIS DE SEGURANÇA E DE INFORMAÇÃO

A ilustração representa os sinais aplicados e a lista traz a descrição do risco residual representado.

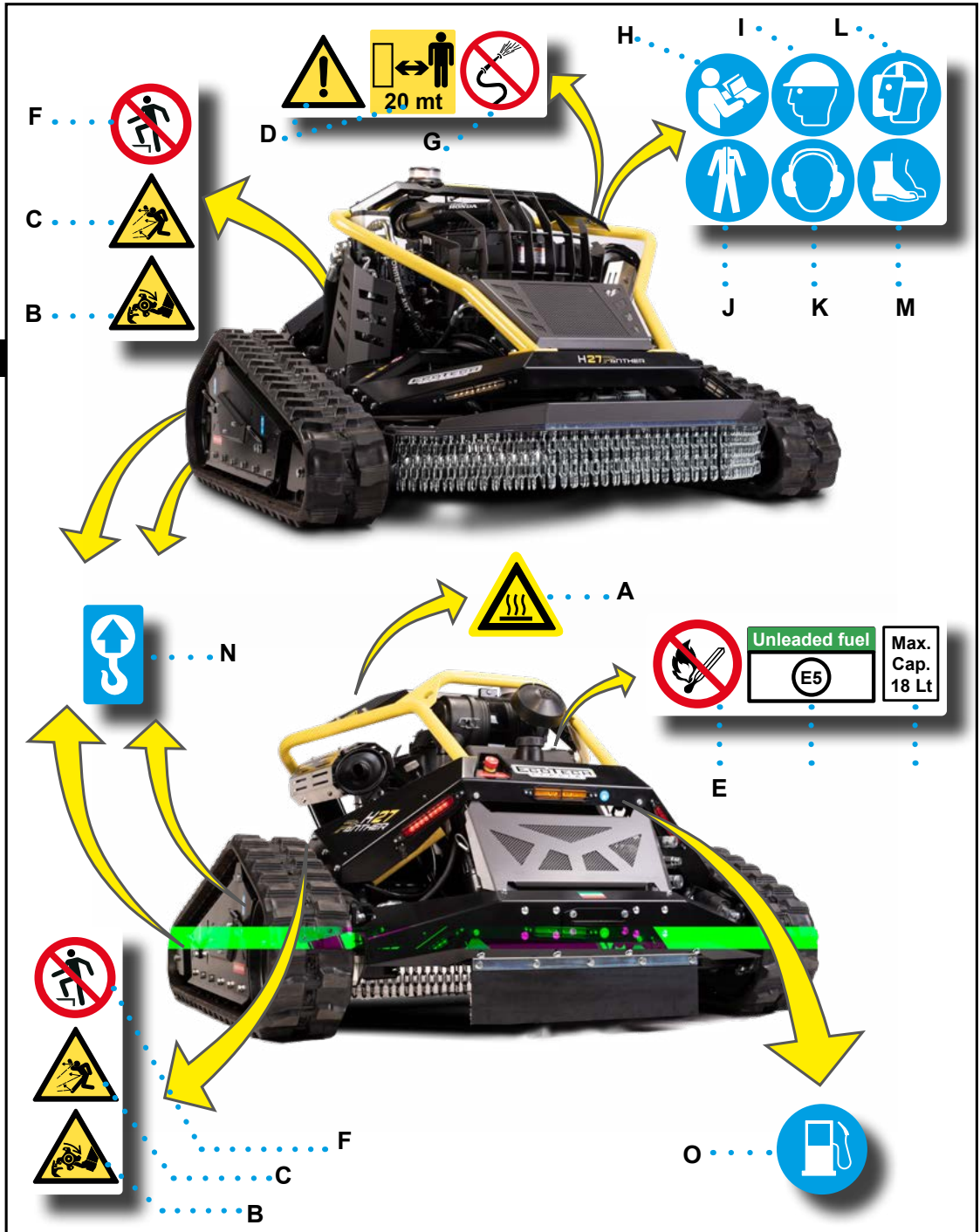

**■ Sinais de perigo**

A) Sinal que indica para não tocar nas superfícies quentes com os membros superiores ou outras partes do corpo.

B) Sinal que indica para não aproximar os membros inferiores às partes em movimento.

C) Sinal que indica que materiais podem ser arremessados pela máquina.

D) Sinal que indica para não parar no raio de ação da máquina.

**■ Sinais de proibição**

E) Sinal que indica para NÃO fumar durante o abastecimento do combustível.

F) Sinal que indica para NÃO subir na plataforma de corte.

G) Sinal que indica para NÃO efetuar a lavagem com jatos de água.

**■ Sinais de obrigação**

H) Sinal que indica para ler o manual de uso e manutenção.

I) Sinal que indica para usar o capacete de proteção (EPI) durante o funcionamento normal da máquina.

J) Sinal que indica para usar uma roupa em conformidade com as leis dos locais de trabalho.

K) Sinal que indica para usar os fones antirruído (EPI) durante o funcionamento normal da máquina.

L) Sinal que indica para usar a máscara de proteção (EPI) durante o funcionamento normal da máquina.

M) Sinal que indica para usar os calçados de proteção (EPI).

**■ Sinais de informação**

N) Sinal que indica os pontos de elevação com dispositivo de engate.

O) Sinal que indica o led da reserva de combustível.

**Manter os sinais de segurança e informação legíveis e respeitar as indicações neles contidas.**

**Substituir e reposicionar os sinais não mais legíveis no mesmo ponto de origem.**

## RECOMENDAÇÕES PARA O TRANSPORTE E A MOVIMENTAÇÃO

- O pessoal autorizado à movimentação (carregamento e descarregamento) deve possuir as competências técnicas e capacidades profissionais reconhecidas.
- O carregamento, transporte e descarregamento devem ser efetuados com meios e dispositivos de capacidade adequada.
- NÃO sobrepor as caixas para não danificá-las.
- Em caso de armazenamento prolongado, verificar frequentemente se não ocorreram variações nas condições de armazenamento das caixas.

## MODALIDADE DE EMBALAGEM (PARA O ENVIO AO REVENDEDOR)

As ilustrações representam os tipos de embalagem mais comuns.

- A embalagem é realizada, com contenção das dimensões, até em função do tipo de transporte adotado.
- A embalagem para o transporte marítimo é do tipo “ultramarino”, para garantir a conservação dos elementos embalados.
- Na embalagem, foram inseridas todas as informações necessárias para efetuar o carregamento e o descarregamento.
- Cada expedição é acompanhada por um documento (“Packing list”), que traz a lista e a descrição das caixas.
- A máquina foi fixada de maneira apropriada na bancada para evitar deslocamentos imprevistos.
- Alguns componentes (radiocomando, carregador de bateria,, etc.) foram depositados numa caixa e inseridos dentro da embalagem.

**PT**

### Embalagem sobre superfície com proteção em filme plástico



### Embalagem em caixa

## CARREGAMENTO, TRANSPORTE E DESCARREGAMENTO (COM PALETE)

- O transporte, até mesmo função do local de destino, pode ser efetuado com meios diversos.
- Efetuar o transporte com meios apropriados e de capacidade adequada.
- O descarregamento pode ser efetuado com
  - um dispositivo de capacidade adequada (com garfos ou gancho).
  - Evitar sobrepor as caixas para não danificá-las e para reduzir o risco de deslocamentos imprevistos e perigosos.
  - O esquema representa as soluções mais utilizadas.

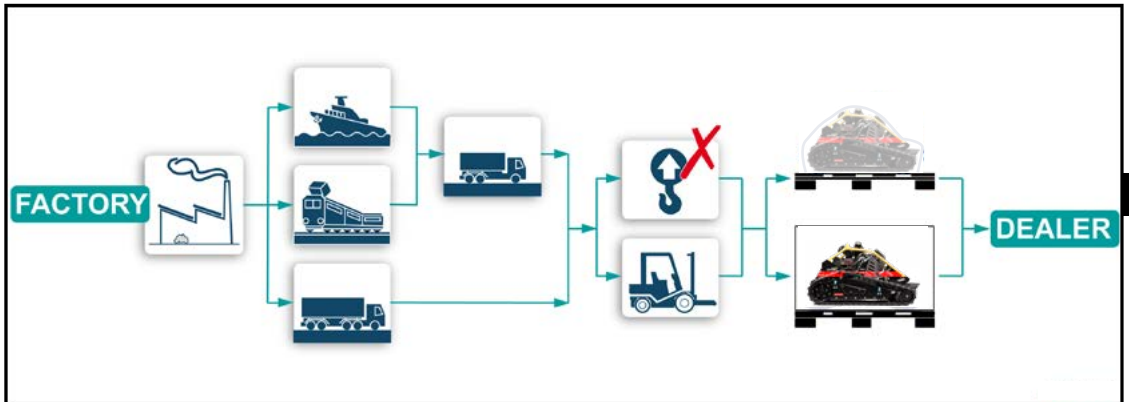

PT

## REMOÇÃO DA EMBALAGEM

- Ao receber a embalagem, verificar se o material recebido corresponde com as indicações contidas no documento de acompanhamento.
- Verificar se as embalagens estão perfeitamente inteiras e, em caso de inspeção sem embalagem, verificar se cada caixa está inteira.
- Efetuar a remoção da embalagem de cada caixa da maneira mais apropriada e verificar a integridade dos componentes.
  - Em caso de danos ou caso esteja faltando alguma peça, contactar o vendedor para concordar os procedimentos a serem adotados.
  - Verificar se todos os dispositivos de fixação (grampos, suportes especiais, etc.) usados para evitar deslocamentos imprevistos, foram removidos.
  - O material da embalagem deve ser eliminado de acordo com as leis em vigor.

## ENTREGA DA MÁQUINA E RODAGEM

Com base nos acordos com o revendedor, a máquina pode ser entregue ou pode ser retirada diretamente pelo comprador.

- A máquina é testada pelo fabricante e entregue ao revendedor SEM combustível, SEM óleo do motor e com a bateria do radiocomando descarregada.
- Antes de ligar a máquina, o revendedor deve abastecer a máquina com o combustível, com o óleo do motor e carregar a bateria do radiocomando.

### Importante

**Não inserir o óleo para além do nível máximo indicado para evitar anomalias de funcionamento.**

**No primeiro uso das baterias novas, efetuar uma recarga completa.**

### Cautela - Advertência

**A bateria fornecida pela máquina é de LÍLIO. Para a recarga, utilizar SOMENTE dispositivos apropriados para tal tipologia.**

**NÃO efetuar a recarga das baterias com um dispositivo diverso daquele previsto.**

- Guardar a embalagem numa superfície plana, num local coberto e bem arejado.
- Usar de modo apropriado o cinto, completo com radiocomando, para movimentar a máquina.
- Ligar a máquina, levantar completamente a plataforma de corte e fazê-la descer da bancada.

### Importante

**A intervenção deve ser efetuada SOMENTE pelo pessoal treinado para evitar riscos e manobras erradas.**

- Parar a máquina numa zona apropriada.
- Verificar a integridade da máquina e aquela dos componentes.
- A máquina é entregue com uma rodagem inicial de alguns minutos. Apesar disso, no primeiro uso, é necessário seguir algumas indicações (Para maiores informações, vide “Tabela intervalos de manutenção programada”).

## TREINAMENTO OPERADOR

- O revendedor deve treinar o operador para que seja capaz de interagir com a máquina de maneira autónoma, sem riscos e sem os usos previstos.
- O operador deve ser informado sobre o USO CORRETO da máquina e sobre os RISCOS RESIDUAIS.
- O operador deve demonstrar ter adquirido as competências e compreendido as “Instruções para o uso”, para que possa exercer a atividade

em condições de segurança.

- O operador deve ser capaz de reconhecer os sinais de segurança e deve demonstrar possuir as condições apropriadas para exercer as funções atribuídas.
- O revendedor deve entregar o material formativo/informativo ao pessoal e documentar a formação realizada, para exibi-la em caso de contencioso.

## CARREGAMENTO, TRANSPORTE E DESCARREGAMENTO (SEM BANCADA)

- Efetuar o descarregamento e o carregamento da máquina do meio de transporte com as rampas de capacidade adequada e com uma inclinação apropriada.
- Em alternativa às rampas, é possível utilizar aquelas em terrapleno desde que garantam que a intervenção ocorra sem riscos.
- A máquina possui pontos sinalizados para efetuar a elevação com dispositivo de engate de capacidade adequada.
- Conectar corretamente os dispositivos de levantamento nos pontos previstos.
- Efetuar todas as manobras lentamente e com atenção para evitar situações perigosas.
- Efetuar as intervenções numa superfície estável, plana e com o meio de transporte parado em condições de segurança.
- Efetuar o transporte com meios apropriados e de capacidade adequada.
- O esquema representa as soluções utilizadas para a transferências da máquina no meio de transporte.

### ! Importante

**Utilizar sempre instrumentos de carregamento/levantamento de capacidade adequada.**

PT

## RECOMENDAÇÕES PARA O USO E O FUNCIONAMENTO

- A máquina deve ser utilizada por um ÚNICO operador, que deve ser treinado, possuir as ca-
- Usar a máquina SOMENTE para os usos e nas modalidades previstas pelo fabricante.

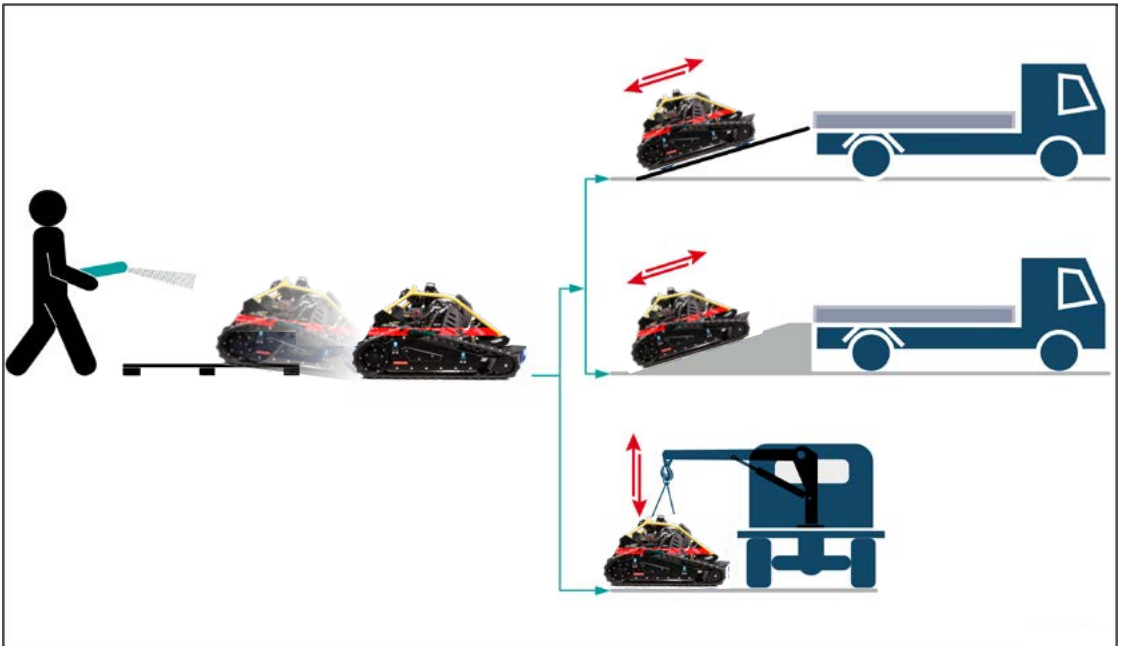

- Usar a máquina SOMENTE para os usos e nas modalidades previstas pelo fabricante.
- Usar a máquina SOMENTE com os dispositivos de segurança originais instalados pelo fabricante.
- Usar, com base no tipo de intervenção a ser efetuada, os Equipamentos de Proteção Individual.
- Usar a máquina SOMENTE com os dispositivos de segurança originais instalados pelo fabricante.
- Usar, com base no tipo de intervenção a ser efetuada, os Equipamentos de Proteção Individual.

dual indicados nas “Instruções de uso” e aque-

les previstos pelas leis trabalhistas.

## DESCRIÇÃO DOS COMANDOS DA MÁQUINA

A ilustração representa os comandos principais e a lista tra a descrição e a função dos mesmos.

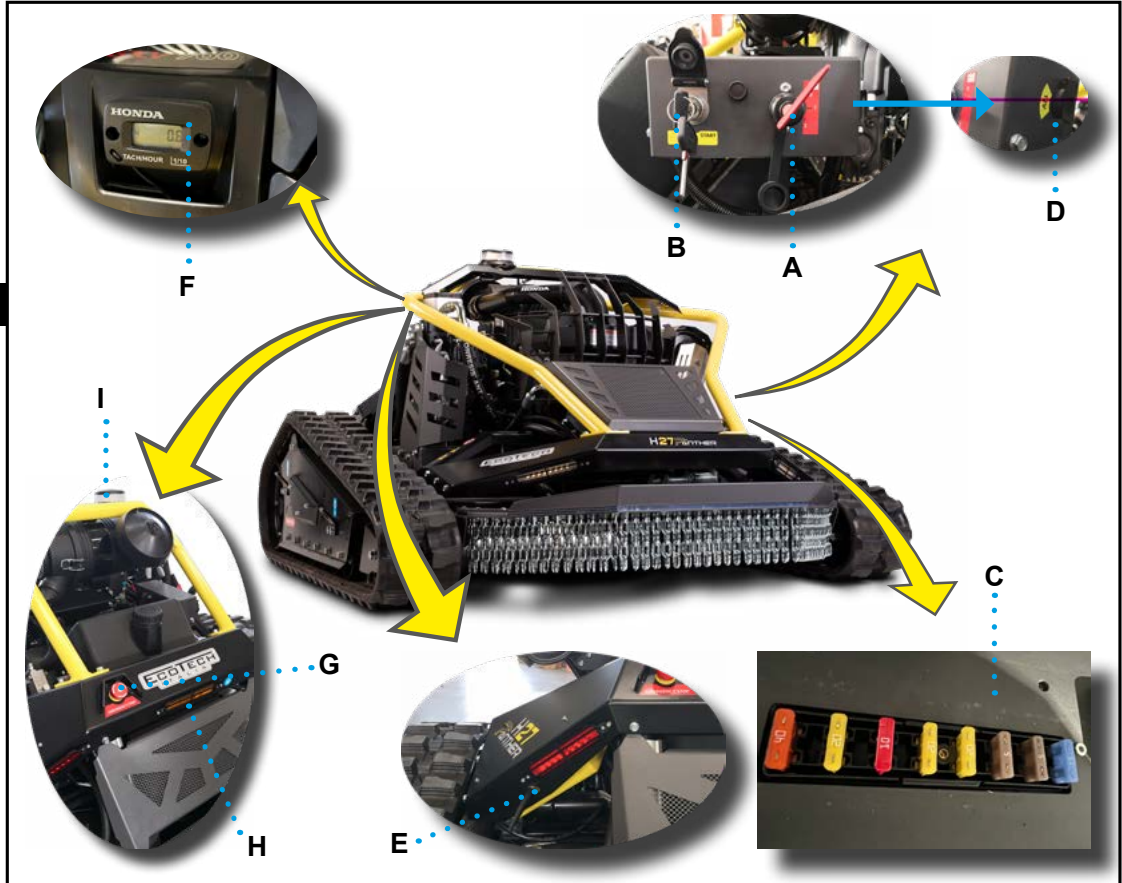

**A) Dispositivo interruptor de bateria:** comando para desconectar a bateria da instalação elétrica da máquina.

- **Posição “0”:** bateria desconectada e chave removível.

- **Posição “1”:** bateria desconectada e chave NÃO removível.

- **Posição “2”:** bateria desconectada e chave NÃO removível.

**B) Seletor a chave:** comando para ativar a conexão elétrica.

- **Posição “0”:** conexão elétrica desativada e chave removível.

- **Posição “1”:** conexão elétrica ativada e chave NÃO removível.

**C) Caixa porta-fusíveis:** contém os fusíveis de proteção na instalação elétrica.

**D) Tomada elétrica (12 V - 15 A):** tomada elétrica para dotações suplementares e acessórios.

**E) Tecla:** comando programação receptor radiocomando.

### **Cautela - Advertência**

**O uso do comando é reservado ao pessoal autorizado pelo fabricante.**

**F) Display:**

– Motor desligado: visualiza as horas totais de funcionamento.

– Motor aceso: visualiza o número de rotações instantânea do motor reduzidos pela metade.

**G) Tecla de parada de emergência:** comando de segurança para parar, em condições de risco iminente, cada parte cuja função possa constituir um risco.

– O comando deve permanecer “em bloqueio” até

quando não forem restabelecidas as normais condições de funcionamento.

– Após normalizar as condições de funcionamento, desbloquear a tecla com uma ação voluntária para autorizar a ligação.

**H) Sinalizador luminoso (luz amarela):** aceso indica que o combustível está a terminar.

**I) Sinalizador luminoso (luz alaranjada intermitente):** dispositivo de segurança, para indicar o funcionamento da máquina.

**H27 PANTHER DESCRIÇÃO DO RADIOCOMANDO**

A ilustração representa os comandos principais e a lista tra a descrição e a função dos mesmos.

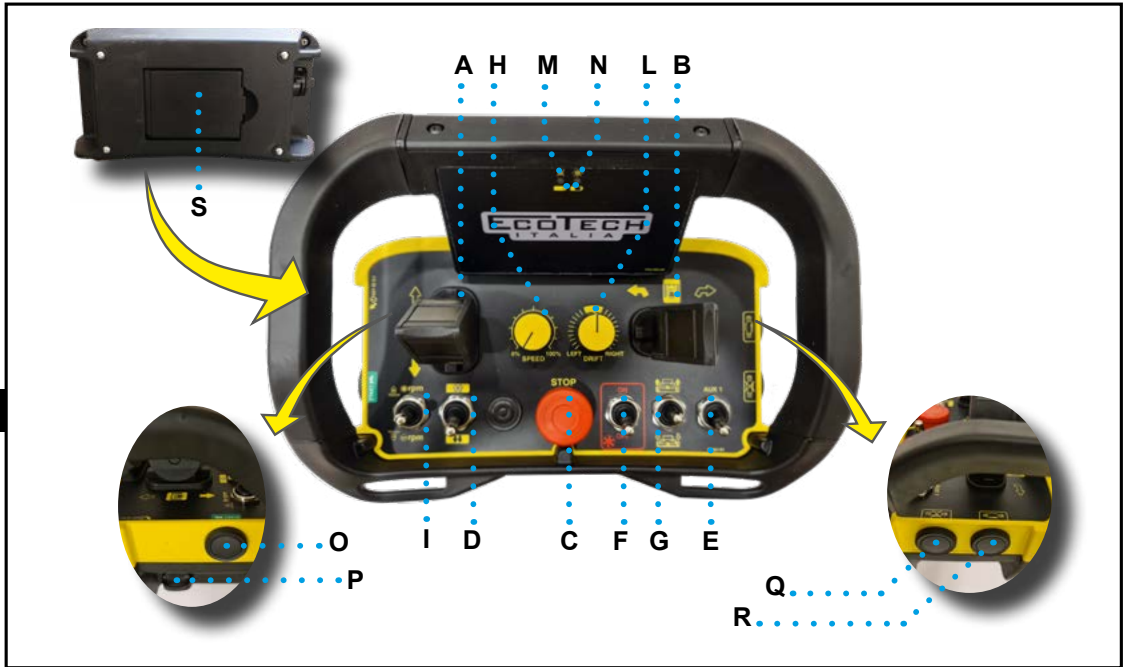

**A) Alavanca joystick:** comando do tipo proporcional (de ação mantida) para movimentar a máquina para frente e para trás.

**B) Alavanca joystick:** comando do tipo proporcional (de ação mantida) para movimentar a máquina para a direita e para a esquerda.

**! Importante**

**Tipo proporcional: quanto maior for o avanço do comando A-B, maior será a velocidade de deslocamento da máquina.**

**C) Tecla “STOP”:** comando para desativar o radiocomando.

**D) Interruptor:** inversor de direção joystick B (direita/esquerda).

**E) Interruptor “AUX”:** ativação opcional.

**! Importante**

**interruptor AUX deve estar sempre na posição OFF quando não estão presentes acessórios opcionais na máquina.**

**F) Interruptor:** comando para ativar e desativar as lâminas de corte.

**– Posição “ON”:** função ativada. Ativando esse interruptor, as rotações do motor aumentam até o máximo.

**– Posição “OFF”:** função desativada.

**G) Interruptor:** comando (de ação mantida) para regular a altura da plataforma de corte.

**H) Potenciômetro:** comando para regular a velocidade máxima de deslocamento da máquina.

**NOTA**

**Com velocidade regulada a “0” a máquina não se movimenta nem mesmo em caso de ação nos joystick A-B.**

**I) Interruptor:** comando (de ação mantida) para regular o número de rotações do motor.

**L) Potenciômetro:** comando para balancear a velocidade dos rastros da máquina (direito ou esquerdo).

**NOTA**

**Para evitar o deslizamento lateral quando tra-**

**balhar em declive, aumentar levemente a velocidade do rasto a jusante.**

**M) Led (cor verde)**

- Intermitência rápida: sinaliza que a bateria está carregada e que o radiocomando funciona corretamente.
- Intermitência lenta: sinaliza que o radiocomando está conectado à máquina.

**N) Led (cor vermelha):** aceso indica que a máquina está em avaria ou que as baterias do radiocomando estão descarregadas e, então, deverão ser substituídas. O sinalizador acústico soa por intermitência para avisar sobre a necessidade de substituir a bateria do radiocomando.

**O) Tecla:** comando para efetuar a

conexão do radiocomando com a máquina e comando sinalizador acústico.

**P) Chave de ligação**

- Posição "0": radiocomando desativado (chave re-

movível).

- Posição "1": radiocomando ativado (chave não removível).

**Q) Tecla "PARAR MOTOR":** comando para desligar o motor.

**R) Tecla "START MOTOR":** comando para ligar o motor.

**S) Bateria (tipo removível):** alimentação do radiocomando.

**! Importante**

**As funções do radiocomando podem ser utilizadas somente caso a alimentação elétrica da máquina esteja ativada.**

**! Importante**

**Caso o comando C "PARAGEM de emergência" ou o comando F "Engate lâminas" ou o comando E "AUX" estiverem na posição ON, o radiocomando não liga.**

PT

A ilustração representa os comandos principais e a lista tra a descrição e a função dos mesmos.

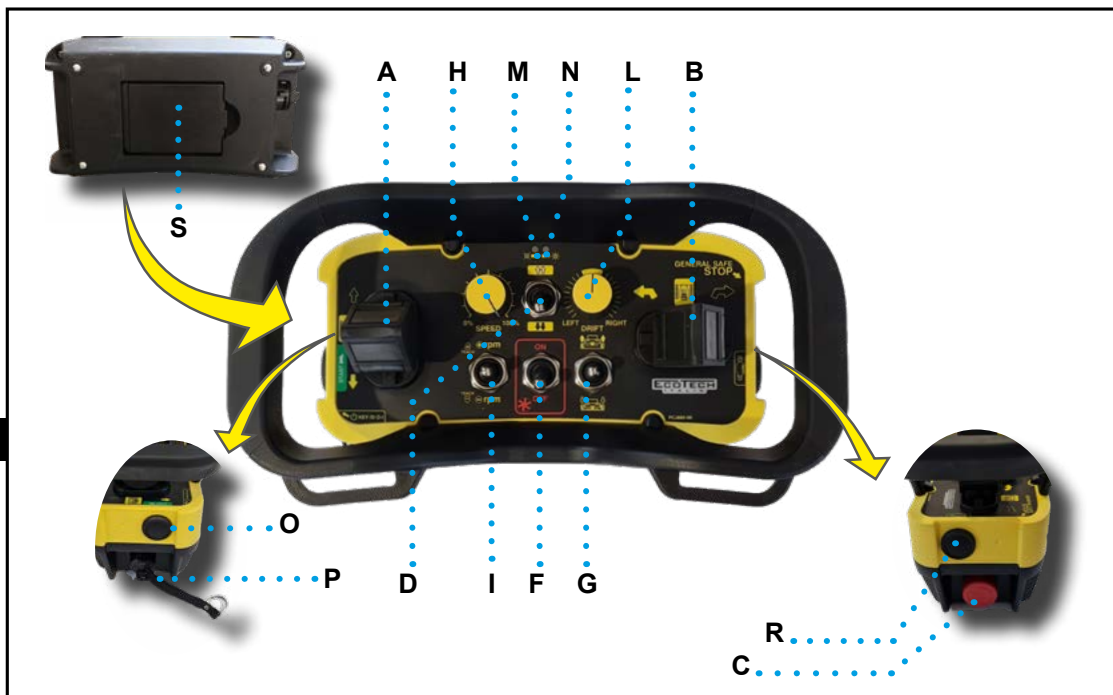

**A) Alavanca joystick:** comando do tipo proporcional (de ação mantida) para movimentar a máquina para frente e para trás.

**B) Alavanca joystick:** comando do tipo proporcional (de ação mantida) para movimentar a máquina para a direita e para a esquerda.

### ! Importante

**Tipo proporcional:** quanto maior for o avanço do comando A-B, maior será a velocidade de deslocamento da máquina.

**C) Tecla "STOP":** comando para desativar o radiocomando.

**D) Interruptor:** inversor de direção joystick B (direita/esquerda).

**F) Interruptor:** comando para ativar e desativar as lâminas de corte.

– **Posição "ON":** função ativada. Ativando esse interruptor, as rotações do motor aumentam até o máximo.

– **Posição "OFF":** função desativada.

**G) Interruptor:** comando (de ação mantida) para regular a altura da plataforma de corte.

**H) Potenciômetro:** comando para regular a velocidade máxima de deslocamento da máquina.

#### NOTA

Com velocidade regulada a "0" a máquina não se movimenta nem mesmo em caso de ação nos joystick A-B.

**I) Interruptor:** comando (de ação mantida) para regular o número de rotações do motor.

**L) Potenciômetro:** comando para balancear a velocidade dos rastros da máquina (direito ou esquerdo).

#### NOTA

Para evitar o deslizamento lateral quando trabalhar em declive, aumentar levemente a velocidade do rasto a jusante.

**M) Led (cor verde)**

- Intermitência rápida: sinaliza que a bateria está carregada e que o radiocomando funciona corretamente.
- Intermitência lenta: sinaliza que o radiocomando está conectado à máquina.

**N) Led (cor vermelha):** aceso indica que a máquina está em avaria ou que as baterias do radiocomando estão descarregadas e, então, deverão ser substituídas. O sinalizador acústico soa por intermitência para avisar sobre a necessidade de substituir a bateria do radiocomando.

**O) Tecla:** comando para efetuar a

conexão do radiocomando com a máquina e comando sinalizador acústico.

**P) Chave de ligação**

- Posição “0”: radiocomando desativado (chave re-

movível).

- Posição “1”: radiocomando ativado (chave não removível).

**R) Tecla “START MOTOR”:** comando para ligar o motor.

**S) Bateria (tipo removível):** alimentação do radiocomando.

 **Importante**

**As funções do radiocomando podem ser utilizadas somente caso a alimentação elétrica da máquina esteja ativada.**

 **Importante**

**Caso o comando C “PARAGEM de emergência” ou o comando F “Engate lâminas” estiverem na posição ON, o radiocomando não liga.**

PT



**9.** Pressionar 1 vez o comando G de START no radiocomando.

**10.** Ativase o sinalizador acústico.

**11.** O indicador luminoso L começa a piscar com uma frequência lenta.

As sinalizações indicam que o radiocomando está conectado com a máquina.

**12.** Pressionar e manter pressionado o comando N e soltá-lo ao ligar o motor.

– O indicador luminoso C desliga.

– Agir no comando P para regular a velocidade máxima de deslocamento da máquina.

**13.** Agir no comando Q para aumentar ao máximo as rotações do motor.

**14.** Agir nos comandos joystick R-S para posicionar a máquina na proximidade da área de trabalho.

**15.** Agir no comando T para deixar a plataforma de corte na altura desejada.

**16.** Posicionar o comando F em “ON”.

– As lâminas de corte se ativam.

– As rotações do motor aumentam até o máximo.

**17.** Agir nos comandos joystick R-S para efetuar o trabalho.

**PARADA AO TÉRMINO DO TRABALHO**

A ilustração representa os pontos de intervenção e a descrição indica os procedimentos a serem adotados.



1. Posicionar o comando F em "OFF".  
– As lâminas de corte se desativam.
2. Agir no comando T para deixar a plataforma de corte na posição de altura máxima.
3. Agir nos comandos joystick R-S para posicionar a máquina na zona de estacionamento.
4. Agir no comando Q para reduzir ao mínimo as rotações do motor.
5. Pressionar e manter pressionado o comando U e soltá-lo ao desligar o motor.  
– O indicador luminoso C acende.

6. Pressionar o comando E.  
– O radiocomando desliga.
7. Girar a chave D na posição "0".

**⚠ Importante**

**A chave D deve ser removida APENAS em caso de necessidade.**

8. Girar a chave B na posição "0", retirá-la e inserir a proteção.  
– O indicador luminoso C desliga.
9. Girar a chave A na posição "0" e retirá-la.

**PARADA DE EMERGÊNCIA E REINICIALIZAÇÃO**

A ilustração representa os pontos de intervenção e a descrição indica os procedimentos a serem adotados.



PT

1. Pressionar a tecla de emergência V em condições de risco iminente.

– Todas as partes em movimento param instantaneamente e o motor endotérmico desliga.

– O indicador luminoso C acende.

2. Identificar as causas que provocaram a paragem.

3. Restabelecer as condições normais de funcionamento.

**! Importante**

**As intervenções de restabelecimento que não estão incluídas nas competências do operador devem ser efetuadas pelo pessoal autorizado e com competências reconhecidas .**

4. Desbloquear a tecla V de paragem de emer-

gência com uma ação voluntária.

5. Posicionar o comando F e G em “OFF”.

6. Pressionar e manter pressionado o comando N e soltá-lo ao ligar o motor.

– O indicador luminoso C desliga.

7. Agir no comando Q para aumentar as rotações do motor.

8. Posicionar o comando F em “ON”.

– As lâminas de corte se ativam.

– As rotações do motor aumentam até o máximo.

9. Agir nos comandos joystick R-S para retomar o trabalho.

## REINICIALIZAÇÃO APÓS UMA PARAGEM POR DESLIGAMENTO DO MOTOR

A máquina para automaticamente quando o motor é submetido a esforços excessivos (exemplo quando as lâminas colidem com um obstáculo imprevisto).

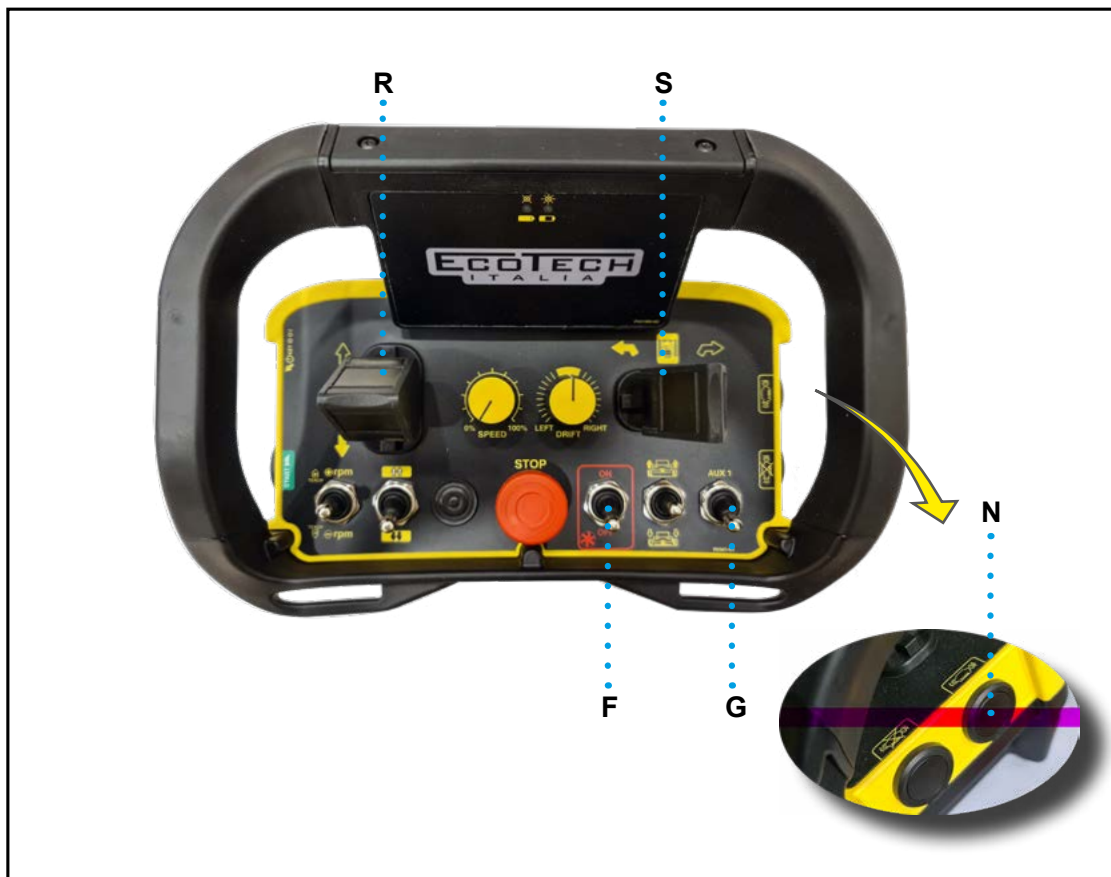

1. Posicionar o comando F e G em "OFF".
2. Pressionar e manter pressionado o comando N e soltá-lo ao ligar o motor.  
– O indicador luminoso C desliga.
3. Agir nos comandos joystick R-S para posicionar a máquina numa zona livre de obstáculos.

## ABASTECIMENTO DE COMBUSTÍVEL

- Efetuar o abastecimento de combustível sempre com a máquina desligada e numa área bem ventilada.
- Todos os combustíveis são inflamáveis. A perda ou queda em chamas livres ou componentes elétricos pode provocar incêndios e/ou explosões.
- Durante o abastecimento, prestar atenção para não deixar vaziar combustível no ambiente.

**⚠ Cautela - Advertência**

**NÃO fumar durante as intervenções realizadas na máquina e, em particular, durante o abatecimento do combustível.**

- A ilustração representa os pontos de intervenção e a descrição indica os procedimentos a serem adotados.

1. Tirar a tampa e efetuar o abastecimento do reservatório sem enchê-lo completamente (máx 18 litros).

**O combustível deve ser por autotração e em conformidade com as normas especificadas pelo fabricante do motor.**

- Introduzir gasolina verde E5.
  - Utilizar um funil ou um tubo flexível para alcançar a tampa de carregamento com facilidade.
2. Aparafusar a tampa após concluir a operação.

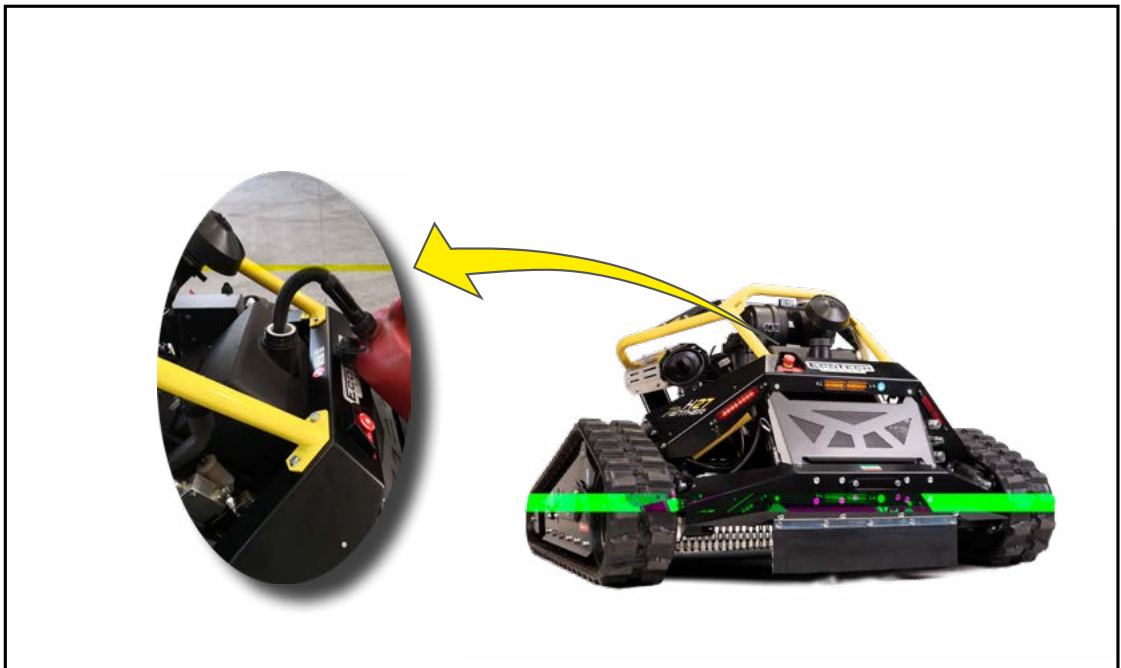

## MODALIDADE DE USO

- **Em seguida, foram inseridas as modalidades de uso que devem ser seguidas durante o funcionamento normal da máquina.**
- Verificar se a área de trabalho não há obstáculos que possam danificar as lâminas (meio-fios em cimento, resíduos lenhosos, resíduos de vários gêneros, etc.).
- Verificar se na área de trabalho não há obstáculos que possam ser arremessados e/ou danificar partes da máquina (pedras, fios metálicos, etc.).
- Verificar se na proximidade da área de trabalho não há penhascos, terrenos que apresentam risco de deslizamento ou zonas com risco de tombamento.
- Em caso de presença de penhascos, fossos ou obstáculos fixos, sinalizar adequadamente o limite a não ser ultrapassado para evitar riscos.
- Prestar atenção para não entrar por engano nas zonas perigosas sinalizadas.
- NÃO usar a máquina perto de incêndios ou chamas livres (por exemplo mato que queima).
- Interromper imediatamente o funcionamento da máquina caso pessoas não autorizadas entrem nas zonas a risco e solicitar para que se afastem.
- Adequar SEMPRE a velocidade de avanço da máquina em função do declive e da compactidade do terreno.
- Em terrenos em declive, fazer a máquina funcionar em velocidade baixa, evitar trocas de direção imprevisíveis e proceder em modo transversal ao declive.
- O corte em modo transversal deve iniciar da parte mais baixa em direção à parte alta.
- Tal modalidade reduz o risco de tombamento da máquina nas fases de troca de direção.
- Efetuar o corte em subida nos terros em forte declive nos quais não é possível trabalhar em sentido transversal.
- Em fase de transferência, de uma zona de trabalho à outra, enfrentar as descidas com declive acentuado em marcha-ré.
- A modalidade reduz o risco de transbordamento do óleo do motor.
- Parar o funcionamento da máquina quando as condições ambientais reduzirem a visibilidade (horas noturnas, chuva, etc.).
- Verificar se as aletas do radiador e as grelhas de proteção não possuem acumulações de poeira ou detritos, que podem obstar o sistema de arrefecimento.
- Não deixar a máquina inutilizada ao ar livre por longos períodos de tempo. Utilizar uma cobertura de proteção do sol, das intempéries, da sujidade e da poeira.
- Ao término do uso, parar a máquina em condições de segurança e preparar medidas apropriadas para impedir o uso do radiocomando a pessoas não autorizadas.
- Limpar a máquina e remover com o auxílio de ar comprimido os resíduos dos trabalhos efetuados.
- Desconectar as baterias através do dispositivo interruptor de baterias e guardar a chave num local ao qual somente os responsáveis têm acesso.
- Efetuar sempre uma inspeção atenta antes de iniciar qualquer tipo de trabalho, certificar-se de que não estejam presentes pedras, rochas, cimento, madeira ou qualquer obstáculo que possa danificar a máquina durante o corte
- Ao início do trabalho num canteiro novo, utilizar a máquina com plataforma de corte com a altura máxima do chão, para minimizar o risco de colisões acidentais da lâmina em obstáculos imprevistos.
- Em caso de colisão anormal das lâminas num obstáculo, fazer a máquina retroceder imediatamente, desligar a máquina e o radiocomando. Verificar a causa da colisão e removê-la. Verificar a integridade do aparelho de corte e substituir eventuais partes danificadas antes de retomar o trabalho.
- Certificar-se em cada uso, visual e acusticamente, de que a máquina esteja em ótimas condições e não estejam presentes vibrações anormais: em tal caso, suspender imediatamente o trabalho.

## REBOQUE DA MÁQUINA EM AVARIA

A ilustração representa os pontos de intervenção e a descrição indica os procedimentos a serem adotados.

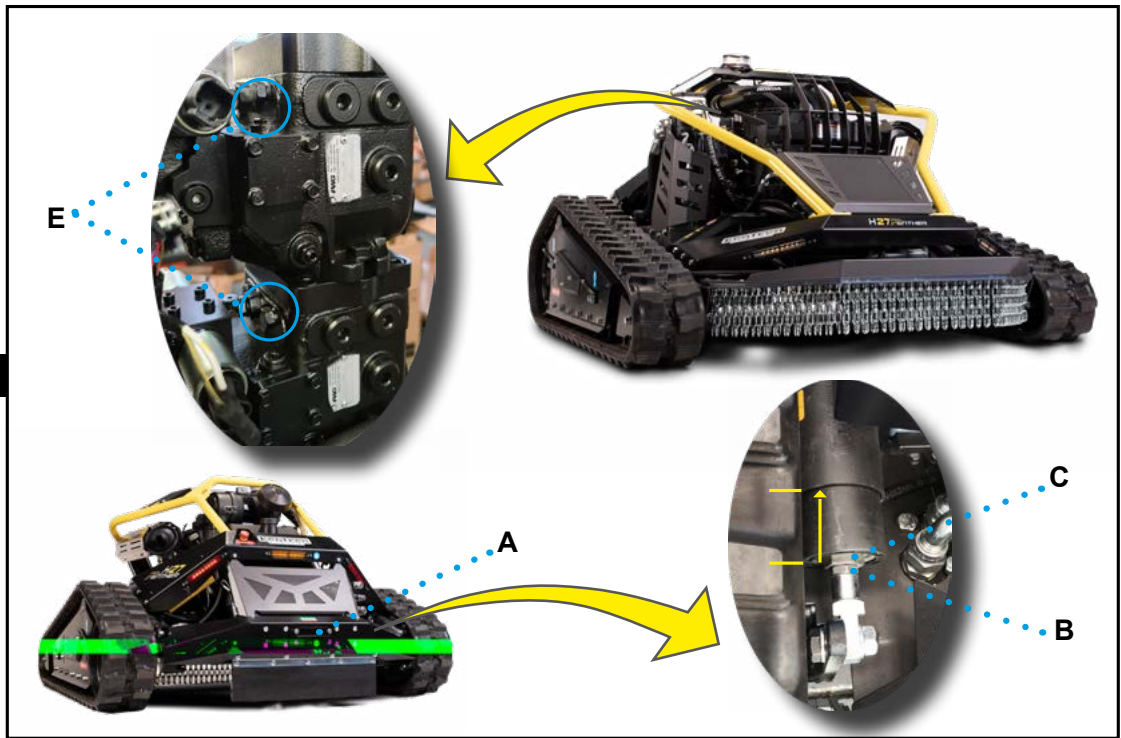

1. Engatar a barra no gancho de socorro A da máquina e aquele do meio utilizado para o reboque.

### **! Importante**

Antes de engatá-la ao meio de rebuque, certificar-se de que este último possua potência e dimensões apropriadas.

2. Verificar se os pernos de engate foram inseridos e bloqueados corretamente com as fichas de segurança específicas para evitar que se soltem acidentalmente.
3. Soltar ligeiramente a contraporca B.
4. Parafusar completamente o acoplamento C (vide foto).
5. Repetir as intervenções no travão do outro rasto.
6. Soltar os parafusos E (de cor vermelha) em 1,5 giros.

– A máquina está pronta para ser rebocada.

### **! Importante**

O reboque pode ser efetuado apenas por breves percursos a uma velocidade não superior a 1 km/h.

Após o reboque, restabelecer SEMPRE as condições iniciais no modo indicado.

1. Aparafusar os parafusos E.
2. Parafusar completamente o acoplamento C.
3. Apertar a contraporca B.
4. Repetir as intervenções no travão do outro rasto.

### **! Importante**

Com a paragem numa zona na qual o meio de socorro não consegue se aproximar, efetuar o reboque com um cabo ou uma corrente.

Certificar-se de que os elementos de reboque (cabo ou corrente) possuam um dimensionamento apropriado para evitar desprendimentos imprevistos.

## DESMONTAGEM/MONTAGEM RASTOS

A ilustração representa os pontos de intervenção e a descrição indica os procedimentos a serem adotados.

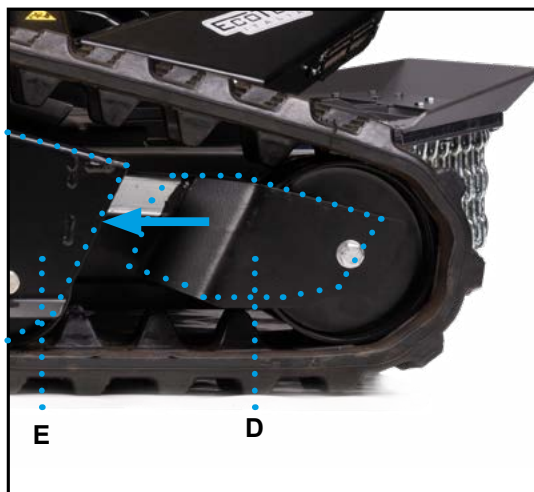
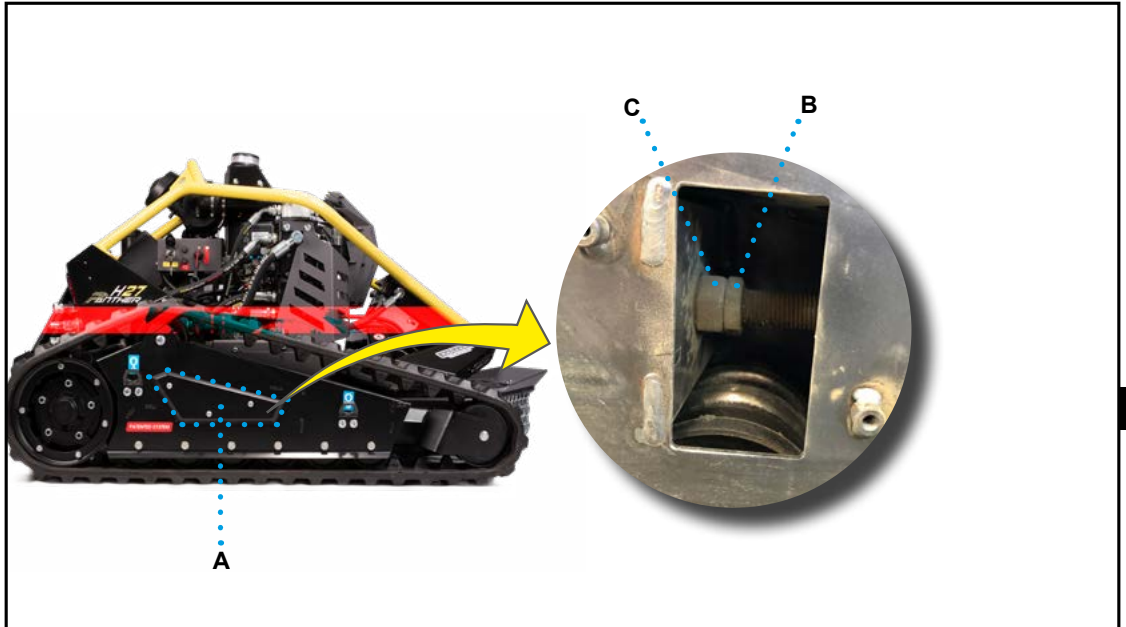

### DESMONTAGEM RASTOS

1. Remover a tampa A desparafusando os 3 parafusos com a chave fornecida específica.
2. Soltar a contraporca B e a porca C até quando o garfo D não for apoiado na estrutura do carro E.
3. Posicionar o calço amarelo (vide foto) fornecido abaixo da plataforma de corte da máquina numa das duas posições indicadas na figura.
4. Abaixar a plataforma de corte até quando o rasto não levantar do chão
5. Remover o rasto.

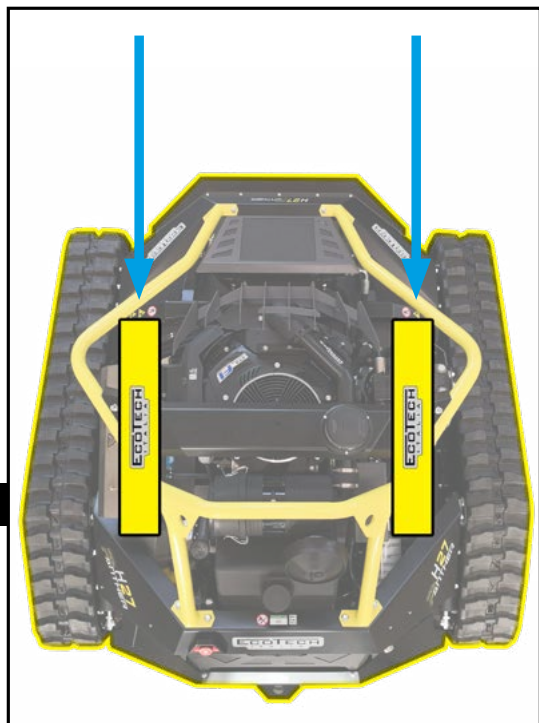

## MONTAGEM RASTOS

1. Com a máquina levantada como indicado nos itens 3 e 4 do parágrafo anterior:
2. Aparafusar a porca C até obter um tensionamento ótimo do rasto (Vide “Tensionamento rastros”).
3. Aparafusar a contraporca B até o aperto.
4. Montar a tampa A com a chave específica



## TENSIONAMENTO RASTOS

A ilustração representa os pontos de intervenção e a descrição indica os procedimentos a serem adotados.

1. Remover a tampa A desparafusando os 3 parafusos com a chave fornecida específica.
2. Soltar a contraporca B.
3. Aparafusar a porca C em 1 giro com a chave fornecida e controlar se a medida do grupo de molas D é igual àquela indicada na chave. Caso não seja, repetir a operação.
4. Ao alcançar a medida, apertar a contraporca B.
5. Remontar a tampa A.

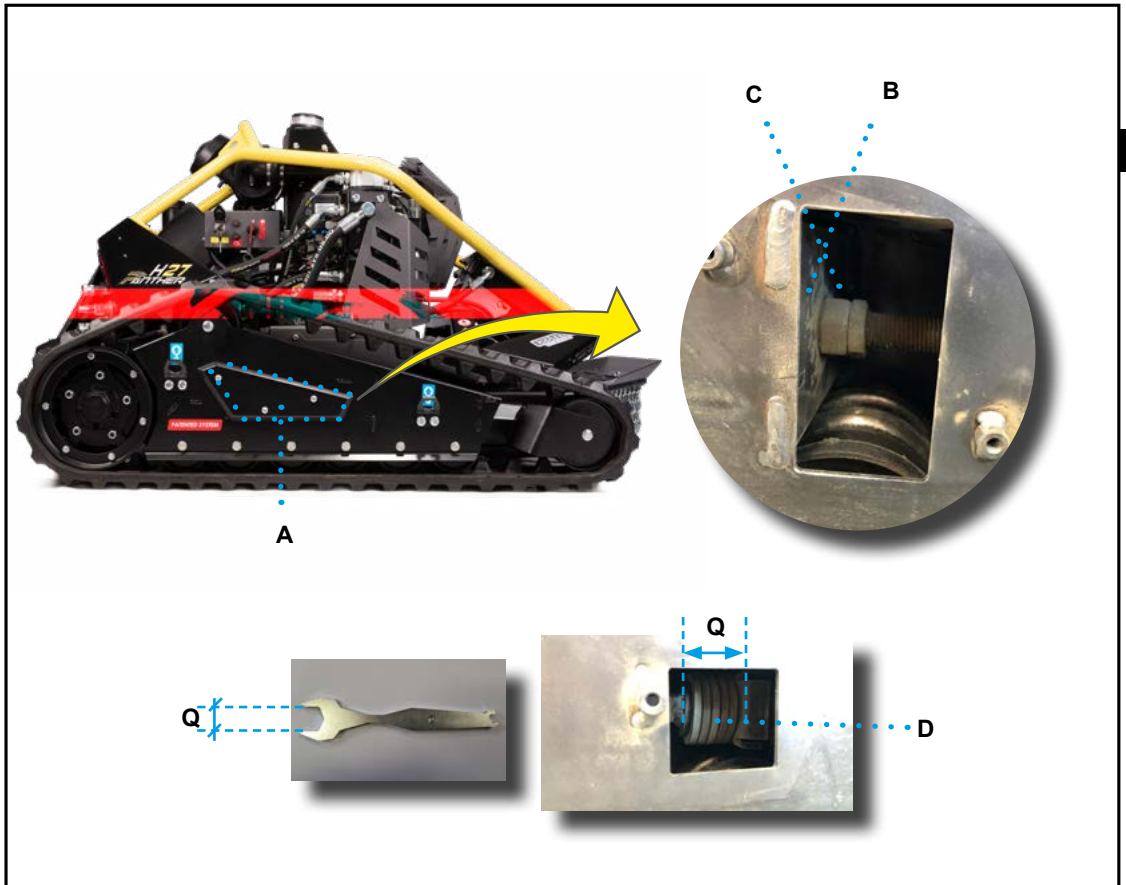

PT

## LUBRIFICAÇÃO TENSIONADOR RASTO

A ilustração representa os pontos de intervenção e a descrição indica os procedimentos a serem adotados.

1. Seguir o procedimento “Desmontagem dorasto”.
2. Lubrificar com um equipamento específico no ponto indicado.
3. Seguir o procedimento de “Montagem do rasto”.

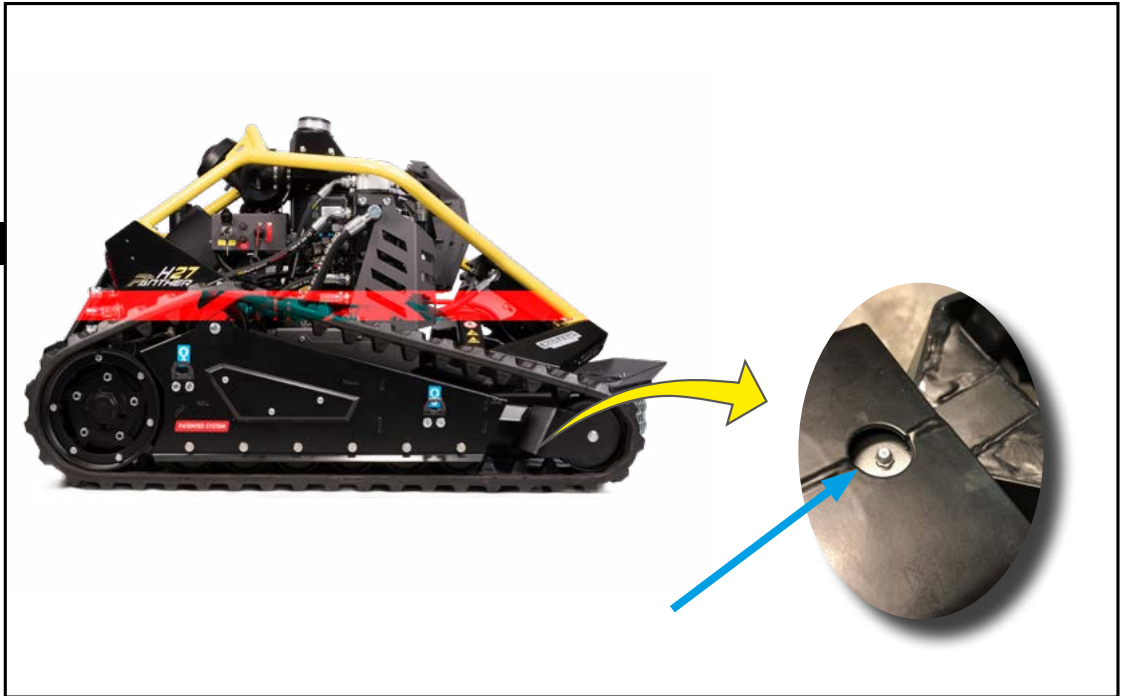

## INATIVIDADE PROLONGADA DA MÁQUINA

**Caso seja previsto um longo período de inatividade da máquina, efetuar as intervenções relacionadas.**

- Efetuar uma limpeza geral.
- Limpar o filtro de ar.
- Desconectar as baterias através do dispositivo interruptor de baterias e guardar a chave num local ao qual somente os responsáveis têm acesso.
- Verificar todas as partes da máquina e, se necessário, substituí-las.
- Verificar o aperto dos parafusos de fixação das partes principais.
- Deixar arrefecer o motor e esvaziar o reservatório do combustível antes de guardar a máquina.

### **Cautela - Advertência**

**Durante a intervenção, NÃO fumar, não provo-**

**car faíscas nem usar chamas livres para evitar riscos de explosão ou incêndio.**

- Guardar a máquina num local protegido e cujo acesso seja disponibilizado apenas aos responsáveis.
- Remover a bateria do radiocomando e depositá-la num local apropriado.
- Para evitar que as superfícies fiquem enferrujadas, efetuar um tratamento de pintura nos pontos nos quais a pintura tiver sido removida ou caso apresente sinais de desgaste.

## COLOCAR A MÁQUINA NOVAMENTE PARA FUNCIONAR

- Antes de recolocar a máquina para funcionar após uma longa inatividade, efetuar as intervenções relacionadas.
- Recarregar a bateria ao Lítio com um carregador de baterias adequado.
- Ativar a conexão das baterias através do dispositivo interruptor de bateria.
- Controlar todos os níveis (óleo, combustível).
- Controlar o aperto dos parafusos principais de fixação.
- Controlar se os tubos de alimentação da instalação hidráulica estão inteiros e se não há vazamento de óleo.
- Efetuar as intervenções de manutenção necessárias.
- Efetuar a recarga da bateria do radiocomando.
- Ligar o motor e mantê-lo no regime mínimo pelo tempo necessário para o aquecimento.
- Controlar a eficiência de todos os dispositivos de segurança.
- Efetuar a limpeza geral.

## RECOMENDAÇÕES PARA INTERVENÇÕES DE MANUTENÇÃO

PT

- Manter a máquina em condições de máxima eficiência e efetuar a manutenção programada segundo a frequência e as modalidades indicadas pelo fabricante.
- O pessoal autorizado à manutenção ordinária deve possuir competências reconhecidas e particulares capacidades no setor de intervenção.
- Efetuar intervenções segundo os procedimentos e as modalidades indicadas pelo fabricante nas “Instruções para o uso”.
- Antes de se aproximar da máquina ligada, certifique-se de que o potenciômetro “Velocidade” do rádio controle está no mínimo (ver foto)
- Efetuar todas as intervenções SOMENTE com ferramentas apropriadas e em bom estado, para evitar danificar os componentes e partes da máquina.
- Substituir os DISPOSITIVOS DE SEGURANÇA somente com peças sobressalentes originais para não alterar o nível de segurança previsto.
- Usar os lubrificantes (óleos e massas consistentes) recomendados pelo fabricante ou lubrificantes com características químico-físicas iguais.
- NÃO coloque baterias de chumbo, mas apenas baterias originais da Ecotech Italia.
- Restabelecer, ao concluir as intervenções, todas as condições de segurança previstas para prevenir e minimizar os riscos durante a interação homem-máquina.
- Controlar, ao término das intervenções, se não ficaram equipamentos ou outro material nas proximidades das partes em movimento ou em zonas a risco.

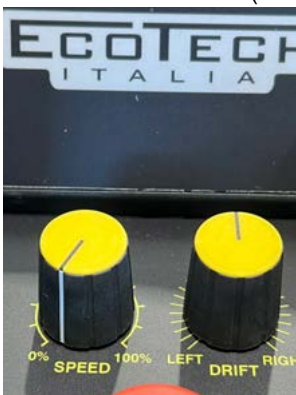

## TABELA INTERVALOS DE MANUTENÇÃO PROGRAMADA

- Manter a máquina em condições de máxima eficiência e efetuar a manutenção programada segundo a frequência e as modalidades indicadas pelo fabricante.
- Em caso de inatividade prolongada, efetuar algumas intervenções de manutenção para preservar o funcionamento e prevenir as deteriorações.

- Após um período de inatividade prolongada, controlar de maneira atenta se as funções operacionais permaneceram inalteradas.
- Uma boa manutenção permitirá manter o de-

sempenho ao longo dos anos, uma maior duração do funcionamento e um nível constante dos requisitos de segurança.

**Tabela 3:** Intervalos de manutenção

<b>Todos os dias de trabalho</b>		
<i>Componente</i>	<i>Intervenção a ser efetuada</i>	<i>Referência</i>
Máquina completa	Limpar os resíduos de trabalho.	
	Controlar o aperto dos parafusos e porcas	
	Controlar eventuais vazamentos de óleo ou combustível.	
	Verificar o funcionamento correto das teclas de paragem de emergência	
	Verificar o desgaste dos equipamentos de trabalho e respectivas proteções	
	Controlar o funcionamento dos sinalizadores acústicos/visuais	
	Verificar os sinais de segurança	
	Verificar o tensionamento dos rastos	
Radiocomando	Verificar o funcionamento correto	
	Verificar o estado da bateria	
Grelha do transportador de ar do motor superior	Verificar se não há resíduos de trabalho	
Motor endotérmico	Controlar o nível de óleo	Vide “Controlo do nível do óleo do motor”
	Controlar o filtro de ar	Vide “Controlo e limpeza do filtro de ar”
Reservatório combustível	Controlar o nível de combustível	
Reservatório da instalação hidráulica	Controlar o nível de óleo	Vide “Controlo do nível do óleo hidráulico”
Permutador e ventilador elétrico	Limpar os resíduos de trabalho	

<b>Após as primeiras 8 horas de rodagem</b>		
<i>Componente</i>	<i>Intervenção a ser efetuada</i>	<i>Referência</i>
Motor endotérmico	Substituir o óleo	Vide “Trocas de óleo do motor”
Máquina completa	Verificar o estado das lâminas, relativos suportes e aperto dos parafusos de segurança	

<b>A cada 50 horas</b>		
<i>Componente</i>	<i>Intervenção a ser efetuada</i>	<i>Referência</i>
Fusíveis	Verificar a integridade	
Alternador	Controlar os cabos	
Motor de arranque	Controlar os cabos	
Conectores	Controlar o aperto	

<b>A cada 50 horas</b>		
<i>Componente</i>	<i>Intervenção a ser efetuada</i>	<i>Referência</i>
Bateria ao Lítio	Controlar a carga (com Voltímetro mín 12,4 V)	
	Controlar conexão dos terminais	Com os sinais de oxidação, removê-la e verificar se o contato do fio de aterramento (PRETO) não intercepta o contato de alimentação (VERMELHO)
Cabeamento da instalação elétrica	Controlar desgaste	Com sinais de danos, desgaste do isolante ou aquecimentos anormais, contatar o centro de assistência
Tensionador rasto	Lubrificação tensionador rasto	efetuar o procedimento "Lubrificação tensionador rasto"
Instalação hidráulica	Substituir o filtro de óleo	Vide "Troca do filtro de óleo hidráulico"

**PT**

<b>A cada 100 horas ou 1 ano</b>		
<i>Componente</i>	<i>Intervenção a ser efetuada</i>	<i>Referência</i>
Motor endotérmico	Substituir o óleo	Vide "Trocas de óleo do motor"
	Substituir o filtro do combustível	
Motor endotérmico	Substituir o filtro de óleo	Vide "Troca do filtro do óleo do motor"

<b>A cada 250 horas ou 1 ano</b>		
<i>Componente</i>	<i>Intervenção a ser efetuada</i>	<i>Referência</i>
Motor endotérmico	Substituir o filtro de ar	
Instalação hidráulica	Substituir o filtro de óleo	Vide "Troca do filtro de óleo hidráulico"

<b>A cada 500 horas ou 1 ano</b>		
<i>Componente</i>	<i>Intervenção a ser efetuada</i>	<i>Referência</i>
Instalação hidráulica	Substituir o óleo	Vide "Troca de óleo hidráulico"

<b>A cada 4000 horas ou 2 anos</b>		
<i>Componente</i>	<i>Intervenção a ser efetuada</i>	<i>Referência</i>
Máquina completa	Substituir os tubos do combustível	

<b>A cada 4000 horas ou 4 anos</b>		
<i>Componente</i>	<i>Intervenção a ser efetuada</i>	<i>Referência</i>
Máquina completa	Substituir os tubos hidráulicos	

## TABELA LUBRIFICANTES E ÓLEOS HIDRÁULICOS

A tabela indica as especificações dos lubrificantes recomendados pelo fabricante em função dos componentes e/ou zonas de referência.

**Tabela 4:** Características dos lubrificantes

<i>Tipo de lubrificante</i>	<i>Marca</i>	<i>Sigla</i>	<i>Componente</i>
Óleo hidráulico	PAKELO	Hydraulic EP ISO46	Reservatório de óleo hidráulico
Óleo do motor	-	SAE 10W-30 / 10W-40	Reservatório de óleo do motor

### **Importante**

Usar os lubrificantes (óleos e massas consistentes) recomendados pelo fabricante ou lubrificantes com características químico-físicas iguais.

Para a lubrificação dos componentes comerciais instalados, consultar as informações fornecidas pelo fabricante.

## RECARGA BATERIA AO LÍTIO (12V)

A ilustração representa os pontos de intervenção e a descrição indica os procedimentos a serem adotados.

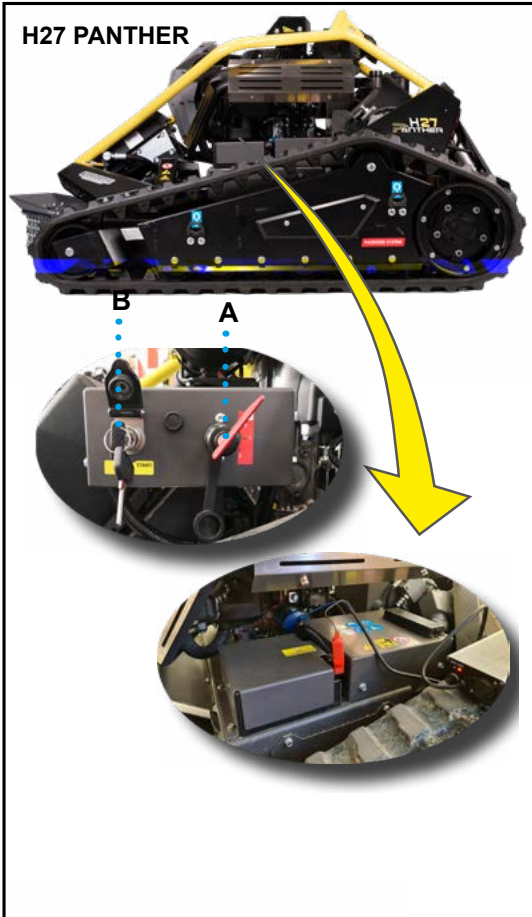

1. Posicionar a máquina sobre uma superfície estável e plana.
2. Parar a máquina.
3. Verificar se o interruptor de bateria A está na posição "1" (desativado) e se a chave de ligação B está na posição "0".
4. Conectar o carregador de bateria nos terminais da bateria, como indicado na figura.
5. Efetuar a recarga completa da bateria.
6. Desconectar os cabos ao término da recarga.

### ! Importante

Utilizar um carregador de baterias apropriado à tipologia de bateria.

PT



## LIMPEZA DA MÁQUINA

### Proceder da maneira indicada.

1. Posicionar a máquina sobre uma superfície estável e plana.
2. Parar a máquina
3. Deixar o motor arrefecer de maneira adequada.
4. Usar todos os equipamentos de proteção individual previstos para salvaguardar as vias respiratórias (máscaras anti-inalação) e os olhos (óculos).

– Usar um jato de ar comprimido para remover todos os resíduos do trabalho.

– Remover os resíduos do trabalho da plataforma de corte.



### **Cautela - Advertência**

**Não utilizar jatos de água em pressão.**

- Limpar todas as superfícies metálicas com produtos apropriados.
- NUNCA usar produtos de limpeza corrosivos e inflamáveis e/ou produtos que possam conter ou emitir substâncias nocivas.

## CONTROLO DO NÍVEL DO ÓLEO HIDRÁULICO

A ilustração representa os pontos de intervenção e a descrição indica os procedimentos a serem adotados.

H27 PANTHER

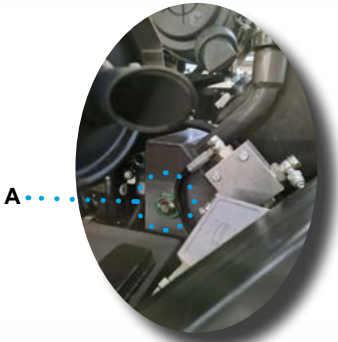

1. Posicionar a máquina sobre uma superfície estável e plana.
2. Parar a máquina
3. Deixar o motor arrefecer de maneira adequada.
4. Verificar no vigia de inspeção A o nível do óleo. O nível ótimo é na metade do vigia.
5. Efetuar o abastecimento caso o nível não esteja correto.

### ! Importante

Usar os óleos recomendados pelo Fabricante. Não misturar óleos de marcas ou características diversas.

PT

H24 LYNX

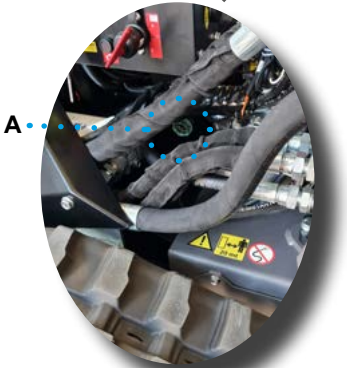

## CONTROLO DO NÍVEL DO ÓLEO DO MOTOR

A ilustração representa os pontos de intervenção e a descrição indica os procedimentos a serem adotados.

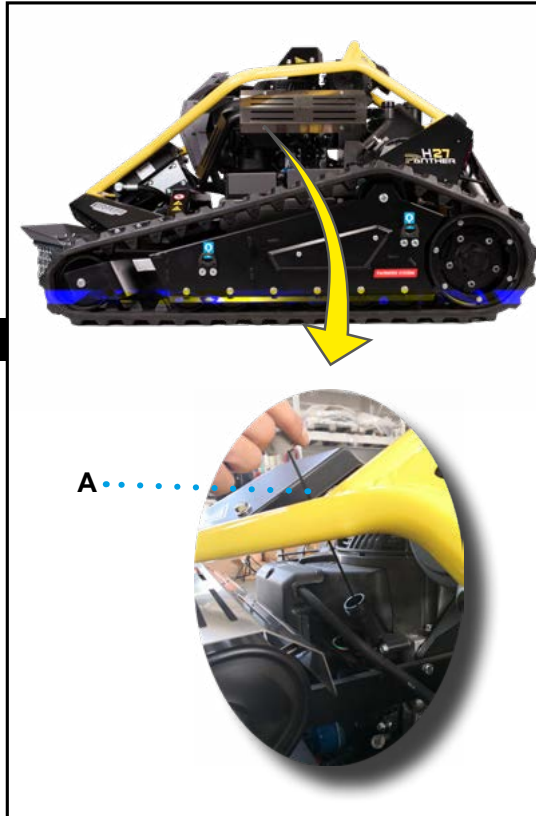

1. Posicionar a máquina sobre uma superfície estável e plana.
2. Parar a máquina
3. Deixar o motor arrefecer de maneira adequada.
4. Retirar a haste A de controlo do nível de óleo.
5. Controlar o nível correto do óleo e, se necessário, abastecer.
6. O nível do óleo deve estar incluído entre as referências de mínimo e máximo.

### **! Importante**

**Usar os óleos recomendados pelo Fabricante. Não misturar óleos de marcas ou características diversas.**

**Para maiores informações, consultar o manual de uso do motor.**

## CONTROLO E LIMPEZA DO FILTRO DE AR DO MOTOR

A ilustração representa os pontos de intervenção e a descrição indica os procedimentos a serem adotados.

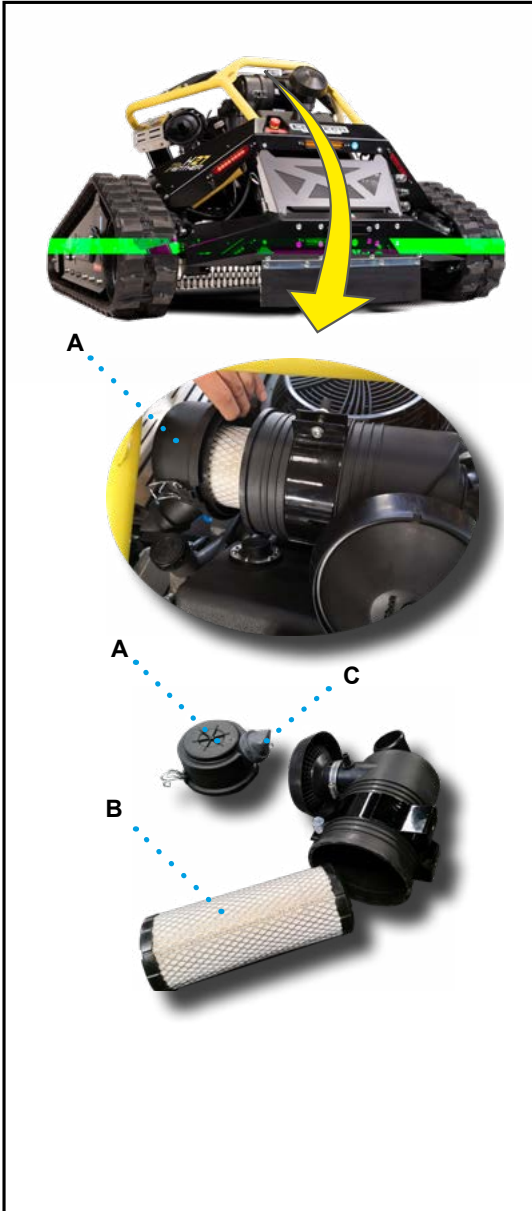

### **Cautela - Advertência**

Usar todos os equipamentos de proteção individual previstos para salvaguardar as vias respiratórias (máscaras anti-inalação) e os olhos (óculos).

4. Abaixar completamente a plataforma de corte.
5. Desmontar a tampa.
6. Retirar o cartucho B.
7. Limpar o cartucho B com um jato de ar direcionado para o exterior.
8. Limpar a válvula de descarga C.
9. Limpar a parte interna do recipiente do filtro com um pano.

### **Importante**

Usar **SOMENTE** panos macios, secos e que não soltem fios.

10. Remontar o cartucho B e a tampa A.

1. Posicionar a máquina sobre uma superfície estável e plana.
2. Parar a máquina
3. Deixar o motor arrefecer de maneira adequada.

## TROCA DE ÓLEO DO MOTOR

A ilustração representa os pontos de intervenção e a descrição indica os procedimentos a serem adotados.

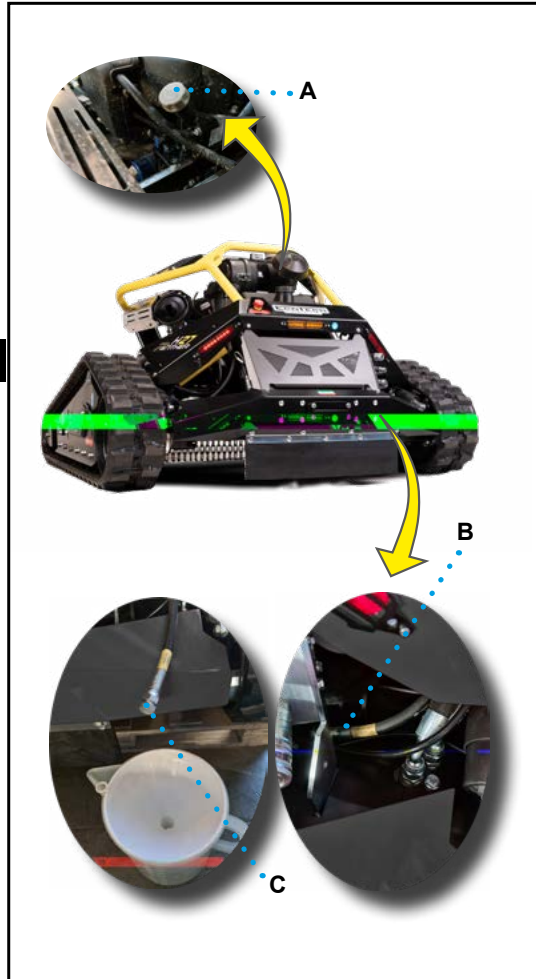

1. Posicionar a máquina sobre uma superfície estável e plana.
2. Parar a máquina
3. Deixar o motor arrefecer de maneira adequada.

### NOTA

Com a máquina fria, ligar o motor por cerca de 5 minutos para aquecer o óleo e desligá-la no-

vamente.

### Cautela - Advertência

Usar todos os equipamentos de proteção individual previstos para salvaguardar as vias respiratórias (máscaras anti-inalação) e os olhos (óculos).

4. Abrir a tampa A.
5. Retirar o tubo flexível B (com etiqueta amarela) e direcioná-lo para dentro de um recipiente suficientemente grande para recolher o óleo usado.
6. Remover a tampa de descarga C.
7. Retirar todo o óleo do motor.
8. Fechar a tampa de descarga C.
9. Efetuar o abastecimento com óleo até o nível indicado.

### Importante

Usar os óleos recomendados pelo Fabricante. Não misturar óleos de marcas ou características diversas.

Para maiores informações, consultar o parágrafo “Tabela lubrificantes e óleos hidráulicos”.

10. Reposicionar o tubo flexível B
- 11.1Aparafusar a tampa A.
- 12.1Ligar o motor e deixá-lo funcionar por cerca de 5 segundos e, então, desligá-lo.
- 13.1Controlar o nível de óleo através de uma haste graduada específica e, se necessário, efetuar o abastecimento.

### Cautela - Advertência

Não jogar óleo e/ou resíduos no ambiente, mas efetuar a eliminação no respeito das leis em vigor no país de utilização.

## TROCA FILTRO DE ÓLEO DO MOTOR

A ilustração representa os pontos de intervenção e a descrição indica os procedimentos a serem adotados.

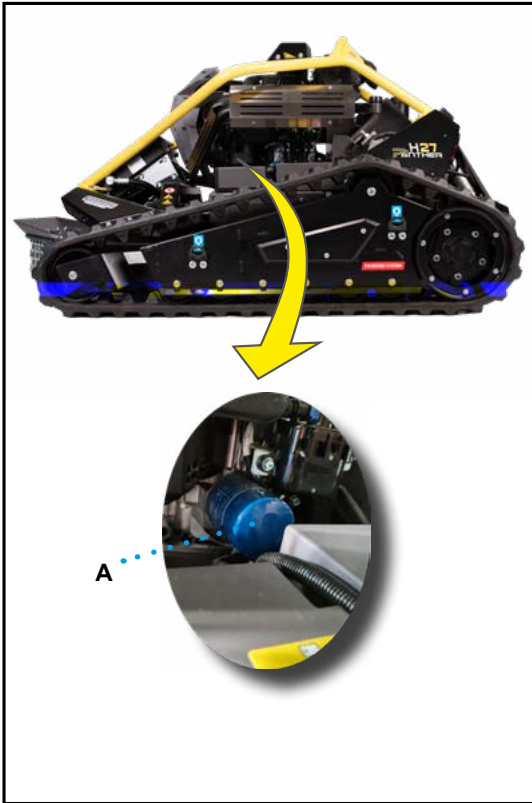

1. Posicionar a máquina sobre uma superfície estável e plana.
2. Parar a máquina
3. Deixar o motor arrefecer de maneira adequada.

### **Cautela - Advertência**

Usar todos os equipamentos de proteção individual previstos para salvaguardar as vias respiratórias (máscaras anti-inalação), os olhos (óculos) e as mãos (luvas).

4. Tirar o óleo do motor seguindo o procedimento “Troca de óleo do motor”.
5. Remover o cartucho do filtro A com a chave específica.
6. Aplicar uma pequena quantidade de óleo limpo nas vedações e na rosca do novo cartucho.
7. Limpar bem o alojamento do filtro e remontar o

novo cartucho apertando-o com a chave.

8. Acrescentar óleo do motor novo até o nível e seguir o procedimento “Controlo do nível do óleo do motor”.
9. Limpar atentamente eventuais vazamentos de óleo provocados pelas operações de substituição.
10. Ligar o motor.
11. Verificar a vedação do sistema.
12. Controlar novamente o nível do óleo do motor.

### **Cautela - Advertência**

Não jogar óleo e/ou resíduos no ambiente, mas efetuar a eliminação no respeito das leis em vigor no país de utilização.

PT

**MANUTENÇÃO INSTALAÇÃO HIDRÁULICA****Cautela - Advertência**

**Proteger as mãos e o corpo dos fluidos de alta pressão.**

**Assim que terminar os trabalhos, o óleo dentro da máquina estará muito quente; no circuito, a pressão é elevada até com a máquina parada.**

- Utilizar uma superfície absorvente para identificar os vazamentos.
- As intervenções de manutenção são aquelas relacionadas.

- Controle diário do nível de óleo no reservatório.
- Substituição periódica do filtro de óleo.
- Substituição periódica do óleo.
- Substituição periódica das tubulações. Durante as operações de manutenção, verificar sempre as vedações e os OR de retenção. Caso estejam danificados, substituí-los sempre.

**PT**

## TROCA ÓLEO HIDRÁULICO

Para garantir uma correta lubrificação e viscosidade nas bombas hidráulicas, é necessário substituir o óleo em intervalos regulares.

### Cautela - Advertência

Proteger as mãos e o corpo dos fluidos de alta pressão. Assim que terminar os trabalhos, o óleo dentro da máquina estará muito quente; no circuito, a pressão é elevada até com a máquina parada.

A ilustração representa os pontos de intervenção e a descrição indica os procedimentos a serem adotados.

1. Posicionar a máquina sobre uma superfície estável e plana.
2. Parar a máquina
3. Deixar o motor arrefecer de maneira adequada.
4. Limpar atentamente todas as partes antes de proceder com a abertura das tampas do reservatório.
5. Abrir a tampa A.
6. Remover a tampa de descarga B do tubo com etiqueta vermelha e recolher o óleo usado num recipiente suficientemente grande.
7. Aparafusar a tampa B.
8. Introduzir o óleo hidráulico novo através da tampa de recarga A e efetuar o nível.

### Importante

Usar os óleos recomendados pelo Fabricante. Não misturar óleos de marcas ou características diversas. Para maiores informações consultar o parágrafo “Tabela lubrificantes e óleos hidráulicos”.

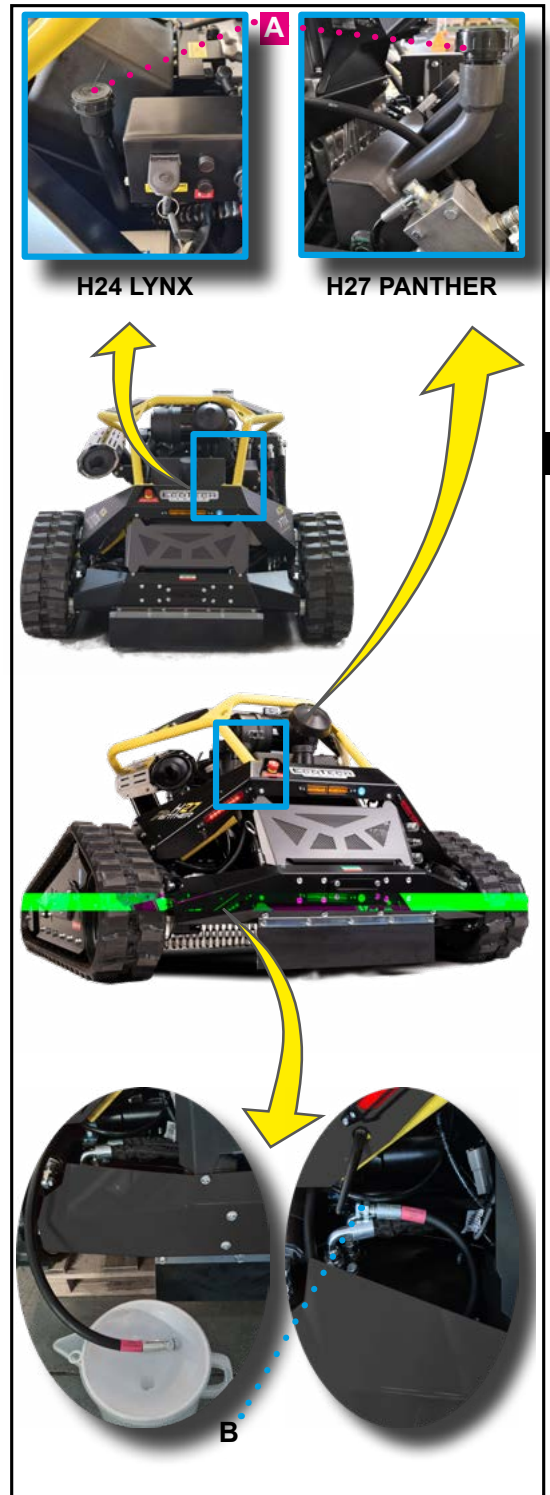

9. Aparafusar a tampa A.
10. Ligar o motor e deixá-lo funcionar por cerca de 5 segundos e, então, desligá-lo.

 **Cautela - Advertência**

**O controlo do nível de óleo deve ser efetuado SEMPRE com a máquina desligada.**

11. Controlar o nível de óleo (vide “Controlo do nível de óleo hidráulico”) e, se necessário, efetuar o abastecimento.

 **Cautela - Advertência**

**Não jogar óleo e/ou resíduos no ambiente, mas efetuar a eliminação no respeito das leis em vigor no país de utilização.**

## TROCA DO FILTRO DO ÓLEO HIDRÁULICO

A substituição do filtro deve ser efetuada somente com os componentes originais e antes de obter a obstrução completa do mesmo.

### **Cautela - Advertência**

**Proteger as mãos e o corpo dos fluidos de alta pressão. Assim que terminar o trabalho, o óleo dentro da máquina estará muito quente; no circuito, a pressão é elevada até com a máquina parada.**

A ilustração representa os pontos de intervenção e a descrição indica os procedimentos a serem adotados.

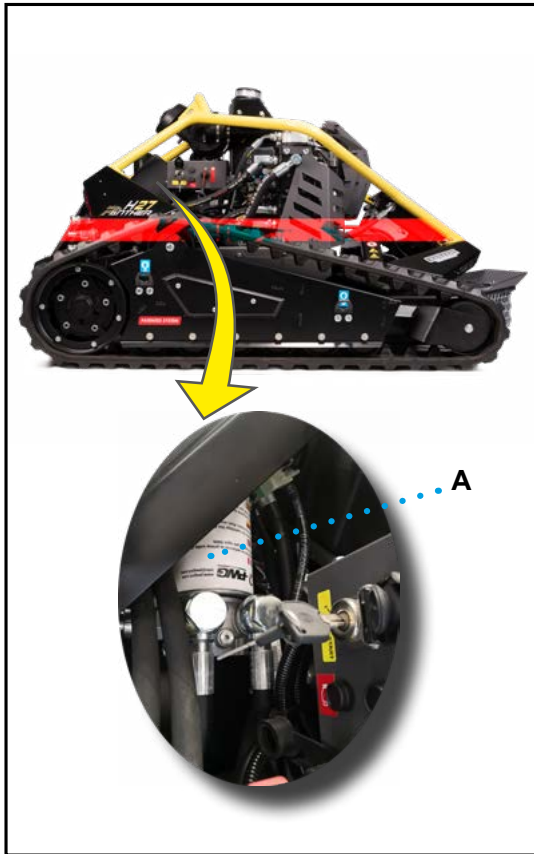

1. Posicionar a máquina sobre uma superfície estável e plana.
2. Parar a máquina
3. Deixar o motor arrefecer de maneira adequada.
4. Tirar o óleo da instalação hidráulica seguindo o procedimento "Troca de óleo hidráulico"..
5. Remover o cartucho do filtro A com a chave específica.
6. Aplicar uma pequena quantidade de óleo limpo nas vedações e na rosca do novo cartucho.
7. Limpar bem o alojamento do filtro e remontar o novo cartucho apertando-o com a chave.
8. Limpar atentamente eventuais vazamentos de óleo provocados pelas operações de substituição.
9. Reintroduzir o óleo hidráulico no reservatório e efetuar o nível.

### **Cautela - Advertência**

**Não jogar óleo e/ou resíduos no ambiente, mas efetuar a eliminação no respeito das leis em vigor no país de utilização.**

PT

## SUBSTITUIÇÃO OU INVERSÃO DAS LÂMINAS DE CORTE

A ilustração representa os pontos de intervenção e a descrição indica os procedimentos a serem adotados.

### ■ Substituição/inversão lâminas

1. Desaparafusar a porca A com a chave específica fornecida.
2. Retirar o perno da lâmina B e a lâmina C.
3. Substituir a lâmina eventualmente danificada ou girá-la a 180° (ver a ilustração ao lado).
4. Reinsere o perno B na posição original.
5. Aparafusar a porca A com a chave específica.

#### NOTA

Após um certo número de horas de utilização pode-se proceder com a inversão das lâminas para usufruir do fio de corte das mesmas de ambos os lados.

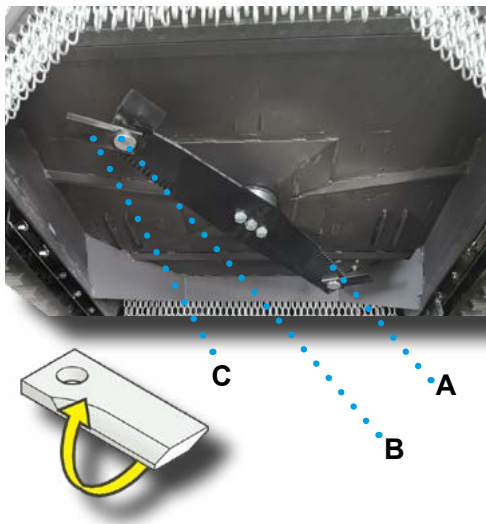

- Posicionar a máquina sobre uma superfície estável e plana.
- Parar a máquina.

### Cautela - Advertência

Efetuar as operações com a máquina desligada.

## CONTROLO DA INSTALAÇÃO ELÉTRICA

Esse é um **CONTROLO VISUAL** que deve ser efetuado com a máxima precisão, para evitar danos à instalação que possam comprometer o bom funcionamento da máquina.

– Controlar os componentes relacionados.

1. Oxidação ou corrosão dos fusíveis: eventualmente substituí-los (Vide “Substituição dos fusíveis”).
2. Estado da bateria: verificar a voltagem e o estado das conexões dos terminais.

Se presente oxidação, removê-la e cobrir os terminais com massa consistente específica.

3. Cabos motor de arranque.
4. Cabos alternador.
5. Aperto conectores.

### **Cautela - Advertência**

**Caso os cabos apresentem sinais de danos, desgaste do isolante ou de aquecimentos anormais, contatar o centro de assistência.**

## SUBSTITUIÇÃO FUSÍVEIS

A ilustração representa os pontos de intervenção e a descrição indica os procedimentos a serem adotados.

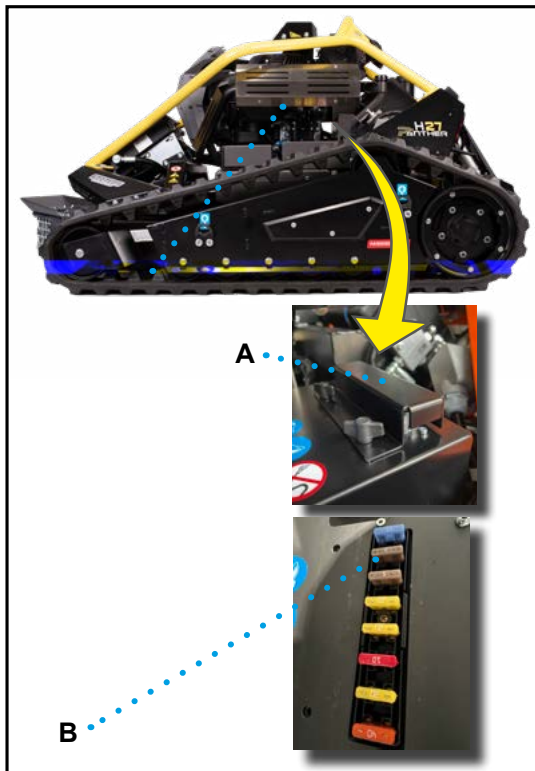

1. Posicionar a máquina sobre uma superfície estável e plana.
2. Parar a máquina
3. Desmontar o cárter de proteção A e remover a tampa B.

4. Substituir o fusível danificado por um de características iguais.
5. Remontar a tampa B e o cárter A.

### **Importante**

**Em caso de substituição, utilizar somente fusíveis com características iguais às aquelas indicadas na tabela.**

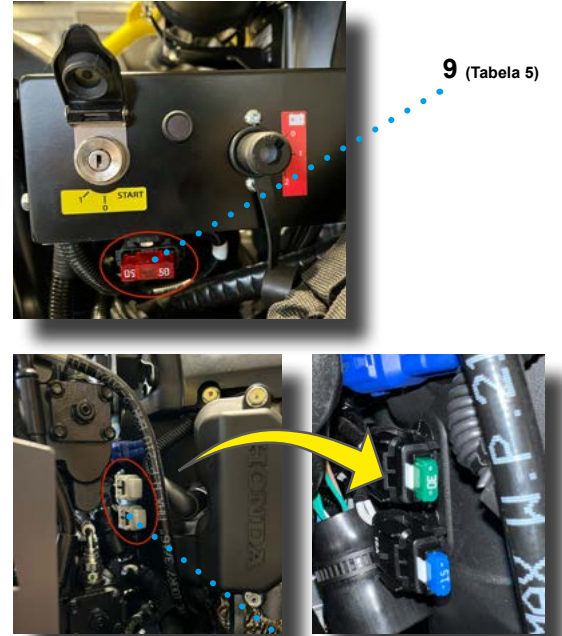

**Tabela 5:** Descrição fusíveis

Posição	Descrição	Unidade de medida	Valor
1	Sistema elétrico geral	A	40A
2	Travão + Plataforma de corte + AUX (H27 Panther)	A	20A
3	Envolvimento da lâmina	A	10A
4	ARRANQUE + POR motor	A	20A
5	Buzina + Alternador + Luz de combustível + Tomada 12V + LED1 + LED2 + luz de farol	A	20A
6	Controle remoto	A	5A
7	PSE + K19	A	5A
8	Ventilador de arrefecimento de óleo	A	15A
9	Maxi fusível de segurança	A	50A
10	Fusível do motor Honda (ver manual do motor)	A	15A
11	Fusível do motor Honda (ver manual do motor)	A	30A

**PT**
**INFORMAÇÕES SOBRE AS AVARIAS**
**NOTA**

Considerando que a maior parte dos defeitos de funcionamento ocorrem por um uso incorreto da máquina, serão indicados na tabela alguns possíveis problemas de funcionamento/anomalias

que podem ocorrer e as medidas a serem adotadas para solucioná-las. Contatar a assistência autorizada antes de efetuar qualquer tipo de operação, indicar o número de série da máquina e as horas de utilização.

**Tabela 6:** Anomalias de funcionamento

Inconveniente	Causa	Solução
Led vermelho radiocomando intermitente na ligação	Tecla de PARAGEM no radiocomando inserida	Desinsere a tecla de PARAGEM
	Tecla de engate das lâminas inserida	Desinsere a tecla de engate das lâminas
	Tecla AUX inserida	Desinsere a tecla de AUX
Led vermelho radiocomando intermitente durante o uso da máquina + som intermitente sinalizador acústico	Bateria do radiocomando descarregada	Recarregar ou substituir a bateria

	Inconveniente	Causa	Solução
<b>Indicador luminoso alarmes motor</b>	Acesso constante	Alarme óleo	Efetuar o controlo do nível de óleo e, se necessário, abastecer. Caso o problema persista, contactar um centro de assistência Honda.
	1 intermitência	Problema tensão bateria	Contatar um centro de assistência Honda.
	2 intermitências	Anomalia acelerador	Contatar um centro de assistência Honda..
	3 intermitências	Anomalia sensor abertura borboleta 1	Contatar um centro de assistência Honda.
	4 intermitências	Anomalia sensor abertura borboleta 2	Contatar um centro de assistência Honda.
	5 intermitências	Erro sensor de abertura borboleta	Contatar um centro de assistência Honda.
	6 intermitências	Erro detecção sensor temperatura externa	Contatar um centro de assistência Honda.
	7 intermitências	Anomalia sensor temperatura motor	Contatar um centro de assistência Honda.
	8 intermitências	Pressão atmosférica/anomalia do sensor de pressão do coletor de aspiração	Contatar um centro de assistência Honda.
	9 intermitências	Erro central	Contatar um centro de assistência Honda.
Sinalizador acústico soa em modo intermitente	Carga da bateria do radiocomando inferior a 10%	Recarregar ou substituir a bateria do radiocomando	
O motor da máquina não liga	Tecla de PARAGEM de emergência inserida	Desinsérer a tecla de PARAGEM de emergência	
	Fusível dedicado defeituoso	Substituir o fusível	
	Falta combustível	Efetuar o abastecimento	
	Bateria da máquina descarregada	Recarregar ou substituir a bateria	
	Filtro de combustível obstruído	Substituir o filtro	
	Filtro de ar obstruído	Limpar o filtro	
O motor de arranque não gira	Cabeamento defeituoso	Contatar o serviço de assistência	
	Bateria da máquina descarregada	Recarregar ou substituir a bateria	
	Fusível dedicado defeituoso	Substituir o fusível	
Indicador luminoso amarelo posterior "Reserva combustível" aceso	Nível de combustível inferior a 1/4	Efetuar o abastecimento.	
O motor desliga de maneira imprevista	Falta combustível	Efetuar o abastecimento.	
	As lâminas colidiram um obstáculo imprevisto	Efetuar o procedimento de reinicialização Vide "Reinicialização após paragem por desligamento do motor"	
Bombas/motores hidráulicos emitem um ruído anormal	Bombas/motores hidráulicos defeituosos	Contatar o serviço de assistência	
	Ausência de óleo hidráulico no reservatório/instalação	Restabelecer o nível de óleo.	

<i>Inconveniente</i>	<i>Causa</i>	<i>Solução</i>
As lâminas não giram	Correias das lâminas muito lentas	Contatar o serviço de assistência
	Correias das lâminas defeituosas	Contatar o serviço de assistência
	Lâminas bloqueadas por um corpo estranho	Remover o corpo estranho
	Embraiagemmm eletromagnética defeituosa	Contatar o serviço de assistência
	Cabeamento defeituoso	Contatar o serviço de assistência
As correias não giram com o comando inserido	Instalação hidráulica defeituosa	Contatar o serviço de assistência
	Correia de movimentação das bombas hidráulicas defeituosa	Contatar o serviço de assistência
	Sistema eléctrico defectuoso	Contatar o serviço de assistência
<b>PT</b> A plataforma de corte não levanta/abaixa	Atuador eléctrico defeituoso	Contatar o serviço de assistência
	Cabeamento defeituoso	Contatar o serviço de assistência
	Fusível dedicado defeituoso	Substituir o fusível
	Sistema de levantamento bloqueado por um corpo estranho	Remover o corpo estranho
A conexão via rádio se interrompe durante o trabalho	Distância excessiva entre o radiocomando e a máquina	Reduzir a distância
	Bateria do radiocomando/máquina descarregada	Recarregar ou substituir a bateria
	Interferências de sinal	Desligar e religar o radiocomando/máquina
Vibrações excessivas	Parafusos de fixação soltos	Verificar o aperto dos parafusos
	Lâminas danificadas	Substituir as lâminas
	Corpo estranho dentro da máquina	Remover o corpo estranho
Saída do rasto	Tensionamento não correto	Efetuar o procedimento de montagem do rasto Vide “Montagem/Desmontagem rasto”
	Corpo estranho dentro do rasto	Remover o corpo estranho Efetuar o procedimento de montagem do rasto. Vide “Montagem/Desmontagem rasto”

**DECLARAÇÃO DE CONFORMIDADE CE****DECLARAÇÃO DE CONFORMIDADE (An. II-A Dir. 2006/42/CE)**

O Fabricante:  
**ECOTECH ITALIA SRL via Dovizi, 18 47122 Forlì FC - ITALY,**

declara sob a sua exclusiva responsabilidade que a máquina:

**Cortador radiocomandado**

Modelo: **H27 Panther - H24 Lynx**

Matricula: XXXXX

Motor: Honda iGXV800 - Honda iGXV700

Tipo: *H27 Panther - H24 Lynx*

Ano de fabrico: 2022

Nível de potência sonora mensurado: LwA 104 dB

Largura de corte máx: 1000 mm

Está em conformidade com as seguintes disposições:

- *Diretiva Máquinas 2006/42/CE e com as disposições nacionais de execução e a documentação técnica pertinente e foi preenchida em conformidade com o anexo VII B da mesma Diretiva;*
- *Diretiva "PED" (2014/68/UE) e sucessivas alterações e disposições de execução.*
- *Diretiva "RAEE" (2012/19/UE) e sucessivas alterações e disposições de execução.*

A pessoa autorizada para formar a Pasta Técnica de Produção é o sr. Roberto Romboli junto a ECO-TECH ITALIA S.r.l. via Dovizi, 18 47122 Forlì FC – ITÁLIA. A Pasta Técnica de Produção solicitada pela Diretiva Máquinas 2006/42/CE foi conservada na sede da empresa.

Durante o uso, devem ser respeitadas todas as instruções indicadas no manual de uso fornecido com a máquina, para além de todas as normas em matéria de segurança e prevenção dos acidentes em vigor no país de utilização; no produto foi aplicada a marcação CE.

Data: 01/01/2022

O Representante Legal  
Roberto Romboli

**PT**



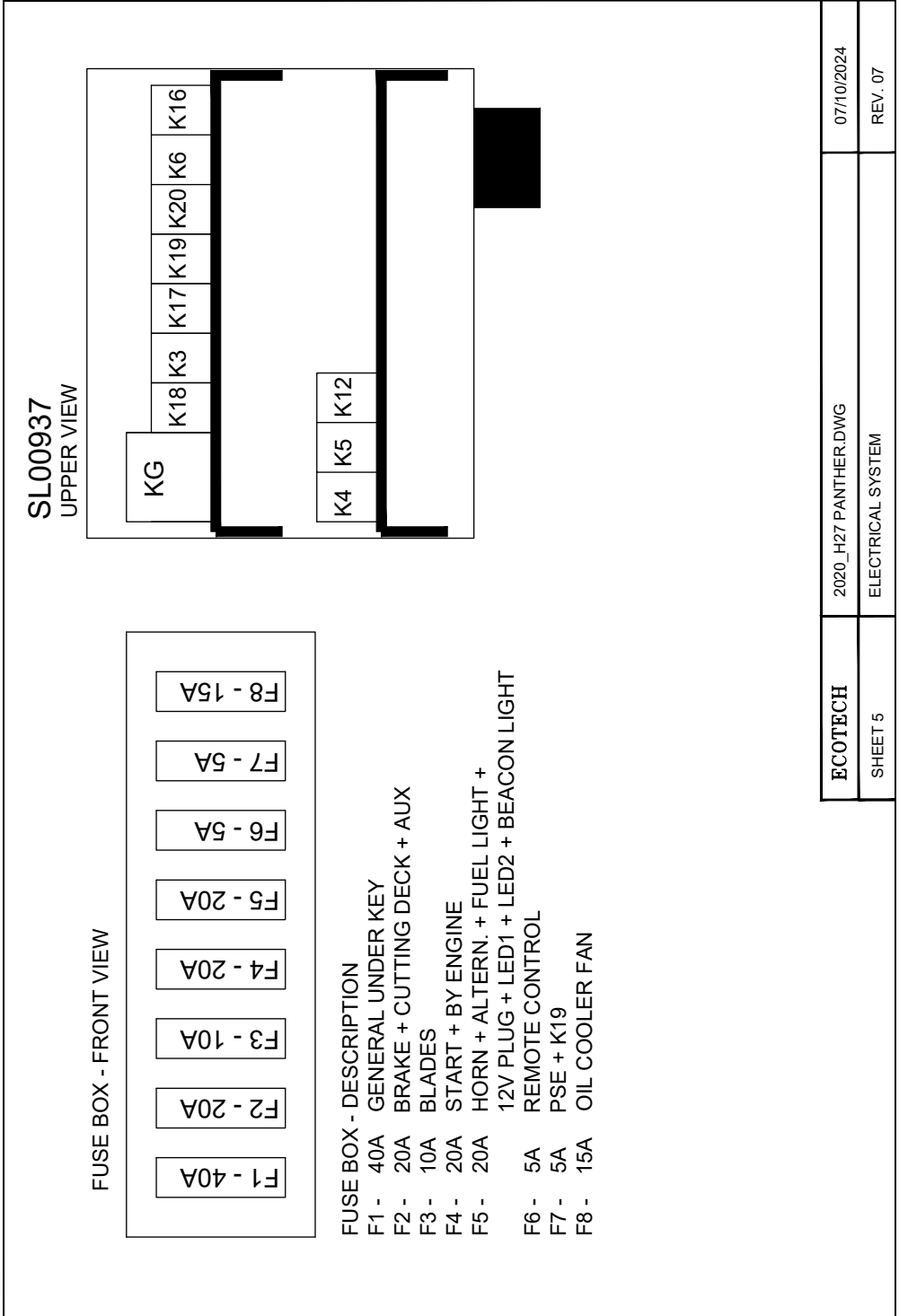

<b>ECOTECH</b>	2020_H27 PANTHER.DWG	07/10/2024
SHEET 5	ELECTRICAL SYSTEM	REV. 07

PT

PT

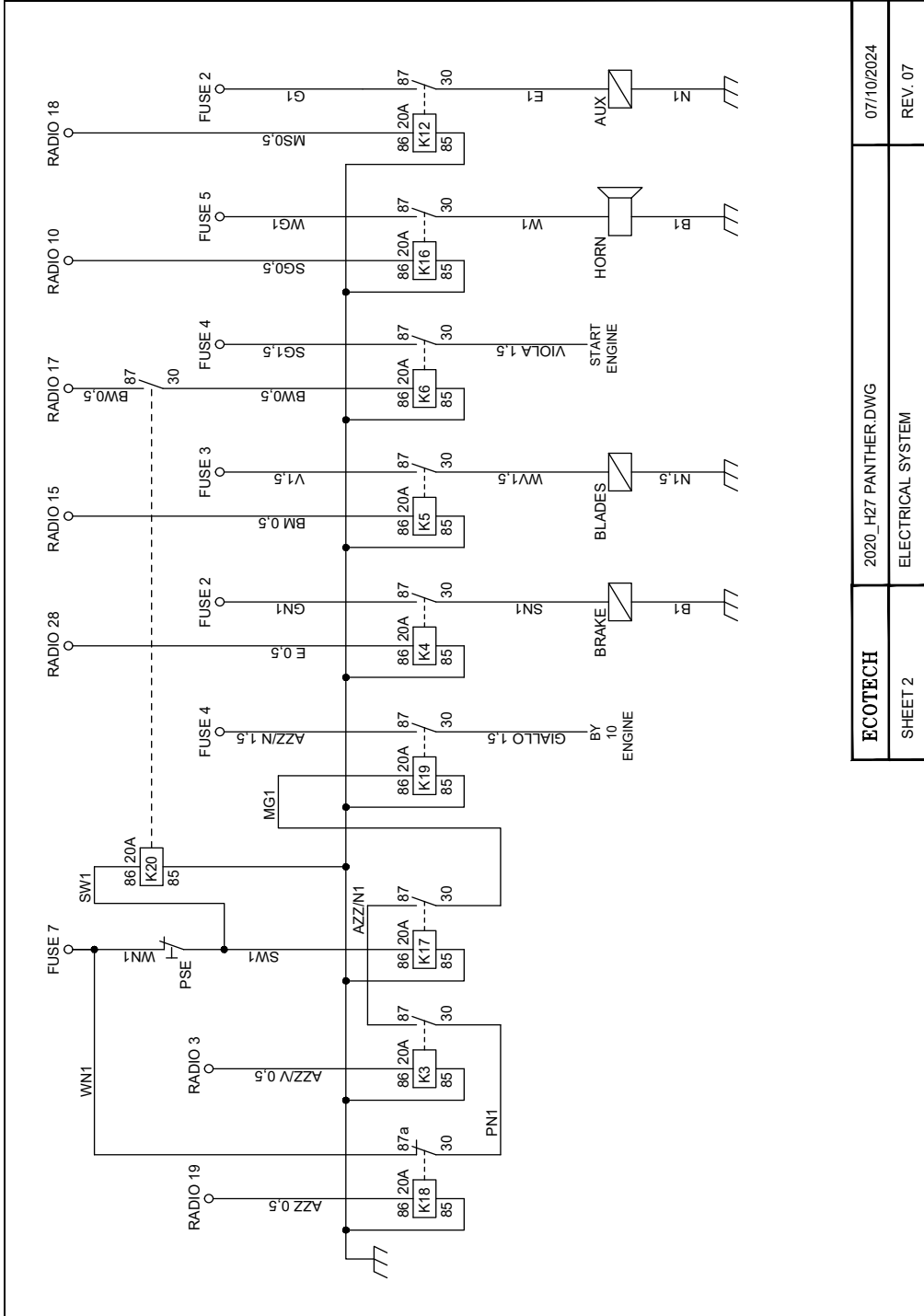

ECOTECH	2020_H27 PANTHER.DWG	07/10/2024
SHEET 2	ELECTRICAL SYSTEM	REV. 07

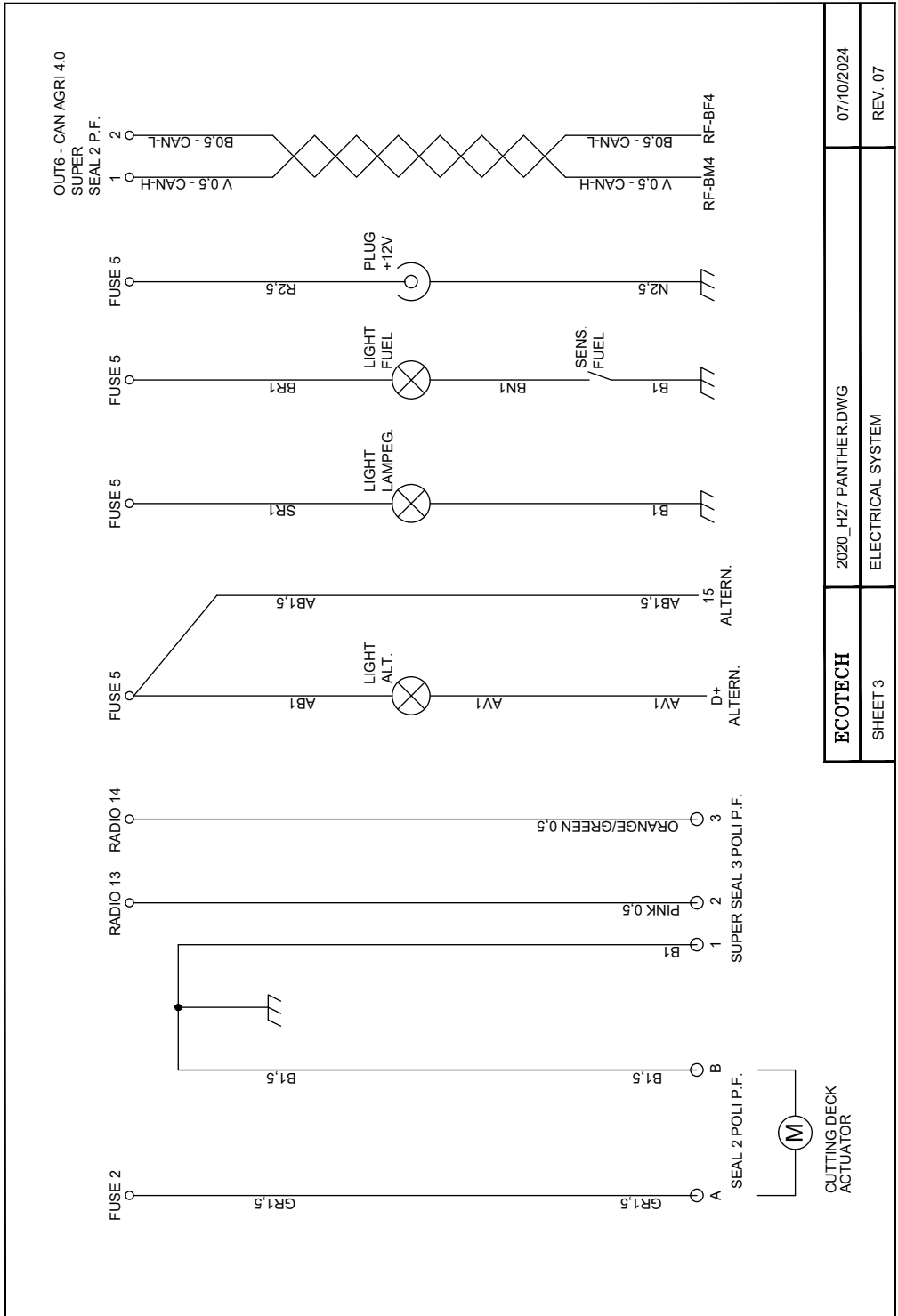

ECOTECH	2020_H27 PANTHER.DWG	07/10/2024
SHEET 3	ELECTRICAL SYSTEM	REV. 07

PT

PT

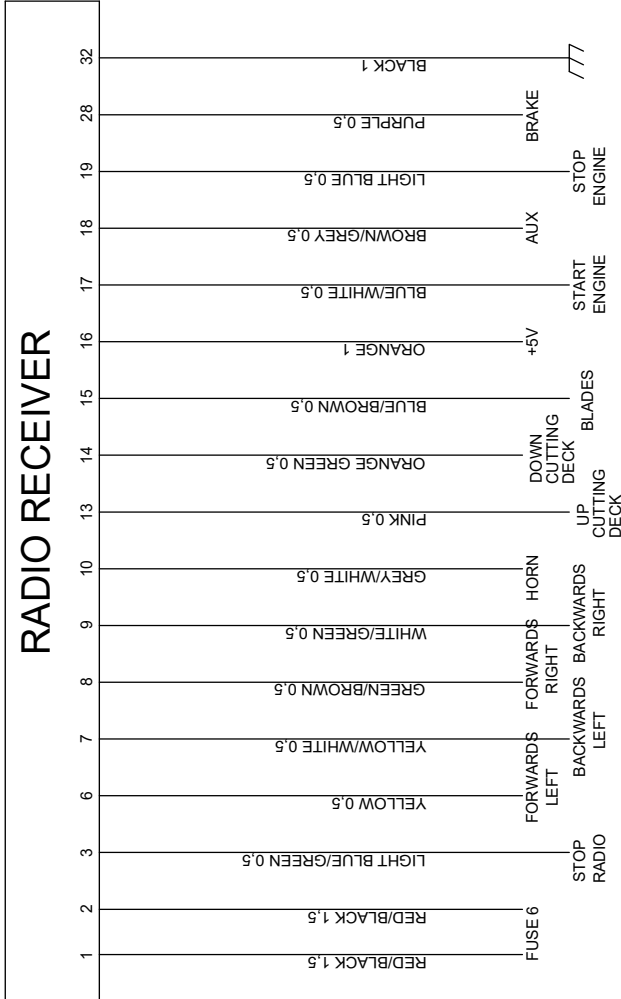

ECOTECH	2020_H27 PANTHER.DWG	07/10/2024
SHEET 4	ELECTRICAL SYSTEM	REV. 07

## KEY WIRE COLOURS

A = ORANGE  
 B = BLUE  
 E = PURPLE  
 G = YELLOW  
 M = BROWN  
 N = BLACK  
 P = PINK  
 R = RED  
 S = GREY  
 V = GREEN  
 W = WHITE  
 AZZ = LIGH BLUE

GB = YELLOW-BLUE  
 AR = ORANGE-RED  
 VM = GREEN-BROWN  
 SB = GREY-BLUE  
 WR = WHITE-RED  
 PV = PINK-GREEN  
 GN = YELLOW-BLACK  
 VAZZ = GREEN-LIGHT BLUE  
 RN = RED-BLACK

THE NUMBER AFTER THE COLOUR IS THE WIRE SECTION:

0,5  
 1  
 1,5  
 2,5  
 4  
 6  
 10  
 25

PT

	KEY WIRE COLOURS	04/06/2019
PAGE 1/1	KEY WIRE COLOURS	REV. 00

# H24 LYNX ESQUEMA ELÉTRICO MÁQUINA

PT

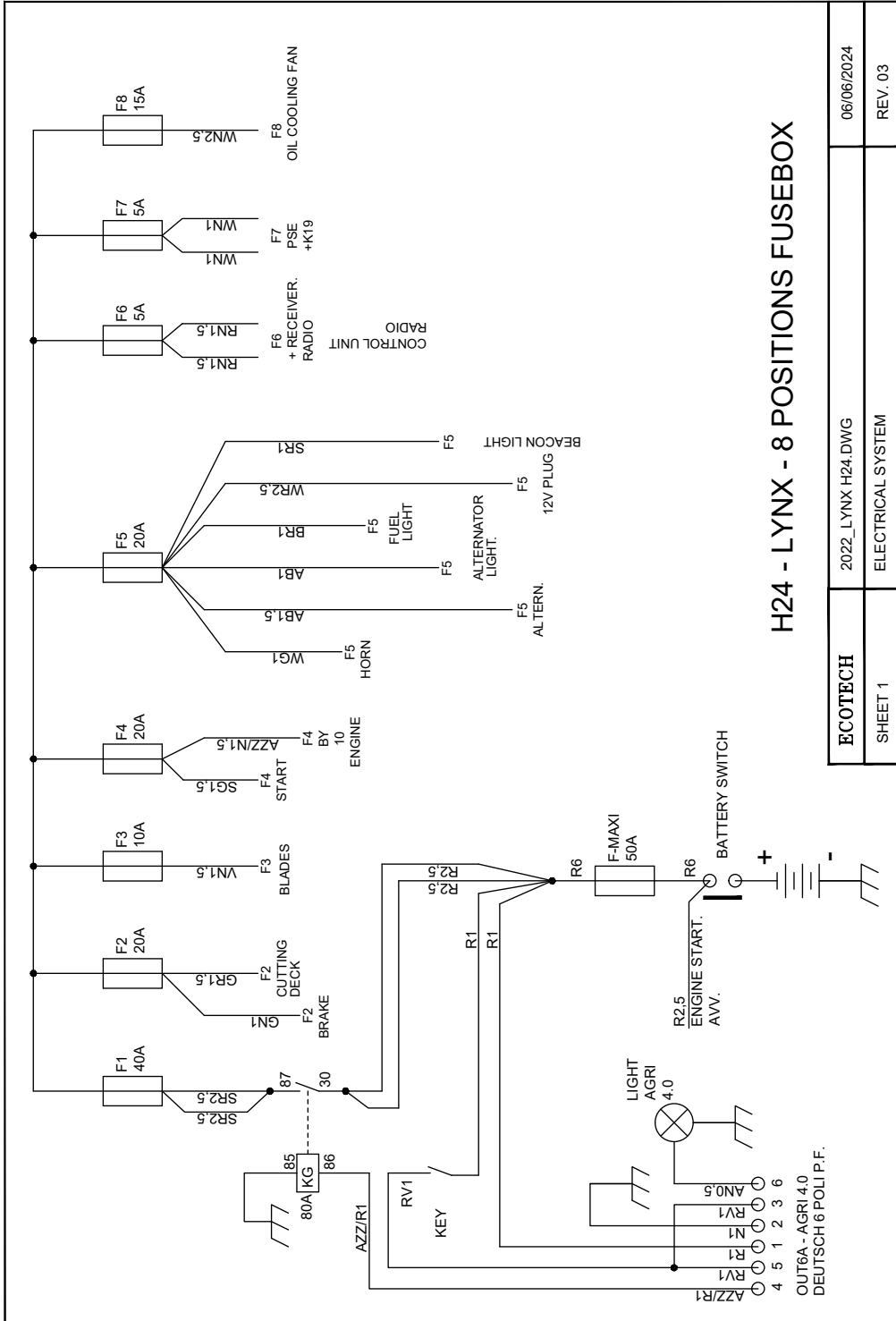



PT

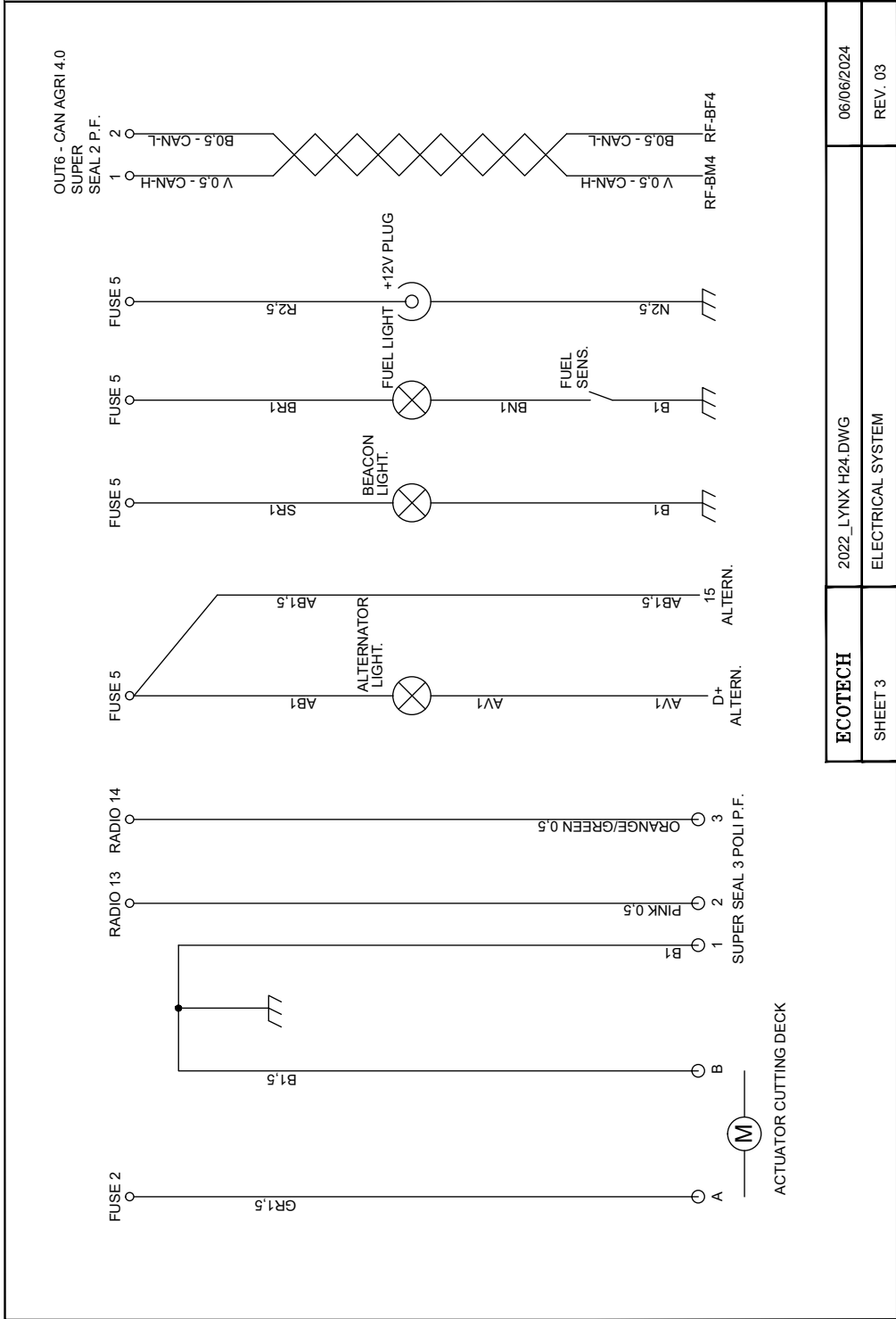

ECOTECH	2022_LYNX H24.DWG	06/06/2024
SHEET 3	ELECTRICAL SYSTEM	REV. 03

H24 LYNX ESQUEMA ELÉTRICO RADIOCOMANDO

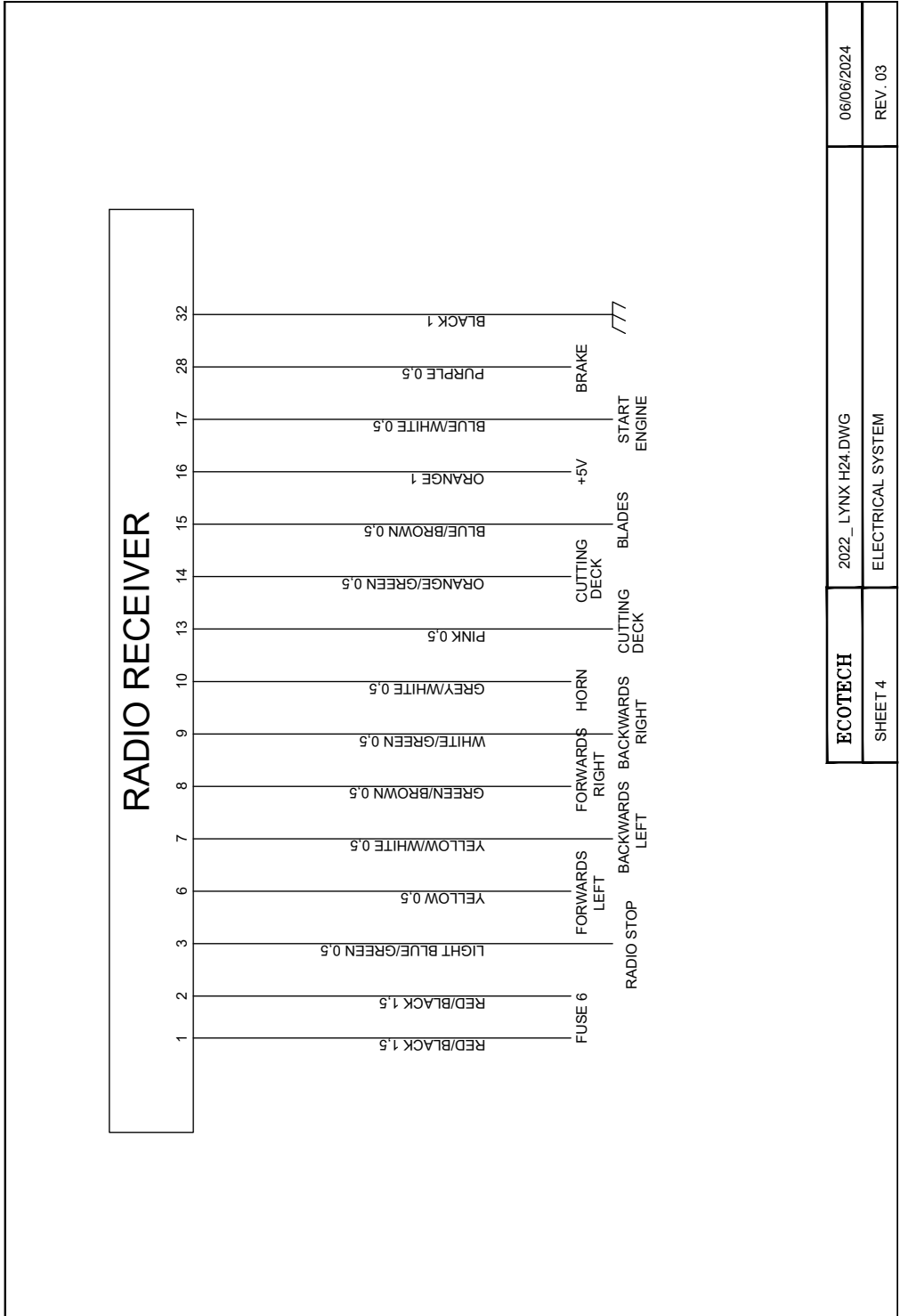

PT

PT

APV12  
UPPER VIEW

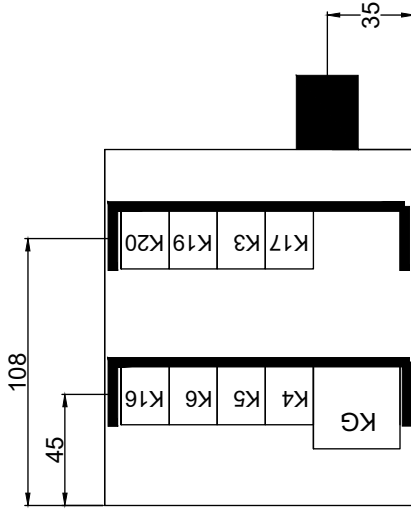

FUSE BOX - FRONT VIEW

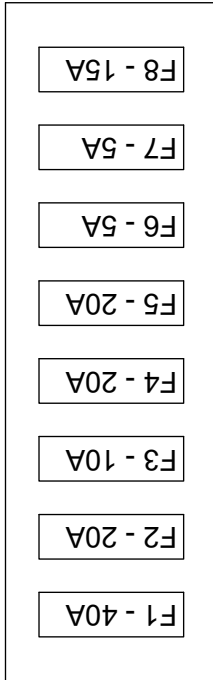

FUSE BOX - DESCRIPTION

- F1 - 40A GENERAL UNDER KEY
- F2 - 20A BRAKE + CUTTING DECK + AUX
- F3 - 10A BLADES
- F4 - 20A START + BY ENGINE
- F5 - 20A HORN + ALTERN. + FUEL LIGHT + 12V PLUG + LED1 + LED2 + BEACON LIGHT
- F6 - 5A REMOTE CONTROL
- F7 - 5A PSE + K19
- F8 - 15A OIL COOLER FAN

ECOTECH	2022_LYNX H24.DWG	06/06/2024
SHEET 5	ELECTRICAL SYSTEM	REV. 03



---

## RÁDIÓVEZÉRELT LÁNCTALPAS FŰNYÍRÓ

---



**Használati és karbantartási útmutató  
„Eredeti utasítások fordítása”**

 **Fontos**

A H27 Panther/H24 Lynx termékek meredek lejtőkön végzett munkára készültek, de elengedhetetlen, hogy minden beavatkozás előtt kiértékelje a használati hely talajviszonyait.

Az Ecotech Italia kijelenti, hogy a gép maximális oldalirányú billenési szöge 65°-os felület felett megállt géppel rendelkezik (státikus oldalirányú billenési szög).  
Ezért a meredek lejtőkön dolgozó kezelő vegye figyelembe ezt a határértéket és maximálisan figyeljen oda.

Továbbá, ha 20°-nál nagyobb lejtésű terepen a kezelő ügyeljen arra, hogy legalább 5 percnként 180°-kal fordítsa meg a haladási irányt, hogy biztosítsa a motor optimális kenését.



## Veszély – Vigyázat

Amikor a géppel dolgozik, szereljen fel fűvóval a gép folyamatos tisztításához.

Rendszeresen tisztítsa meg a kipufogócsonk közelében lévő területet a felgyülemlett törmeléktől (fű, fa, cserjék) (lásd az alábbi képet).

A kollektor működés közben magas hőmérsékletet ér el, ami tűzveszélyes.

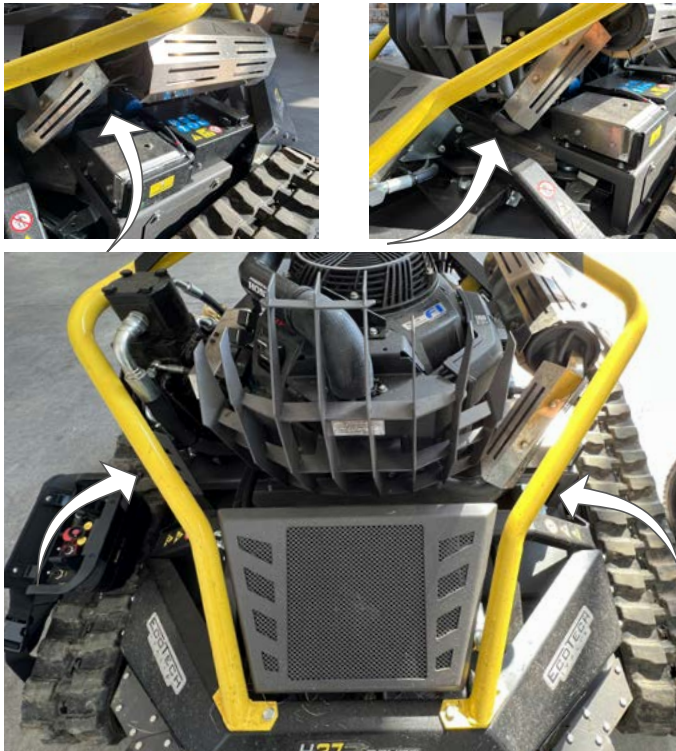

HU

HU

## INDEX

A KÉZIKÖNYV CÉLJA .....	576	A GÉP HOSSZABB LEÁLLÁSA .....	619
GÉP ÉS GYÁRTÓ AZONOSÍTÁSA .....	577	A GÉP ÚJRA ÜZEMBE HELYEZÉSE.....	620
ÜGYFÉLSZOLGÁLAT-KÉRÉS MÓD .....	578	KARBANTARTÓ BEAVATKOZÁSI JAVASLATOK .....	620
SZÓJEGYZÉK .....	578	PROGRAMOZOTT KARBANTARTÁSI IDŐSZAKOK TÁBLÁZATA .....	621
MELLÉKELT DOKUMENTÁCIÓ .....	579	KENŐANYAG ÉS HIDRAULIKUS OLAJ TÁBLÁZAT .....	623
ÁLTALÁNOS BIZTONSÁGI FIGYELMEZTETÉSEK .....	580	LÍTIUMELEMEK FELTÖLTÉSE (12 V).....	625
BIZTONSÁGI FIGYELMEZTETÉSEK A MOZGATÁSHOZ ÉS A SZÁLLÍTÁSHOZ ..	580	GÉPTISZTÍTÁS .....	626
BIZTONSÁGI ÉS MŰKÖDÉSI FIGYELMEZTETÉSEK .....	580	HIDRAULIKUS OLAJSZINT ELLENŐRZÉSE.....	627
BIZTONSÁGI FIGYELMEZTETÉSEK A SZABÁLYOZÁSOKHOZ ÉS		MOTOR OLAJSZINT ELLENŐRZÉSE.....	628
KARBANTARTÁSHOZ .....	581	MOTOR LEVEGŐSZŰRŐ ELLENŐRZÉSE ÉS TISZTÍTÁSA .....	629
FIGYELMEZTETÉSEK A MUNKATERÜLET FELTÉTELEIRŐL .....	581	OLAJMOTOR CSERE.....	630
BIZTONSÁGI FIGYELMEZTETÉSEK KÖRNYEZETVÉDELMI SZEMPONTBÓL	582	MOTOR OLAJSZŰRŐ CSERE .....	631
GÉP ÁLTALÁNOS LEÍRÁSA .....	583	HIDRAULIKUS BERENDEZÉS KARBANTARTÁSA.....	632
H27 PANTHER FŐ ALKATRÉSZEK LEÍRÁSA .....	584	HIDRAULIKAOLAJ CSERE.....	633
H24 LYNX FŐBB ALKATRÉSZEK LEÍRÁSA.....	587	HIDRAULIKAOLAJ-SZŰRŐ CSERE.....	634
BIZTONSÁGI KÉSZÜLÉKEK LEÍRÁSA .....	590	VÁGÓKÉS MEGFORDÍTÁS ÉS CSERE .....	635
FENNMARADÓ KOCKÁZATOK .....	591	ELEKTROMOS BERENDEZÉS ELLENŐRZÉSE.....	636
NEM RENDELTETÉSSZERŰ HASZNÁLAT.....	591	OLVADÓ CSERE .....	636
H27 PANTHER MŰSZAKI ADATOK.....	592	INFORMAÇÕES SOBRE AS AVARIAS .....	637
H24 LYNX MŰSZAKI ADATOK.....	593	EK MEGFELELŐSÉGI NYILATKOZAT .....	640
KÖRÜLVEVŐTERÜLETEK .....	594	H27 PANTHER OLVADÓBIZTOSÍTÉK ELEKTROMOS KAPCSOLÁSI RAJZ.....	641
BIZTONSÁGI ÉS TÁJÉKOZTATÓ JELZÉSEK .....	595	H27 PANTHER GÉP ELEKTROMOS KAPCSOLÁSI RAJZ.....	643
MOZGATÁSI ÉS SZÁLLÍTÁSI JAVASLATOK .....	597	H27 PANTHER RÁDIÓVEZÉRLÉS KAPCSOLÁSI RAJZ.....	645
CSOMAGOLÁSI MÓD (VISZONTELADÓK RÉSZÉRE).....	597	H24 LYNX GÉP KAPCSOLÁSI RAJZ .....	647
BETÖLTÉS, SZÁLLÍTÁS ÉS KIÜRÍTÉS (RAKLAPON).....	598	H24 LYNX RÁDIÓVEZÉRLÉS KAPCSOLÁSI RAJZ.....	576
KICSOMAGOLÁS.....	598	H24 LYNX OLVADÓK KAPCSOLÁSI RAJZ .....	577
GÉP ÁTADÁSA ÉS BEÜZEMELÉS.....	599		
KEZELŐ BETANÍTÁSA .....	599		
BETÖLTÉS, SZÁLLÍTÁS ÉS KIÜRÍTÉS (RAKLAP NÉLKÜL).....	600		
JAVASLATOK A HASZNÁLATHOZ ÉS MŰKÖDÉSHEZ .....	600		
GÉPVEZÉRLÉSEK LEÍRÁSA .....	601		
H27 PANTHER RÁDIÓS VEZÉRLÉS LEÍRÁSA .....	603		
H24 LYNX RÁDIÓVEZÉRLÉS LEÍRÁSA.....	605		
A GÉP ELINDÍTÁSA .....	607		
LEÁLLÍTÁS A MUNKA VÉGÉN .....	609		
VÉSZHELYZETI LEÁLLÍTÁS ÉS ELINDÍTÁS .....	610		
A MOTOR KIKAPCSOLÁSA MIATT OKOZOTT LEÁLLÁST KÖVETŐ			
ÚJRAINDÍTÁS .....	612		
ÜZEMANYAG FELTÖLTÉS.....	613		
HASZNÁLATI MÓD .....	614		
GÉPVONTATÁS ÜZEMZAVAR KÖZBEN.....	615		
LÁNCTALPAK SZÉT-, ÉS ÖSSZESZERELÉSE .....	616		
LÁNCTALPAK MEGFESZÍTÉSE.....	618		
LÁNCTALPFESZÍTŐ ZSÍRZÁSA.....	619		

## A KÉZIKÖNYV CÉLJA

- Ez a kézikönyv a gép szerves részét képezi,
  - és célja, hogy minden szükséges információt adjon:
    - a biztonság problematikájával kapcsolatban a kezelők helyes tájékoztatásáról;
    - a gép biztonságos körülmények közötti mozgatásáról be-, és kicsomagolva;
    - a gép helyes telepítéséről;
    - a működés és annak hatáira vonatkozó mélyített ismeretekről;
    - a helyes használat biztonságos helyzetben;
    - a karbantartási műveletek helyes és biztonságos elvégzéséről;
    - a gép leszereléséről biztonságos feltételek mellett és a munkások egészségére és a környezetvédelemre vonatkozó érvényes szabványok betartása mellett.
- A gépet megvásároló vállalati részlegek vezetői a hatályos előírások szerint kötelesek figyelmen kívül hagyva a jelen Használati útmutatót, és a felelős kezelőkkel és karbantartó technikusokkal elolvasztani a rájuk vonatkozó alkatrészekre vonatkozó részeket.
- Az erre fordított idő nagymértékben megtérül a gép megfelelő működése és biztonságos körülmények közötti használata során.
- Ez a dokumentum feltételezi, hogy a gép üzemelési helyén be kell tartani a hatályos munkahelyi biztonsági előírásokat.
- Az információkat a gyártó saját nyelvén (OLASZUL) írta, az érvényes normák betartásával.
- A kézikönyvek fordítását változtatás nélkül, az EREDETI UTASÍTÁSOK szövegéből kell elvégezni.
- Ez vonatkozik a képviselők vagy a nyelvi területen dolgozó személyek által készített fordításokra is.
- Ha ellentmondásokat talál a más nyelvű fordításokban, mindig az olasz nyelvű utasításokat tartsa be.
- A kézikönyvet gondosan őrizze meg, és adja át a géppel az élettartama során esetlegesen bekövetkező tulajdonosváltáskor.
- A tárolás során óvatosan, tiszta kézzel kezelje, és ne tegye szennyezett felületre. Nem szabad

eltávolítani, elszakítani vagy a részeit önkényesen módosítani.

- A kézikönyvet tárolja nedvességtől és hőtől védett környezetben, és lehetőség szerint annak a gépnek a közvetlen közelében, amelyre vonatkozik.
- Abban az esetben, ha a Felhasználó a Kézikönyv egy példányát használhatatlanná teszi akkor a Felhasználó másolatot kérhet az alábbiak címen:
- Ecotech Italia S.r.l. Via Dovizi 18 - 47122 Forlì (FC) - Olaszország
- Tel. +39 (0)543-774314
- E-mail: info@ecotechitalia.com
- a gép típusának, gyártási évének és sorozatszámának megadásával.
- Előfordulhat, hogy egyes információk nem teljesen felelnek meg a ténylegesen szállított konfigurációnak.
- A gyártó fenntartja a jogot, hogy módosításokat hajtson végre előzetes közlés nélkül, ha a biztonsági szint nem változik.
- A címzettek minden jelentése fontos hozzájárulás lehet az értékesítés utáni szolgáltatások fejlesztéséhez, amelyeket a gyártó kínálni szeretne az ügyfelei számára.
- A szöveg néhány részének kiemelésére vagy néhány kifejezetten fontos jellemző megjelölésére olyan szimbólumokat használtunk, amelyek jelentését meghatározzuk.

### **Veszély – Vigyázat**

**A szimbólum komoly veszélyt jelöl, melynek figyelembe nem vétele komoly kockázatot jelent az egészségre és a biztonságra.**

### **Figyelem - Figyelmeztetés**

**A szimbólum azt jelzi, hogy az emberek egészségének és biztonságának kockáztatása és a gépkárosodás elkerülése érdekében megfelelő magatartásra van szükség.**

### **Fontos**

**A szimbólum különleges fontosságú, el nem hanyagolható műszaki és működési információkat jelöl.**

koncepció megerősítésére szolgál.

**MEGJEG**

A szimbólum a hivatkozási információ

**GÉP ÉS GYÁRTÓ AZONOSÍTÁSA**

Az ábrán látható azonosító tábla közvetlenül a gépre van felhelyezve (a következő képen látható helyzetben).

– A gyártó azonosító hivatkozásain kívül minden, az üzembe helyezéshez szükséges információ megadásra kerül.

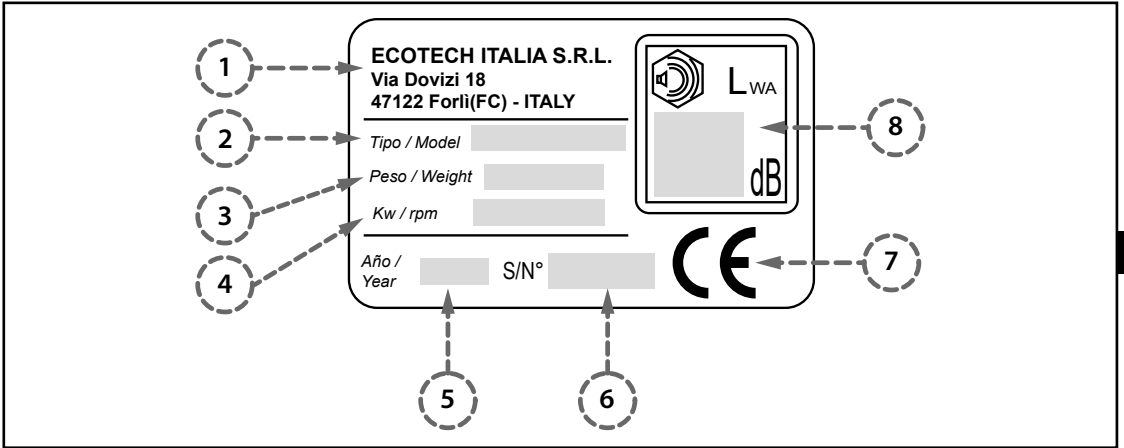

- 1) Gyártó azonosítása
- 2) Modell
- 3) Súly
- 4) Teljesítmény
- 5) Gyártási év

- 6) Sorozatszám
- 7) CE-megfelelőségi jelölés
- 8) Zajszint

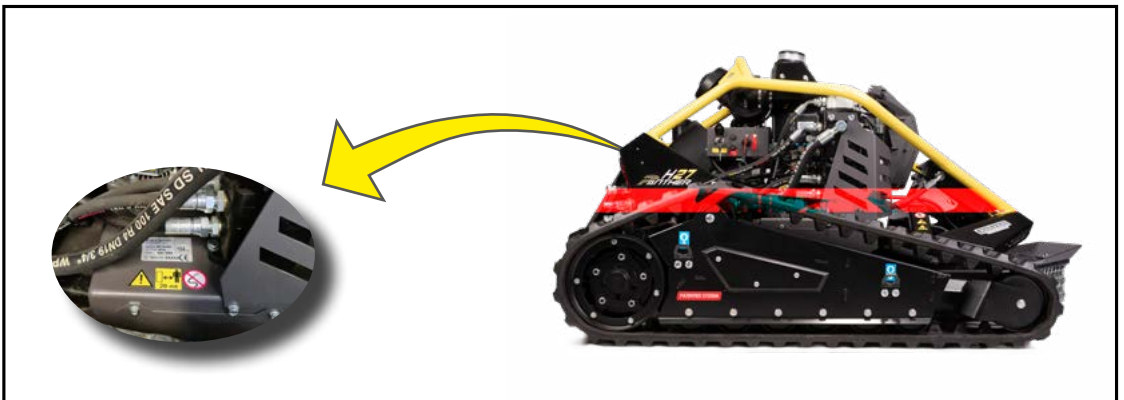

Bármilyen kéréssel és/vagy pótalkatrész rendeléssel kapcsolatban keresse fel az Ügyfélszolgálatot.

- Ha a legközelebbi műszaki ügyfélszolgálati központot keresi, nézze meg a weboldalunkat:

„[www.ecotechitalia.com](http://www.ecotechitalia.com)”

vagy keresse fel a gépgyártót.

- Minden műszaki segítségkérésnél tüntesse fel az azonosító táblán feltüntetett adatokat, a használati időt és a talált hiba típusát.

## SZÓJEGYZÉK

- **A szójegyzékben az információk feldolgozásánál használt szakkifejezéseket talál, hozzájuk tartozó meghatározásokkal, amelyek segítik a jelentés megértését.**

- **Betanítás:** képzési folyamat az önálló, kényelmes, helyes és kockázatmentes működéshez szükséges ismeretek, készségek és magatartás átadására.

- **Mielőtt továbbképzést adna a kezelőnek, ellenőrizze, hogy ismeri-e a rádióvezérlés alapvető funkcióit, és rendelkezik-e a szükséges tapasztalattal a használat területén.**

- **Vészhelyzeti leállítás:** a parancs önkéntes aktiválása, amely előreláthatólag megállít minden olyan szervet, amelynek működése kockázatot jelenthet.

- **Leállítás vészhelyzetben:** az állapot, amely leállítja a részeket, amikor az ellenőrzőrendszer működési rendellenességet észlel.

- **Általános leállítás:** az állapot, amely a normális leállításon túl az összes ellátóforrást is megszakítja.

- **Karbantartó:** az üzemeltetőhöz nem rendelhető beavatkozások elvégzésére kiválasztott és felhatalmazott technikus.

- A karbantartó technikusnak legyenek pontos információi és szakértelme, a közbeavatkozási szektorban elismert különleges képességekkel.

- **Rutinszerű karbantartás:** a gépen végrehajtandó műveletek sorozata, amelyek a biztonsági követelmények folyamatos betartásához és a hosszabb élettartamhoz szükségesek.

- A jó minőségű karbantartással tartósan a legjobb teljesítményeket érheti el, hosszabb üzemelési élettartamot és a biztonsági feltételek

állandóan tartását.

- A rutin karbantartást általában a gyártó ütemezi be, és meghatározza a beavatkozások gyakoriságát és módját.

- **Különleges karbantartás:** a gyártó által előre nem látott és nem programozott események miatti beavatkozások, amelyeket a karbantartó technikusnak kell elvégeznie.

- A beavatkozások célja az eredeti funkciók és biztonsági feltételek változtatás nélküli visszaállítása.

- **Kezelő:** képzett személy a működési funkciók aktiválására (indítás, leállítás, feltöltés stb.) és a szokásos karbantartás elvégzésére.

- A kezelő azonkívül, hogy a gép kezelésére megfelelően betanított és képzett, rendelkezzen a végrehajtandó tevékenységek típusára vonatkozó megfelelő képességekkel és szaktudással.

- **Veszély:** esetleges sérülés vagy egészségkárosodási veszélyforrás.

- **Kockázat:** az egészségkárosodás bekövetkezésének valószínűsége és a károsodás súlyossága közötti kombináció, ha veszélyes helyzetben van.

- **Fennmaradó kockázatok:** mindaz a veszély, amely fennáll annak ellenére, hogy a tervezési fázisban az összes biztonsági megoldást bevezerték és beépítették.

- **Szállító és mozgató:** a szállítóeszközök és emelőszerkezetek biztonságos használatát ismerő, engedélyezett személyek.

- **Nem rendeltetésszerű használat:** ésszerűen előrelátható helytelen használat, amely eltér a használati kézikönyvben megadottól, és emberi viselkedéséből származik.

## MELLÉKELT DOKUMENTÁCIÓ

**A listában megtalálja a géphez mellékelt dokumentációt.**

- EK-megfelelőségi nyilatkozat (A dokumentumot
- a használati és karbantartási kézikönyv tartalmazza).
- Felhasználási és karbantartási útmutató
- Berendezés elektromos kapcsolási rajz
- Berendezés hidraulikus kapcsolási rajz.
- A telepített kereskedelmi alkatrészek vagy részegységek speciális kézikönyvei

## ÁLTALÁNOS BIZTONSÁGI FIGYELMEZTETÉSEK

- A gépet az előrelátható élettartam alatt fellépő kockázatok minimalizálására hozott elővigyázatossági előírások szerint tervezték és gyártották.
- A biztonsági berendezések megrogálása és kikerülése a kezelő (akár komoly) veszélyeztetettségét jelenti.
- A gépet **KIZÁRÓLAG** olyan kezelők használhatják, akik megfelelően képzettek és kiképzettek az önálló, helyes és biztonságos működésre.
- Olvassa el a használati útmutatót, különösen az első használat előtt, és győződjön meg arról, hogy teljesen megértette a tartalmát.
- Figyelmesen olvassa el a **BIZTONSÁGI FIGYELMEZTETÉSEKET**, kerülje a **NEM RENDELTELTETÉSSZERŰ HASZNÁLATOT** és értse meg az esetleges **FENNMARADÓ KOCKÁZATOKAT**.
- A közbeavatkozás alatt **NE** viseljen olyan ruházatot és/vagy kiegészítőket, amelyek a mozgásban lévő vagy kiugró részekbe beleakadhatnak.
- A használat és/vagy karbantartás előtt olvassa el a vonatkozó dokumentumokban található információkat és tartsa be a leírt folyamatokat pontosan és precízen.
- **CSAK** a gyártó „Használati utasítás”-ában megadott módon végezzen közbeavatkozásokat.
- A biztonsági és információs táblákat tartsa olvashatóan, és kövesse a kapott utasításokat.
- A veszélyekhez, előírásokhoz, tiltásokhoz és jelzésekhez használt tájékoztató jelzések legyenek eltérő formájúak és színűek.
- A nem olvasható jelzéseket cserélje ki és helyezze el ugyanabba a pozícióba.

HU

## BIZTONSÁGI FIGYELMEZTETÉSEK A MOZGATÁSHOZ ÉS A SZÁLLÍTÁSHOZ

- A gyártó különleges figyelmet szentel a csomagolásra, hogy minimalizálja a küldési, mozgatási és szállítási fázisokban fellépő kockázatokat.
- A mozgatásra (betöltés és kiürítés) kijelölt személynek legyen műszaki képessége és elismert szakmai kapacitása.
- A berakodást, szállítást és kirakodást megfelelő kapacitású eszközökkel végezze.
- **NE** kísérelje meg semmilyen módon megkerülni az emelési, mozgatási és szállítási módokat.
- **NE** fedje át a csomagokat, nehogy megsérüljenek.
- Hosszabb tárolás esetén rendszeresen ellenőrizze, hogy a csomagok tárolási körülményei nem változnak-e.
- Az összes csomagolóelemet a telepítés helye szerinti ország hatályos törvényei szerint semmisítse meg.

## BIZTONSÁGI ÉS MŰKÖDÉSI FIGYELMEZTETÉSEK

- A gépet **CSAK** egy olyan kezelő használhatja, akinek képzettnnek kell lennie, megfelelő szaktudással kell rendelkeznie az elvégzendő munkához, és megfelelő körülmények között kell lennie.
- Olvassa el a használati útmutatót, különösen az első használat előtt, és győződjön meg arról, hogy teljesen megértette a tartalmát.
- Határozza meg a kezelőszervek helyzetét és funkcióját, és néhány manőver szimulációjával ismerkedjen meg velük (különösen az indítással és a megállással).
- A gépet **KIZÁRÓLAG** a gyártó által előírt célokra és módszerekre használja.
- Figyelmesen olvassa el a **BIZTONSÁGI FIGYELMEZTETÉSEKET**, kerülje a **NEM RENDELTELTETÉSSZERŰ HASZNÁLATOT** és értse meg az esetleges **FENNMARADÓ KOCKÁZATOKAT**.
- Szemrevételezéssel ellenőrizze, hogy a biztonsági berendezések tökéletesen legyenek telepítve és hatékonyak legyenek.

- A gépet CSAK a gyártó által beszerelt eredeti biztonsági berendezésekkel használja.
- Viselje a végrehajtandó közbeavatkozástól függően a „Használati utasításban” előírt és a munkatörvényben meghatározott Egyéni Védőeszközöket.
- Jelezze a működési területet körülvevő területeket, és biztosítson megfelelő biztonsági feltételeket, hogy megakadályozza harmadik felek hozzáférését.

## BIZTONSÁGI FIGYELMEZTETÉSEK A SZABÁLYOZÁSOKHOZ ÉS KARBANTARTÁSHOZ

- Tartsa a gépet maximálisan hatékony feltételek mellett és a programozott karbantartást végezze a gyártó által megadott frekvencia és módszer szerint.
- A jó minőségű karbantartással tartósan a legjobb teljesítményeket érheti el, hosszabb üzemelési élettartamot és a biztonsági feltételek állandóan tartását.
- A rendszeres karbantartásra feljogosított személyzetnek legyen elismert szaktudása és különleges ismeretei a beavatkozás területén.
- Jelölje meg a környező területeket, és biztosítson megfelelő biztonsági feltételeket, hogy megakadályozza harmadik felek bejutását a beavatkozási területre.
- Viselje a végrehajtandó közbeavatkozástól függően a „Használati utasításban” előírt és a munkatörvényben meghatározott Egyéni Védőeszközöket.
- Beavatkozásokat CSAK az energiaforrások megfelelő leválasztása után végezzen, a biztonságos működés érdekében.
- A beavatkozásokat a gyártó által a „Használati utasításban” feltüntetett eljárások és módszerek szerint végezze.
- Minden beavatkozást CSAK megfelelő, jó állapotú szerszámmal végezzen, hogy elkerülje a gép alkatrészeinek károsodását.
- A BIZTONSÁGI BERENDEZÉSEKET csak eredeti pótalkatrészekkel cserélje ki, hogy elkerülje az elvárt biztonsági szint megváltoztatását.
- Hasonló, de nem eredeti cserealkatrészek használata nem megfelelő javítást eredményezhet, amely módosított teljesítményt és anyagi kárt okozhat.
- Használjon a gyártó által ajánlott kenőanyagokat (olajokat és zsírokat), vagy ezekkel azonos kémiai-fizikai jellemzőkkel rendelkező kenőanyagokat.
- A beavatkozások befejeztével állítson helyre minden olyan biztonsági feltételt, amely az ember-gép kölcsönhatás során felmerülő kockázatok megelőzésére és minimalizálására irányul.
- Ellenőrizze a közbeavatkozások végén, hogy nem maradtak szerszámok vagy egyéb anyag a mozgásban lévő részek közelében vagy kockázatos zónában.
- Keresse fel a gyártó Műszaki Ügyfélszolgálatát, ha a „Használati utasításokban” nem leírt közbeavatkozás szükséges.
- A KÜLÖNLEGES KARBANTARTÁS végrehajtására csak elismert és a közbeavatkozási területen szerzett tapasztalattal rendelkező technikusokat kérjen fel.

HU

## FIGYELMEZTETÉSEK A MUNKATERÜLET FELTÉTELEIRŐL

- A kezelőnek megfelelően kell használnia a gépet, és MINDIG óvatosan kell eljárnia, különösen egyenetlen és meredek terepen.
- Nehéz felállítani egy teljes listát az összes olyan viselkedési és környezeti tényezőről, amely kockázatot okozhat.
- A felsorolt figyelmeztetések betartása csökkentheti, de NE szüntesse meg teljesen a kockázatokat.
- MINDIG igazítsa a gép haladási sebességét a talajviszonyokhoz, és mindig a legnagyobb körültekintéssel járjon el.
- Lejtős terepen folytatott munka során ügyeljen a felborulás veszélyére.
- A felborulás veszélye hirtelen és ellenőrizhetetlenül megnő, ha túl nagy sebességgel halad.
- Kerüljön el mindenféle akadályt, különösen meredek terepen (árkok, lyukak, puha területek

- stb.), amelyek veszélyeztethetik a gép stabilitását, és ennek következtében felborulhatnak.
- Ügyeljen, ha nem kompakt terepen (beleértve a sík terepet is) dolgozik a kedvezőtlen időjárási viszonyok miatt is (heves esőzés, elárasztott terep stb.)
  - Legyen nagyon óvatos, ha árkok, lejtők, csatornák közelében dolgozik, vagy ha a talaj nem túl

tömör és földcsuszamlásveszélyes.

- Tartsa fenn az irányítást a gép felett, menjen biztonságos területre, és veszély esetén kerülje az ösztönös és ésszerűtlen parancsokat.
- NE kayarodjon hirtelen vagy túl nagy sebességgel, ha egyenetlen vagy meredeken lejtős terepen dolgozik.

## BIZTONSÁGI FIGYELMEZTETÉSEK KÖRNYEZETVÉDELMI SZEMPONTBÓL

– Minden szervezés feladata azon folyamatok alkalmazása, amelyekkel megállapíthatja, kiértékelheti és ellenőrizheti a tevékenységek (termékek, szolgáltatások, stb.) környezetre mért hatását.

– A főbb környezeti hatásokat észlelő eljárásoknak figyelembe kell venniük az alább felsoroltakat:

- a) Károsanyag kibocsátás a környezetbe
- b) Folyadékok kibocsátása
- c) Hulladékok kezelése
- d) Talajszennyezés
- e) Alapanyagok és- RAL források alkalmazása
- f) A környezetvédelmi behatásokra vonatkozó helyi problémák
- A környezeti hatások minimalizálása érdekében a gyártó alább közöl néhány jelzést.
- Az utasításokat mindenki vegye figyelembe, aki bármilyen minőségben kapcsolatba lép a géppel.
- A csomagolás minden alkatrészét a vonatkozó hatályos jogszabályoknak megfelelően kell ártalmatlanítani.
- Zárt környezetben járó motor mellett el-

lenőrizze, hogy a levegőcsere megfelelő-e, és a zajkibocsátás a megengedett értékeken belül van-e.

– Ne juttasson szennyező anyagot a környezetbe. Ezeket az érvényben levő törvények betartásával ártalmatlanítsa.

– Az elektromos elektronikai berendezések hulladékai (WEEE) olyan káros anyagokat tartalmaznak, amelyek káros hatással vannak az emberek egészségére és a környezetre.

– Az ártalmatlanítás során az összes komponenst válassza szét kémiai jellemzőik szerint, és gondoskodjon a külön ártalmatlanításukról.

– Az összes alkatrész, amelyet speciálisan kell szétválasztani és semlegesíteni megfelelő jelzéssel van felcímkézve.

– Az elektromos és elektronikus berendezések hulladékainak (WEEE) illegális ártalmatlanítását a jogsértés megállapítása szerinti területen hatályos törvények szabályozzák.

## GÉP ÁLTALÁNOS LEÍRÁSA

- A „H27 PANTHER”/„H24 Lynx” egy rádióvezérelt gép, kifejezetten sokféle szakszerű használatra.
- A gép sík terepen és meredek lejtőkön egyaránt alkalmas kaszálásra, aprításra és erdőirtásra.
- Ez a géptípus lehetővé teszi a töltések és emelkedők zöldfelületeinek karbantartását.
- A gép a fűnyírásán kívül bozótfát és fatörzseket is képes vágni (akár kb. 7 cm átmérőig).
- A gép ellenséges területeken is működhet, ahová más berendezések nehezen tudnak hozzáférni.
- A gép mindkét irányba tud nyírni (előre/hátra).
- A kezelőnek használat közben a „KERÜLETEK” bekezdésben megjelölt területen kell maradnia, hogy megfelelő biztonsági távolságból vezesse a gépet.
- A gép és a kezelő közötti távolság csökkenti az anyagok kiszóródásának, a zajnak, a kipufogógázok belélegzésének stb. a kockázatát
- A modern kialakítású rádióvezérlés megfelelő ergonómiai feltételeket biztosít a kezelő számára.
- A vágóasztal két lebegő végű pengével van felszerelve, amely aprítja az anyagot
- A gép használata nappal és/vagy minden esetben megfelelő látási viszonyok között megengedett.
- A gép éjszaka is használható, ha van mester-séges világítás, amely legalább 100 méteres látótávolságot garantál.
- Az ilyen típusú gépek innovatív technológiákkal és válogatott anyagokkal készülnek, hogy biztosítsák a hatékonyságot és a minőséget a működés során.
- A belső égésű motor hajtja a hidraulikus szivattyút, amely meghajtja a síneket hajtó hidrosztatikus motorokat. A vágópengét lánctalpak hajtják.
- Minden lánctalpat - jobb és bal oldalon -, saját hidrosztatikus motor hajt meg, hogy lehetővé tegye a gyors manővereket.
- A rádiós vezérléssel a gép szűk helyeken is manőverezhető, akár 360°-kal is megfordítható.
- A hidraulikus rendszer hőcserélővel és elektromos ventilátorral van felszerelve, hogy fenntartsa a hidraulikus szivattyút meghajtó olaj állandó hőmérsékletét.
- A hűtési hatékonyság garantálása érdekében a hőcserélő ventilátora automatikusan megfordítja a forgást, hogy kiürítse a felgyülemlt maradékokat.
- A gyártó elérhetővé tesz néhány kiegészítőt a teljesítmény és a sokoldalúság növelése érdekében.

## H27 PANTHER FŐ ALKATRÉSZEK LEÍRÁSA

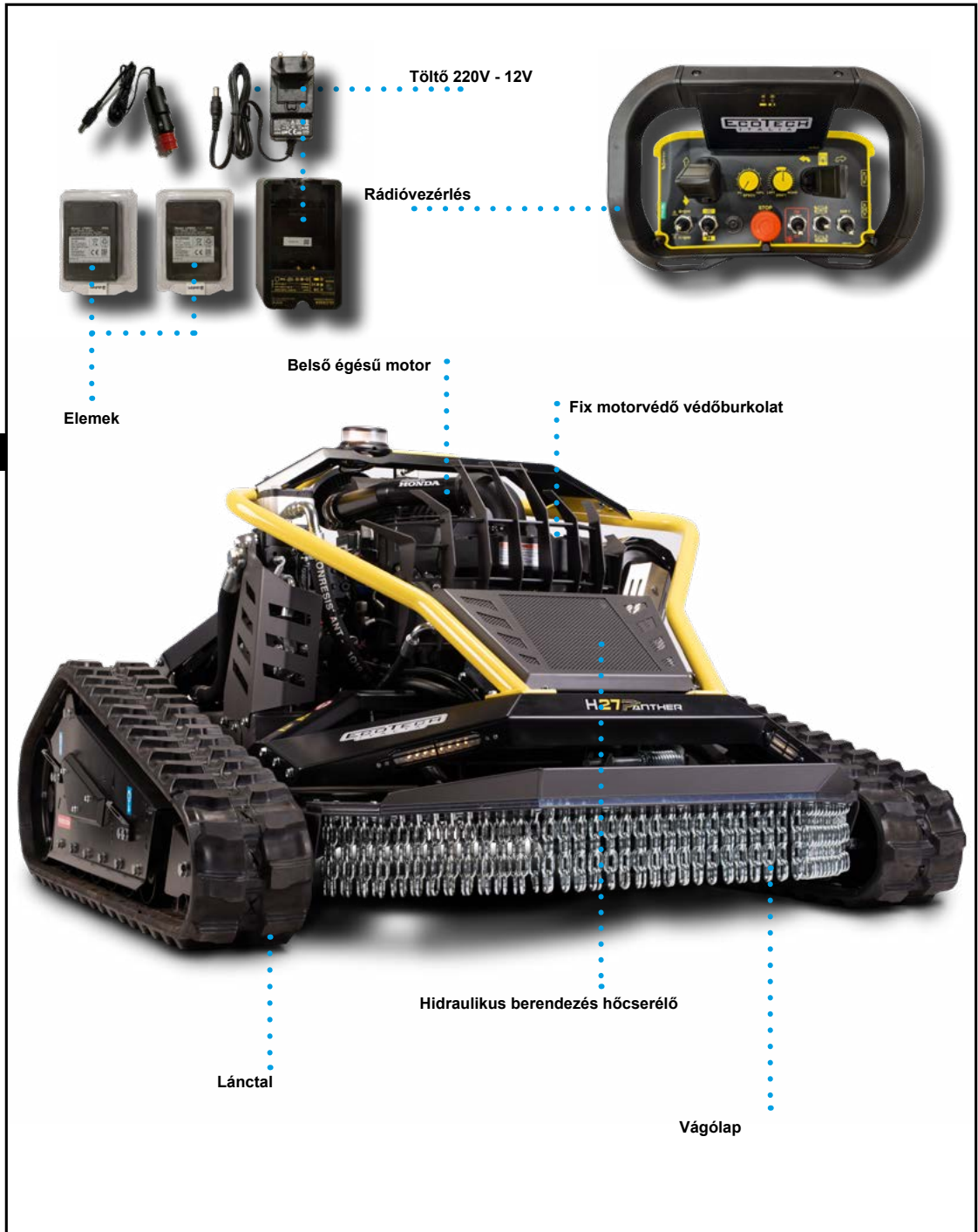

HU

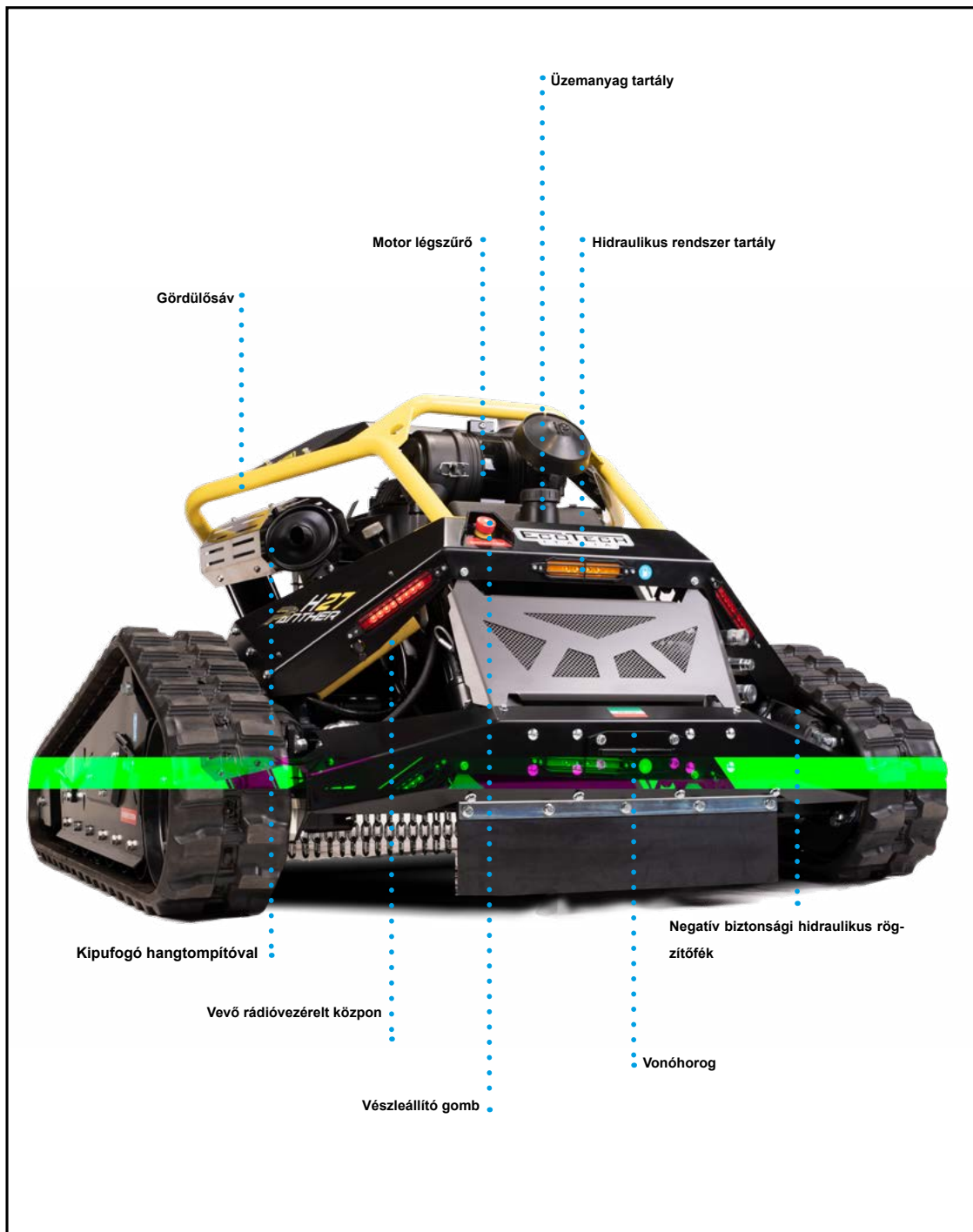

HU

HU

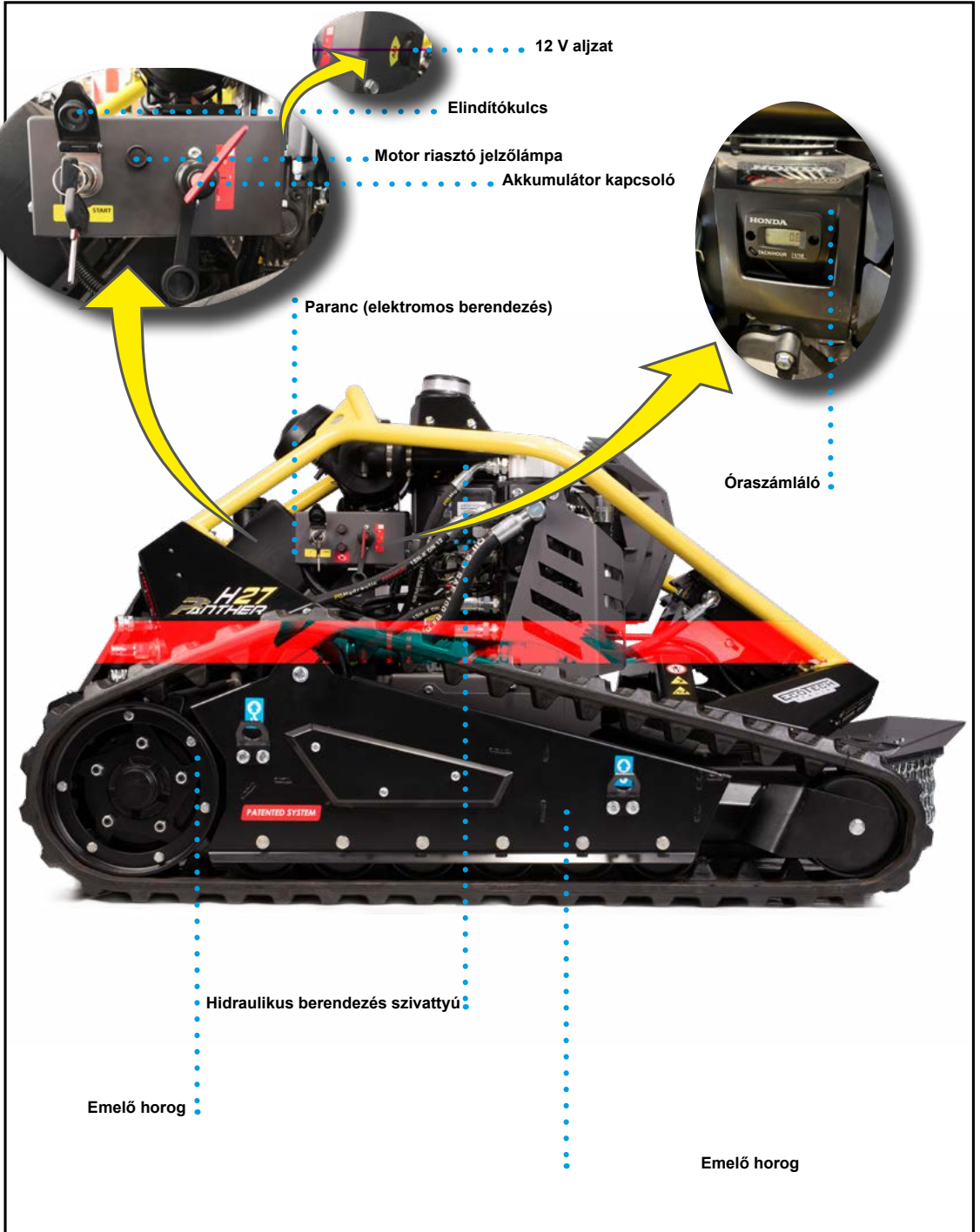

H24 LYNX FŐBB ALKATRÉSZEK LEÍRÁSA



HU

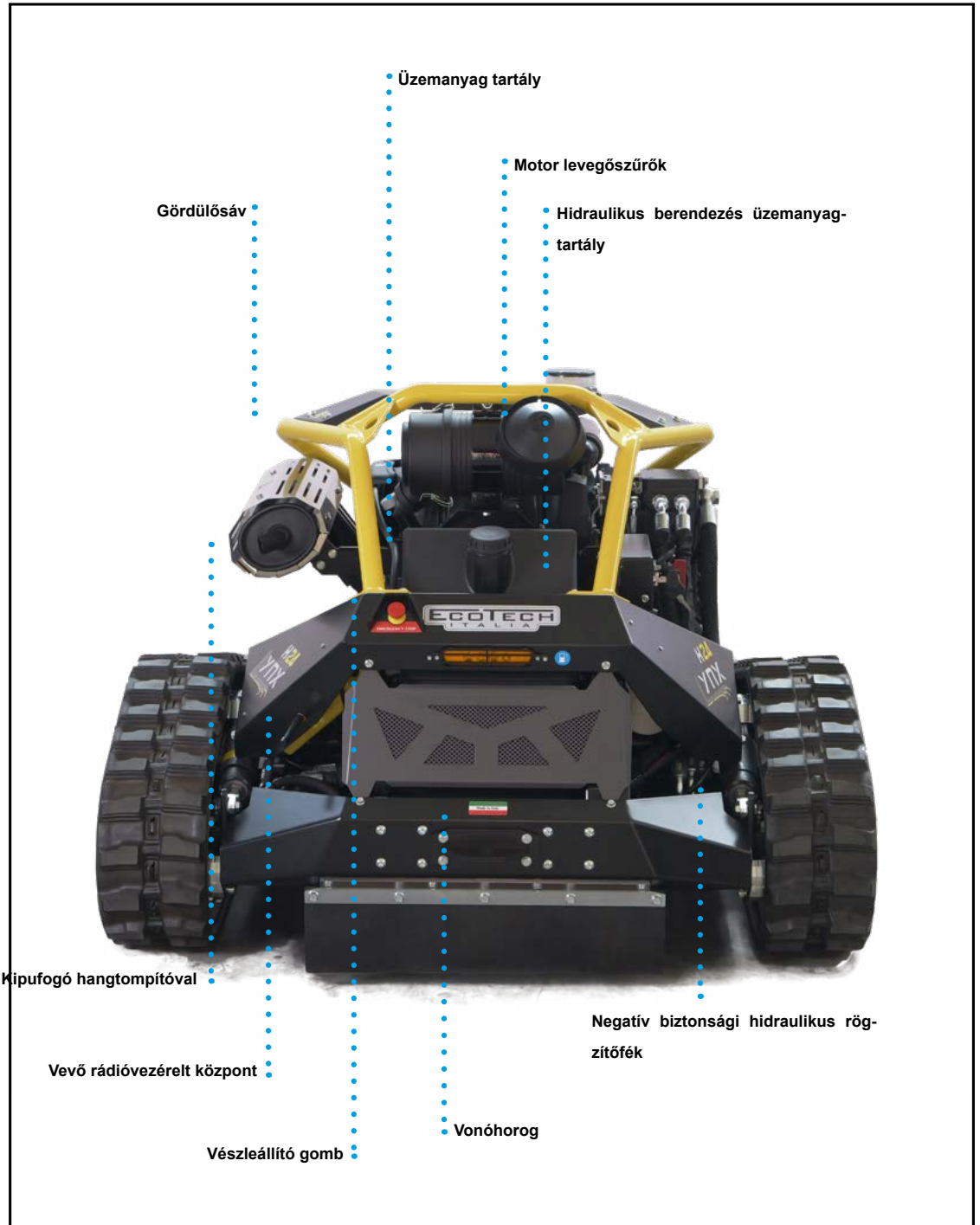

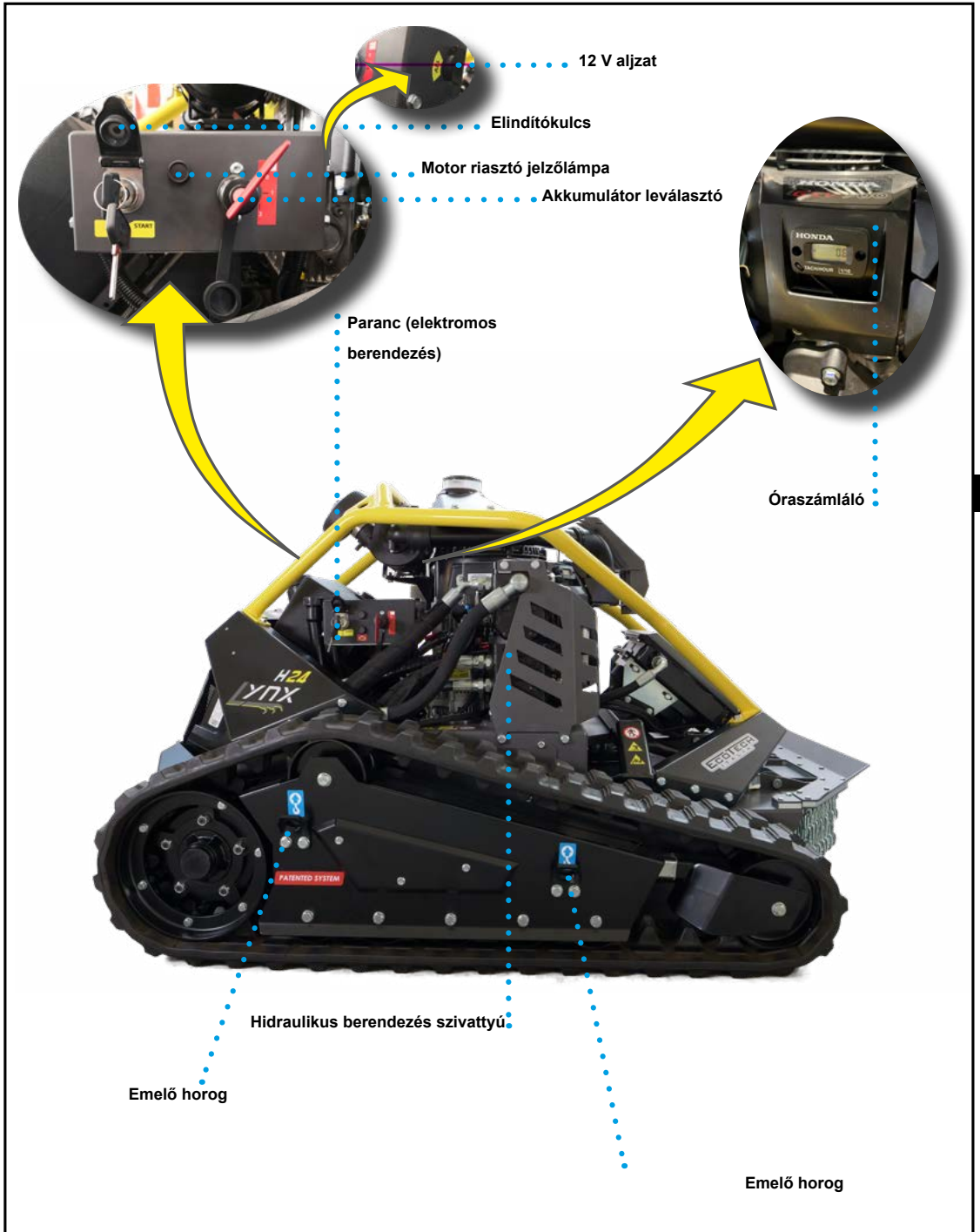

HU

## BIZTONSÁGI KÉSZÜLÉKEK LEÍRÁSA

A gép biztonsági berendezésekkel van felszerelve az ember-gép interakció során fellépő ko-

ckázatok minimalizálása érdekében.

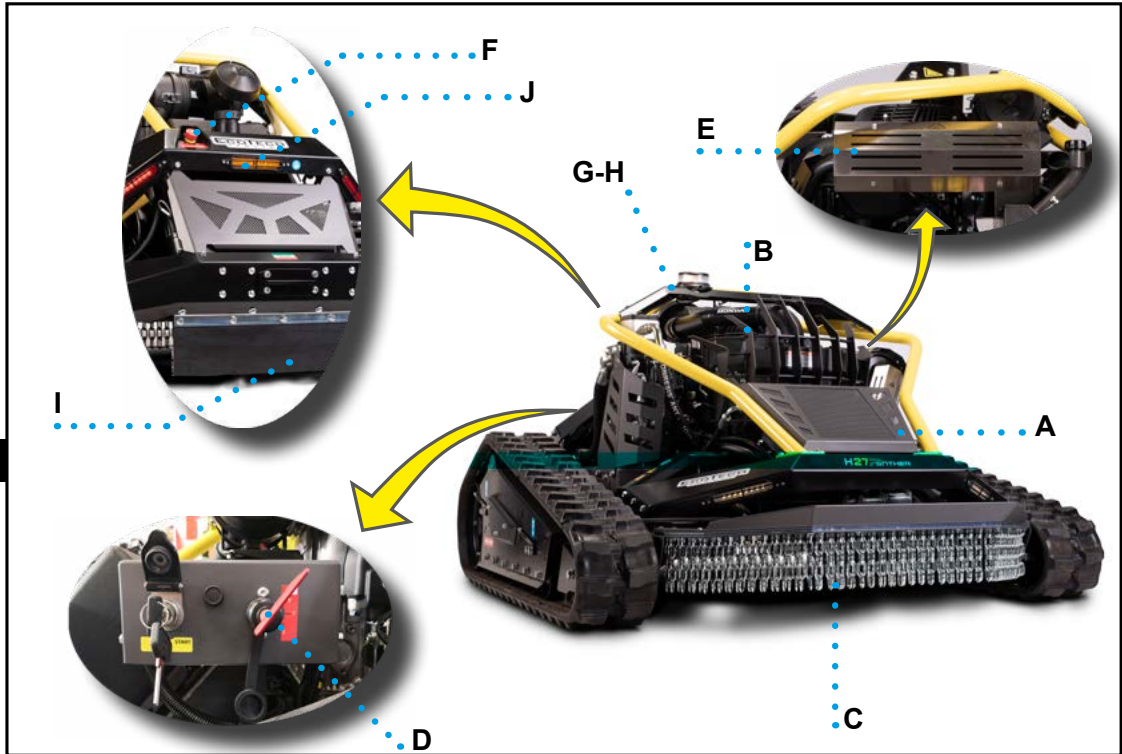

A) Roll-cage: biztonsági berendezés, amely védi a gépet felborulás esetén.

B) Fix védőburkolat: biztonsági berendezés, amely védi a motort a munkafázisok alatt.

C) Rögzített védőburkolat: biztonsági berendezés (láncokkal készült), amely megvédi a kezelőt a repülő anyagoktól.

D) Akkumulátor leválasztó eszköz: az akkumulátor leválasztására szolgál a gép elektromos rendszeréről.

E) Rögzített védőburkolat: biztonsági berendezés, amely megakadályozza a közvetlen érintkezést az égési sérülést jelentő területekkel.

F) Vészleállító gomb: biztonsági parancs minden olyan szerv leállítására, amelynek működése kockázatot jelenthet közvetlen veszély esetén.

G) Fényjelző (villogó narancssárga fény):

biztonsági berendezés, a gép működésének jelzésére.

H) Hangjelzés: biztonsági berendezés, amely jelzi a gép és a rádióvezérlés közötti kapcsolatot. Kürtként használhatja a kezelő a munkafázisokban a rádiós vezérlő megfelelő gombjával.

I) Rögzített védőburkolat: biztonsági berendezés (gumiból készült), amely megvédi a kezelőt a repülő anyagoktól.

J) Figyelmeztető lámpa (sárga fény): ha világít, azt jelzi, hogy az üzemanyag kifogy.

### Fontos

Amikor a figyelmeztető lámpa kigyullad, a lehető leghamarabb tankoljon, nehogy kialudjon elleneséges területeken.

## FENNMARADÓ KOCKÁZATOK

- A ki nem védhető veszélyek: „minden kockázat, amely annak ellenére fennáll, hogy az összes biztonsági megoldást elfogadták és integrálták a tervezési fázisban”.
- Minden fennmaradó kockázathoz egy adott jelzés tartozik. Néhányuk a kockázati zóna közelében van, mások jól látható helyeken.
- Objektum vetítés: a kezelő úgy vezetni a gépet, hogy a „KERÜLETEK” pontban megjelölt területen és biztonságos távolságban helyezkedjen el, hogy elkerülje az ütközés veszélyét.
- Azonnal hagyja abba a gép üzemeltetését, ha illetéktelen személyek veszélyeztetett területeken tartózkodnak, és távolítsa el őket.
- Vágókés blokk: ha akadályozott területen dolgozik, mint például drótok, fűzők, kötelek stb., akkor a penge elakadhat.
- A súlyos károk elkerülése érdekében azonnal állítsa le a gép működését a vészhelyzeti gombbal.
- A munka folytatása előtt távolítsa el azokat az elemeket, amelyek a penge blokkolását okozták.
- A gép felborulása: földcsuszamlásra hajlamos vagy lejtőkön végzett tevékenység során.
- MINDIG igazítsa a gép haladási sebességét a talaj lejtéséhez és tömörségéhez. Lejtős terepen használja a gépet alacsony sebességgel, és kerülje a hirtelen irányváltásokat.

HU

## NEM RENDELTETÉSSZERŰ HASZNÁLAT

- **Nem rendeltetésszerű használat:** ésszerűen előrelátható használat, amely eltér a használati kézikönyvben megadottól, és emberi viselkedéséből származik.
- Soha NE használja a gépet nem megfelelően képzett, tájékozott és engedélyezett kezelőkkel.
- NE használja a gépet olyan biztonsági berendezésekkel, amelyek nincsenek tökéletesen felszerelve és nem hatékonyak.
- NE módosítsa a gép felépítését és működési jellemzőit semmilyen módon.
- NE használja vagy engedje meg a gépet olyan célokra és/vagy módszerekre, amelyeket a gyártó nem ír elő.
- NE próbálja összetörni körülbelül 7 cm-nél nagyobb átmérőjű ágakat vagy fatörzseket.
- NE dolgozzon olyan felületeken, ahol éles tárgyak, kő, fémhuzalok stb. kerültek le, amelyek károsíthatják a gép alkatrészeit.
- NE nyírjon lefelé (csak felfelé) meredek lejtős terepen, ahol nem lehet keresztirányban dolgozni.
- Soha NE használja a gépet, ha a programozott karbantartási közbeavatkozásokat nem végezte el rendszeresen.
- NE használja a gépet tűz-, és/vagy robbanásveszélyes környezetben.
- NE használja a gépet tárgyak vagy személyek szállítására.
- NE használja a vonóhorogot más gépek vontatására vagy egyéb, nem kapcsolódó feladatok elvégzésére.
- NE vezessen közutakon.
- NE avatkozzon közbe működésben lévő gépen, CSAK, ha a gép biztonsági feltételek leállította.
- NE hagyja a gépet magára vagy felügyelet nélkül a tevékenység végén, csak ha biztonsági feltételek mellett állította le.
- NE hagyja a gépet olyan helyen, amely idegen számára akadályt vagy veszélyt jelent. Parolja sík és stabil felületen.
- NE használja a gépet meredek lejtőn hosszú ideig irányváltoztatás nélkül.

## H27 PANTHER MŰSZAKI ADATOK

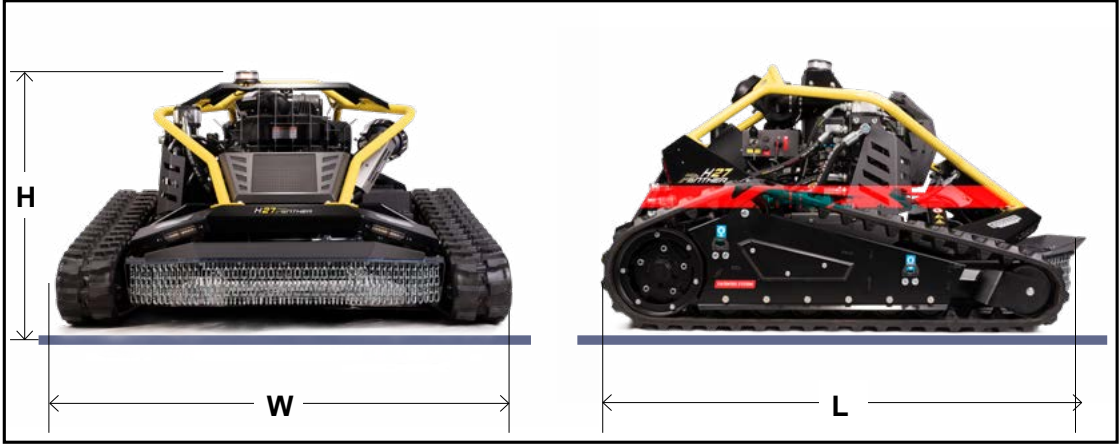

### HU 1. táblázat: A gép műszaki adatai

Leírás	Mértékegység	Érték
<b>A gép méretei</b>		
Hosszúság (L)	mm	1720
Szélesség (W)	mm	1430
Magasság (H)	mm	900
Vágólap magassága	mm	20 ÷ 120
Vágólapszélesség	mm	1000
Teljes üres tömeg	kg	640
Üzemanyagtartály kapacitás	l	18
Hidraulikaolaj üzemanyagtartály kapacitás	l	14
Elemtípus	-	12 V 16 Ah Feltölthető lítium
Elem méretek	mm	180 x 75 x 170
<b>Működési jellemzők</b>		
Előrehaladási sebesség	km/h	0 ÷ 7
Maximális statikus oldalirányú billenési szög	-	65°
Maximális hosszirányú statikus szög	-	20°(lefelé)- 50°(felfelé)
Környezeti tényezők	m	2000
Maximális működési magasság (tengerszint felett)	m	2000
Relatív páratartalom (20°C és 40°C hőmérséklet között érzékelve)	-	30% - 80%
Üzemi környezeti hőmérséklet	°C	-10° / +40°
Környezeti fényerősség	LUX	150
Akusztiikus teljesítményszint (LwA)	dB (A)	104
Hangnyomás szintek (LpA)	dB (A)	88

## H24 LYNX MŰSZAKI ADATOK

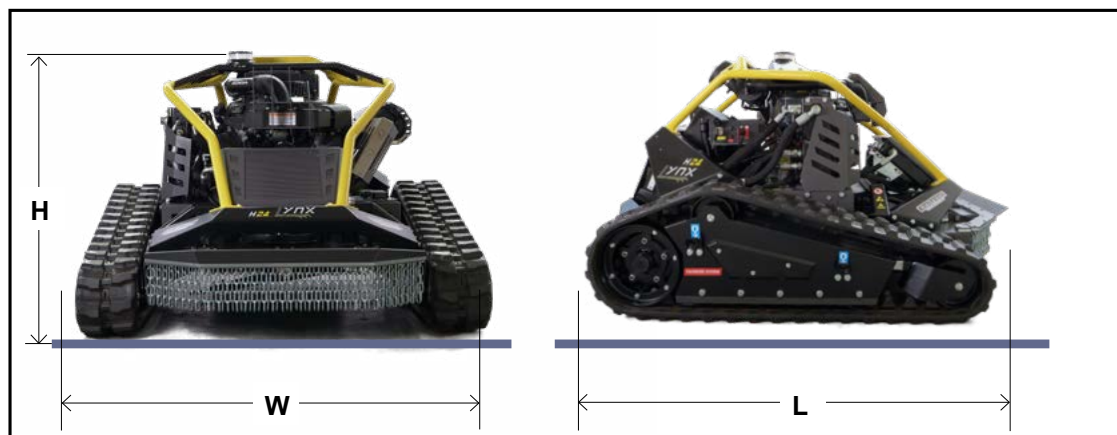

2. táblázat: A gép műszaki adatai

HU

Leírás	Mértékegység	Érték
<b>A gép méretei</b>		
Hosszúság (L)	mm	1640
Szélesség (W)	mm	1300
Magasság (H)	mm	900
Vágólap magassága	mm	20 ÷ 120
Vágólapszélesség	mm	840
Teljes üres tömeg	kg	580
Üzemanyagtartály kapacitás	l	18
Hidraulikaolaj üzemanyagtartály kapacitás	l	14
Elemtípus	-	12 V 16 Ah Feltölthető lítium
Elem méretek	mm	180 x 75 x 170
<b>Működési jellemzők</b>		
Előrehaladási sebesség	km/h	0 ÷ 7
Maximális statikus oldalirányú billenési szög	-	65°
Maximális hosszirányú statikus szög	-	20°(lefelé)-50°(felfelé)
Környezeti tényezők	m	2000
Maximális működési magasság (tengerszint felett)	m	2000
Relatív páratartalom (20°C és 40°C hőmérséklet között érzékelve)	-	30% - 80%
Üzemi környezeti hőmérséklet	°C	-10° / +40°
Környezeti fényerősség	LUX	150
Akusztikus teljesítményszint (LwA)	dB (A)	104
Hangnyomás szintek (LpA)	dB (A)	88

## KÖRÜLVEVŐTERÜLETEK

- Az illusztráció a veszélyes területeket ábrázolja ferde felületen dolgozik, a kezelőnek mindig a gép normál működése során.
- Jelezze a működési területet körülvevő területeket, és biztosítson megfelelő biztonsági feltételeket, hogy megakadályozza harmadik felek hozzáférését.
- Azonnal hagyja abba a gép üzemeltetését, ha illetéktelen személyek veszélyeztetett területeken tartózkodnak, és távolítsa el őket.
- Ha 25°-nál nagyobb lejtésű a gép előtt kell elhelyezkednie.
- A kezelőnek a géphez képest az ábrán jelzett területeken kell elhelyezkednie, hogy ne kerüljön se a gép lehetséges eltolódásának, se a tárgyak esetleges kivetülésének tartományába, kivéve, ha 25°-nál nagyobb lejtésű sík felületen működteti a gépet, és ez esetben az előző pontban hivatkozott rendelkezések vonatkoznak.

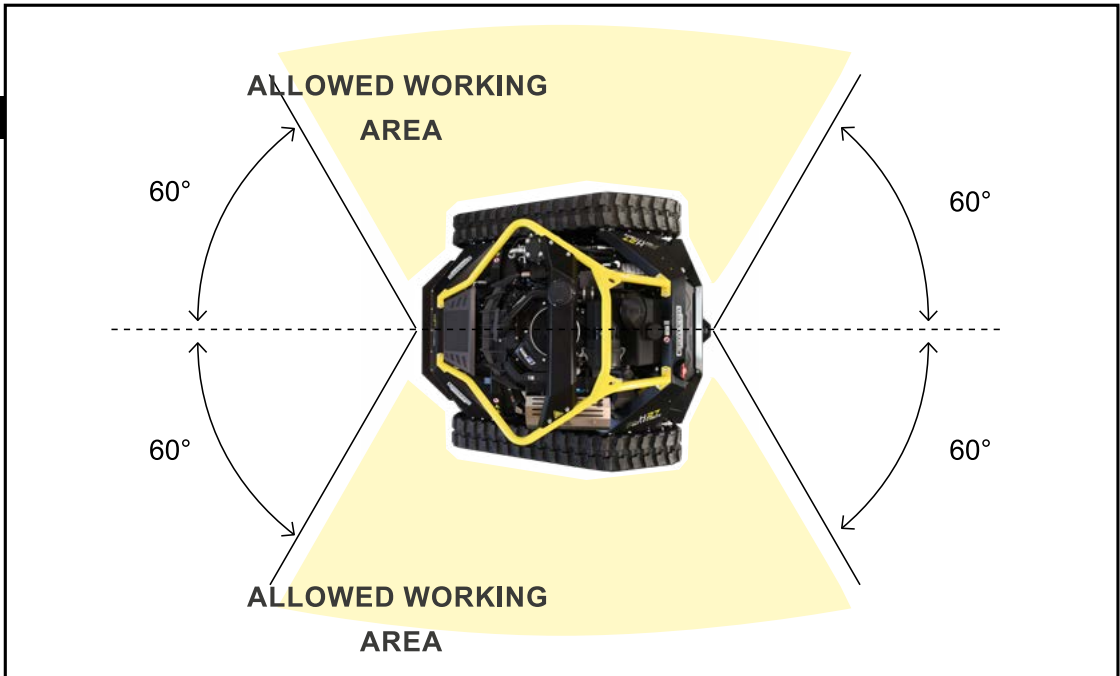

## BIZTONSÁGI ÉS TÁJÉKOZTATÓ JELZÉSEK

Az ábrán az alkalmazott jeleket látja, a listában megtalálja a megjelölt fennmaradó kockázatok leírását.

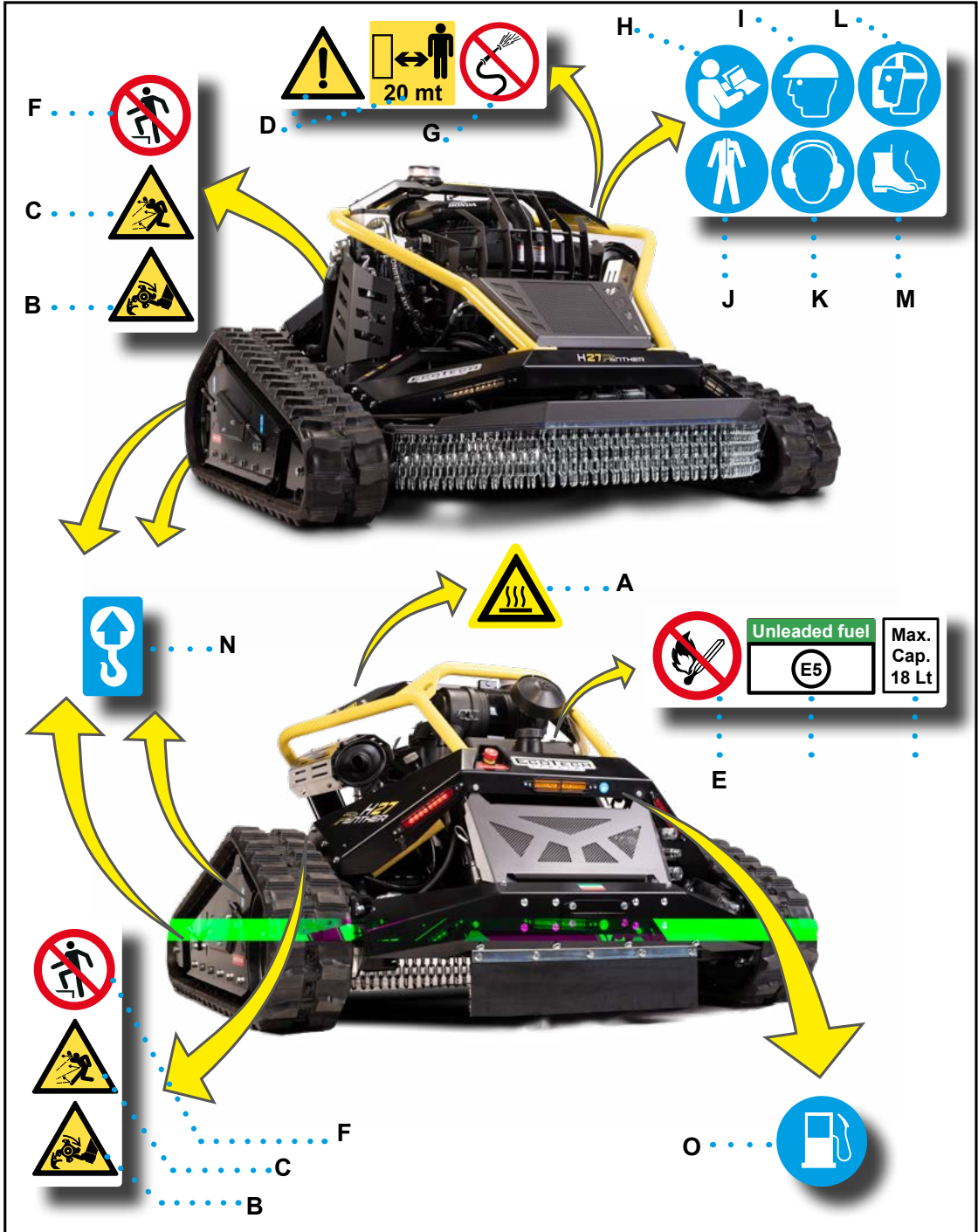

HU

### ■ Veszély jelzések

A) Tábla, amely azt jelzi, hogy ne érintse meg a forró felületeket felső végtagjaival vagy más testrészeivel.

B) Azt jelzi, hogy az alsó végtagokat ne közelítse a mozgó részekhez.

C) Tábla, amely azt jelzi, hogy eltalálhatja egy kirepülő anyag.

D) Tábla, amely azt jelzi, hogy ne álljon a gép működési területén.

### ■ Tiltó jelzés

E) Azt jelzi, hogy tankolás közben dohányozni tilos.

F) Azt jelzi, hogy NE másszon fel a vágólapra.

G) Tábla, amely azt jelzi, hogy ne mossa vízszugárral.

### ■ Kötelező jelzés

H) Jelzi, hogy el kell olvasni a használati és karbantartási kézikönyvet.

I) Azt jelzi, hogy a gép normál működése során védősisakot (PPE) kell viselni.

J) Tábla, amely jelzi, hogy a ruházat megfelel a munkahelyi törvényeknek.

K) Jelzés, amely jelzi, hogy a gép normál működése közben fülvédőt (PPE) kell viselni.

L) Azt jelzi, hogy a gép normál működése során védőmaszkot (PPE) kell viselni.

M) Azt jelzi, hogy biztonsági cipőt (PPE) kell viselni.

### ■ Tájékoztató jelzések

N) Emelési pontokat jelző tábla kampós szerkezettel.

O) Az üzemanyag tartalék LED-et jelző jelzés.

**A biztonsági és információs táblákat tartsa olvashatóan, és kövesse a kapott utasításokat.**

**A nem olvasható jelzéseket cserélje ki és helyezze el ugyanabba a pozícióba.**

## MOZGATÁSI ÉS SZÁLLÍTÁSI JAVASLATOK

- A mozgatásra (betöltés és kiürítés) kijelölt személynek legyen műszaki képessége és elismert szakmai kapacitása.
- A berakodást, szállítást és kirakodást megfelelő teherbírású járművekkel, eszközökkel kell végezni.
- NE fedje át a csomagokat, nehogy megsérüljenek.
- Hosszabb tárolás esetén rendszeresen ellenőrizze, hogy a csomagok tárolási körülményei nem változnak-e.

## CSOMAGOLÁSI MÓD (VISZONTELADÓK RÉSZÉRE)

Az ábra a használt csomagolóanyagok leggyakoribb típusait mutatja.

védett csomagolás raklapon műanyag-fóliában



dobozban

- A csomagolás a használt szállítási módszer függvényében kerül kiválasztásra.
- A tengeri szállításhoz használt csomagolás „tengerentúli” típusú, a csomagolt elemek megőrzésének garantálása érdekében.
- A csomagolás tartalmazza a be- és kirakodáshoz szükséges összes információt.
- Minden szállítmányhoz mellékelünk egy dokumentumot („Csomag lista”), amelyben megtalálható a darabok leírását.
- A gép megfelelően van rögzítve a raklaphoz, hogy elkerülje a hirtelen mozgásokat.
- Egyes alkatrészeket (rádióvezérlő, akkumulátortöltő stb.) egy dobozba helyeznek, és a csomagolásba helyezik.

HU

## BETÖLTÉS, SZÁLLÍTÁS ÉS KIÜRÍTÉS (RAKLAPON)

- A szállítás – a rendeltetési helytől függően is – különböző módon történhet.
- A szállítást végezze alkalmas és megfelelő terhelhetőségű eszközökkel.
- A kirakodás megfelelő kapacitású eszközzel (villákkal vagy horgokkal) végezhető.
- Kerülje a csomagok átfedését, hogy elkerülje a károsodásukat, és csökkentse a hirtelen és veszélyes mozgások kockázatát.
- Az ábra a leggyakrabban használt megoldásokat mutatja be.

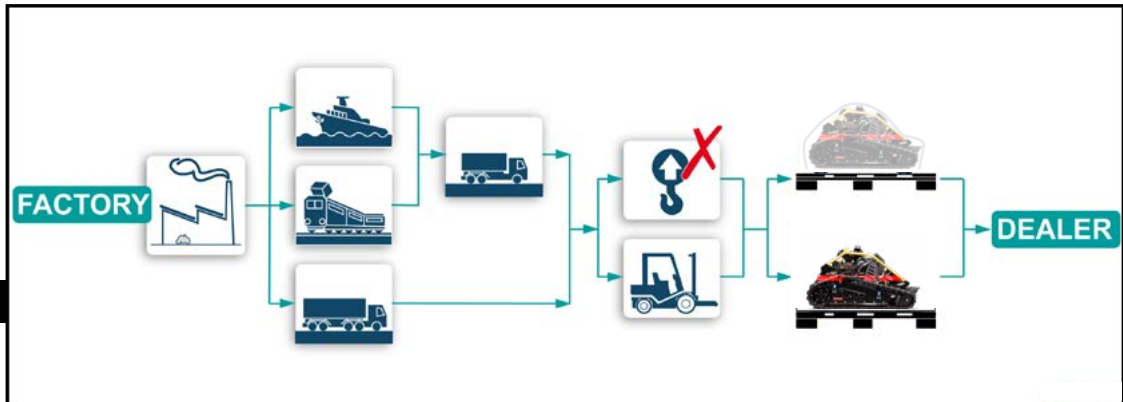

## KICSOMAGOLÁS

- A kézhezvételnél ellenőrizze, hogy a kézhez kapott anyag megfelel a szállítólevélben megadottaknak.
- Ellenőrizze, hogy a csomagolás teljesen ép legyen és csomagolóanyag nélküli szállítás esetén ellenőrizze minden darab épségét.
- Minden egyes darabot a lehető legmegfelelőbbben csomagoljon ki és ellenőrizze az alkatrészek épségét.
- Károsodás vagy néhány hiányzó rész esetén keresse fel az értékesítőt, hogy megegyezzenek az alkalmazandó folyamatokban.
- Ellenőrizze, hogy az egységek hirtelen elmozdulását megakadályozó összes rögzítő berendezést (kengyelek, speciális támaszok, stb.) eltávolította.
- A csomagolási anyagot megfelelően semmisítse meg, az érvényes törvények szerint.

## GÉP ÁTADÁSA ÉS BEÜZEMELÉS

**A kiskereskedővel kötött megállapodások alapján a gépet közvetlenül a vásárló szállíthatja vagy veheti át.**

- A gépet a gyártó teszteli és üzemanyag NÉLKÜL, motorolaj NÉLKÜL és lemerült rádióvezérlő akkumulátorral szállítja a kereskedőhöz.
- A gép bekapcsolása előtt a kereskedő tölti fel üzemanyaggal, motorolajjal és feltölti a rádióvezérlő akkumulátort.

### Fontos

**A működési rendellenességek elkerülése érdekében ne töltsön be olajat a megadott maximális szint fölé.**

**Amikor az új elemeket először használja, akkor teljesen töltsse fel az elemeket..**

### Figyelem - Figyelmeztetés

**A géphez mellékelt akkumulátor LITHIUM típusú. A töltéshez CSAK ehhez a típushoz megfelelő eszközöket használjon.**

**NE töltsse újra az akkumulátorokat a tervezéshez**

**képest eltérő eszközzel.**

- Tárolja a csomagolást sík felületen, fedett és jól szellőző helyen.
- A gép megfelelő mozgatásához viselje a rádióvezérléssel kiegészített szíjat. A gép megfelelő mozgatásához viselje a rádiós vezérléssel kiegészített szíjat.
- Indítsa el a gépet, emelje fel teljesen a vágólapot és engedje le a raklapról.

### Fontos

**A beavatkozást CSAK képzett személyzet végezheti el a helytelen manőverekből eredő kockázatok elkerülése érdekében.**

- Állítsa le a gépet megfelelő helyen.
- Ellenőrizze a gép és az alkatrészek épségét.
- A gépet néhány perces kezdeti bejáratás után szállítjuk. Mindazonáltal az első használat során bizonyos utasításokat be kell tartani (További részletekért lásd „Az ütemezett karbantartási időközők táblázata”).

HU

## KEZELŐ BETANÍTÁSA

- A kereskedő képezze ki a kezelőt, hogy képes legyen önállóan, kockázatok nélkül és a rendeltetésszerű használatnak megfelelően kommunikálni a géppel.
- Tájékoztassa a kezelőt a gép HELYES HASZNÁLATÁRÓL és a ki nem védhető FENNMARADÓ KOCKÁZATOKRÓL.
- A kezelő bizonyítsa be, hogy szerzett elegendő ismeretet és megértette a „Használati utasításokat” a tevékenység biztonságos végrehajtásához.
- A kezelő legyen képes a biztonsági jelzések felismerésére, és igazolni, hogy megfelelő körülmények között van a rábízott feladatok elvégzéséhez.
- A viszonteladó köteles kiadni a képzési/tájékoztató anyagot a személyzetnek, és dokumentálnia kell a képzést, hogy vita esetén felmutathassa.

## BETÖLTÉS, SZÁLLÍTÁS ÉS KIÜRÍTÉS (RAKLAP NÉLKÜL)

- A gépet megfelelő teherbírású és megfelelő dőlésszögű rámpák segítségével rakja le a szállítóeszközlől.
- A rámpák alternatívájaként töltésrámpák használhatók, amennyiben biztosítják
- A gép megjelölt pontokkal van felszerelve megfelelő teherbírású horogszerkezettel emeléshez.
- Csatlakoztassa megfelelően az emelőberendezéseket a kijelölt pontokhoz
- Lassan és óvatosan hajtson végre minden manővert, hogy elkerülje a veszélyes helyzeteket.
- A munkát stabil, sík felületen, leállított szállító-

szközzel, biztonságos körülmények között végezze.

- A szállítást végezze alkalmas és megfelelő terhelhetőségű eszközökkel.
- Az ábra a gép szállítóeszközre áthelyezésekor alkalmazandó megoldásokat mutatja be.

### ! Fontos

**Mindig megfelelő teherbírású rakodó/emelő szerszámokat használjon.**

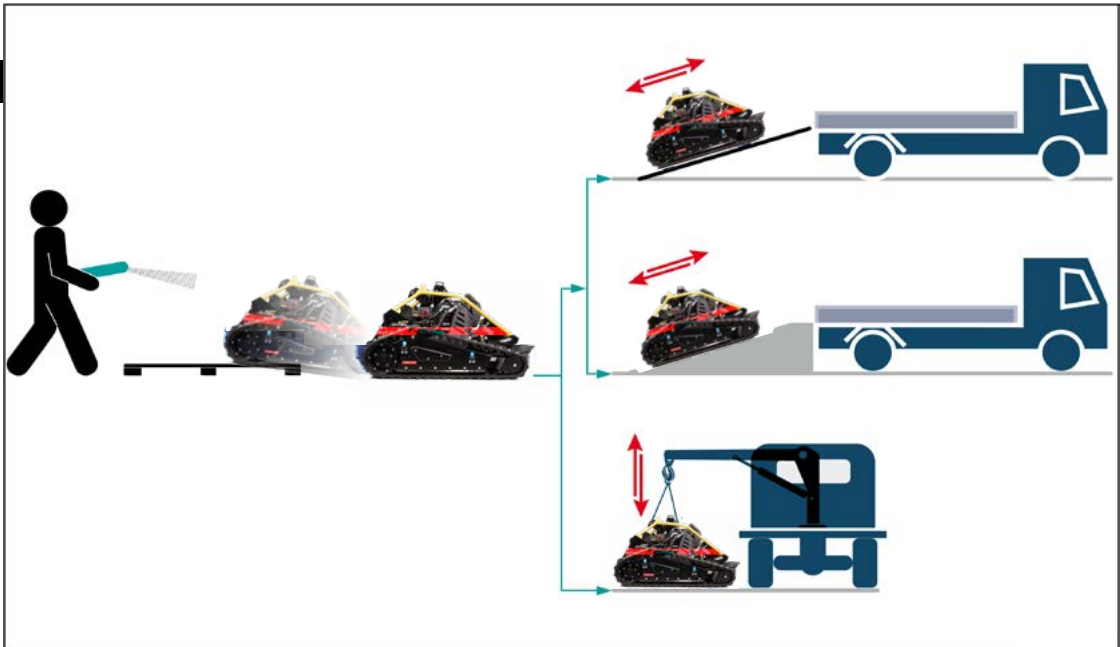

## JAVASLATOK A HASZNÁLATHOZ ÉS MŰKÖDÉSHEZ

- A gépet CSAK képzett kezelő használhatja, aki képes a megfelelő feltételek melletti munkavégzésre.
- Olvassa el a használati útmutatót, különösen az első használat előtt, és győződjön meg arról, hogy teljesen megértette a tartalmát.
- A gépet CSAK a gyártó által előírt célnak és módszereknek megfelelően használja.

- A gépet CSAK a gyártó által beszerelt
- eredeti biztonsági berendezésekkel használja.
- Viselje a végrehajtandó közbeavatkozástól függően a „Használati utasításban” előírt és a munkatörvényben meghatározott Egyéni Védőeszközöket.

## GÉPVEZÉRLÉSEK LEÍRÁSA

Az ábrán a főbb parancsokat látja, a listában megtalálja a leírásukat és a működésüket.

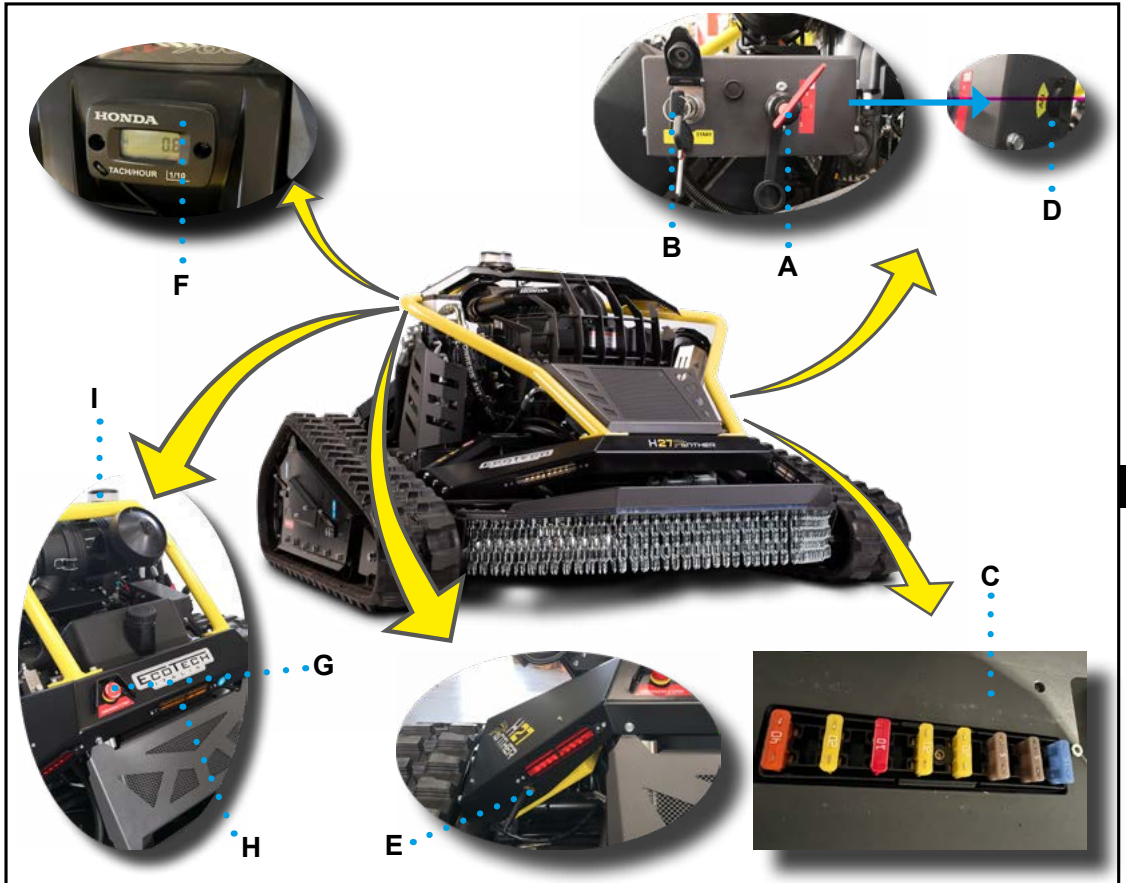

**A) Akkumulátor leválasztó eszköz:** az akkumulátor leválasztására szolgál a gép elektromos rendszeréről.

- „0” helyzet: az akkumulátor leválasztva és a kulcs eltávolítva.
- „1” helyzet: az akkumulátor leválasztva és a kulcs NINCS eltávolítva.
- „2” helyzet: az akkumulátor csatlakoztatva és a kulcs NINCS eltávolítva.

**B) Kulcsos kiválasztó:** parancs az elektromos csatlakozás aktiválásához.

- „0” helyzet: az elektromos csatlakozás kikapcsolva és a kulcs kivehető.
- „1” helyzet: az elektromos csatlakozás aktiválva és a kulcs NEM eltávolítható.

**C) Biztosítékdoboz:** tartalmazza az elektromos

rendszer védőbiztosítékait.

**D) Elektromos aljzat (12 V - 15 A):** elektromos aljzat a kiegészítő berendezésekhez és tartozékokhoz.

**E) Gomb:** rádióvezérlő vevő programozási parancs.

### **⚠ Figyelem - Figyelmeztetés**

**A vezérlést a gyártó által felhatalmazott személyzet használhatja.**

**F) Kijelző**

- Motor kikapcsolva: az összes üzemórát mutatja
- Járó motor: a pillanatnyi motorfordulatszámot jeleníti meg felére csökkentve

**G) Vészleállító gomb:** biztonsági parancs minden olyan szerv leállítására, amelynek működése

kockázatot jelenthet közvetlen veszély esetén.

- A vezérlő maradjon „blokkolt” állapotban, amíg nem állította helyre a normális működési feltételeket
- A működési feltételek normalizálása után egy önkéntes művelettel oldja fel a gombot, hogy

engedélyezze az újraindítást.

**H) Figyelmeztető lámpa (sárga fény):** ha világít, azt jelzi, hogy az üzemanyag kifogy.

**I) Fényjelző (villogó narancssárga fény):** biztonsági berendezés, a gép működésének jelzésére.

## H27 PANTHER RÁDIÓS VEZÉRLÉS LEÍRÁSA

Az ábrán a főbb parancsokat látja, a listában megtalálja a leírásukat és a működésüket.

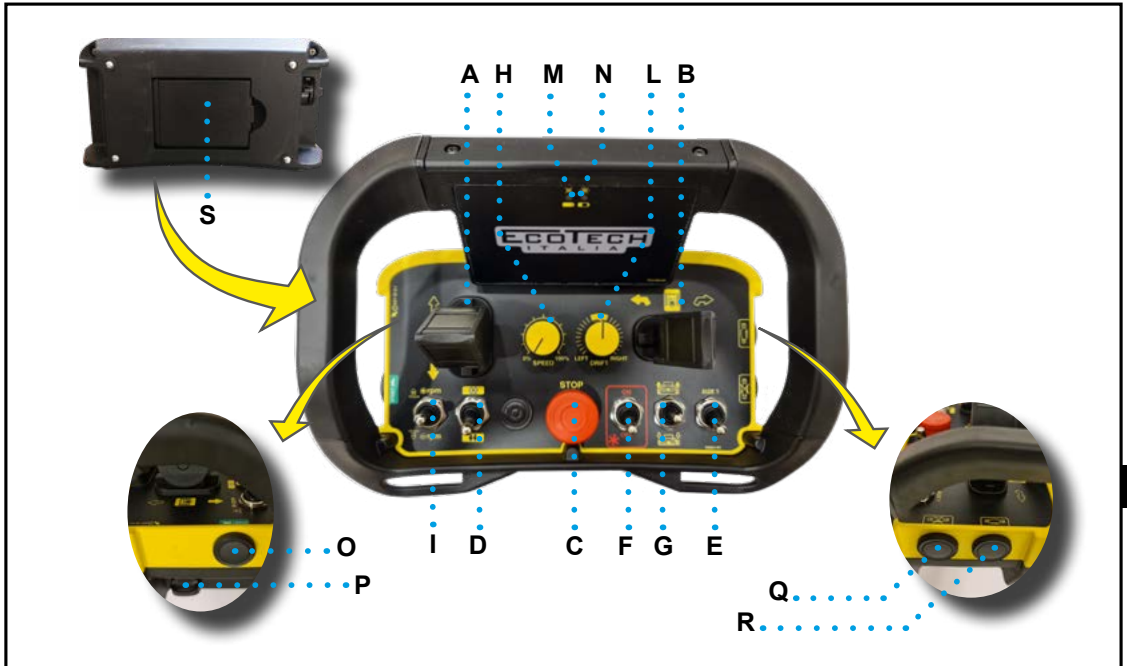

**A) Joystick kar:** arányos vezérlés (fenntartott működés mellett) a gép előre vagy hátra mozgásához.

**B) Joystick kar:** arányos vezérlés (fenntartott működés mellett) a gép jobbra vagy balra mozgásához.

### ! Fontos

**Arányos típus: minél nagyobb az A-B parancs előrehaladása, annál nagyobb a gép mozgási sebessége.**

**C) „STOP” gomb:** parancs a rádióvezérlés kikapcsolásához.

**D) Kapcsoló:** irányváltó B joystick (jobbra/balra).

**E) „AUX” kapcsoló:** opcionális tartozék aktiválása.

### ! Fontos

**Az AUX kapcsoló mindig legyen OFF állásban, ha nincsenek opcionális tartozékok a gépen**

**F) Kapcsoló:** a vágópenge be-, és kikapcsolására használható.

• **„ON” helyzet:** bekapcsolt funkció. A kapcsoló aktiválásával a motor fordulatszáma a maximumra nő.

• **„OFF” helyzet:** kikapcsolt funkció.

**G) Kapcsoló:** vezérlő (fenntartott működés mellett) a vágóasztal magasságának beállításához.

**H) Potenciométer:** parancs a gép maximális haladási sebességének beállításához.

### MEGJEG

**A „0”-ra beállított sebességnél a gép akkor sem mozog, ha az A-B joysticket működteti.**

**I) Kapcsoló:** parancs (fenntartott működés mellett) a motor fordulatszámának szabályozására.

**L) Potenciométer:** parancs a gép nyomvonalainak sebesség-kiegyenlítésére (jobbra vagy balra).

### MEGJEG

**Az oldalsó megcsúszás elkerülése érdekében, ha lejtőn dolgozik, kissé növelje a pálya sebességét lefelé.**

**M) LED (zöld)**

- Gyorsan villog: jelzi, hogy az akkumulátor fel van töltve, és a rádióvezérlő megfelelően működik.
- Lassan villog: azt jelzi, hogy a rádiós vezérlés csatlakoztatva van a géphez.

**N) LED (piros):** ha világít, azt jelzi, hogy a gép meghibásodott, vagy a távirányító elemei lemerültek, ezért ki kell őket cserélni. A hangjelzés szaggatottan figyelmeztet a rádióvezérlő elemének cseréjének szükségességére.

**O) Gomb:** parancs a rádióvezérlés, valamint a gép és a hangjelzés vezérlés összekapcsolására.

**P) Gyújtáskulcs**

- „0” pozíció: a rádióvezérlés deaktiválva (a kulcs kivehető).

1” pozíció: rádióvezérlés aktiválva (a kulcs nem eltávolítható).

**Q) „MOTOR STOP” gomb:** parancs a motor leállításához.

**R) „MOTOR START” gomb:** parancs a motor beindításához.

**S) Akkumulátor (kivehető):** rádióvezérlésű tápegység.

**! Fontos**

**A rádióvezérlési funkciók csak akkor használhatók, ha a gép tápellátása be van kapcsolva.**

**! Fontos**

**Ha a C „VészLEÁLLÍTÁS” vagy az F „Kés behelyezése” vagy az E „AUX” parancs ON állásban van, a rádióvezérlés nem kapcsol be.**

## H24 LYNX RÁDIÓVEZÉRLÉS LEÍRÁSA

Az ábrán a főbb parancsokat látja, a listában megtalálja a leírásukat és a működésüket.

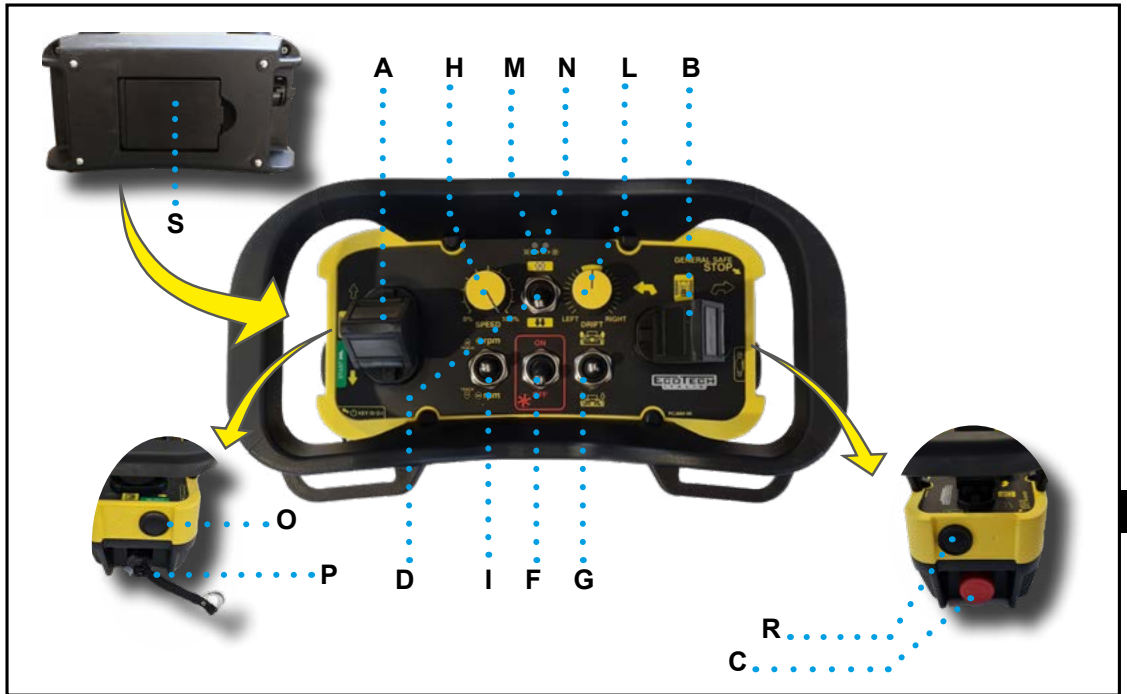

**A) Joystick kar:** arányos vezérlés (fenntartott működés mellett) a gép előre vagy hátra mozgatásához.

**A) Joystick kar:** arányos vezérlés (fenntartott működés mellett) a gép jobbra vagy balra mozgatásához.

### ! Fontos

**Arányos típus: minél nagyobb az A-B parancs előrehaladása, annál nagyobb a gép mozgási sebessége.**

**C) „STOP” gomb:** parancs a rádióvezérlés kikapcsolásához.

**D) Kapcsoló:** irányváltó B joystick (jobbra/balra).

**F) Kapcsoló:** parancs a vágópengék be- és kikapcsolásához.

**–,„ON” helyzet:** bekapcsolt funkció. A kapcsoló aktiválásával a motor fordulatszáma a maximumra nő.

**–,„OFF” helyzet:** kikapcsolt funkció.

**G) Kapcsoló:** vezérlő (fenntartott működés mellett) a vágóasztal magasságának beállításához.

**H) Potenciométer:** parancs a gép maximális haladási sebességének beállításához.

MEGJEG

**A „0”-ra beállított sebességnél a gép akkor sem mozog, ha az A-B joysticket működteti.**

**I) Kapcsoló:** parancs (fenntartott működés mellett) a motor fordulatszámának szabályozására.

**L) Potenciométer:** parancs a gép nyomvonalainak sebesség-kiegyenlítésére (jobbra vagy balra)

MEGJEG

**Az oldalsó megcsúszás elkerülése érdekében, ha lejtőn dolgozik, kissé növelje a pálya sebességét lefelé.**

**M) LED (zöld) Gyorsan villog:** jelzi, hogy az akkumulátor tölt és a rádióvezérlés megfelelően működik.

- **Lassan villog:** azt jelzi, hogy a rádiós vezérlés csatlakoztatva van a géphez.

**N) LED (piros):** ha világít, azt jelzi, hogy a gép meghibásodott, vagy a távirányító elemei lemerültek, ezért ki kell őket cserélni. A hangjelzés szaggatottan figyelmeztet a rádióvezérlő elemének cseréjének szükségességére.

**O) Gomb:** parancs a rádióvezérlés, valamint a gép és a hangjelzés vezérlés összekapcsolására.

**P) Gyűjtáskulcs**

- **„0” pozíció:** a rádióvezérlés kikapcsolva (kihúzható kulcs).

• **„1” pozíció:** a rádióvezérlés aktív

nem eltávolítható).

**R) „MOTOR START” gomb:** parancs a motor indításához.

**S) Akkumulátor (kivehető):** rádióvezérlésű tápegység.

**! Fontos**

**A rádióvezérlési funkciók csak akkor használhatók, ha a gép tápellátása be van kapcsolva.**

**! Fontos**

**Ha a C „VészLEÁLLÍTÁS” vagy az F „Kés behelyezése” ON állásban van, a rádióvezérlés nem kapcsol be.**

## A GÉP ELINDÍTÁSA

A ilustração representa os pontos de intervenção e a descrição indica os procedimentos a serem adotados.



1. Helyezze be az A kulcsot, és fordítsa el az óramutató járásával megegyező irányba a „2” pozícióba.
2. Helyezze be a B kulcsot, és fordítsa el az óramutató járásával megegyező irányba az „1” pozícióba.
  - – A villogó H jelzőfény bekapcsol.
  - – Bekapcsolnak az első és a hátsó lámpák I.
3. Helyezze be a D kulcsot, és fordítsa el az óramutató járásával megegyező irányba az „1” pozícióba.
4. Ellenőrizze, hogy az E vezérlés kiengedett helyzetben legyen.
5. Ellenőrizze, hogy az AUX J „OFF” helyzetben legyen (H27 PANTHER).
6. Ellenőrizze, hogy a F vezérlés „OFF” a vágóélek kiiktatásához.
7. Nyomja meg egyszer a START parancsot G a rádióvezérlőn.
8. Az L jelzőfény gyorsan villogni kezd

9. Nyomja meg egyszer a START parancsot G a rádióvezérlőn.
10. Megszólal a hangjelzés.
11. Az L jelzőfény lassan villogni kezd.
  - A jelek szerint a rádióvezérlés csatlakoztatva van a géphez.
12. Nyomja meg és tartsa lenyomva az N kapcsolót, majd engedje el, amikor a motor beindul.
  - A P gombbal állítsa be a gép elmozdulás maximális sebességét.
13. A Q vezérlővel növelje a motor fordulatszámát a maximumra.
14. Használja az R-S joystick kezelőszerveit a gép elhelyezéséhez a munkaterület közelében.
15. A T vezérlővel állítsa a vágóasztalt a kívánt magasságba.
16. Állítsa a vezérlőt F „ON” állásba.
  - A vágópengék bekapcsoltak
  - A motor fordulatszáma maximálisra nőtt.
17. A munka elvégzéséhez használja az R-S joystick kezelőszerveit.

## LEÁLLÍTÁS A MUNKA VÉGÉN

Az ábrán láthatók a közbelépés pontjai, és a leírásban olvashatja a betartandó folyamatokat.



1. Állítsa a vezérlőt F „OFF” állásba.
  - A vágópengék kikapcsolnak.
2. A T vezérlővel állítsa a vágóasztalt a maximális magasságba.
3. Használja az R-S joystick kezelőszerveit a gép elhelyezéséhez a parkolóban.
4. Használja a Q vezérlőt a motor fordulatszámának minimálisra csökkentéséhez.
5. Nyomja meg és tartsa lenyomva az N kapcsolót, majd engedje el, amikor a motor kikapcsol.
  - A jelzőlámpa C bekapcsol.

6. Nyomja meg az E vezérlőt.
  - A rádióvezérlés kikapcsol
7. Forgassa el a D kulcsot „0” helyzetbe.

### **Fontos**

**A D kulcsot CSAK szükség esetén szabad eltávolítani.**

8. Fordítsa a B kulcsot „0” állásba, vegye ki és helyezze be a védelmet.
  - A jelzőlámpa C kikapcsol
9. Fordítsa el az A kulcsot „0” állásba, és húzza ki.

## VÉSZHELYZETI LEÁLLÍTÁS ÉS ELINDÍTÁS

Az ábrán láthatók a közbelépés pontjai, és a leírásban olvashatja a betartandó folyamatokat.



HU

1. Közvetlen veszély esetén nyomja meg a Vészhelyzeti gombot.
    - Minden mozgó alkatrész azonnal leáll, és a belső égésű motor leáll.
  2. Határozza meg a letartóztatáshoz vezető okokat.
  3. Állítsa vissza a normál működési feltételeket.
-  **Fontos**
- Az üzemeltető hatáskörébe nem tartozó helyreállítási beavatkozásokat elismert szakképzettséggel rendelkező, erre feljogosított személyzetnek kell elvégeznie.**
4. Oldja ki a V vészleállító gombot egy önkéntes művelettel.
  5. Állítsa az F és G vezérlőket „OFF” állásba.
  6. Nyomja meg és tartsa lenyomva az N kapcsolót, majd engedje el, amikor a motor beindul.
  7. Használja a Q vezérlőt a motor fordulatszámának növeléséhez.
  8. Állítsa a vezérlőt F „ON” állásba.
    - A vágópengék bekapcsoltak
    - A motor fordulatszáma maximálisra nőtt.
  9. A munka folytatásához használja az R-S joystick vezérlőt.

**A MOTOR KIKAPCSOLÁSA MIATT OKOZOTT LEÁLLÁST KÖVETŐ ÚJRAINDÍTÁS**

A gép automatikusan leáll, ha a motor túlzott igénybevételnek van kitéve (például ha a kések vértalan akadályba ütköznek).



1. Állítsa az F és G vezérlőket „OFF” állásba.
2. Nyomja meg és tartsa lenyomva az N kapcsolót, majd engedje el, amikor a motor beindul.
3. Az R-S joystick kezelőszervei segítségével helyezze el a gépet akadályoktól mentes területen.

## ÜZEMANYAG FELTÖLTÉS

- Tankoljon mindig kikapcsolt géppel és jól szellőző helyen.
- Minden üzemanyag gyúlékony. Nyílt lángra vagy elektromos alkatrészekre való szivárgás vagy leesés tüzet és/vagy robbanást okozhat.
- Tankoláskor ügyeljen arra, hogy az üzemanyag ne kerüljön a környezetbe.

### **Figyelem - Figyelmeztetés**

**NE dohányozzon a gépen végzett munka közben, és különösen tankolás közben.**

- Az illusztráció a beavatkozási pontokat, a leírás pedig az alkalmazandó eljárásokat mutatja be.

1. Vegye le a kupakot, és töltsse fel a tankot anélkül, hogy teljesen feltöltené (maximum 18 liter).

### **MEGJEG**

**Az üzemanyag legyen alkalmas gépjárműben használatra, és feleljen meg a motor gyártója által meghatározott szabványoknak.**

- Töltsön be E5 ólommentes benzint.
  - Használjon tölcseért vagy tömlőt, hogy könnyen elérje a töltősapkát.
2. A művelet befejezése után csavarja vissza a kupakot.

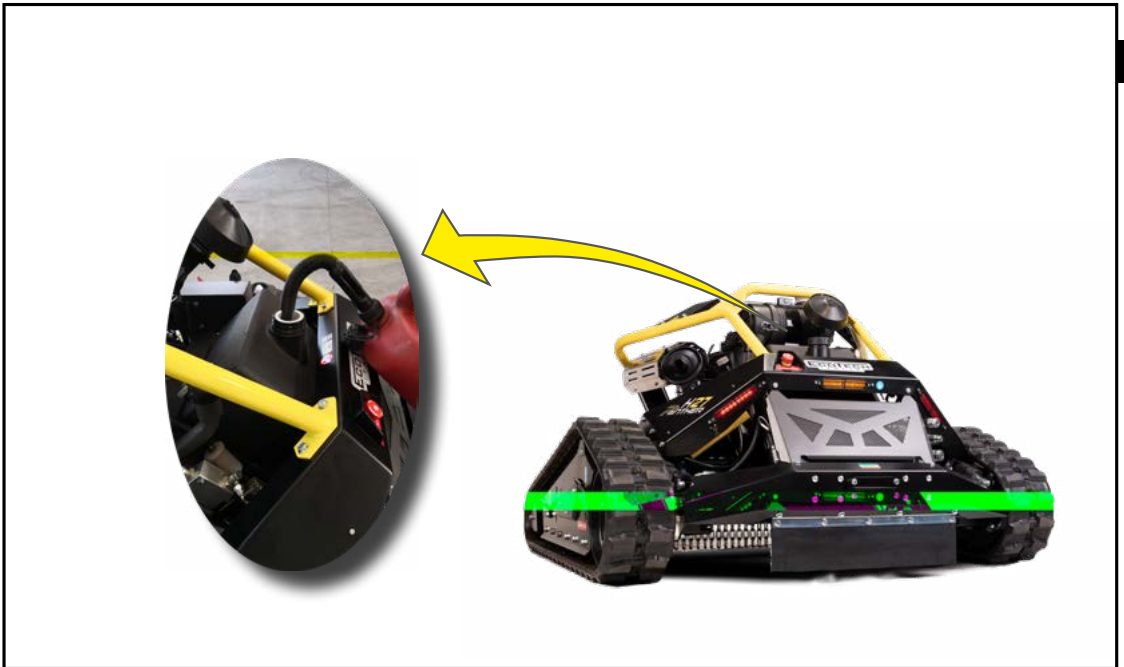

HU

## HASZNÁLATI MÓD

- **Az alábbiakban a gép normál működése során követendő használati módszereket ismertetjük.**
- Ellenőrizze, hogy a munkaterületen nincsenek olyan akadályok, amelyek károsíthatják a késeket (betonszegélyek, famaradványok, különféle hulladékok stb.).
- Ellenőrizze, hogy a munkaterületen nincsenek olyan akadályok, amelyek kidobhatják és/vagy károsíthatják a gép alkatrészeit (kövek, fémhuzalok stb.).
- Ellenőrizze, hogy a munkaterület közelében nincsenek-e sziklák, földcsuszamlások vagy felborulásveszélyes területek.
- Szirtek, árkok vagy rögzített akadályok jelenlétében a kockázatok elkerülése érdekében megfelelően jelezze a határt, amelyet nem szabad átlépni.
- Ügyeljen arra, hogy véletlenül ne lépjen be a megjelölt veszélyes területekre.
- NE használja a gépet tűz vagy nyílt láng közelében (például égő kefe).
- Azonnal hagyja abba a gép üzemeltetését, ha illetéktelen személyek veszélyeztetett területeken tartózkodnak, és távolítsa el őket.
- MINDIG igazítsa a gép haladási sebességét a talaj lejtéséhez és tömörségéhez.
- Lejtős terepen haladjon alacsony sebességgel, kerülje a hirtelen irányváltásokat, és haladjon át a lejtőn.
- A keresztirányú fűnyírást a legalacsonyabb résztől a legmagasabb rész felé kell kezdeni.
- Ez az üzemmód csökkenti a gép felborulásának veszélyét irányváltáskor.
- Nyírás felfelé olyan meredek lejtős terepen, ahol nem lehet keresztirányban dolgozni.
- Az egyik munkaterületről a másikra való áthelyezéskor a meredek lejtőkön hátrafelé nézzen.
- Az üzemmód csökkenti a motorolaj túlfolyásának kockázatát.
- Állítsa le a gép működését, ha a környezeti viszonyok csökkentik a látást (éjszakai órák, eső stb.).
- Ellenőrizze, hogy a hűtőbordákon és a védőrácson nincs-e felhalmozódott por vagy törmelék, ami akadályozhatja a hűtőrendszer működését.
- Ne hagyja a gépet hosszú ideig használaton kívül a szabadban. Használjon takarót, hogy megvédje a naptól, a rossz időjárástól, a szennyeződéstől és a portól.
- A használat végén állítsa le a gépet biztonságos körülmények között, és hozzon megfelelő intézkedéseket annak megakadályozására, hogy illetéktelen személyek használják a rádióvezérlést.
- Tisztítsa meg a gépet és távolítsa el a feldolgozási maradványokat sűrített levegő segítségével.
- Húzza ki az akkumulátorokat az akkumulátor-leválasztó eszközzel, és tartsa a kulcsot olyan helyen, amelyhez csak az alkalmazottak hozzáférhetnek.
- Mindig végezzen alapos ellenőrzést, mielőtt bármilyen típusú munkát elkezdené, és győződjön meg arról, hogy nincsenek sziklák, kövek, beton, fa vagy bármilyen akadály, amely károsíthatja a gépet a vágás során.
- Amikor új építkezésen kezdi el a munkát, használja a gépet úgy, hogy a vágóasztal a talajtól maximális magasságban legyen, hogy minimálisan csökkentse annak kockázatát, hogy a penge véletlenül váratlan akadályba ütközzön.
- Abban az esetben, ha a pengék rendellenesen ütköznek egy akadályba, azonnal mozgassa a gépet hátrafelé, és kapcsolja ki a gépet és a rádiós vezérlést. Ellenőrizze és távolítsa el az ütközés okát. A munka folytatása előtt ellenőrizze a vágóegység épségét, és cserélje ki a sérült alkatrészeket.
- Minden használatnál győződjön meg arról, vizuálisan és akusztikailag is, hogy a gép optimális állapotban van-e, és nincs benne rendellenes vibráció: ebben az esetben azonnal hagyja abba a munkát.

## GÉPVONTATÁS ÜZEMZAVAR KÖZBEN

Az ábrán láthatók a közbelépés pontjai, és a leírásban olvashatja a betartandó folyamatokat.

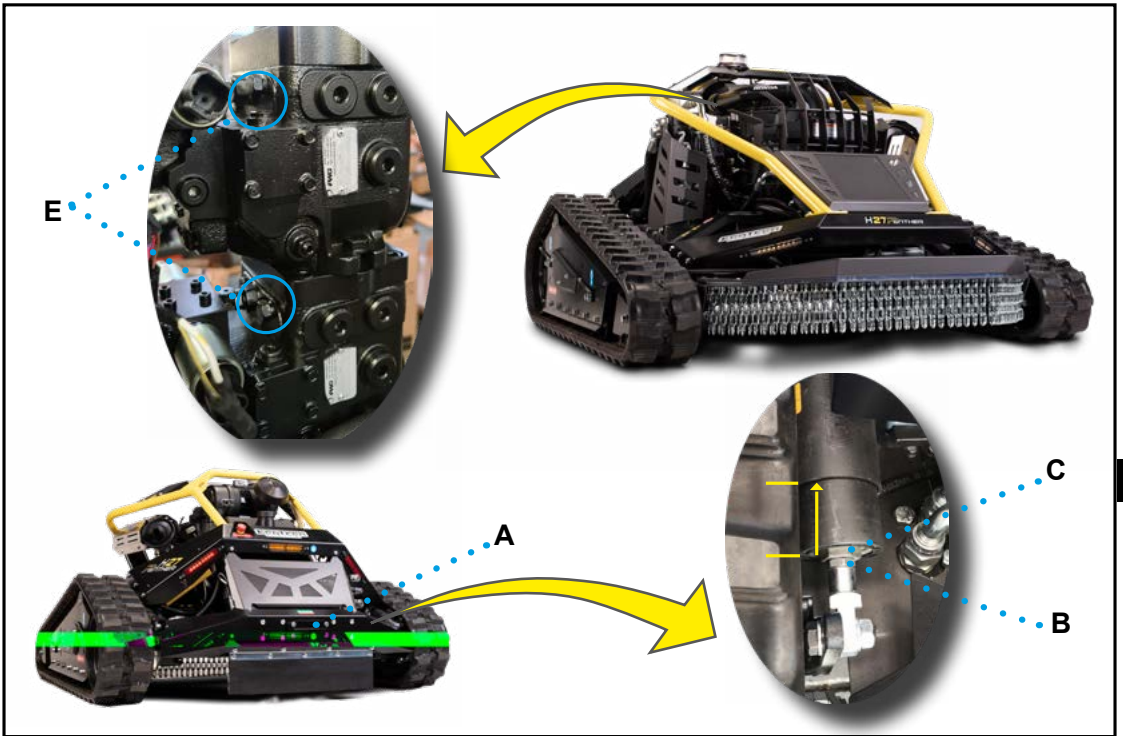

1. Akassza a rudat a gép és a vontatáshoz használt jármű vészorgához A.

### ! Fontos

**Mielőtt a vontató járműhöz akasztja, győződjön meg arról, hogy az utóbbi megfelelő teljesítményű és méretű.**

2. A véletlen leválás elkerülése érdekében ellenőrizze, hogy a rögzítőcsapok megfelelően vannak behelyezve, és a megfelelő biztonsági csapokkal rögzítve vannak.
  3. Lazítsa meg kissé az ellenanyát B.
  4. Csavarja be teljesen a C hüvelyt (lásd a fényképet).
  5. Ismétlje meg a munkát a másik vágány fékjénél.
  6. Lazítsa meg az E (piros) csavarokat 1,5 fordulattal.
- A gép vontatásra kész.

### ! Fontos

**Vontatás csak rövid távon, legfeljebb 1 km/h sebességgel végezhető.**

Vontatás után MINDIG állítsa vissza a jelzett eredeti állapotokat.

1. Zárja le a csavarokat E.
2. Teljesen hajtja ki a hüvelyt C.
3. Zárja le az ellenanyát B.
4. Ismétlje meg a munkát a másik vágány fékjénél.

### ! Fontos

**Ha olyan helyen áll meg, amit a mentőjármű nem tud megközelíteni, kötéllal vagy láncsal vontassa.**

**Győződjön meg arról, hogy a vonóelemek (kötél vagy lánc) megfelelő méretűek, hogy elkerüljék a hirtelen leválást.**

## LÁNC TALPAK SZÉT-, ÉS ÖSSZESZERELÉSE

Az illusztráció a beavatkozási pontokat, a leírás pedig az alkalmazandó eljárásokat mutatja be.

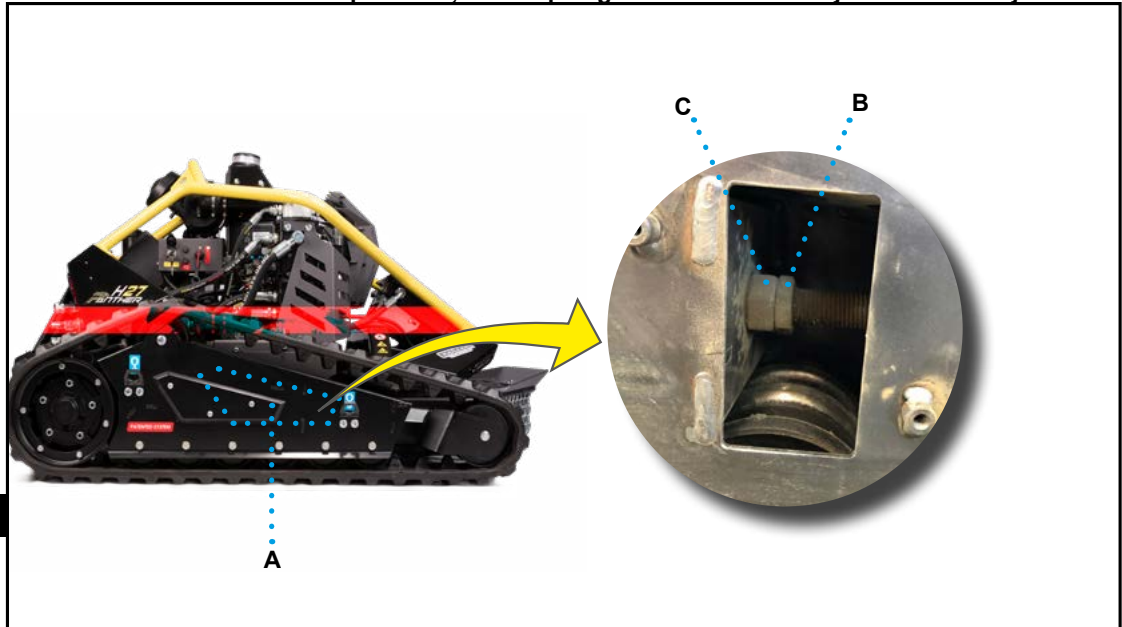

### LÁNC TALPAK SZÉTSZERELÉSE

1. Távolítsa el a fedelet A a 3 csavar kicsavarásával a mellékelt megfelelő csavarkulccsal.
2. Lazítsa meg a B ellenanyát és a C anyát, amíg a D villa érintkezik az E alvázszerkezettel.
3. Helyezze a mellékelt sárga távtartót (lásd a fényképet) a gép vágóasztala alá az ábrán jelzett két pozíció egyikébe.
4. Engedje le a vágóasztalt, amíg a sín fel nem emelkedik a talajról.
5. Távolítsa el a lánc talpat.

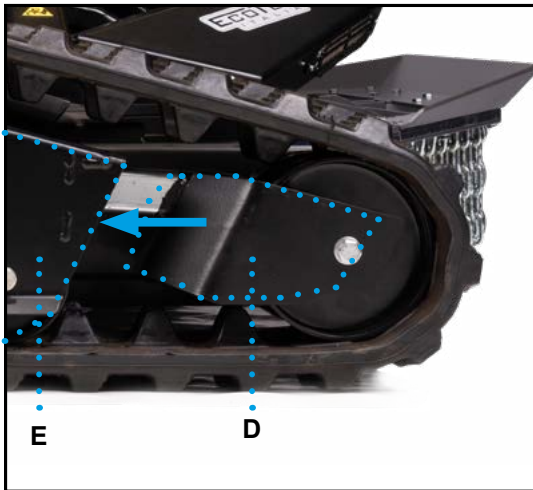

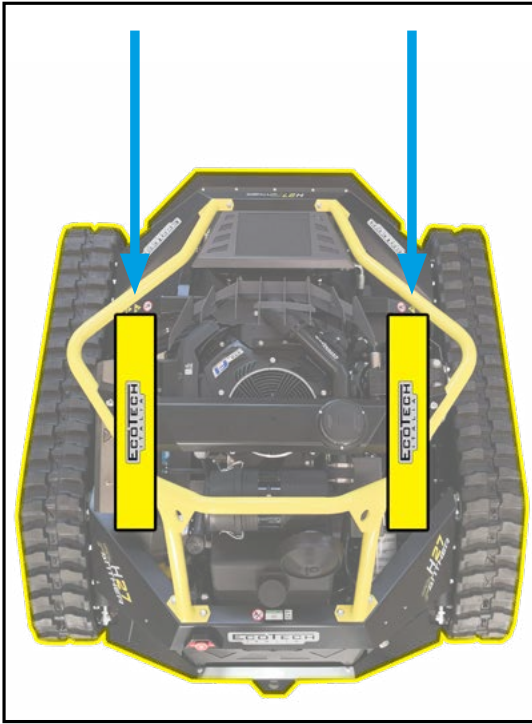

## LÁNC TALPAK ÖSSZESZERELÉSE

1. Az előző bekezdés 3. és 4. pontja szerint felmelt géppel:
2. Csavarja be a C anyát, amíg el nem éri a sín optimális feszességét (lásd „A lánc talpak feszítése”).
3. Csavarja szorosra a B ellenanyát.
4. Szerelje fel az A fedelet a megfelelő kulccsal

HU



## LÁNCTALPAK MEGFESZÍTÉSE

Az ábrán láthatók a közbelépés pontjai, és a leírásban olvashatja a betartandó folyamatokat.

1. Távolítsa el az A fedelet a 3 csavar kicsavarásával a mellékelt megfelelő csavarkulccsal.
2. Lazítsa meg a B ellenanyát.
3. Húzza meg a C anyát 1 fordulattal a mellékelt villáskulccsal, és ellenőrizze, hogy a D (Q) rugócsomag mérete megegyezik-e a villáskulcson láthatóval. Ha nem, ismételje meg a műveletet.
4. Amikor elérte a kvótát, húzza meg a B ellenanyát.
5. Helyezze vissza az A fedelet.

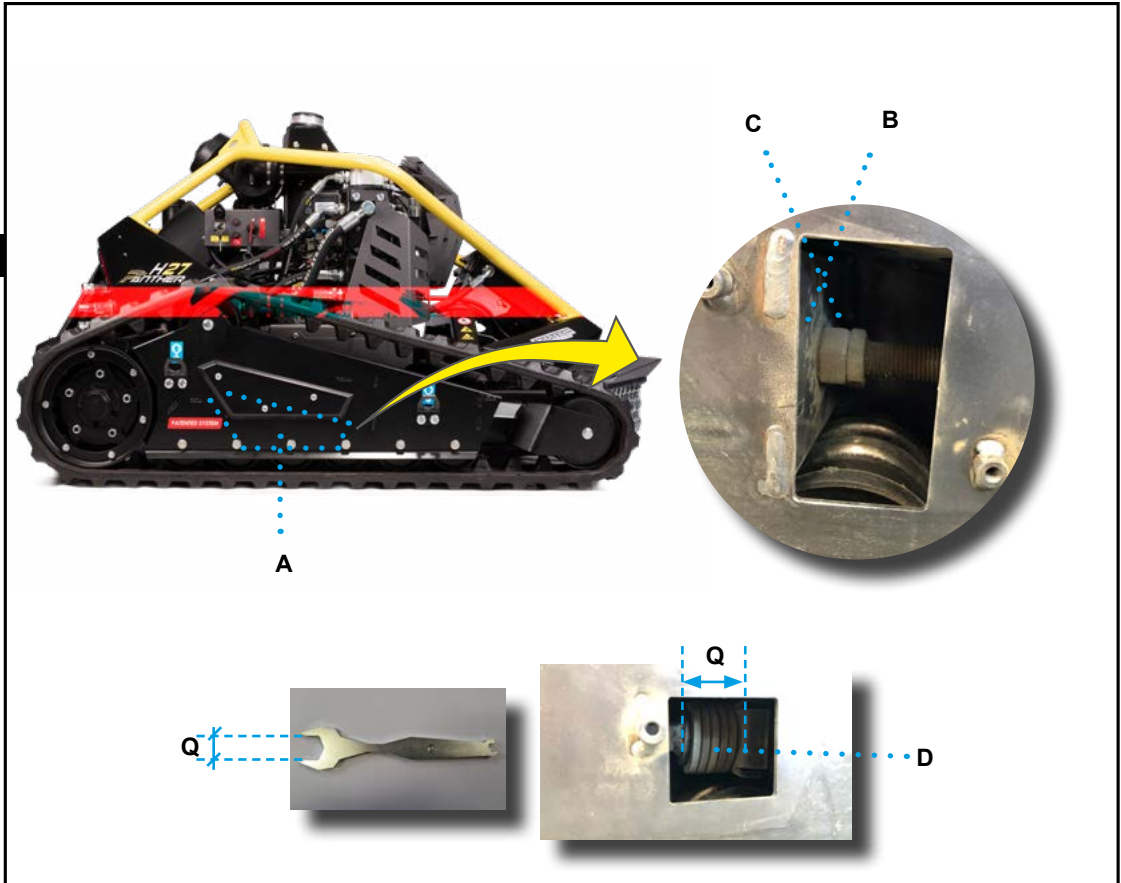



## A GÉP ÚJRA ÜZEMBE HELYEZÉSE

**Mielőtt a gépet hosszabb ideig tartó leállás után ismét üzembe helyezné, végezze el a felsorolt beavatkozásokat.**

- Töltse fel a lítium-akkumulátort megfelelő töltővel.
- Aktiválja az akkumulátorokhoz csatlakozást az akkumulátor leválasztó eszközzel.
- Ellenőrizze az összes szintet (olaj, üzemanyag).
- Ellenőrizze a fő rögzítőcsavarok meghúzását.
- Ellenőrizze, hogy a hidraulikarendszer tápvezetékei sértetlenek-e, és nincs-e olajszivárgás.

- Végezze el a szükséges karbantartási munkákat.
- Töltse fel a rádióvezérlő akkumulátorát.
- Indítsa el a motort, és tartsa alapljáraton a felmelegedéshez szükséges ideig.
- Ellenőrizze az összes biztonsági berendezés hatékonyságát.
- Végezzen általános tisztítást.

## KARBANTARTÓ BEAVATKOZÁSI JAVASLATOK

- HU**
- Tartsa a gépet maximálisan hatékony feltételek mellett és a programozott karbantartást végezze a gyártó által megadott frekvencia és módszer szerint.
  - A rendszeres karbantartásra feljogosított személyzetnek legyen elismert szaktudása és különleges ismeretei a beavatkozás területén.
  - A beavatkozásokat a gyártó által a „Használati utasításban” feltüntetett eljárások és módszerek szerint végezze.
  - Mielőtt a bekapcsolt géphez közeledne, győződjön meg arról, hogy a „Speed” potencióméter a rádiós vezérlőn a minimumon van (lásd a képet).

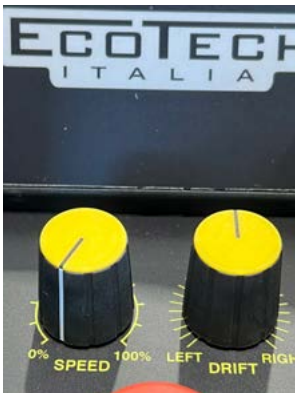

- Az összes közbeavatkozást CSAK megfelelő és jó állapotban lévő szerszámmal végezze, az alkatrészek és a gép részei károsodásának elkerülésére.
- A BIZTONSÁGI BERENDEZÉSEKET csak eredeti pótalkatrészekkel cserélje ki, hogy elkerülje az elvárt biztonsági szint megváltoztatását.
- Használjon a gyártó által ajánlott kenőanyagokat (olajokat és zsírokat), vagy ezekkel azonos kémiai-fizikai jellemzőkkel rendelkező kenőanyagokat.
- Ólom akkumulátorokat NE illesszen be, csak eredeti Ecotech Italia akkumulátort.
- A beavatkozások befejeztével állítson helyre minden olyan biztonsági feltételt, amely az ember-gép kölcsönhatás során felmerülő kockázatok megelőzésére és minimalizálására irányul.
- Ellenőrizze a közbeavatkozások végén, hogy nem maradtak szerszámok vagy egyéb anyag a mozgásban lévő részek közelében vagy kockázatos zónában.

**PROGRAMOZOTT KARBANTARTÁSI IDŐSZAKOK TÁBLÁZATA**

- Tartsa a gépet maximálisan hatékony feltételek mellett és a programozott karbantartást végezze a gyártó által megadott frekvencia és módszer szerint.
- Hosszabb munkaszünet esetén végezzen el néhány karbantartási műveletet, hogy megőrizze a működést és megelőzze a károsodásokat.
- Hosszabb munkaszüneti időszak után gondosan ellenőrizze, hogy a működés változatlan maradt.
- A jó karbantartás lehetővé teszi a teljesítmény hosszú távú fenntartását, a hosszabb élettartamot és a biztonsági követelmények állandó szintjét.

### 3. táblázat: Karbantartási időszakok

Minden munkanapon		
Alkatrész	Végrehajtandó közbeavatkozás	Hivatkozás
Teljes gép	Tisztítsa meg a munka maradványaitól.	
	Ellenőrizze a csavarok és csavarok feszességét	
	Ellenőrizze az olaj- vagy üzemanyagszivárgást	
	Ellenőrizze a vészleállító gombok helyes működését	
	Ellenőrizze a munkaeszközök és a kapcsolódó védelem kopását	
	Ellenőrizze az akusztikus/vizuális kijelzők működését	
	Ellenőrizze a biztonsági jeleket	
	Ellenőrizze a lánctalp feszességét	
Rádióvezérlés	Ellenőrizze a helyes működést	
	Ellenőrizze az akkumulátor állapotát	
Felső motor légszállító rács	Ellenőrizze, hogy nincsenek-e feldolgozási maradékok	
Belső égésű motor	Olajsztint ellenőrzése	Lásd „Motor olajsztint ellenőrzése”
	Levegőszűrő ellenőrzése	Lásd „Levegőszűrő ellenőrzése és tisztítása”
Üzemanyag tartály	Üzemanyagsztint ellenőrzése	
Hidraulikus berendezés üzemanyagtartály	Olajsztint ellenőrzése	Lásd „Hidraulikus olajsztint ellenőrzése”
Hőcserélő és mágnesszelep	Tisztítsa meg a munka maradványaitól	

Az első 8 üzemóra után		
Alkatrész	Végrehajtandó közbeavatkozás	Hivatkozás
Belső égésű motor	Olajcsere	Lásd „Motorolaj-csere”
Teljes gép	Ellenőrizze a kések állapotát, a támasztékukat és a biztonsági csavarok meghúzását	

50 óránként		
Alkatrész	Végrehajtandó közbeavatkozás	Hivatkozás
Olvadók	Ellenőrizze az épségét	
Generátor	Kábelek ellenőrzése	
Indítómotor	Kábelek ellenőrzése	
Csatlakozók	Zárak ellenőrzése	

<b>50 óránként</b>		
<i>Alkatrész</i>	<i>Végrehajtandó közbeavatkozás</i>	<i>Hivatkozás</i>
Lítiumelemek	Ellenőrizze a töltést (voltmérővel, minimum 12,4 V)	
	Ellenőrizze a terminál csatlakozását	Ha oxidáció jeleit látja, távolítsa el, és ellenőrizze, hogy a földelővezeték érintkezője (FEKETE) nem vágja-e el a tápérintkezőt (PIROS)
Elektromos rendszer vezetékvezetése	Kopás ellenőrzése	Sérülés, a szigetelés elhasználódása vagy rendellenes felmelegedés jelei esetén forduljon a szervizközpontozhoz
Láncfalpfeszítő	Láncfalpfeszítő zsírzsírása	hajtja végre a „Láncfalpfeszítő zsírzsírása” eljárást
Hidraulikus rendszer ellenőrzése”	Olajszűrő csere	Lásd „Olajszűrő csere

<b>100 óránként vagy 1 évente</b>		
<i>Alkatrész</i>	<i>Végrehajtandó közbeavatkozás</i>	<i>Hivatkozás</i>
Belső égésű motor	Olajcsere Üzemanyag szűrő csere	Lásd „Motorolaj-csere”
Belső égésű motor	Olajszűrő csere	Lásd „Motorolaj-szűrő csere”

**HU**

<b>250 óránként vagy 1 évente</b>		
<i>Alkatrész</i>	<i>Végrehajtandó közbeavatkozás</i>	<i>Hivatkozás</i>
Belső égésű motor	Levegőszűrőcsere	
Hidraulikus rendszer ellenőrzése”	Olajszűrő csere	Lásd „Olajszűrő csere

<b>500 óránként vagy 1 évente</b>		
<i>Alkatrész</i>	<i>Végrehajtandó közbeavatkozás</i>	<i>Hivatkozás</i>
Hidraulikus rendszer	Olajcsere	Lásd „Hidraulikus olaj csere”

<b>4000 óránként vagy 2 évente</b>		
<i>Alkatrész</i>	<i>Végrehajtandó közbeavatkozás</i>	<i>Hivatkozás</i>
Teljes gép	Üzemanyagcső csere	

<b>4000 óránként vagy 4 évente</b>		
<i>Alkatrész</i>	<i>Végrehajtandó közbeavatkozás</i>	<i>Hivatkozás</i>
Teljes gép	Cserélje ki a hidraulikus csöveket	

## **KENŐANYAG ÉS HIDRAULIKUS OLAJ TÁBLÁZAT**

A táblázat a gyártó által javasolt kenőanyagok specifikációit mutatja az alkatrészek és/vagy referenciaterületek alapján.

4. táblázat: A kenőanyag jellemzői

<i>Kenőanyag típusa</i>	<i>Márka</i>	<i>Jelzés</i>	<i>Alkatrész</i>
Hidraulikus olaj	PAKELO	Hydraulic EP ISO46	Hidraulika olajtartály
Motorolaj	-	SAE 10W-30 / 10W-40	Motorolaj üzemanyagtartály

**! Fontos**

Használjon a gyártó által ajánlott kenőanyagokat (olajokat és zsírokat), vagy ezekkel azonos kémiai-fizikai jellemzőkkel rendelkező kenőanyagokat.

A beszerelt kereskedelmi alkatrészek kenésére vonatkozóan olvassa el a gyártó által megadott információkat.

## LÍTIUMELEMEK FELTÖLTÉSE (12 V)

Az illusztráció a beavatkozási pontokat, a leírás pedig az alkalmazandó eljárásokat mutatja be.

H27 PANTHER

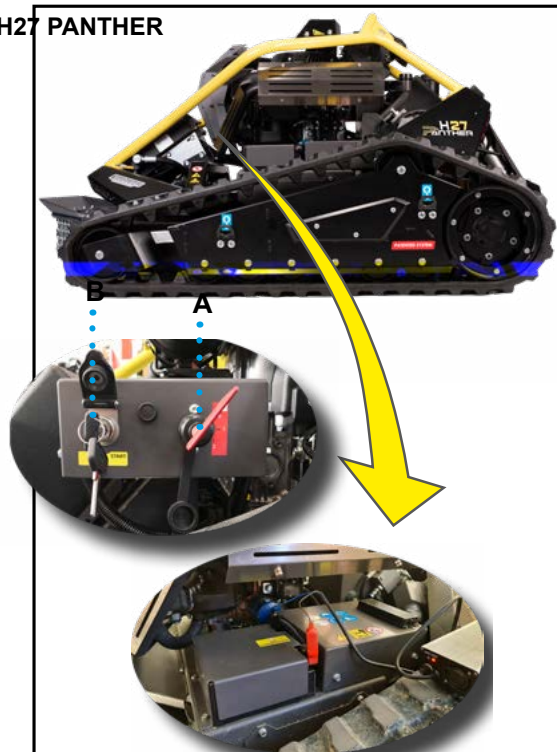

1. Helyezze a gépet stabil éssima felületre.
2. Állítsa le a gépet
3. Ellenőrizze, hogy az akkumulátorkapcsoló A „1” állásban van-e (inaktíválva), és hogy a B gyújtáskulcs „0” állásban van-e.
4. Csatlakoztassa az akkumulátortöltőt az akkumulátor kivezetéséhez az ábrán látható módon.
5. Töltse fel teljesen az akkumulátort.
6. Húzza ki a kábeleket, ha a töltés befejeződő.

### ! Fontos

**Az akkumulátor típusának megfelelő töltőt használjon.**

HU

H24 LYNX



**GÉPTISZTÍTÁS****Folytassa a megadott módon.**

1. Helyezze a gépet stabil és sima felületre.
2. Állítsa le a gépet
3. Hagyja lehűlni a motort.
4. Viseljen minden egyéni védőfelszerelést, amely a légutak (légzésgátló maszkok) és a szemek (szemüveg) védelméhez szükséges.
  - Használjon sűrített levegősugarat az összes feldolgozási maradék eltávolításához.
  - Távolítsa el a feldolgozási maradványoka a vágóasztalról

**Figyelem - Figyelmeztetés****Ne használjon sűrített vízsugarat.**

- Tisztítson meg minden fémfelületet megfelelő termékekkel.
- **SOHA NE használjon maró és gyúlékony tisztítószereket és/vagy olyan termékeket, amelyek káros anyagokat tartalmazhatnak vagy kibocsáthatnak.**

## HIDRAULIKUS OLAJSZINT ELLENŐRZÉSE

Az illusztráció a beavatkozási pontokat, a leírás pedig az alkalmazandó eljárásokat mutatja be.

H27 PANTHER



H24 LYNX

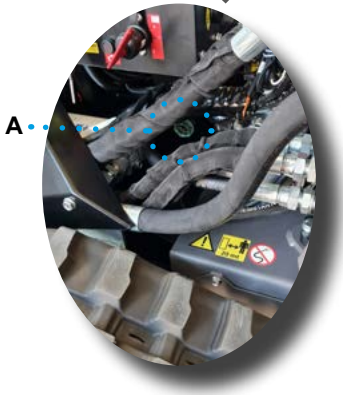

1. Helyezze a gépet stabil és sima felületre.
2. Állítsa le a gépet
3. Hagyja lehűlni a motort.
4. Ellenőrizze az olajszintet az A ellenőrző ablakon keresztül. Az optimális szint a nyílás felénél van.
5. Töltse fel, ha a szint nem megfelelő.

### Fontos

Használja a gyártó által ajánlott olajokat. Ne keverje össze a különböző márkájú vagy tulajdonságú olajokat.

HU

## MOTOR OLAJSZINT ELLENŐRZÉSE

Az illusztráció a beavatkozási pontokat, a leírás pedig az alkalmazandó eljárásokat mutatja be.

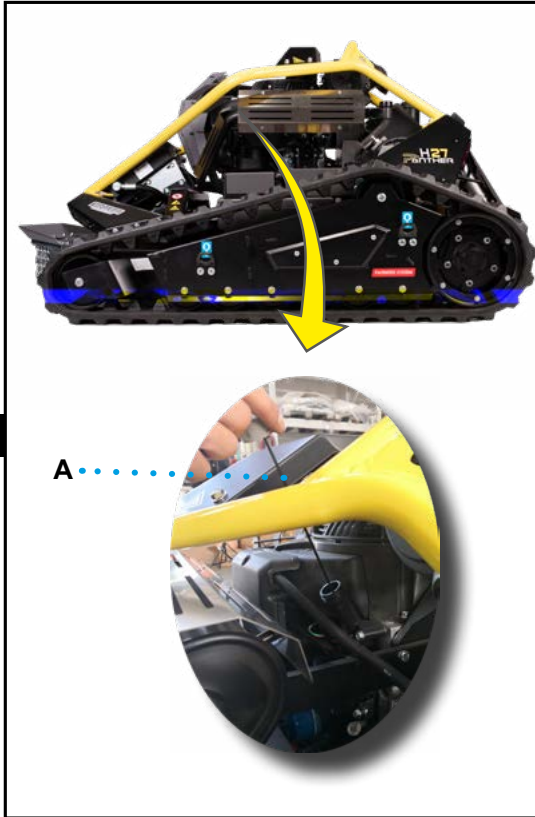

1. Helyezze a gépet stabil és sima felületre.
2. Állítsa le a gépet
3. Hagyja lehűlni a motort.
4. Húzza ki az A olajsztmérő pálcát.
5. Ellenőrizze a megfelelő olajsztintet, és ha szükséges, töltsse fel.
6. Az olajsztintnek a minimális és a maximális referencia között kell lennie.

### ! Fontos

Használja a gyártó által ajánlott olajokat. Ne keverje össze a különböző márkájú vagy tulajdonságú olajokat. További részletekért olvassa el a motor használati útmutatóját.

## MOTOR LEVEGŐSZŰRŐ ELLENŐRZÉSE ÉS TISZTÍTÁSA

Az illusztráció a beavatkozási pontokat, a leírás pedig az alkalmazandó eljárásokat mutatja be.

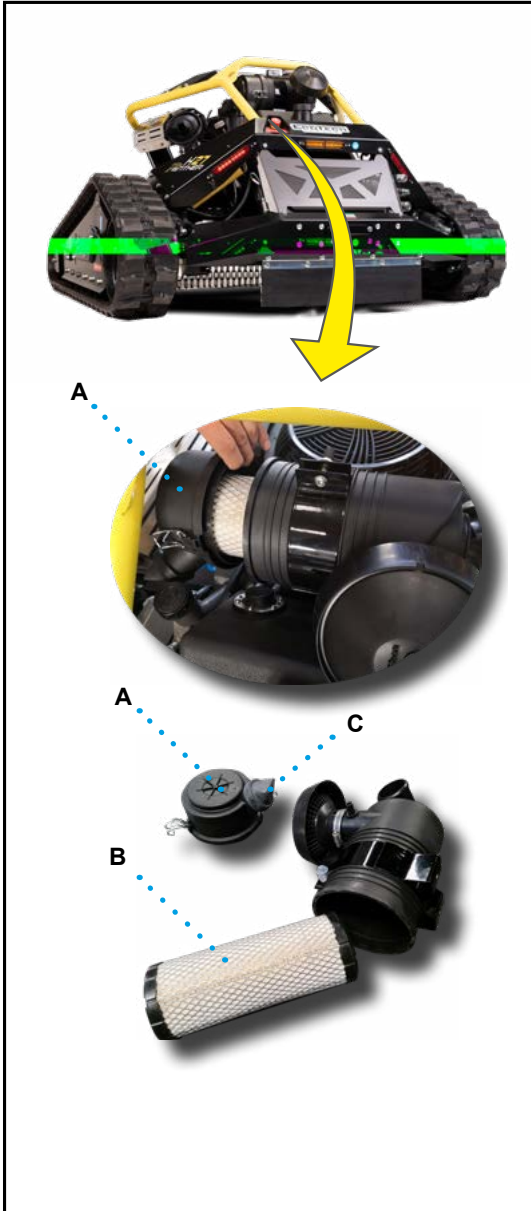

1. Helyezze a gépet stabil és sima felületre.

2. Állítsa le a gépet
3. Hagyja lehűlni a motort.

### **Figyelem - Figyelmeztetés**

Viseljen minden egyéni védőfelszerelést, amely a légutak (légzésgátló maszkok) és a szemek (szemüveg) védelméhez szükséges.

4. Engedje le teljesen a vágólapot.
5. Szerelje le a fedelet A.
6. Húzza ki a betétet B.
7. Tisztítsa meg a B betétet kifelé irányuló levegősugárral.
8. Tisztítsa meg el a C kiürítő szelepét.
9. Tisztítsa meg a szűrőtartály belsejét egy ruhával.

### **Fontos**

CSAK puha, száraz, csúszásmentes kendőt használjon,

ami nem szőszösödik.

10. Helyezze vissza a B patront és az A fedelet.

HU

## OLAJMOTOR CSERE

Az illusztráció a beavatkozási pontokat, a leírás pedig az alkalmazandó eljárásokat mutatja be.

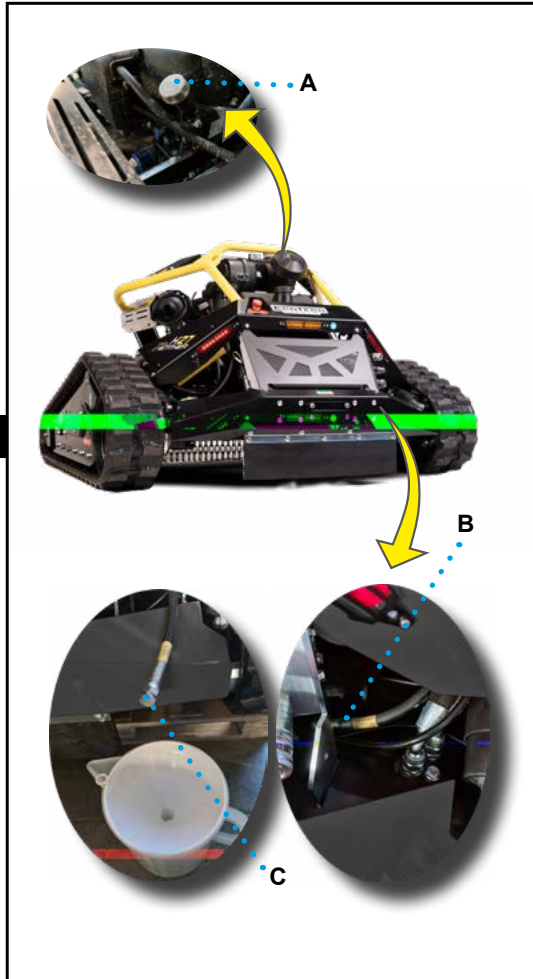

1. Helyezze a gépet stabil és sima felületre.
2. Állítsa le a gépet
3. Hagyja lehűlni a motort.

### MEGJEG

**Hideg autó mellett indítsa el a motort körülbelül 5 percig, hogy felmelegedjen az olaj, majd kapcsolja ki ismét.**

### **Figyelem - Figyelmeztetés**

**Viseljen minden egyéni védőfelszerelést, amely a légutak (légzésgátló maszkok) és a szemek (szemüveg) védelméhez szükséges.**

4. Nyissa ki a dugót A.
5. Húzza ki a rugalmas tömlőt B (sárga címkével), és irányítsa egy akkora tartályba, hogy összegyűjtse a használt olajat.
6. Távolítsa el a leeresztő csavart C.
7. Engedje le az összes motorolajat.
8. Zárja le a leeresztő csavart C.
9. Töltsön fel olajat a jelzett szintig.

### **Fontos**

**Használja a gyártó által ajánlott olajokat. Ne keverje össze a különböző márkájú vagy tulajdonságú olajokat.**

**További részletekért lásd a „Kenőanyag és hidraulikus olaj” bekezdést.**

10. Helyezze vissza a tömlőt B
11. Csavarja vissza a kupakot A.
12. Indítsa be a motort, és hagyja jární körülbelül 5 percig, majd kapcsolja ki.
13. Ellenőrizze az olajszintet a megfelelő beosztású szintjelző pálcával, és ha szükséges, töltsse fel.

### **Figyelem - Figyelmeztetés**

**Ne szórja ki az olajat és/vagy a maradékot a környezetbe, hanem a felhasználás országában hatályos törvények szerint ártalmatlanítsa őket.**

## MOTOR OLAJSZŰRŐ CSERE

Az illusztráció a beavatkozási pontokat, a leírás pedig az alkalmazandó eljárásokat mutatja be.

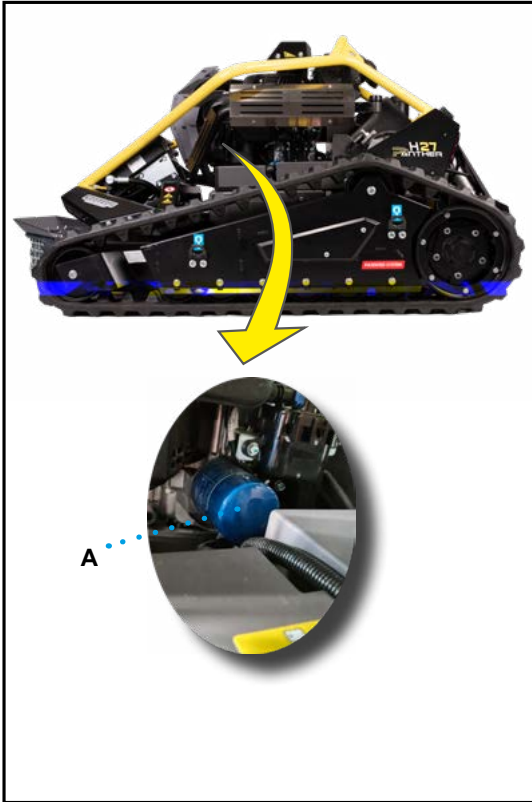

1. Helyezze a gépet stabil és sima felületre.
2. Állítsa le a gépet
3. Hagyja lehűlni a motort.

### **Figyelem - Figyelmeztetés**

**Viseljen minden egyéni védőfelszerelést, amely a légutak (légzésgátló maszkok) és a szemek (szemüveg) védelméhez szükséges.**

4. Távolítsa el az olajat a motorból a „Motorolajcsere” eljárást követve.
5. Távolítsa el az A szűrőpatront a megfelelő kulccsal kulccsal.
6. Vigyen fel kis mennyiségű tiszta olajat az új betét tömítéseire és meneteire.
7. Tisztítsa meg jól a szűrőfeket, és helyezze vissza az új patront, és húzza meg a kulccsal.
8. Töltse fel motorolajjal a szintig, és kövesse a

„Motorolajszint-ellenőrzés” eljárást.

9. Gondosan tisztítsa meg a csereműveletek által okozott olajszivárgást.
10. Indítsa el a motort.
11. Ellenőrizze a rendszer veszteségeit.
12. Ellenőrizze újra a motorolaj szintjét.

### **Figyelem - Figyelmeztetés**

**Ne szórja ki az olajat és/vagy a maradékot a környezetbe, hanem a felhasználás országában hatályos törvények szerint ártalmatlanítsa őket.**

** Figyelem - Figyelmeztetés**

**Óvja kezét és testét a nagynyomású folyadékoktól.**

**Amint a munka befejeződött, a gépben lévő olaj nagyon forró; a nyomás az áramkörben akkor is magas, ha a gép le van állítva.**

- Használjon tesztfelületet a szivárgások meghatározásához.
- A karbantartási műveletek a felsoroltak szerint vannak.
- A tartályban lévő olajsint napi ellenőrzése – Az olajszűrő időszakos cseréje.
- Időszakos olajcsere.
- A csövek időszakos cseréje.
- A karbantartási műveletek során mindig ellenőrizze a tömítéseket és az O-gyűrűket, és mindig cserélje ki azokat, ha sérültek.

**HU**

## HIDRAULIKAOLAJ CSERE

A hidraulikus szivattyúk megfelelő kenésének és viszkozitásának biztosítása érdekében az olajat rendszeres időközönként cserélni kell.

### **Figyelem - Figyelmeztetés**

Óvja kezét és testét a nagynyomású folyadékoktól. A munka befejeztével a gépben lévő olaj nagyon forró; a nyomás az áramkörben akkor is magas, ha a gép le van állítva.

Az ábrán láthatók a közbelépés pontjai, és a leírásban olvashatja a betartandó folyamatokat.

1. Helyezze a gépet stabil és sima felületre.
2. Állítsa le a gépet
3. Hagyja lehűlni a motort.
4. Gondosan tisztítson meg minden alkatrészt, mielőtt kinyitná a tartálysapkákat.
5. Nyissa ki a dugót A.
6. Távolítsa el a piros címkével ellátott cső B leeresztőcsavarját, és gyűjtse össze a használt olajat egy kellően nagy tartályba.
7. Csavarja vissza a kupakot B.
8. Helyezzen be új hidraulika olajat az A betöltősapkából, és töltsse fel.

### **Fontos**

Használja a gyártó által ajánlott olajokat. Ne keverje össze a különböző márkájú vagy tulajdonságú olajokat. További részletekért olvassa el a „Kenőanyagok és hidraulikaolajok táblázata” című részt.

9. Csavarja vissza a kupakot A.
10. Indítsa be a motort, és hagyja járni körülbelül 5 percig, majd kapcsolja ki.

### **Figyelem - Figyelmeztetés**

Az olajsint ellenőrzését MINDIG kikapcsolt gép mellett kell elvégezni.

11. Ellenőrizze újra az olajsintet (lásd „A hidraulika olajsint ellenőrzése” című részt), és szükség esetén töltsön utána.

### **Figyelem - Figyelmeztetés**

Ne szórja ki az olajat és/vagy a maradékot a környezetbe, hanem a felhasználás országában hatályos törvények szerint ártalmatlanítsa őket.

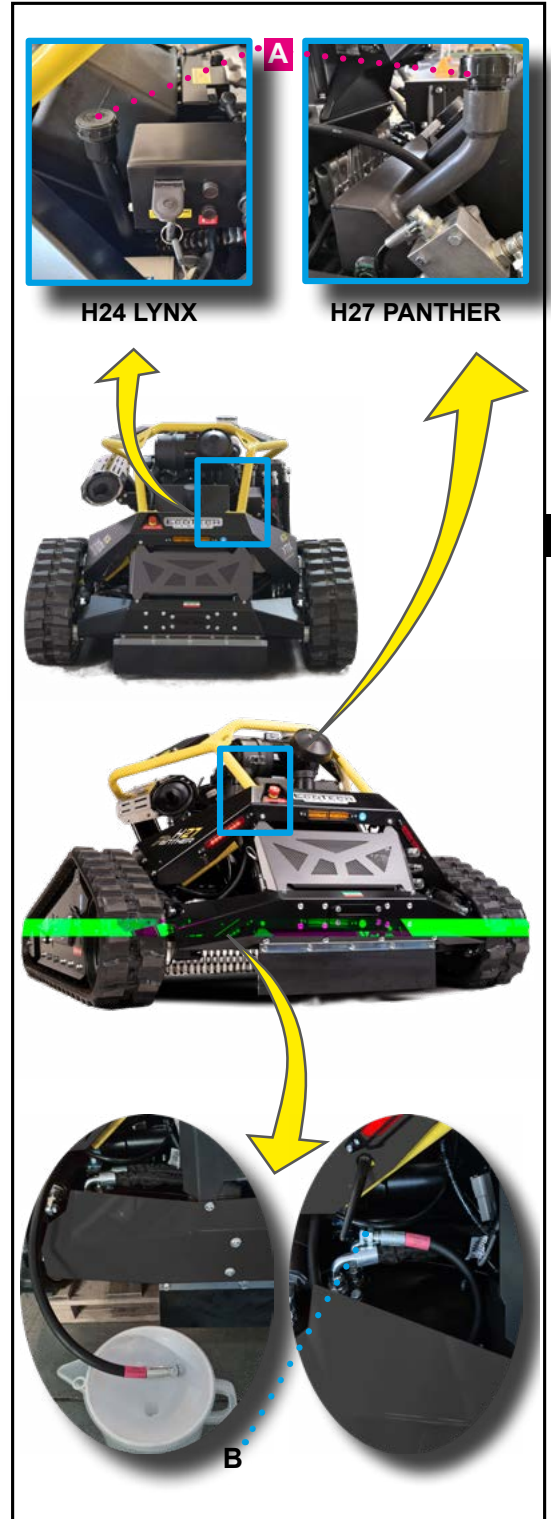

## HIDRAULIKAOLAJ-SZŰRŐ CSERE

A szűrőt csak eredeti alkatrészekre szabad cserélni, mielőtt teljesen eltömődne.

### **Figyelem - Figyelmeztetés**

**Óvja kezét és testét a nagynyomású folyadékoktól.**

**A munka végeztével a gépben lévő olaj nagyon forró; a nyomás az áramkörben akkor is magas, ha a gép le van állítva.**

A ilustração representa os pontos de intervenção e a descrição indica os procedimentos a serem adotados.

1. Helyezze a gépet stabil és sima felületre.
2. Állítsa le a gépet
3. Hagyja lehűlni a motort
4. Távolítsa el az olajat a hidraulikus rendszerből a „Hidraulika olajcsere” eljárást követően.
5. Tisztítsa meg jól a szűrőfeket, és helyezze vissza az új patronrt, és húzza meg a kulccsal.
6. Gondosan tisztítsa meg a csereműveletek által okozott olajszivárgást.
7. Töltsön vissza új hidraulikaolajat a tartályba, és töltsse fel.

### **Figyelem - Figyelmeztetés**

**Ne szórja ki az olajat és/vagy a maradékot a környezetbe, hanem a felhasználás országában hatályos törvények szerint ártalmatlanítsa őket.**

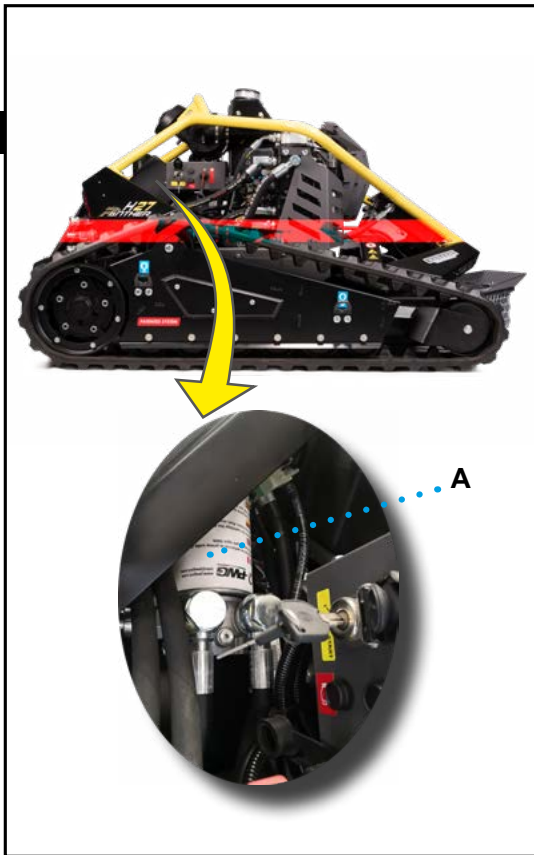

## VÁGÓKÉS MEGFORDÍTÁS ÉS CSERE

Az illusztráció a beavatkozási pontokat, a leírás pedig az alkalmazandó eljárásokat mutatja be.

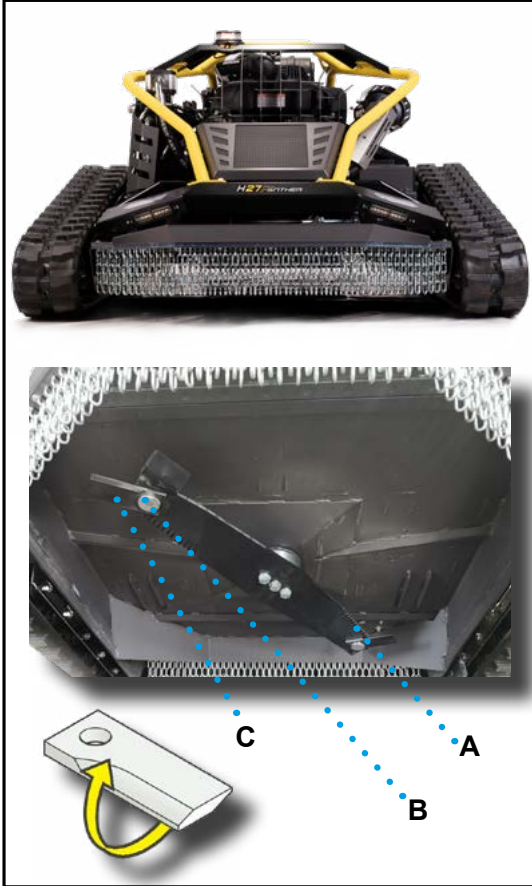

### ■ Penge csere/megfordítás

1. Csavarja ki az A anyát a mellékelt megfelelő csavarkulccsal.
2. Húzza ki a B pengecsapot és a C pengét.
3. Cserélje ki a sérült pengét, vagy forgassa el 180°-kal (lásd az oldalsó ábrát).
4. Helyezze vissza a B tűt az eredeti helyzetébe.
5. Húzza meg az A anyát a megfelelő kulccsal.

#### MEGJEG

**Egy bizonyos számú használat után folytathatja a kések megfordítását, hogy mindkét oldalon kihasználja a vágóélt.**

HU

- Helyezze a gépet stabil és sima felületre.
- Állítsa le a gépet.



### **Figyelem - Figyelmeztetés**

**A műveleteket kikapcsolt gép mellett hajtsa végre.**

## ELEKTROMOS BERENDEZÉS ELLENŐRZÉSE

Ez egy **SEMERVÉTELEZÉS**, amelyet a lehető legnagyobb pontossággal kell elvégezni, hogy elkerüljük a rendszer károsodását, amely veszélyeztetheti a gép megfelelő működését.

– Ellenőrizze a felsorolt alkatrészeket.

1. A biztosítékok oxidációja vagy korróziója: szükség esetén

cserélje ki őket (lásd „A biztosítékok cseréje”).

2. Akkumulátor állapota: ellenőrizze a feszültséget és a kapocsatlakozás állapotát.

Ha oxidáció van jelen, távolítsa el, és fedje be a kivezetéseket megfelelő zsírral.

3. Indítómotor kábelek.

4. Generátor kábelek.

5. Csatlakozók meghúzása.



### Figyelem - Figyelmeztetés

**Ha a vezetékeken sérülés, a szigetelés kopása vagy rendellenes felmelegedés jelei láthatók, forduljon a szervizközpontozhoz.**

## OLVADÓ CSERE

**HU** Az illusztráció a beavatkozási pontokat, a leírás pedig az alkalmazandó eljárásokat mutatja be.

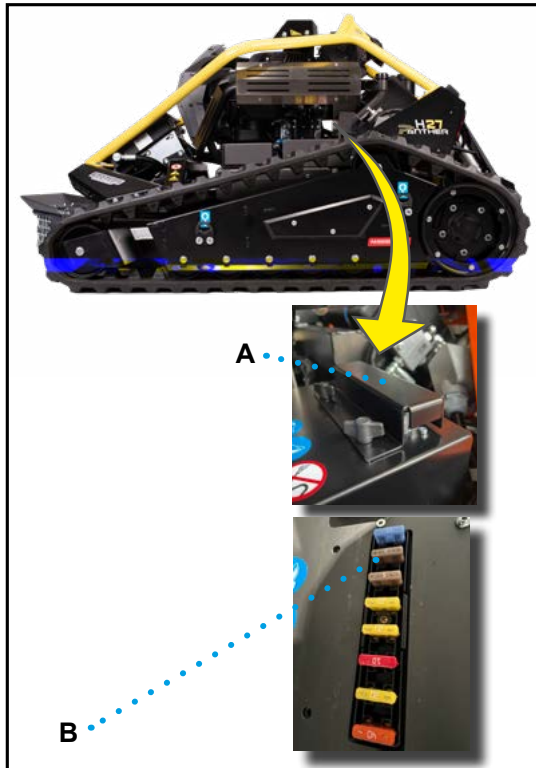

1. Helyezze a gépet stabil és sima felületre.
2. Állítsa le a gépet.
3. Szerelje szét az A védőburkolatot, és vegye

lea fedelet B.

4. Cserélje ki a sérült biztosítékot ugyanazon jellemzőkkel.

5. Szerelje vissza a fedelet B és a burkolatot A.

### Fontos

**Csere esetén csak a táblázatban feltüntetett jellemzőkkel rendelkező biztosítékokat használjon.**

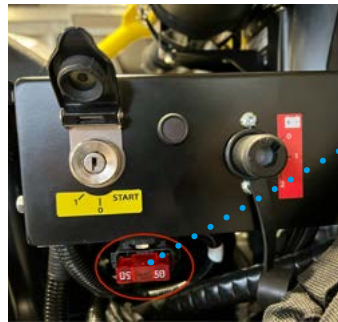

9 (5. táblázat)



10, 11 (5. táblázat)

## 5. táblázat: A biztosítékok leírása

Posição	Descrição	Unidade de medida	Valor
1	Általános elektromos rendszer	A	40A
2	Fék + vágóasztal + AUX (H27 Panther)	A	20A
3	Penge bekapcsolása	A	10A
4	START + BY motor	A	20A
5	Kürt + generátor + üzemanyaglámpa + 12V konnektor + LED1 + LED2 + Beacon lámpa	A	20A
6	Távírányító	A	5A
7	PSE + K19	A	5A
8	Olajhűtő ventilátor	A	15A
9	Biztonsági maxi biztosíték	A	50A
10	Honda motor biztosíték (lásd a motor kézikönyvét)	A	15A
11	Honda motor biztosíték (lásd a motor kézikönyvét)	A	30A

## INFORMAÇÕES SOBRE AS AVARIAS

**HU**

### MEGJEG

**Tekintettel arra, hogy a legtöbb működési hiba a gép nem megfelelő használata miatt következik be, a következő táblázat néhány lehetséges meghibásodást/rendellenességet mutat be,**

**amelyek előfordulhatnak, és a megoldásukra hozandó intézkedéseket. Bármilyen típusú művelet elvégzése előtt lépjen kapcsolatba a hivatalos szervizzel, tüntesse fel a gép sorozatszámát és a használati időt.**

## 6. táblázat: Működési üzempavarok

Üzempavar	Ok	Helyrehozás
A piros távirányító LED bekapcsoláskor villog	A STOP gomb behelyezve a távirányítón	Kapcsolja ki a STOP gombot
	A pengekapcsoló gomb behelyezve	Oldja ki a pengekapcsoló gombot
	AUX gomb behelyezve	Az AUX gomb letiltása
Piros távirányító LED villog a gép használata közben + szaggatott hangjelzés	A távirányító eleme lemerült	Töltse fel vagy cserélje ki az akkumulátort

	Üzemzavar	Ok	Helyrehozás
<b>Motor riasztó jelzőlámpa</b>	Folyamatosan világít	Olajriasztó	Ellenőrizze az olajsintet, és szükség esetén töltsen fel. Ha a probléma továbbra is fennáll, forduljon a Honda szervizhez.
	1 villanás	Akkumulátorfeszültség probléma	Forduljon egy Honda szervizhez
	2 villanás	Gyorsító hiba	Forduljon egy Honda szervizhez
	3 villanás	Nyitásérzékelő hiba 1 pillangó	Forduljon egy Honda szervizhez
	4 villanás	Nyitásérzékelő hiba 2 pillangó	Forduljon egy Honda szervizhez
	5 villanás	Fojtószelep nyitás érzékelő hiba	Forduljon egy Honda szervizhez
	6 villanás	Érzékelő észlelési hiba Külső hőm.	Forduljon egy Honda szervizhez
	7 villanás	Hőmérséklet érzékelő hiba motor	Forduljon egy Honda szervizhez
	8 villanás	A légköri nyomás/ szívócsatorna nyomásérzékelő hibája	Keressen fel egy Honda szervizt.
9 villanás	Vezérlőegység hiba	Forduljon egy Honda szervizhez	
<b>HU</b>	Hangjelzés szaggatottan hangzik	A rádiós vezérlés akkumulátorának töltöttsége kevesebb, mint 10%	Töltsen fel vagy cserélje ki a rádióvezérlő akkumulátorát
A gép motorja nem indul be		Vészleállító gomb bekapcsolva	Kapcsolja ki a vészleállító gombot
		Hibás biztosíték	Cserélje ki a biztosítékot.
		Üzemanyaghiány	Töltsen fel
		Az autó akkumulátora lemerült	Töltsen fel vagy cserélje ki az akkumulátort
		Eltömődött üzemanyagszűrő	Cserélje ki a szűrőt
Az indítómotor nem forog		Eltömődött motor levegőszűrő	Tisztítsa meg a szűrőt
		Hibás vezetékezés	Lépjön kapcsolatba az ügyfélszolgálattal
		Az autó akkumulátora lemerült	Töltsen fel vagy cserélje ki az akkumulátort
Hátsó sárga „Üzemanyagtartalék” figyelmeztető lámpa világít		Hibás biztosíték	Cserélje ki a biztosítékot.
		Az üzemanyagszint kevesebb, mint 1/4	Töltsen fel.
A motor hirtelen leáll		Üzemanyaghiány	Töltsen fel.
		A pengék hirtelen akadályba ütköztek	Hajtsa végre az újraindítási eljárást Lásd „Újraindítás a motor leállítása után”
A hidraulikus szivattyúk/motorok rendellenes zajt bocsátanak ki		Hibás hidraulikus szivattyúk/motorok	Lépjön kapcsolatba az ügyfélszolgálattal
		Hidraulikaolaj hiánya a tartályban/rendszerben	Állítsa vissza az olajsintet.
A pengék nem forognak		A pengeszíjak túl lazak	Lépjön kapcsolatba az ügyfélszolgálattal
		Hibás pengeszíjak	Lépjön kapcsolatba az ügyfélszolgálattal
		A pengéket idegen test blokkolja	Távolítsa el az idegen testet
		Hibás elektromágneses tengelykapcsoló	Lépjön kapcsolatba az ügyfélszolgálattal
		Hibás vezetékezés	Lépjön kapcsolatba az ügyfélszolgálattal
A sávok nem forognak bekapcsolt vezérlés mellett		Hibás hidraulikus rendszer	Lépjön kapcsolatba az ügyfélszolgálattal
		Szivattyú mozgató szalag	Lépjön kapcsolatba az ügyfélszolgálattal
		hibás hidraulika	Lépjön kapcsolatba az ügyfélszolgálattal

<i>Üzemzavar</i>	<i>Ok</i>	<i>Helyrehozás</i>
A vágóasztal nem emelkedik/ süllyed	Hibás elektromos működtető	Lépjön kapcsolatba az ügyfélszolgálattal
	Hibás vezetékezés	Lépjön kapcsolatba az ügyfélszolgálattal
	Hibás biztosíték	Cserélje ki az olvadót
	Idegentest blokkolja az emelőrendszert	Távolítsa el az idegen testet
A rádiókapcsolat munka közben megszakad	Túl nagy távolság a rádióvezérlés és a gép között	Csökkentse a távolságot
	A távirányító/gép akkumulátora lemerült	Töltse fel vagy cserélje ki az akkumulátort
	Jel interferencia	Kapcsolja ki, majd be a rádióvezérlőt/ gépet
Túlzott rezgések	Laza rögzítőcsavarok	Ellenőrizze a csavarok feszességét
	Sérült pengék	Cserélje ki a késeket
	Idegen test a gépben	Távolítsa el az idegen testet
Kijön a lánctalp	Helytelen feszítés	Hajtsa végre a pálya összeszerelési eljárást Lásd: „Lánctalp felszerelése/ eltávolítása”
	Idegen test az öv belsejében	Távolítsa el az idegen testet Hajtsa végre a lánctalp-szerelési eljárást Lásd: „Lánctalp felszerelése/eltávolítása”

**EK MEGFELELŐSÉGI NYILATKOZAT****MEGFELELŐSÉGI NYILATKOZAT / CONFORMITY DECLARATION (AII. II-A Dir. 2006/42/EK)**

A gyártó:  
**ECOTECH ITALIA SRL Via Dovizi, 18 47122 Forlì FC - OLASZORSZÁG,**

saját kizárólagos felelőssége tudatában kijelenti, hogy az alábbi gép:

Rádióvezérlésű aprítógép

modell: **H27 Panther/H24 Lynx**

sorozatszám: XXXXX

Motor: Honda iGXV800/iGXV700

Típus: H27 Panther/H24 Lynx

A gyártás éve: 2022

Mért hangteljesítmény szint: LwA 104 dB

Max vágási szélesség: 1000 mm

Megfelel a következő rendelkezéseknek:

- A gépekről szóló 2006/42/EK irányelv, valamint a nemzeti végrehajtási rendelkezések és a vonatkozó műszaki dokumentáció ugyanazon irányelv VII. B. mellékletével összhangban került összeállításra;
- „PED” irányelv (2014/68/EU), valamint az azt követő módosítások és végrehajtási rendelkezések.
- „WEEE” irányelv (2012/19/EU), valamint az azt követő módosítások és végrehajtási rendelkezések.

A műszaki építési akta összeállítására felhatalmazott személy: Roberto Romboli, az ECOTECH ITALIA S.r.l. Via Dovizi, 18 47122 Forlì FC – OLASZORSZÁG. A gépekről szóló 2006/42/EK irányelv által előírt műszaki konstrukciós aktát a cég székhelyén tartják.

Használat során be kell tartani a műszerhez mellékelt használati útmutatóban található összes utasítást, valamint a felhasználás országában érvényben lévő összes biztonsági és balesetmegelőzési előírást; a CE-jelölést elhelyezték a terméken.

Dátum: 2022/01/01

A jogi képviselő  
Roberto Romboli

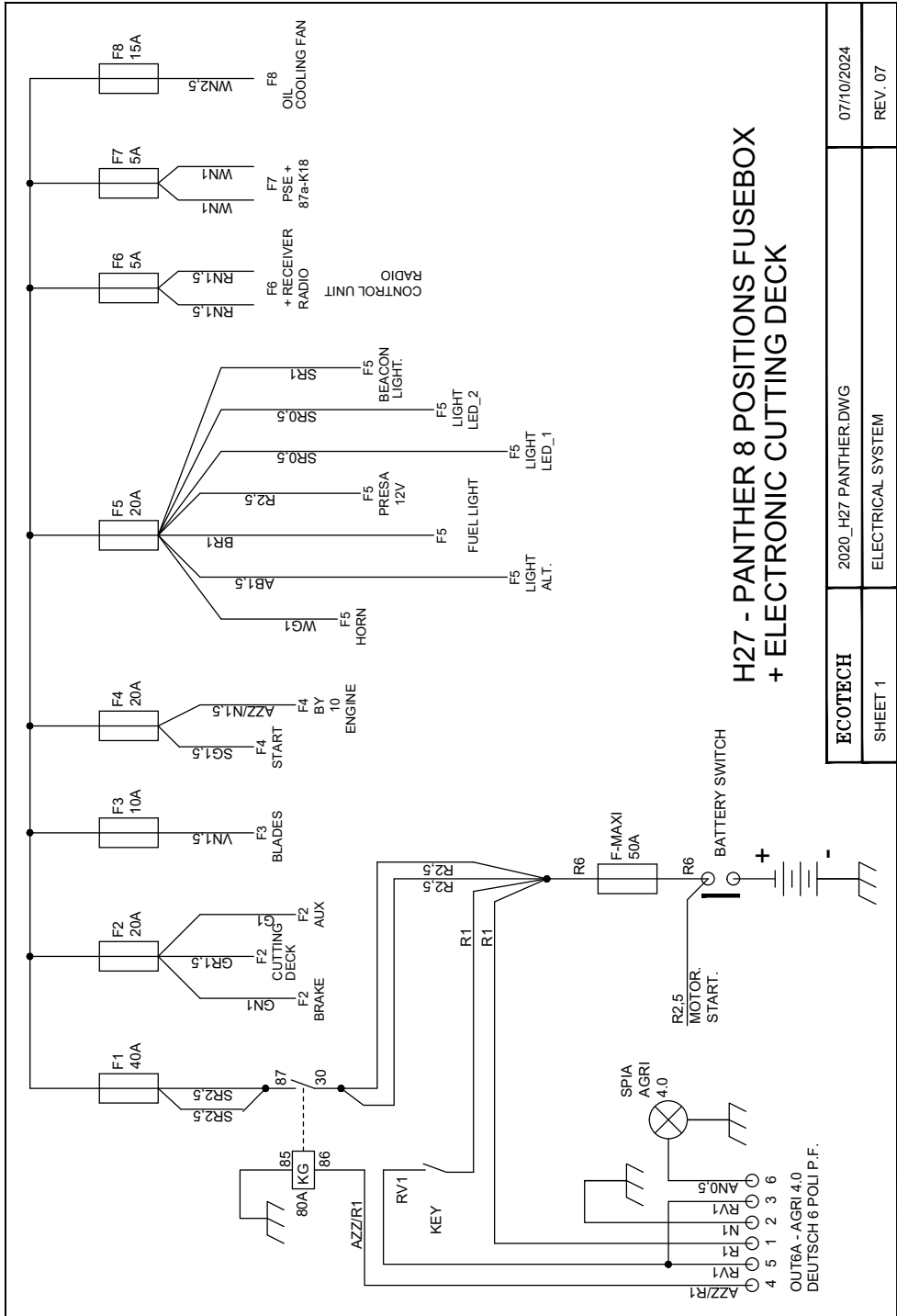

SL00937  
UPPER VIEW

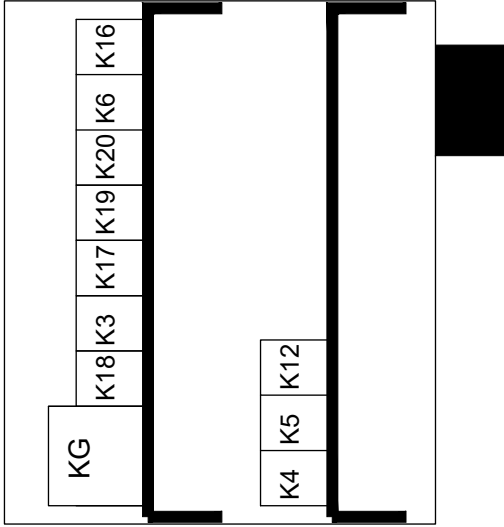

FUSE BOX - FRONT VIEW

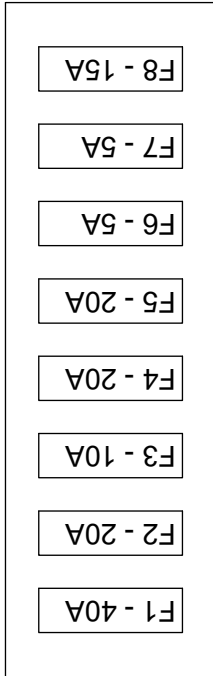

FUSE BOX - DESCRIPTION

- F1 - 40A GENERAL UNDER KEY
- F2 - 20A BRAKE + CUTTING DECK + AUX
- F3 - 10A BLADES
- F4 - 20A START + BY ENGINE
- F5 - 20A HORN + ALTERN. + FUEL LIGHT + 12V PLUG + LED1 + LED2 + BEACON LIGHT
- F6 - 5A REMOTE CONTROL
- F7 - 5A PSE + K19
- F8 - 15A OIL COOLER FAN

ECOTECH	2020_H27 PANTHER.DWG	07/10/2024
SHEET 5	ELECTRICAL SYSTEM	REV. 07



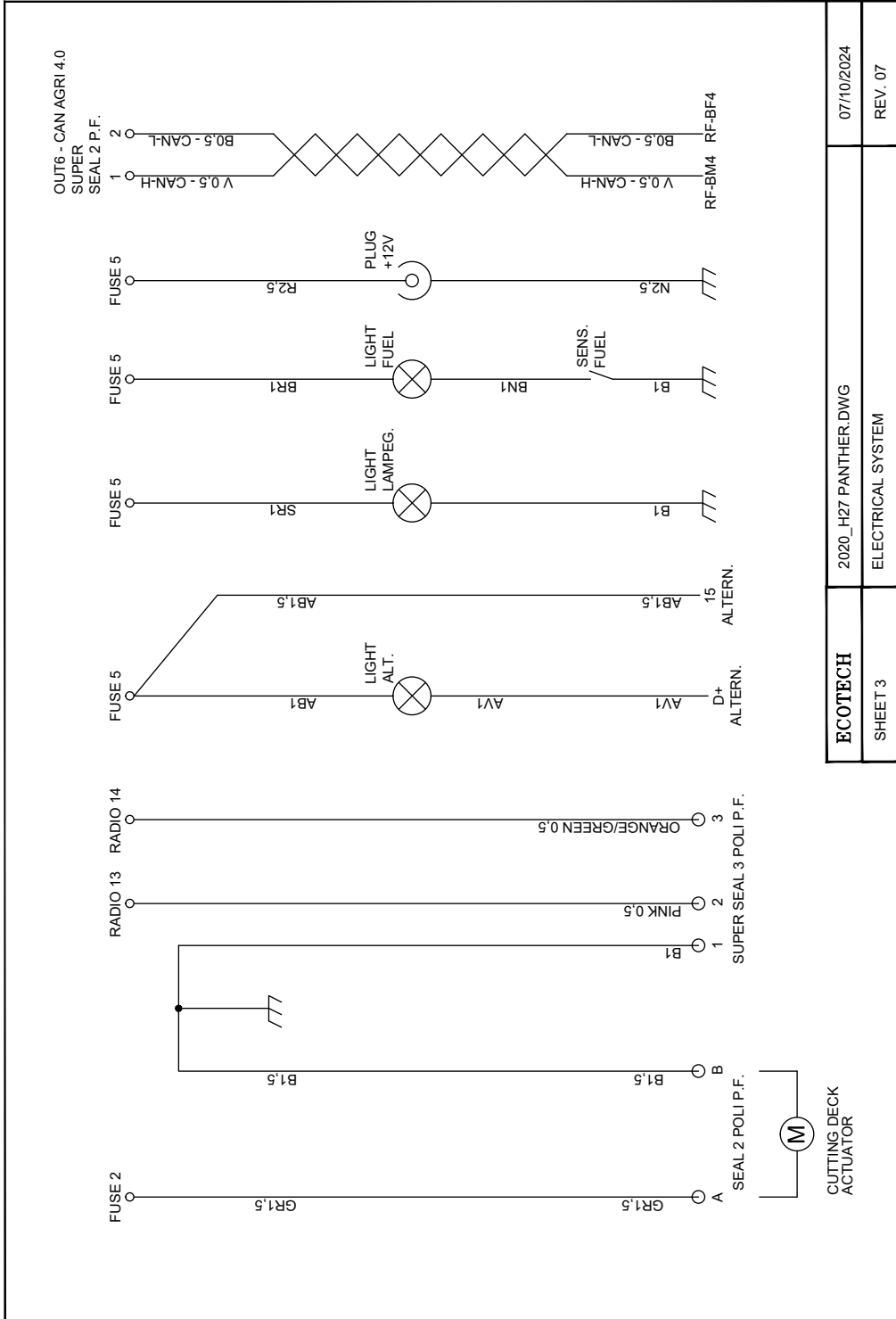

ECOTECH	2020_H27 PANTHER.DWG	07/10/2024
SHEET 3	ELECTRICAL SYSTEM	REV. 07

H27 PANTHER RÁDIÓVEZÉRLÉS KAPCSOLÁSI RAJZ

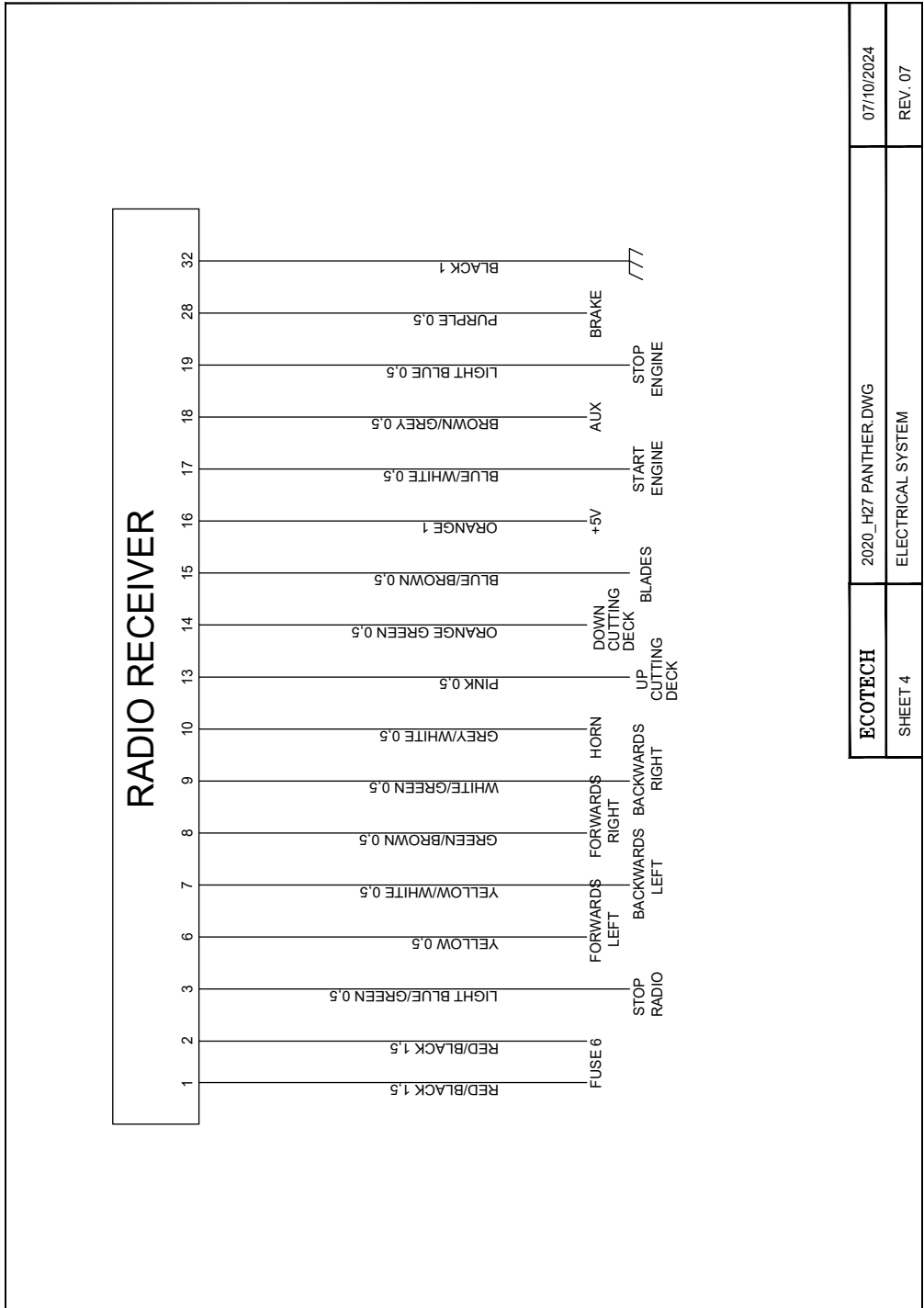

ECOTECH	2020_H27 PANTHER.DWG	07/10/2024
SHEET 4	ELECTRICAL SYSTEM	REV. 07

HU

## KEY WIRE COLOURS

A = ORANGE  
 B = BLUE  
 E = PURPLE  
 G = YELLOW  
 M = BROWN  
 N = BLACK  
 P = PINK  
 R = RED  
 S = GREY  
 V = GREEN  
 W = WHITE  
 AZZ = LIGH BLUE

GB = YELLOW-BLUE  
 AR = ORANGE-RED  
 VM = GREEN-BROWN  
 SB = GREY-BLUE  
 WR = WHITE-RED  
 PV = PINK-GREEN  
 GN = YELLOW-BLACK  
 VAZZ = GREEN-LIGHT BLUE  
 RN = RED-BLACK

THE NUMBER AFTER THE COLOUR IS THE WIRE SECTION:

0,5  
 1  
 1,5  
 2,5  
 4  
 6  
 10  
 25

HU

	KEY WIRE COLOURS	04/06/2019
PAGE 1/1	KEY WIRE COLOURS	REV. 00

H24 LYNX GÉP KAPCSOLÁSI RAJZ

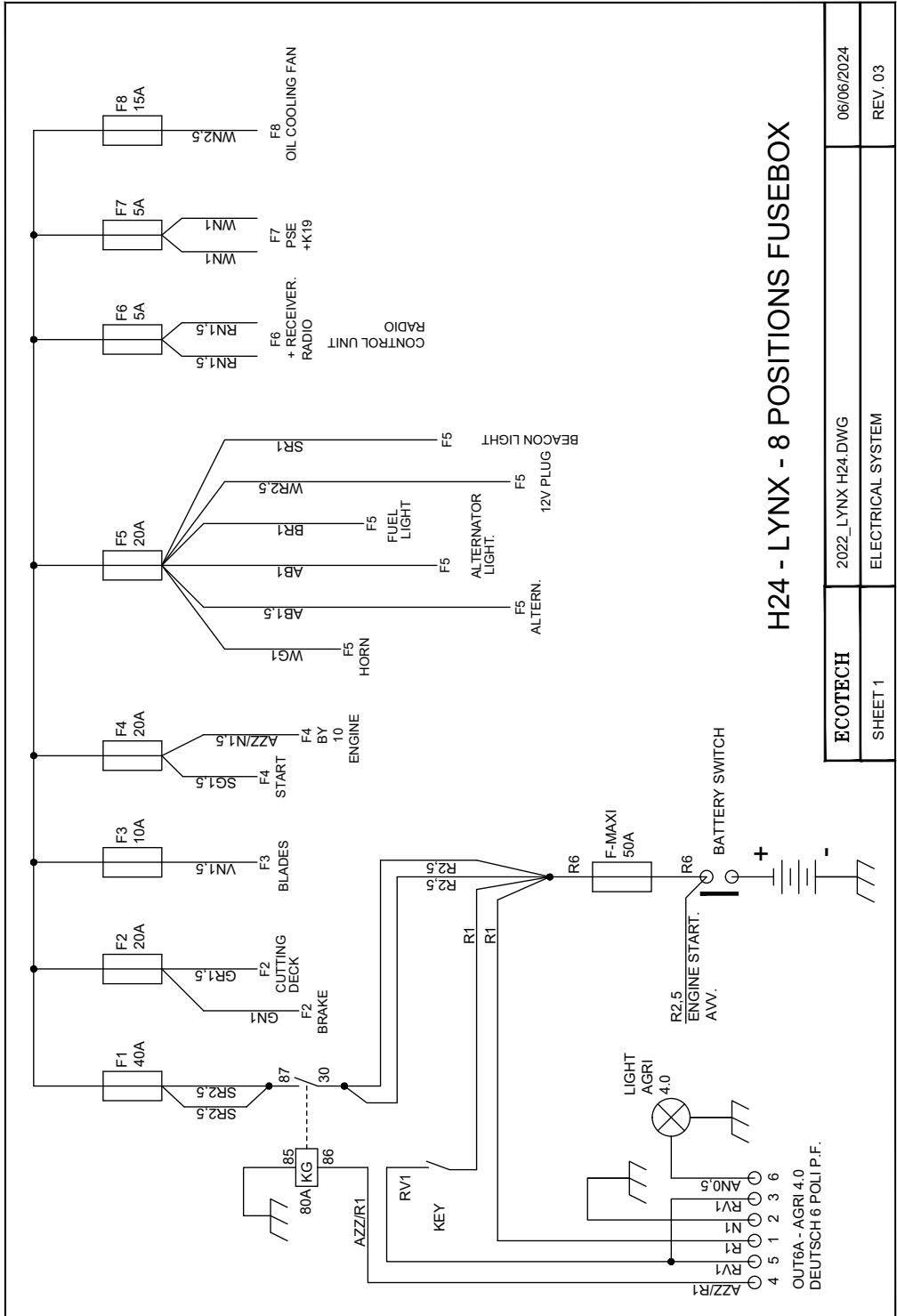

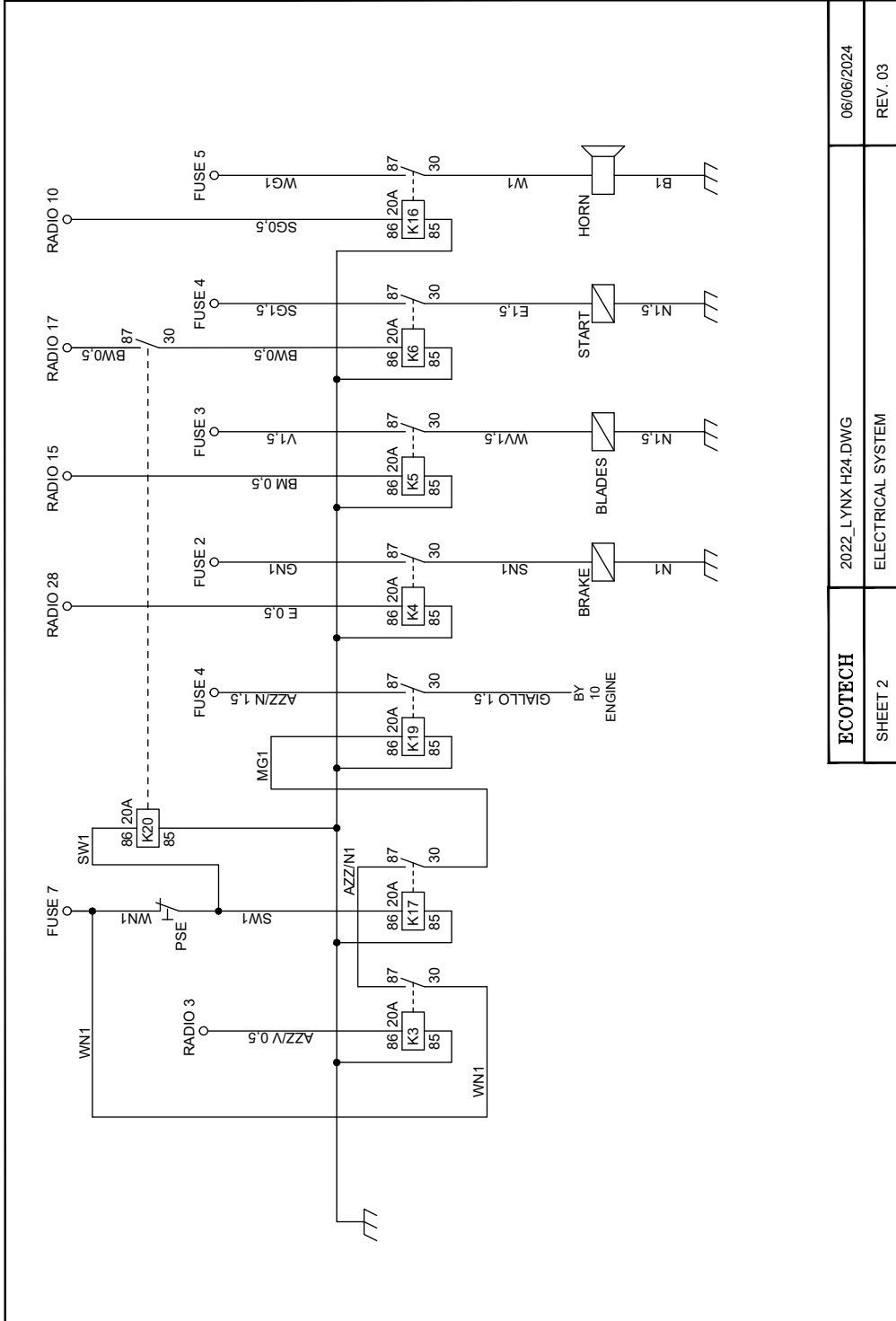

<b>ECOTECH</b>	2022_LYNX H24.DWG	06/06/2024
SHEET 2	ELECTRICAL SYSTEM	REV. 03

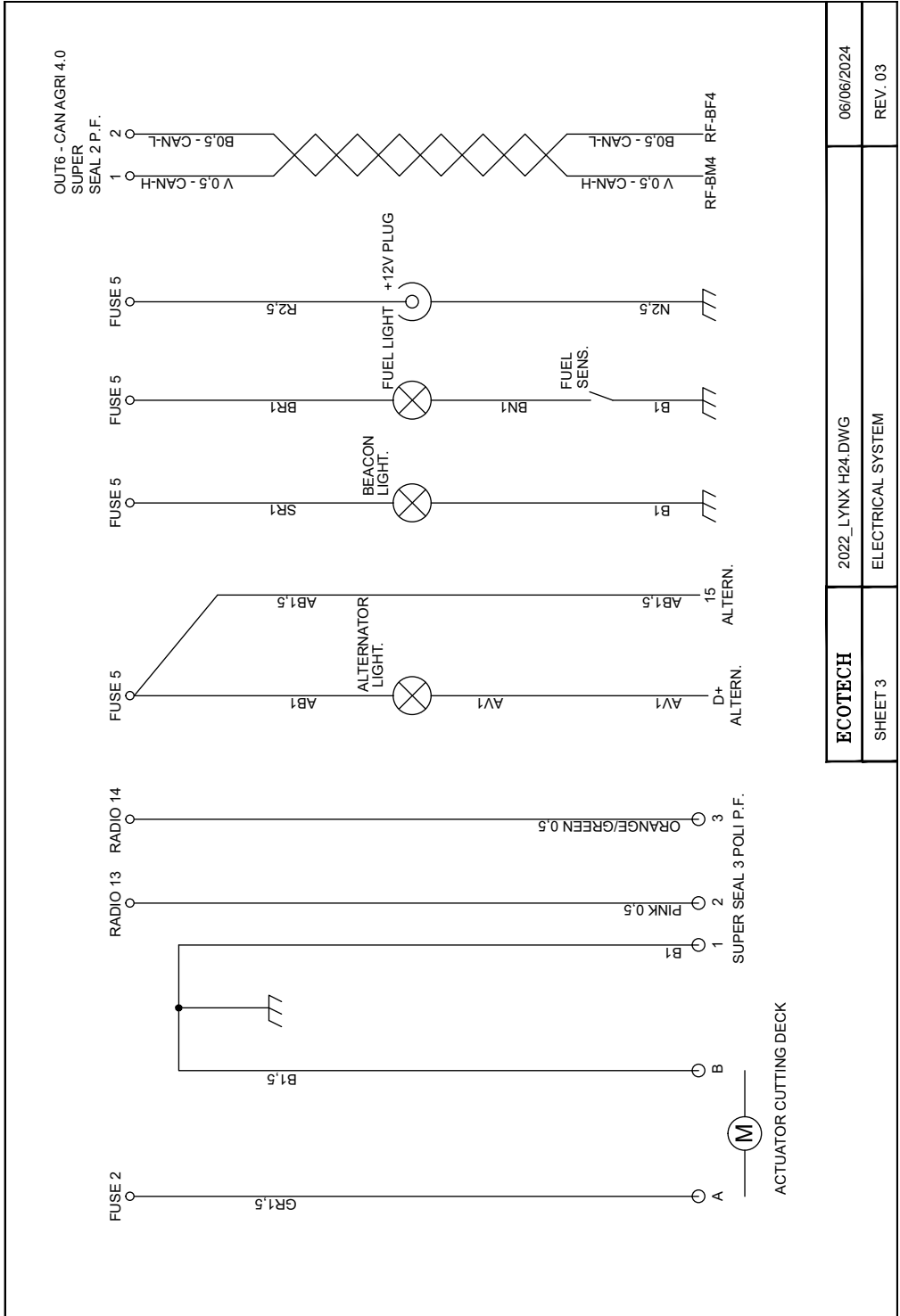

ECOTECH	2022_LYNX H24-DWG	06/06/2024
SHEET 3	ELECTRICAL SYSTEM	REV. 03

HU

HU

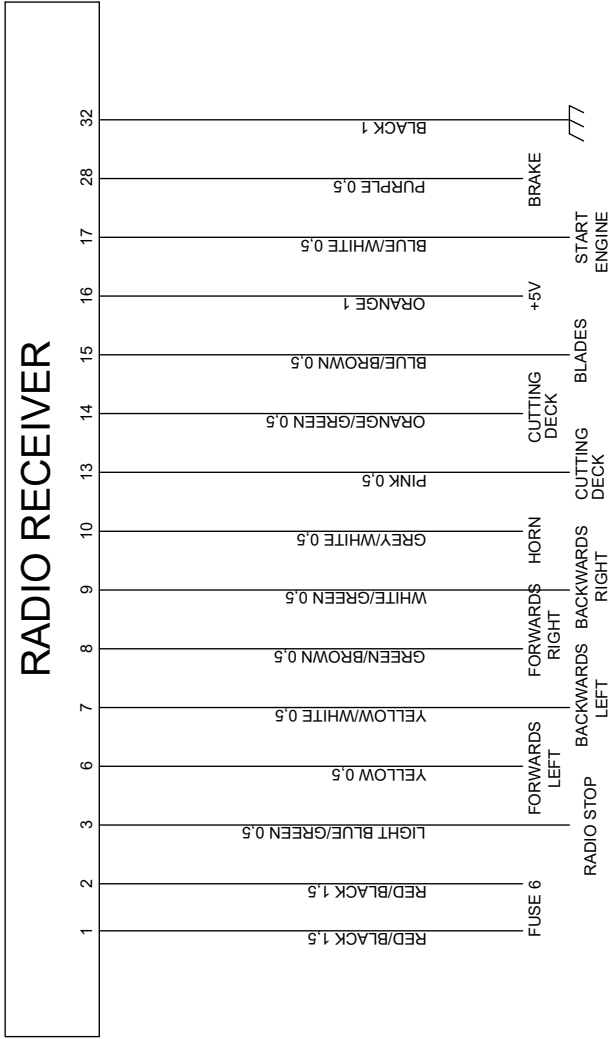

ECOTECH	2022_LYNX H24.DWG	06/06/2024
SHEET 4	ELECTRICAL SYSTEM	REV. 03

## H24 LYNX OLVAÓK KAPCSOLÁSI RAJZ

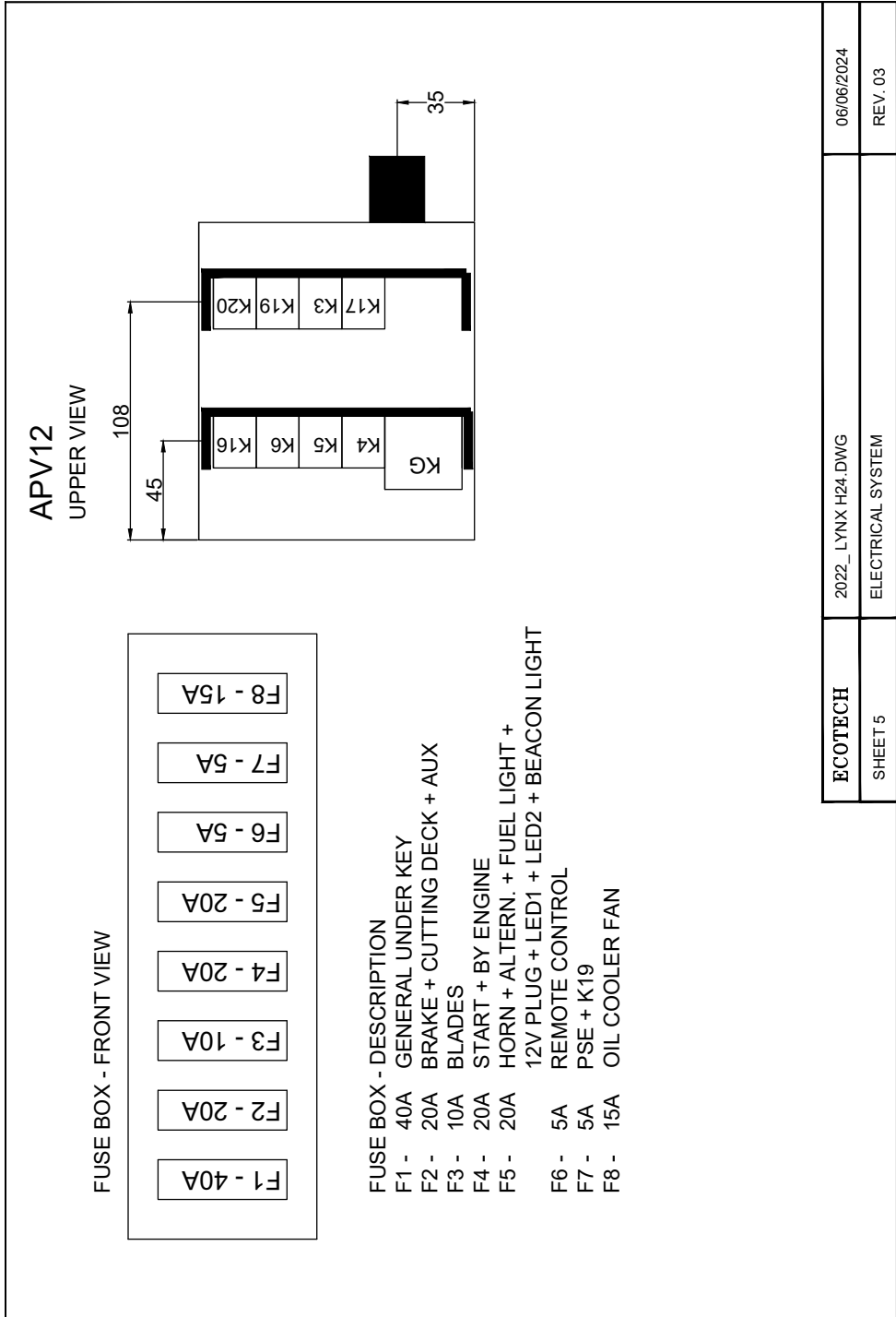

HU

