

Bedienungsanleitung

Herkules Allesmäher SH61

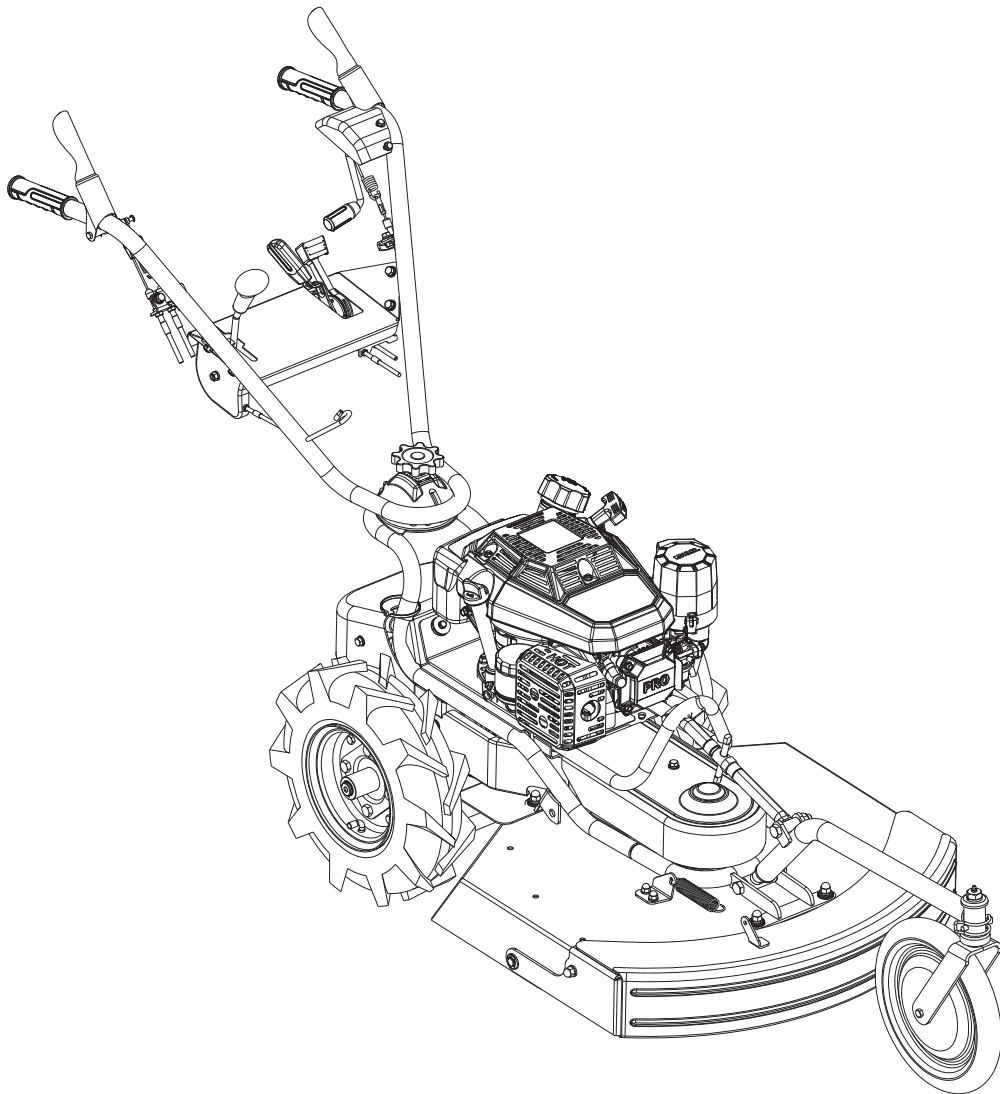

Lesen Sie diese Bedienungsanleitung vor der Benutzung des Geräts sorgfältig durch und bewahren Sie sie als Nachschlagewerk auf. Bei Fragen zu dieser Anleitung wenden Sie sich bitte an Ihren Herkules Fachhändler oder an den Vertriebspartner in Ihrem Land.



Vorwort

Sehr geehrter Kunde,

Sie haben sich für einen HERKULES Allesmäher SH 61 entschieden. Wir möchten uns bei Ihnen für das entgegengebrachte Vertrauen bedanken.

Damit Sie lange Freude mit Ihrem Gerät haben, bitten wir Sie, die Bedienungsanleitung vor der Inbetriebnahme sorgfältig durchzulesen. Machen Sie sich mit den Sicherheitsvorschriften und allen Bedienelementen vertraut, um ein störungsfreies Arbeiten zu gewährleisten.

Der Herkules Allesmäher SH 61 darf nur unter Berücksichtigung der bestimmungsgemäßen Verwendung eingesetzt werden. Die bestimmungsgemäße Verwendung ist das Schneiden von niedrigem bis hin zu hohem Gras. Der Einsatz außerhalb der bestimmungsgemäßen Verwendung ist strengstens untersagt.

Position der Seriennummern

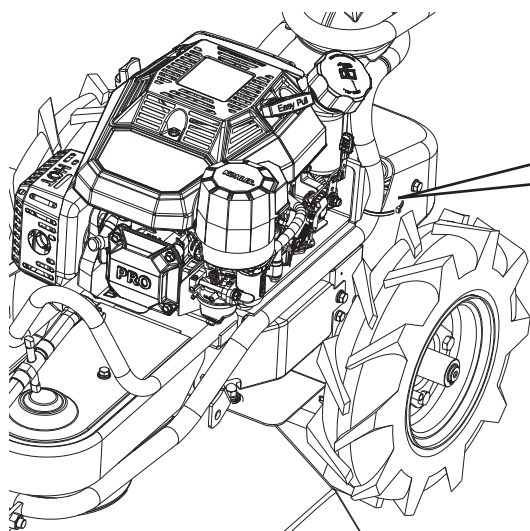

OREC CO. LTD. OREC	
548-22 HI YOSHI HIROKAWA-MACHI	
YAME-GUN FUKUOKA JAPAN	
TYP	: SH61
SERIEN-NR.	:
PRODUKTION	:
LEISTUNG	: KW
DREHZAHL	: rpm
GEWICHT	: Kg
MADE IN JAPAN	
FABRIQUE AU JAPON	

SPEC NO. PA-CV224-3011
SERIAL NO. 5024010868

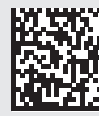

Typenschild Kohler

Modell: SH 61

Seriennummer:

Kaufdatum:

Motortyp: Kohler CV224-3011.

Seriennummer:

EMISSION CONTROL INFORMATION THIS ENGINE MEETS EC STAGE (V)	
EXH REGS FOR 2020 SI SORE.	
ECS: EM FUEL: UNLEADED GASOLINE DISPL: 224	
EF: KHXS.2241GD DOM: 08/27/2020	
MODEL NO.: CV224 SPEC: CV224-3011	KOHLER [®]
SERIAL NO.: 5024010868 TYPE: [CS] SYA3/P V-0120	
R130 TYPE:	1-800-544-2444 KohlerEngines.com 259925(ES)
CN IDN: CN FD G2 00 0D6200026 000001	
EMISSION COMPLIANCE PERIOD: 500 HRS	
REFR TO OWNERS MANUAL FOR MAINTENANCE AND ADJUSTMENTS	

Emissionsaufkleber Euro 5

Typenschild

Erklärung zum Typenschild SH 61

- A. Produktbezeichnung
- B. Seriennummer
- C. Produktionsjahr
- D. Leistung in KW
- E. Drehzahl
- F. Gewicht

OREC CO. LTD. OREC	
548-22 HI YOSHI HIROKAWA-MACHI	
YAME-GUN FUKUOKA JAPAN	
TYP	: A
SERIEN-NR.	: B
PRODUKTION	: C
LEISTUNG	: D KW
DREHZAHL	: E rpm
GEWICHT	: F Kg
MADE IN JAPAN	
FABRIQUE AU JAPON	

Inhalt

Vorwort 2
Position der Seriennummern 2
Typenschild 2
Inhalt 3
Technische Daten 3
Checkliste 4
Sicherheitsvorschriften 5
Bauteile der Maschine 6
Sicherheitsaufkleber 7
Bedienelemente 8
Bedienung	10
Wartung, die durch den Bediener erfolgt	12
Fehler und Lösungen	18
Drehmoment der Schrauben und Muttern	19
CE-Konformitätserklärung SH 61	20
Vibrationen	20
Garantie	21
Importeur für DACH / Information gemäß Produktsicherheitsverordnung (GPSR)	21

Technische Daten

Modell	SH 61/KO EUT
Motor	Kohler CV224-3011
Getriebe	Schaltgetriebe
Geschwindigkeit vorwärts (km/h)	1. Gang 1,73 2. Gang 2,61 3. Gang 3,91
Geschwindigkeit rückwärts (km/h)	1,73
Schnittbreite (mm)	600
Schnitthöhe (mm)	50-100
Gewicht (kg)	310
Inhalt des Kraftstofftanks (Liter)	98
Rauminhalt des Kraftstofftanks (Liter)	1,2
Messergeschwindigkeit (U/min)	1776@3500
Länge (mm)	2030
Breite (mm)	710
Höhe (mm)	1030
Radgröße (mm)	vorne 290 / hinten 4,00-7 (400)

Hinweise für den Fachhändler

- Der Zusammenbau, die Installation und die erste Anwendung der Maschine liegen in der Verantwortung des Herkules Fachhändlers.
- Lesen Sie die Gebrauchsanweisung und die Sicherheitsmaßnahmen. Prüfen Sie, ob alle in den folgenden Listen aufgeführten Kontrollpunkte vor und bei der Auslieferung überprüft und gegebenenfalls geändert wurden, bevor Sie die Maschine an den Besitzer ausliefern.

Kontrollen vor der Auslieferung

- Prüfen Sie, ob alle Abdeckungen, Gitter und Schutzvorrichtungen vorhanden und in gutem Zustand sind.
- Prüfen Sie, ob die Hydraulikschläuche vorhanden und in gutem Zustand sind. Tauschen Sie sie bei Bedarf aus.
- Prüfen Sie, ob ein Ölleck vorhanden ist, und reparieren Sie es gegebenenfalls.
- Überprüfen Sie, ob die Aufkleber mit den Sicherheitshinweisen vorhanden und in gutem Zustand sind. Ersetzen Sie sie bei Bedarf.
- Prüfen Sie, ob alle Bolzen und Schrauben mit dem richtigen Drehmoment angezogen sind (Siehe im Abschnitt Drehmoment der Schrauben und Muttern).
- Schmieren Sie die Schmiernippel, indem Sie sie mit einer Fettpresse abschmieren, und schmieren Sie die Maschine.
- Prüfen Sie, ob das Gerät ordnungsgemäß funktioniert.

Kontrollen bei der Übergabe an den Kunden

- Zeigen Sie dem Benutzer, wie er die Einstellungen vornehmen kann.
- Erklären Sie dem Benutzer die Bedeutung der Schmierung und zeigen Sie ihm die verschiedenen Schmierstellen an der Maschine.
- Zeigen Sie ihm die Sicherheitsvorrichtungen, Gitter, Schutzvorrichtungen und die Sonderausstattungen.
- Geben Sie dem Kunden die Gebrauchsanweisung und bitten Sie ihn, sie sorgfältig zu lesen.

Achtung

Einige der Abbildungen zeigen die Maschine ohne Schutzvorrichtung und ohne Schild. Verwenden Sie die Maschine niemals ohne diese Vorrichtungen.

- Lernen Sie, die Maschine im Notfall anzuhalten.
- Lesen Sie dieses Handbuch.
- Lassen Sie niemanden das Gerät benutzen, bevor Sie dieses Handbuch gelesen und verstanden haben.
- Lassen Sie das Gerät nicht von Kindern benutzen.
- Tragen Sie keine weite Kleidung. Sie könnte von beweglichen Teilen erfasst werden.
- Tragen Sie immer eine Schutzausrüstung, wenn Sie die Maschine benutzen.
- Arbeiten Sie nur bei Tageslicht oder bei guter künstlicher Beleuchtung.
- Überprüfen Sie, ob die Aufkleber mit den Sicherheitshinweisen vorhanden und in gutem Zustand sind.
- Halten Sie die Maschine frei von Ablagerungen und Schmutz.
- Vergewissern Sie sich vor jeder Benutzung, dass das Gerät ordnungsgemäß funktioniert.
- Prüfen Sie, ob alle Abdeckungen, Gitter und Schutzvorrichtungen vorhanden und in gutem Zustand sind.
- Es ist strengstens untersagt, während der Arbeit oder des Transports Personen oder Tiere auf der Maschine zu befördern.
- Bei Arbeiten am Hang niemals grob anhalten oder anfahren. Benutzen Sie die Maschine niemals zum Arbeiten auf unebenem Gelände.
- Verringern Sie die Fahrgeschwindigkeit beim Fahren am Hang und beim Geradeausfahren, um zu vermeiden, dass Sie die Kontrolle verlieren.
- Seien Sie sehr vorsichtig, wenn Sie auf Gräben zufahren.
- Stellen Sie den Motor ab und entfernen Sie die Zündkerzenstecker, bevor Sie an der Maschine arbeiten.
- Arbeiten Sie niemals unter der angehobenen Maschine oder ihren Teilen, es sei denn, sie sind blockiert und werden mit ausreichender Sicherheit in Position gehalten.
- Wenn Sie an einem Hang arbeiten, bewegen Sie sich immer bergauf oder bergab, aber nie quer zum Hang.
- Halten Sie sich von instabilen Böschungen, Löchern oder Felsen fern. Sie können beim Manövrieren oder Transport gefährlich sein.
- Halten Sie sich von elektrischen Leitungen und Hindernissen fern. Ein Kontakt mit elektrischen Leitungen führt zu Stromschlag und Tod.
- Halten Sie die Maschine beim Anheben oder Absenken schrittweise an.
- Wenn Sie die Arbeit beenden, stellen Sie den Motor ab und entfernen Sie den Zündkerzenstecker, bevor Sie den Mäher verlassen.
- Aktivieren Sie alle Sicherheitsvorrichtungen.
- Bevor Sie mit der Maschine zu arbeiten beginnen, entfernen Sie alle Steine, Holzstücke, Drähte, Knochen, heruntergefallenen Äste und andere Gegenstände, die während des Mähvorgangs weggeschleudert werden könnten, von der zu mähenden Fläche.
- Tragen Sie dabei immer Schutzhandschuhe.
- Bewegen Sie die Bedienelemente nur, wenn Sie korrekt an der Maschine stehen.
- Prüfen Sie visuell, ob die Maschine undicht ist und ob einige Teile defekt sind oder fehlen. Vor dem Einsatz reparieren.
- Verändern Sie niemals die Einstellung des Reglers, er ist werkseitig eingestellt. Eine Verstellung dieses Bauteils würde zu Störungen führen.
- Vergewissern Sie sich, dass der Benutzer der Maschine dieses Handbuch bereits gelesen und verstanden hat und dass er alle Sicherheitshinweise kennt, bevor er die Maschine benutzt.
- Benutzen Sie immer ein Spannfutter und einen Bronzhammer, wenn Sie Stifte und Bolzen am Ende von Stößeln, Stangen usw. austauschen oder bearbeiten, um das Herausschleudern von Metallsplintern zu vermeiden.

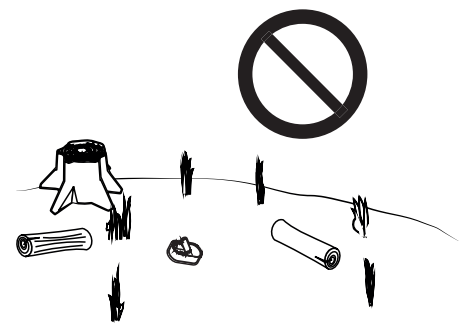
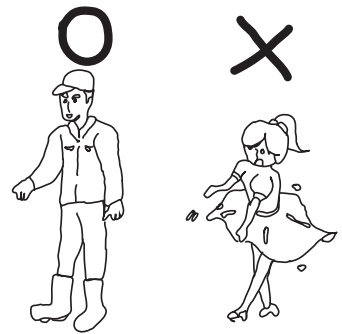

Bauteile der Maschine

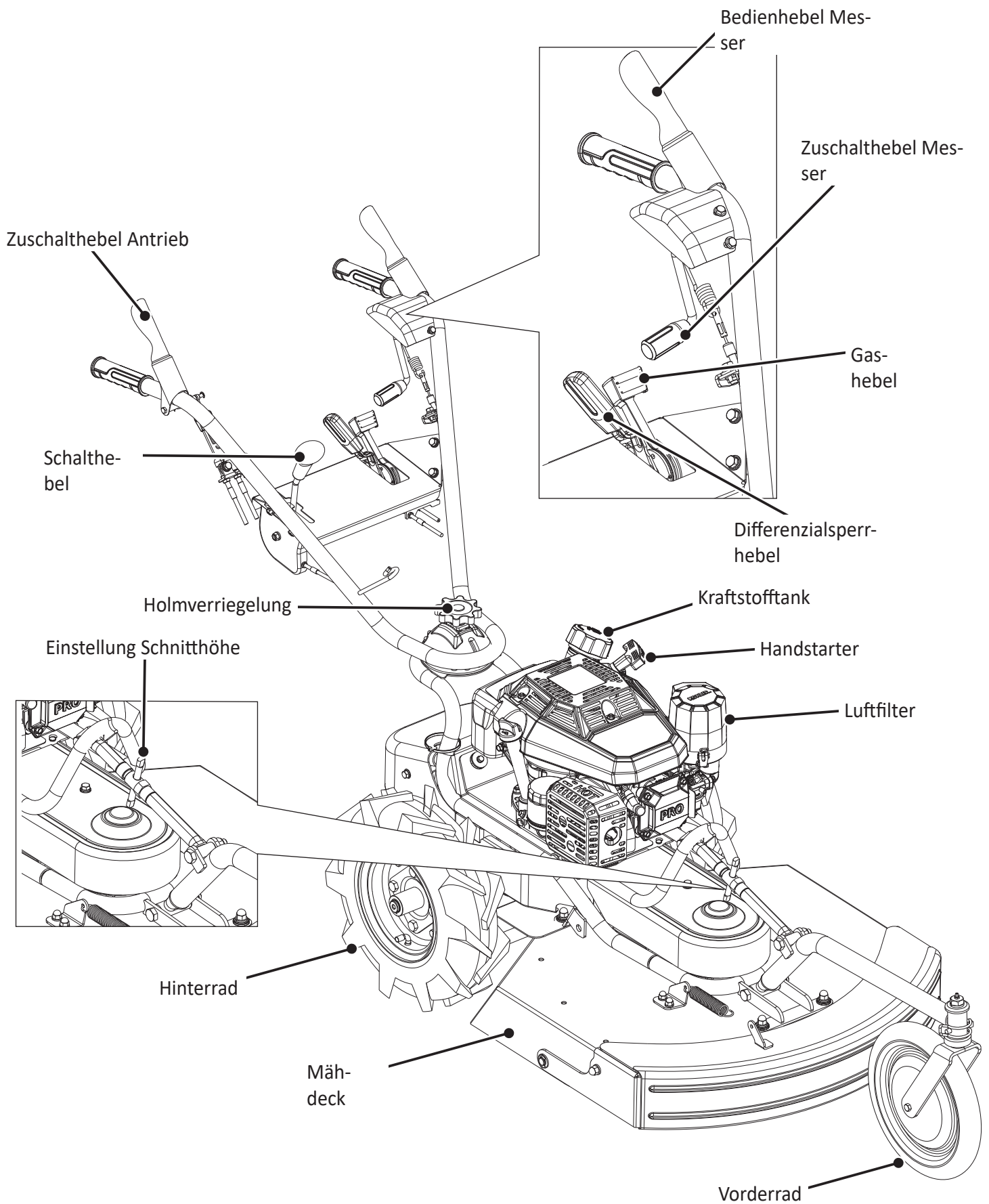

Sicherheitsaufkleber

Auf Ihrem HERKULES Allesmäher SH 61 sind Warn- und Gefahrenhinweise durch Piktogramme dargestellt. Bitte prägen Sie sich die Bedeutung der Piktogramme ein, sie dienen Ihrer Sicherheit. Sind diese Piktogramme beschädigt oder nicht mehr vorhanden, darf die Maschine nicht in Betrieb gesetzt werden. Beschädigte oder fehlende Piktogramme sind umgehend zu ersetzen.



Tragen Sie immer eine Schutzausrüstung gegen Lärm & Staub.
(0215-83200)



Nicht an Steigungen von mehr als 15° arbeiten.
(0223-72290)

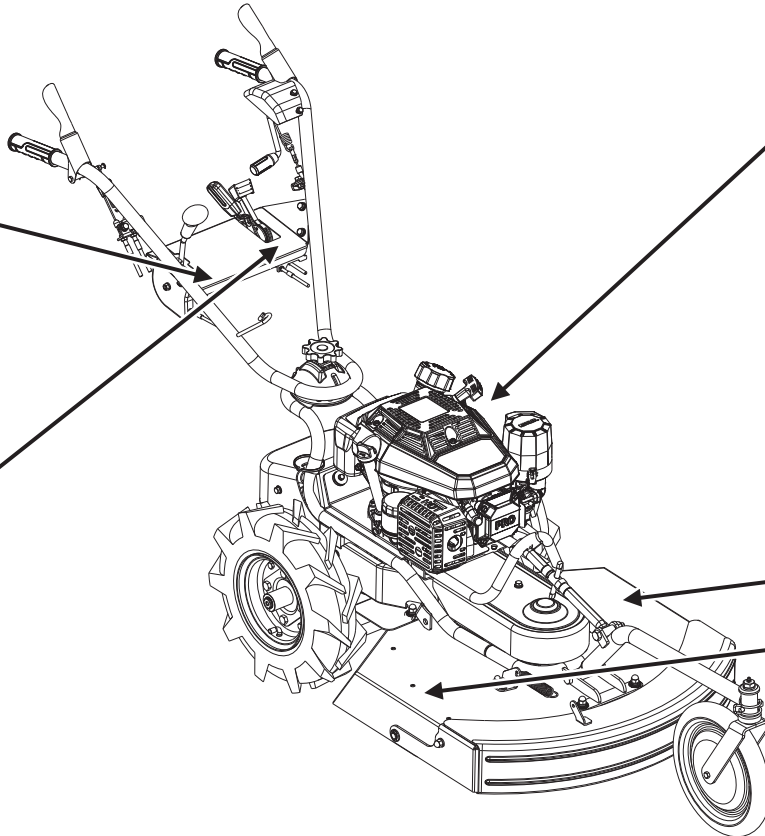

Achten Sie auf rotierende Teile unter den Abdeckungen.
(80-1488-928-10)



Hände und Füße vom rotierenden Messer fernhalten.
(80-1488-926-10)



Motor niemals in Innenräumen oder in geschlossenen Räumen laufen lassen.



Berühren Sie den Motor nicht, wenn er läuft oder erst kurz zuvor abgestellt wurde.



Explosiver Kraftstoff kann Brände und schwere Verbrennungen verursachen.

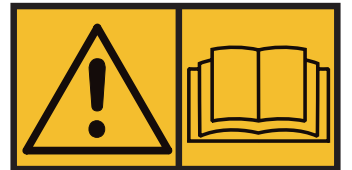

Lesen und verstehen Sie die Bedienungsanleitung.



Entfernen Sie das Zündkabel vor der Wartung.



Von der Maschine Abstand halten.



Vorsicht vor herausgeschleuderten Gegenständen.
(0223-76100)

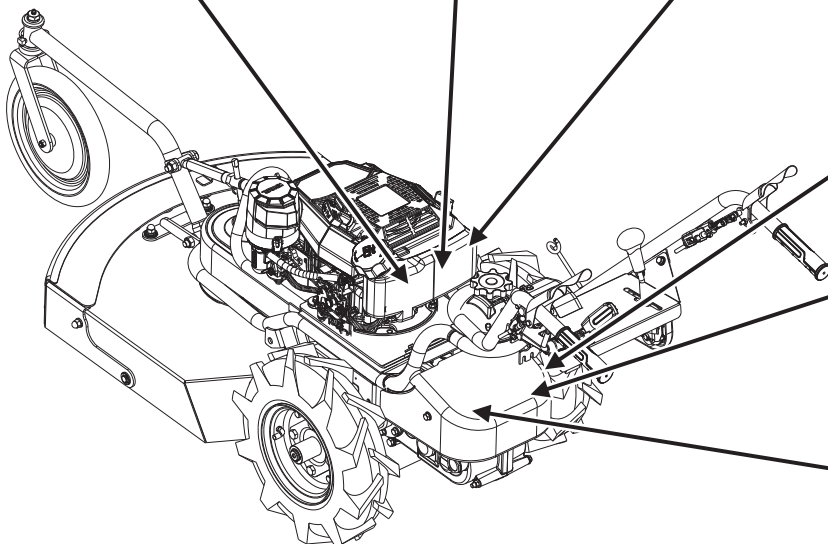

Zuschalthebel Antriebskupplung

Drücken Sie den Zuschalthebel an den Holm, um die Maschine in Bewegung zu setzen. Wenn Sie den Hebel loslassen, wird die Feststellbremse aktiviert und die Maschine hält an. Die Feststellbremse ist deaktiviert, solange der Fahrkupplungshebel gehalten wird.

Zuschalthebel Messer

Der Hebel der Messerkupplung sorgt dafür, dass die Motorkraft das Messer zum Mähen antreibt. Drücken Sie zunächst den Bedienhebel des Messers auf den Holm und ziehen Sie dann den Zuschalthebel des Messers nach oben, damit sich das Messer dreht. Beim Loslassen des Bedienhebels für das Messer bleibt das Messer stehen.

⚠ Warnung!

Versuchen Sie niemals, den Motor zu starten oder zu stoppen, wenn das Messer eingeschaltet ist

Schalthebel

Mit diesem Hebel können Sie die Fahrgeschwindigkeit von 1 (niedrige Geschwindigkeit) bis 3 (hohe Geschwindigkeit) ändern. Stellen Sie den Hebel auf „R“, um den Rückwärtsgang einzulegen. Die (N) Stellung ist neutral.

⚠ Warnung!

Ändern Sie die Geschwindigkeit nur, wenn die Maschine stillsteht.

Gashebel mit Chokefunktion

Drücken Sie den Gashebel ganz nach vorne, um den Choke zu betätigen und den kalten Motor zu starten. Wenn der Motor anspringt, lassen Sie ihn los. Drücken Sie den Gashebel nach vorne auf „HI“, um die Motordrehzahl zu erhöhen, ziehen Sie den Gashebel nach hinten auf „LO“, um die Motordrehzahl auf Leerlauf zu verringern. Betreiben Sie Ihren Mäher immer mit voller Motordrehzahl. Ziehen Sie den Gasbedienungshebel nach hinten auf „STOP“, um den Motor abzustellen.

WICHTIG

Verwenden Sie den Choke nicht, wenn der Motor heiß ist, da er dann nicht anspringt.

Hebel der Differenzialsperre

Dieser Hebel wird normalerweise in der Stellung „OFF“ verwendet. Es wird empfohlen, diesen Hebel in der Position „ON“ zu verwenden, wenn sich die Maschine an einer Steigung befindet, wenn sie rutscht, wenn eines der Hinterräder durchdreht oder wenn sie verladen wird. Wenn sich der Hebel für die Differenzialsperre in der Position „ON“ befindet, sind die Hinterräder miteinander verbunden, und die Maschine fährt sicher geradeaus.

Wenn die Maschine jedoch nach rechts oder links abbiegt, muss die Differenzialsperre ausgeschaltet sein, da der Wenderadius größer ist, eines der Hinterräder schneller verschlissen ist und das Getriebe beschädigt werden kann.

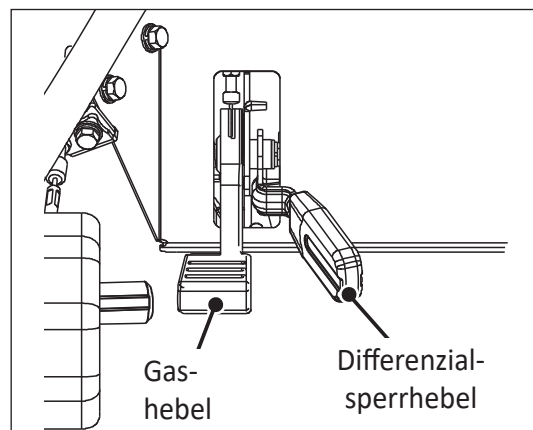
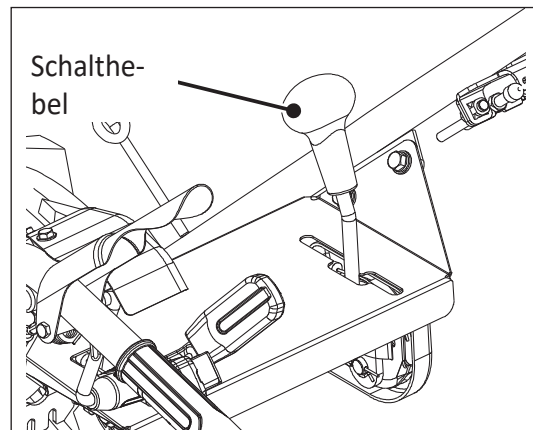
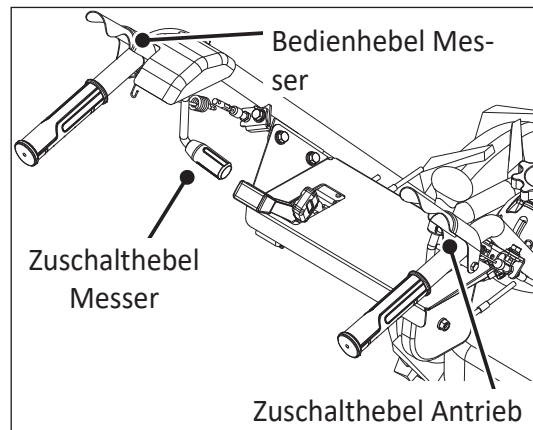

⚠️ Warnung!

Der Hebel der Differenzialsperre kann nur in Geradeausfahrt auf „ON“ gestellt werden: Schalten Sie den Hebel der Differenzialsperre niemals in die Position „ON“, wenn Sie lenken. Der Schaden am Getriebe wird nicht von der Garantie abgedeckt.

Kraftstoffhahn

Der Kraftstoffhahn sollte geschlossen sein, wenn die Maschine nicht in Betrieb ist. Drehen Sie den Kraftstoffhahn gegen den Uhrzeigersinn, um ihn zu öffnen, und im Uhrzeigersinn, um ihn zu schließen.

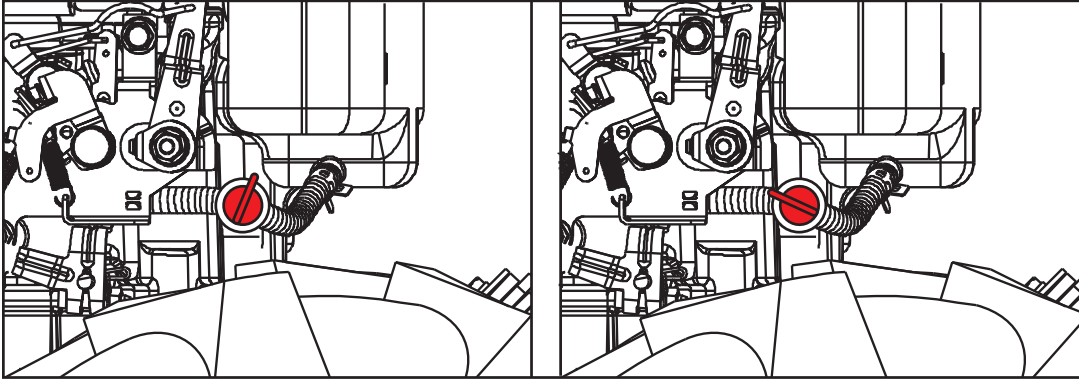

Kraftstoffhahn geschlos-
sen

Kraftstoffhahn geöff-
net

Verstellen der Schnitthöhe

Die Schnitthöhe kann durch Drehen der Schnitthöhenspindel eingestellt werden. Im Uhrzeigersinn zum Erhöhen und gegen den Uhrzeigersinn zum Verringern der Schnitthöhe.

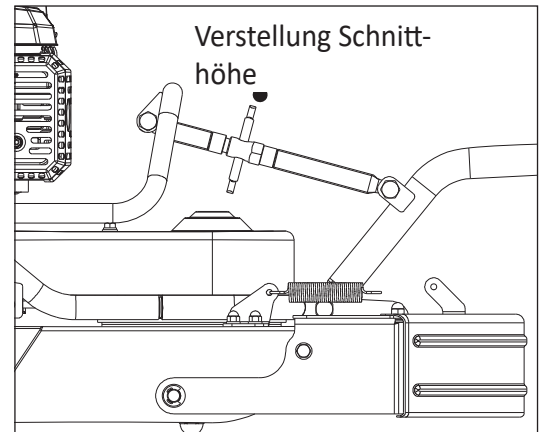

⚠️ Warnung!

Führen Sie diese Einstellung immer bei abgestelltem Motor und abgenommenem Zündkerzenstecker durch. Wenn Sie in einer niedrigen Position schneiden, erhöht sich die erforderliche Leistung ebenso wie die Gefahr, dass Objekte herausgeschleudert werden. Dies kann zu Schäden an der Maschine oder zu Verletzungen führen.

Achtung!

Überprüfen Sie den Anzug der Schrauben anhand der Drehmomenttabelle.

Bei der Entwicklung der Maschine stand Ihre Sicherheit an erster Stelle. Nachlässigkeit bei der Verwendung kann diese Bemühungen jedoch nutzlos machen. Ihre Sicherheit kann nur gewährleistet werden, wenn Sie stets alle Sicherheitsvorschriften beachten und die Maschine regelmäßig laut diesem Handbuch gewartet wird.

Der Benutzer dieser Maschine ist für ihre sichere Verwendung verantwortlich. Sie müssen ein qualifizierter Benutzer sein, der speziell für die Verwendung dieser Maschine geschult wurde. Lesen Sie die Sicherheitshinweise. Diese Maschine wurde zum Mähen von Gras entwickelt. Sie ist nicht für andere Arbeiten ausgelegt. Sie ist nicht für den Transport von anderen Werkzeugen oder Materialien ausgelegt, die sie beschädigen und Verletzungen des Benutzers verursachen könnten. Sie darf nicht zum Transport von Personen verwendet werden.

Gefahr!

Benutzen Sie die Maschine niemals, ohne vorher alle Wartungsarbeiten, wie im Kapitel „Tägliche Wartung“ beschrieben, durchgeführt zu haben.

Achtung!

Lassen Sie die Maschine niemals von Kindern oder ungeschulten Personen benutzen. Achten Sie darauf, dass sich während der Arbeit keine Unbeteiligten in der Nähe der Maschine aufhalten. Sie könnten von weggeschleuderten Teilen getroffen werden. Außer dem Bediener darf sich niemand an der Maschine aufhalten. Legen Sie niemals Ihre Hände auf die beweglichen Teile.

Starten des Motors

- Drehen Sie den Kraftstoffhahn auf „ON“.
- Prüfen Sie, ob das Messer ausgekuppelt ist, und der Schalthebel sich in der Neutralstellung „N“ befindet.
- Stellen Sie den Gashebel in die Choke-Position, wenn der Motor kalt ist, oder drücken Sie den Gashebel zur Hälfte, wenn der Motor heiß ist. Ziehen Sie das Starterseil. Wenn der Motor anspringt, ziehen Sie den Gashebel zurück auf die Stellung „Max“.

Mähen

- Wählen Sie eine geeignete Schnitthöhe.

Achtung!

Denken Sie daran, dass es besser ist, häufiger zu mähen und dabei weniger Gras abzunehmen. Etwas längeres Gras ist widerstandsfähiger bei längeren Trockenperioden.

Wenn die Schnitthöhe zu niedrig ist, kann das Messer auf den Boden aufschlagen und beschädigt werden. Herausgeschleuderte Gegenstände können den Bediener oder umstehende Personen verletzen oder Sachschäden verursachen.

Das Arbeiten an einer Steigung ist äußerst gefährlich; arbeiten Sie nie an einer Steigung von mehr als 15°.

- Drücken Sie den Bedienhebel Messer an den Holm, ziehen Sie den Zuschalthebel Messer langsam in die Einrastposition, wählen Sie einen Gang, drücken den Zuschalthebel Antrieb an den Holm und fahren Sie in den zu mähenden Bereich.
- Die beste Schnittgeschwindigkeit hängt von der Menge und der Dichte des Grases ab. In der Regel wird empfohlen, mit dem ersten oder zweiten Gang zu mähen. Hohe Gräser werden langsam gemäht, niedrige Gräser werden schneller gemäht.

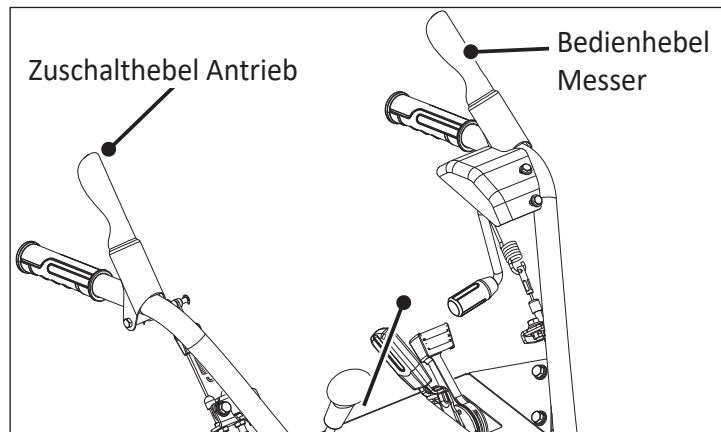

Anhalten der Maschine

- Lassen Sie den Zuschalthebel Antrieb und den Bedienhebel Messer los.
- Ziehen Sie den Gashebel zum Abstellen des Motors ganz nach hinten.
- Schließen Sie den Kraftstoffhahn.

⚠ Warnung !

Stellen Sie die Maschine niemals an Hängen ab. Stellen Sie die Maschine auf einem ebenen und flachen Untergrund ab.

Lagerung des Geräts

- Reinigen Sie die Maschine gründlich. Verwenden Sie Ausbesserungslack, um Rost zu verhindern. Prüfen Sie auf verschlissene und beschädigte Teile und bauen Sie bei Bedarf neue Teile ein. Führen Sie die normale Wartung der Maschine gemäß der Wartungstabelle durch. Lagern Sie die Maschine an einem trockenen, geschützten Ort. Entfernen Sie das Zündkabel von der Zündkerze.
- Wenn der Motor länger als 2 Monate außer Betrieb war, müssen Sie ihn nach folgendem Verfahren vorbereiten. Füllen Sie das Kraftstoffadditiv Kohler PRO Series oder ein gleichwertiges Produkt in den Kraftstoff im Tank. Lassen Sie den Motor 2-3 Minuten lang laufen, so dass sich die Kraftstoffanlage mit stabilisiertem Kraftstoff füllen kann (Schäden durch unbehandelten Kraftstoff sind nicht durch die Garantie gedeckt).

⚠ Gefahr!

Bevor Sie Wartungsarbeiten an der Maschine durchführen, stellen Sie den Motor ab und entfernen Sie das Zündkabel von der Zündkerze.

Wenn die Wartungsarbeiten nicht durchgeführt werden, kann es zu Schäden an der Maschine und zu Verletzungen des Benutzers und/oder Dritter kommen. Diese Schäden und Verletzungen werden nicht durch die Garantie abgedeckt.

- Die tägliche Wartung wird vom Benutzer durchgeführt.
- Die Wartungsarbeiten für die ersten 20, 100 und 300 Stunden sollten vom Händler durchgeführt werden.
- Bitten Sie Ihren Händler, die Maschine zu überprüfen, wenn Sie auf Probleme stoßen.
- Eine Fachhandelssuche finden Sie unter:

<https://www.herkules-garten.de/garten/de/herkules/haendler-suche/>

Tägliche Wartung, vor dem Mähen

Prüfen Sie den Getriebeölstand. Das Getriebe muss bis zur Unterkante des Gewindes mit Getriebeöl befüllt sein. Zur schnellen Prüfung kippen Sie das Gerät nach hinten. Im Ölfenster muss jetzt Öl zu sehen sein.

- Verwenden Sie nur hochwertiges Getriebeöl SAE90 oder API GL-5.
- Ölmenge: 1,60L

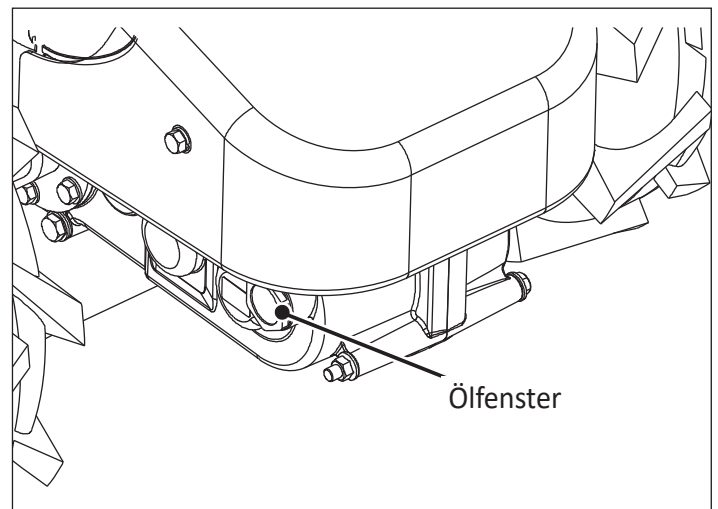

Häufigkeit des Getriebeölwechsels

Erster Wechsel: nach 20 Stunden

Weitere Wechsel: alle 100 Stunden oder jedes Jahr, je nachdem, was zuerst eintritt.

Kraftstoff

Prüfen Sie, ob der Tank voll ist, bevor Sie mit der Arbeit beginnen. Prüfen Sie, ob der Tankverschluss vollständig geschlossen ist, und kontrollieren Sie auf undichte Stellen. Verwenden Sie nur bleifreies Benzin guter Qualität.

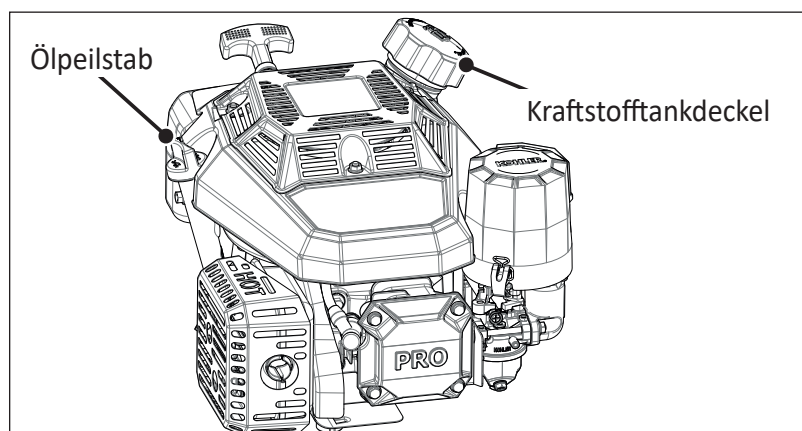

⚠ GEFAHR!

Prüfen Sie, ob der Kraftstofftank geschlossen ist, und wischen Sie verschütteten Kraftstoff auf, bevor Sie die Maschine starten. Vergewissern Sie sich, dass sich beim Tanken kein Feuer, elektrische Funken oder Zigaretten in der Nähe der Maschine befinden.

Reifen

Überprüfen Sie, dass die Reifen nicht zerschnitten, gerissen oder abgenutzt sind.

- Prüfen Sie den Reifendruck anhand der nachstehenden Tabelle.

Modell	Reifengröße hinten	Luftdruck
SH 61	400-7 (Durchm. 400)	1,4 Bar

⚠ Achtung!

Achten Sie darauf, dass der Druck der rechten und linken Reifen gleich ist. Andernfalls kann die Kontrolle über das Gerät während des Betriebs verloren gehen.

⚠ Achtung!

Denken Sie daran, Erde oder Gras, das in die Reifen gelangt ist, zu entfernen. Wenn etwas lange in den Reifen verbleibt, können Reifen, Öldichtungen oder Lager an den Rädern beschädigt werden. Entfernen Sie den Schmutz und das Gras im Inneren der Räder.

Sicherheitsaufkleber

- Prüfen Sie, ob die Sicherheitsaufkleber an den richtigen Stellen angebracht sind. Ersetzen Sie sie, wenn sie abgenutzt und beschädigt sind.

Zustand des Messers und der Messeraufnahme

⚠ Achtung!

Sie können sich an dem Messer schneiden und verletzen. Tragen Sie immer Handschuhe, wenn Sie an dem Messer arbeiten.

Prüfen Sie, ob das Messer in gutem Zustand ist, und tauschen Sie die Teile aus, wenn sie abgenutzt oder beschädigt sind.

- Messerwechsel: Entfernen Sie die Sechskantschrauben und die Unterlegscheiben vom Messerhalter.
- Überprüfen Sie den Zustand des Messers. Wechseln Sie es aus, wenn es abgenutzt, verbogen oder gerissen ist.
- Überprüfen Sie den Anzug der Sechskantschrauben gemäß der Tabelle am Ende des Handbuchs.

Luftfilter

Vorfilter

Entfernen Sie den Vorfilter vom Papierelement.

1. Vorfilter austauschen oder in warmem Wasser mit Spülmittel waschen. Abspülen und an der Luft trocknen lassen.
2. Vorfilter mit neuem Motoröl leicht einölen; überschüssiges Öl auspressen.
3. Vorfilter wieder über dem Papierelement anbringen.

Papierelement

1. Trennen Sie den Vorfilter vom Element; warten Sie den Vorfilter und ersetzen Sie das Papierelement.
2. Neues Papierelement auf dem Sockel installieren; Vorfilter über dem Papierelement installieren.

Den Luftfilterdeckel wieder aufsetzen und die Spannkammern unter den Laschen platzieren. Den Deckel durch Hochziehen der Bügel fixieren.

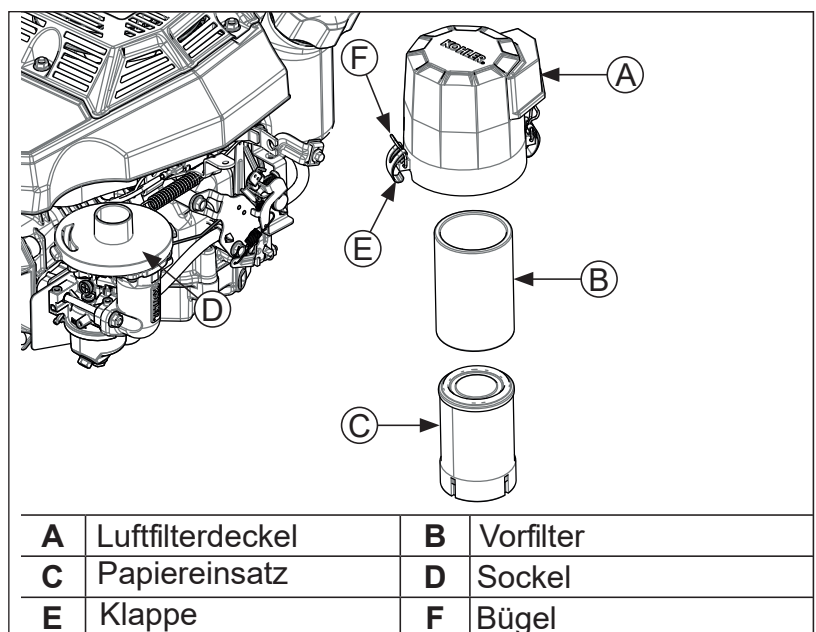

Kontrolle des Motoröls

Kohler empfiehlt für eine optimale Motorleistung die Verwendung von Kohler-Motorölen. Es können auch sonstige Qualitätsmotoröle mit Detergent-Zusatz (einschließlich Synthetiköle) gemäß API-Klassifikation SJ oder höher verwendet werden. Wählen Sie die Ölviskosität entsprechend der Umgebungstemperatur bei Betrieb des Motors (siehe hierzu die Bedienungsanleitung des Motorenherstellers).

Häufigkeit des Motorölwechsels

Modell	Erster Wechsel	Weitere Wechsel
SH 61	8 Stunden	Alle 100 Betriebsstunden oder jährlich ¹ (je nach dem, was zuerst eintritt)

¹Diese Wartungseingriffe bei extrem staubigen oder schmutzbelasteten Einsatzbedingungen häufiger ausführen.

Der Motor muss sich in waagerechter Stellung befinden und abgekühlt sein. Säubern Sie den Bereich um den Einfüllverschluss mit Ölmesstab.

1. Ziehen Sie den Messstab heraus und wischen Sie ihn ab.
2. Setzen Sie den Messstab wieder in die Öffnung ein, drücken Sie ihn ganz nach unten und drehen Sie den Verschluss um eine 1/4 Umdrehung.
3. Ziehen Sie den Ölmesstab heraus und kontrollieren Sie den Ölstand. Der Füllstand muss die Oberkante der Messstabmarkierung erreichen.
4. Füllen Sie bei Ölmenge bis zur Markierung mit frischem Öl auf.
5. Setzen Sie den Messstab wieder ein und arretieren Sie ihn.

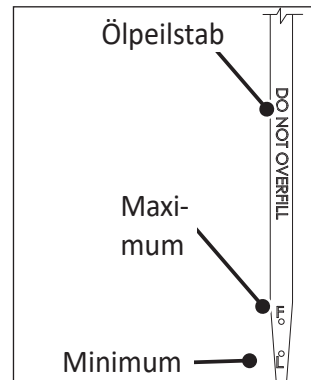
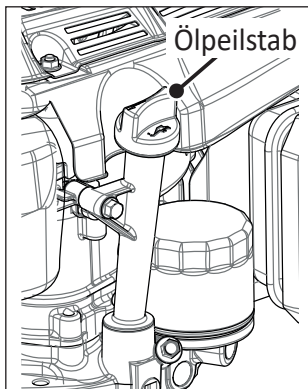

⚠ Achtung!

1. Bei der Überprüfung des Motoröls nach der Arbeit sollten Sie mehr als 5 Minuten warten, bis der Motor abgekühlt ist.
 2. Stellen Sie sicher, dass der Schalldämpfer und der Motor ausreichend gekühlt sind.
- Zu wenig oder zu viel Motoröl verursacht Motorprobleme. Prüfen Sie das Motoröl vor jedem Gebrauch.**

Nachdem das Motoröl eingefüllt wurde, befestigen Sie den Ölstandsanzeiger sicher. Wenn die Befestigung locker ist, kann Motoröl auslaufen.

Bowdenzüge

Bowdenzug der Feststellbremse:

Wenn sich die Maschine bewegen lässt, wenn der Bediener die Hand vom Kupplungshebel loslässt, stellen Sie den Bowdenzug der Feststellbremse wie folgt ein: Lösen Sie die Sicherungsmutter und ziehen Sie die Einstellmutter an, um die Spannung zu erhöhen. Lassen Sie den Kupplungshebel wieder los und versuchen Sie, die Maschine zu bewegen. Wenn die Maschine ausreichend gebremst wird, schrauben Sie die Kontermutter fest. Wenn sich die Maschine bewegt, schrauben Sie die Einstellmutter erneut fest. Wenn die Einstellung nicht wirksam ist, wenden Sie sich an Ihren Händler, um die Bremsbeläge zu überprüfen und gegebenenfalls auszutauschen

- Überprüfen Sie auch den Bowdenzug der Antriebskupplung, wenn der Bowdenzug der Feststellbremse gewartet wird.

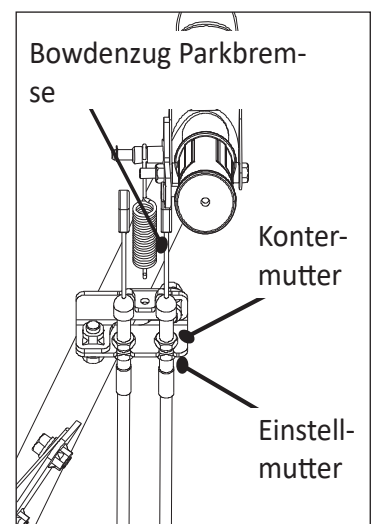

Bowdenzug Antrieb

- Wenn sich die Maschine nicht bewegt oder der Keilriemen durchrutscht, wenn der Hebel der Antriebskupplung gedrückt wird, stellen Sie den Bowdenzug der Antriebskupplung wie folgt ein: Lösen Sie die Kontermutter und schrauben Sie die Einstellmutter gegen die Kontermutter. Versuchen Sie erneut, die Maschine zu bewegen. Führen Sie die Einstellung bei Bedarf erneut durch.
- Wenn sich die Maschine bewegt, wenn der Hebel der Antriebskupplung losgelassen wird, stellen Sie den Bowdenzug der Antriebskupplung wie folgt ein: Lösen Sie die Sicherungsmutter und schrauben Sie anschließend die Einstellmutter gegen die Sicherungsmutter. Versuchen Sie erneut, die Maschine anzuhalten. Führen Sie die Einstellung bei Bedarf erneut durch.
- Überprüfen Sie auch den Bowdenzug der Feststellbremse, wenn der Bowdenzug der Antriebskupplung gewartet wird.

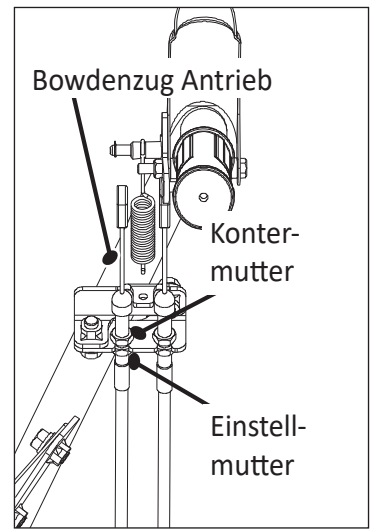

Bowdenzug Messer

- Wenn sich das Messer bei Betätigung des Messerkupplungshebels nicht dreht, stellen Sie den Bowdenzug wie folgt ein: Lösen Sie die Kontermutter und schrauben Sie anschließend die Einstellmutter gegen die Kontermutter. Versuchen Sie erneut, das Messer zu drehen. Führen Sie die Einstellung bei Bedarf erneut durch.
- Wenn das Messer beim Loslassen des Messerkupplungshebels nicht stoppt, stellen Sie den Bowdenzug wie folgt ein: Schrauben Sie die Kontermutter ab und nach dem Aufschrauben die Einstellmutter gegen die Kontermutter. Versuchen Sie erneut, die Drehung des Messers zu stoppen. Führen Sie die Einstellung bei Bedarf erneut durch.

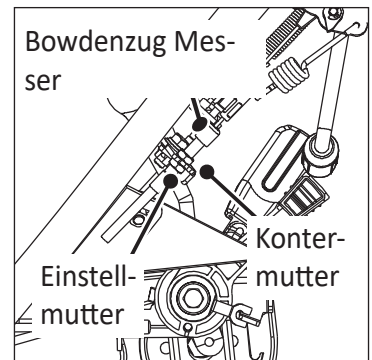

Bowdenzug Differenzialsperre

- Wenn die Differenzialsperre nicht einrastet, wenn der Hebel der Differenzialsperre gedrückt wird, stellen Sie den Bowdenzug wie folgt ein:
- Zum Erhöhen der Spannung: Lösen Sie die Feststellschraube und schrauben Sie anschließend die Einstellmutter gegen die Feststellschraube. Versuchen Sie, die Differenzialsperre wieder einzurasten. Führen Sie die Einstellung nach Bedarf erneut durch.
- Zum Lösen der Spannung: Schrauben Sie die Einstellmutter ab und drehen Sie die Sicherungsmutter gegen die Einstellmutter. Versuchen Sie, die Differenzialsperre wieder einzurasten. Führen Sie die Einstellung bei Bedarf erneut durch.

Fester Sitz der Schrauben:

- Prüfen Sie, ob die Schrauben und Muttern richtig angezogen sind. Durch Vibrationen neigen sie dazu, sich zu lockern.

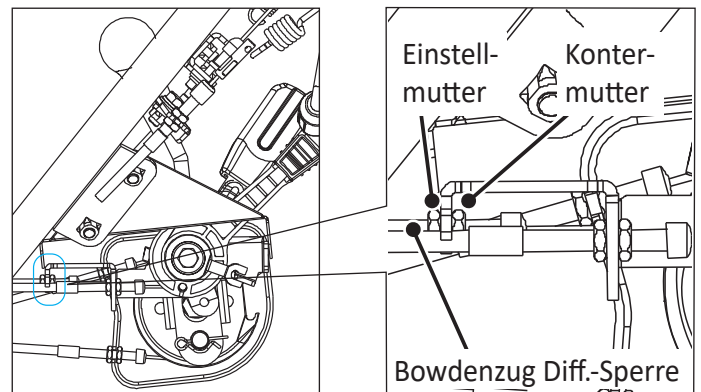

Schmierung

⚠ Achtung!

Beachten Sie die Position des Schmiernippels in der Abbildung unten und schmieren Sie alle 30 Betriebsstunden nach. Wenn das Schmierfett nicht richtig geschmiert wird, führt dies zu einer schlechten Bewegung der Maschine und verursacht Schäden. Die Schmiernippel befinden sich an jedem Achsteil. Verwenden Sie zum Schmieren eine Fettpresse.

- Fetten Sie die verschiedenen Punkte (A) der Bowdenzüge mit Leichtöl ein.
- Fetten Sie den Schmierpunkt (B) mit Leichtöl ein.
- Schmieren Sie die Vorderradachse (C) mit Fett NLGI N°2.

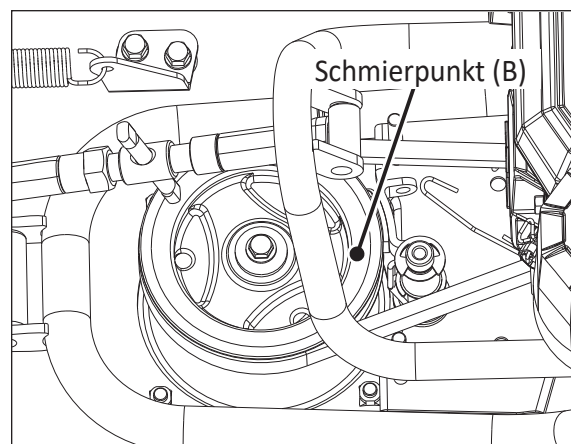
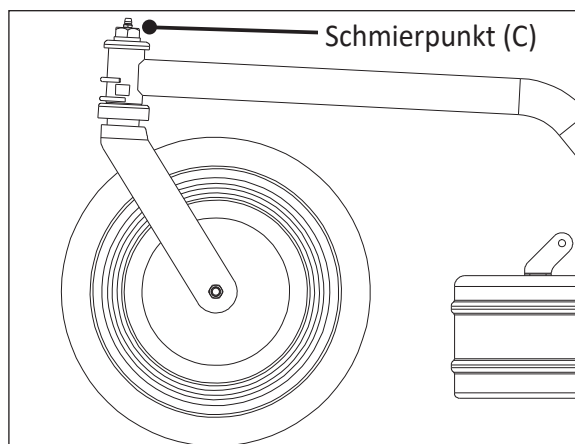
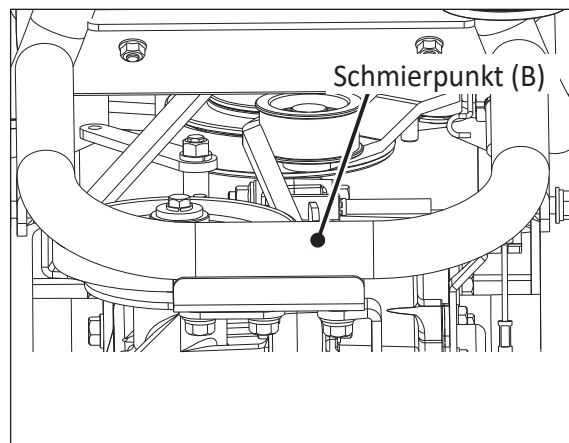
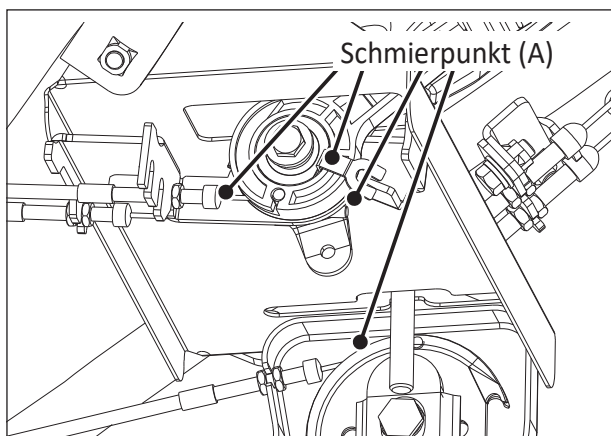

Reinigung

- Reinigen Sie die Maschine von brennbaren Materialien, Staub oder Gras, insbesondere um den Motor und die Auspuffanlage herum, um Brände zu vermeiden.

Messerbremse

⚠ Warnung!

Prüfen Sie die Messerbremse jeden Monat. Prüfen Sie die Zeit, die das Messer benötigt, um anzuhalten, wenn der Messerkupplungshebel losgelassen wird. Wenn mehr als 5 Sekunden zum Anhalten des Messers erforderlich sind, wenden Sie sich sofort an Ihren Händler, um das Messerbremsystem zu überprüfen.

Motorölwechsel

Siehe hierzu die mitgelieferte Bedienungsanleitung des Motorenherstellers.

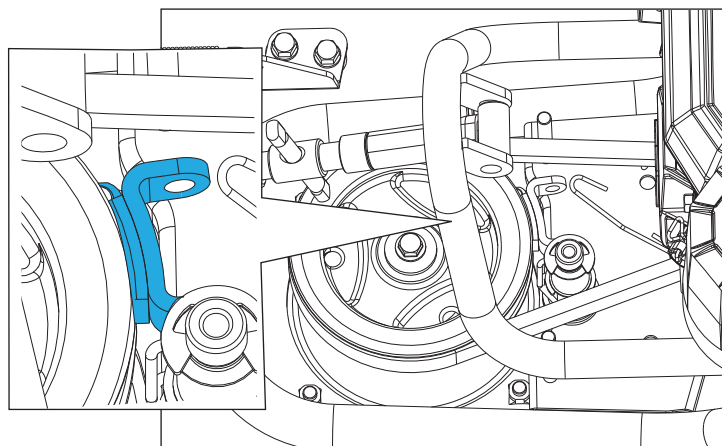

Wartungsübersicht

Mangelnde Inspektion oder Wartung führt zu Unfällen oder Störungen der Maschine. Um eine gute Leistung und einen sicheren Zustand der Maschine zu gewährleisten, führen Sie die Inspektionen gemäß der nachstehenden Tabelle durch. Zur Häufigkeit der Wartung siehe die Angaben T (täglich), M (monatlich) und J (jährlich).

Bauteil	Was wird geprüft	T	M	J
Maschine	Auf sicheren Zustand prüfen	◆		
	Reinigen	◆		
	Roststellen mit Rostschutz behandeln			◆
	Inspektion alle 100 Betriebsstunden			◆
Kraftstoff	Füllstand und auf Undichtigkeit prüfen	◆		
	Sicherer Sitz des Kraftstofftankdeckels	◆		
	Kraftstoffschläuche fester Sitz und Zustand	◆		
Bremse	Blockiert die Maschine beim Loslassen des Kupplungshebels	◆		
	Zustand und Funktion des Bremsbowdenzuges	◆		
Motor	Motorölstand und auf Undichtigkeit prüfen	◆		
	Kühlrippen des Motors und Lufteinlasssieb	◆		
	Zündkabel auf sicheren Sitz und Zustand prüfen	◆		
	Motorlauf auf unnormale Geräusche prüfen	◆		
	Motorölwechsel - erster Wechsel nach 5 Std., danach alle 50 Std.			◆
	Motorölfilter alle 100 Std. wechseln			◆
	Luftfilter auf Vorhandensein und Zustand prüfen	◆		
	Zündkerze - Zustand und Elektrodenabstand prüfen		◆	
Getriebe	Gasbowdenzug auf Funktion und Zustand prüfen	◆		
	Getriebeölstand und auf Undichtigkeit prüfen	◆		
	Keilriemen auf Spannung und Zustand prüfen	◆		
	Funktion - Arbeiten alle Gänge korrekt und auf unnormale Geräusche prüfen	◆		
	Getriebeölwechsel - erster Wechsel nach 20 Std., danach alle 100 Std.			◆
	Funktion der Diff.-Sperre prüfen	◆		
Hebel	Schaltbowdenzüge, Diff.-Bowdenzug und Antriebsbowdenzug - Zustand und Funktion prüfen	◆		
	Arbeiten alle Hebel leichtgängig	◆		
Mähdeck	Zustand und sicherer Sitz des Messers	◆		
	Zustand und Vorhandensein von Schutzabdeckungen/Gummilappen	◆		
	Dreht das Messer leichtgängig und auf unnormale Geräusche prüfen	◆		
	Funktion der Messerbremse prüfen, bleibt das Messer nach 5 Sekunden stehen?	◆		
	Messerbowdenzug auf Zustand und Funktion prüfen	◆		
Antriebsbauteile	Sicheren Sitz aller Räder prüfen	◆		
	Luftdruck der Hinterräder prüfen	◆		
	Zustand der Räder	◆		
Holm	Sicheren Sitz des Holmes prüfen	◆		
	Zustand des Holmes	◆		
Sicherheitsaufkleber	Vorhandensein und Zustand prüfen	◆		

Fehler und Lösungen

Problem	Ursache	Lösung
Gemähtes Gras wird nicht gut abtransportiert.	Das Gras ist nass.	Warten Sie, bis das Gras trocken ist.
	Das Gras ist hoch.	Höher mähen und zweimal schneiden.
	Die Schnitthöhe ist zu niedrig.	Erhöhen Sie die Schnitthöhe.
	Die Motorleistung ist zu gering.	Erhöhen Sie die Leistung auf das Maximum.
	Die Mähgeschwindigkeit ist zu schnell.	Verringern Sie die Geschwindigkeit.
Das Gras ist nicht vollständig geschnitten.	Die Mähgeschwindigkeit ist zu schnell.	Verringern Sie die Geschwindigkeit.
	Die Motorleistung ist zu gering.	Erhöhen Sie die Leistung auf das Maximum.
	Die Klinge ist stumpf, abgenutzt oder gebrochen.	Ersetzen Sie das Messer durch ein neues.
	Etwas Gras klebt im Inneren an dem vorderen Schutz.	Säubern Sie die Innenseite der Abdeckung und entfernen Sie das Gras.
	Das Gras ist hoch.	Mähen Sie zuerst mit höherer Schnitthöhe.
	Mähen des umgelegten Grasses.	Mähen gegen das umgelegte Gras.
Messer schneidet in den Boden.	Die Schnitthöhe ist zu niedrig.	Erhöhen Sie die Schnitthöhe.
	Die Wendegeschwindigkeit ist zu schnell.	Langsam wenden.
	Der Boden ist wellenförmig.	Ändern Sie die Richtung des Mähens.
	Der Boden ist holprig und hat viele Höhen und Tiefen.	Erhöhen Sie die Schnitthöhe.
	Die Messeraufnahme ist verbogen oder verformt.	Defekte Teile erneuern.
Messer bleibt stehen.	Die Riemenspannung ist nicht ausreichend.	Stellen Sie die Riemenspannung ein.
	Hindernis bleibt in der Messerabdeckung.	Reinigen Sie die Innenseite der Messerabdeckung.
	Grasreste auf der Riemenscheibe.	Reinigen Sie die Riemenscheibe.
	Der Keilriemen ist verschlissen.	Ersetzen Sie den Riemen.
Messer stoppt nicht in 5 Sekunden.	Die Messerbremse ist verschlissen.	Tauschen Sie die Bremsbacke aus.
	Die Messerbremse ist schlecht eingestellt.	Stellen Sie die Messerbremse ein.
Es gibt starke Vibrationen.	Das Messer ist schlecht ausbalanciert.	Ersetzen Sie das Messer.
	Das Messer ist beschädigt.	Ersetzen Sie das Messer.
	Grasreste um den Schutz für Messeraufnahme.	Reinigen Sie den Bereich um den Schutz für Messeraufnahme.
	Die Messerwelle ist verbogen.	Tauschen Sie die Messerwelle aus.
	Der Keilriemen ist gerissen.	Tauschen Sie den Riemen gegen einen neuen aus.
	Die Messeraufnahme ist verbogen.	Ersetzen Sie die Messeraufnahme.
Die Arbeitsbelastung beim Mähen ist hoch.	Die Motorleistung ist zu gering.	Erhöhen Sie die Leistung auf das Maximum.
	Die Mähgeschwindigkeit ist zu schnell.	Verringern Sie die Geschwindigkeit.
	Etwas Gras klebt am/um den Messerschaft.	Säubern Sie das Messer.
	Das Gras ist hoch.	Mähen Sie zuerst mit höherer Schnitthöhe.
	Die Schnitthöhe ist zu niedrig.	Schnitthöhe anheben.
Die Reifen rutschen.	Die Differenzialsperre ist ausgeschaltet.	Stellen Sie den Hebel der Differenzialsperre auf ON.
	Der Boden ist weich.	Warten Sie, bis der Boden trocken ist.

Maschine hält nicht an, wenn der Geschwindigkeitshebel auf N steht.	Die Position N ist nicht richtig eingestellt.	Stellen Sie die Bowdenzüge ein.
Unzureichende Leistung für den Antrieb am Hang	Der Antriebsriemen ist nicht gut gespannt.	Spannen Sie den Antriebsriemen stärker oder tauschen Sie den Riemen aus.
Die Feststellbremse funktioniert nicht gut	Die Bremsbacke ist verschlissen.	Tauschen Sie die Bremsbacke aus.
	Öl läuft in die Bremstrommel.	Entfernen Sie das Öl und ersetzen Sie den Wellendicht-ring.
	Wasser dringt in die Bremstrommel ein.	Drücken Sie die Bremse und lassen Sie sie wieder los, um das Innere zu trocknen.

* Wenn Sie Fragen haben oder einen Punkt nicht verstehen, wenden Sie sich bitte an Ihren Händler.

Drehmoment der Schrauben und Muttern

Schraubendurchmesser in mm	Markierung auf dem Schraubenkopf				
	4 oder ohne Markierung	7	8	9	11
3	0,3 bis 0,5	---	---	---	---
4	0,8 bis 1,0	---	---	---	---
5	2,5 bis 3,4	5,4 bis 6,4	6,4 bis 7,4	6,4 bis 7,4	8,8 bis 9,8
6	4,9 bis 6,9	9,8 bis 11,8	11,8 bis 13,7	11,8 bis 13,7	14,7 bis 16,7
8	11,8 bis 16,7	24,5 bis 29,4	29,4 bis 34,3	34,3 bis 36,2	36,3 bis 41,2
10	20,6 bis 29,4	39,2 bis 44,1	49 bis 53,9	49 bis 53,9	72,6 bis 82,4
12	44,1 bis 53,9	83,4 bis 93,2	93,2 bis 107,9	93,2 bis 107,9	122,6 bis 137,3
14	63,7 bis 78,5	117,7 bis 132,4	132,4 bis 147,1	147,1 bis 166,7	205,9 bis 225,6
16	88,3 bis 107,9	152 bis 171,6	176,5 bis 196,1	215,8 bis 245,2	313,8 bis 343,2
18	117,7 bis 137,3	205,9 bis 235,4	245,2 bis 274,6	313,8 bis 343,2	441,3 bis 470,7
20	147,1 bis 166,71	235,4 bis 274,6	313,8 bis 353	441,3 bis 480,5	617,8 bis 657,1
22	176,5 bis 205,9	421,7 bis 451,1	539,4 bis 578,6	608 bis 647,2	843,4 bis 882,6
24	235,4 bis 264,8	539,4 bis 568,8	706,1 bis 745,3	784,5 bis 823,8	1098,4 bis 1137,6

CE-Konformitätserklärung SH 61

Firmenbezeichnung und vollständige Anschrift des Herstellers:

OREC CO LTD
548-22 HIYOSHI HIROKAWA-MACHI
YAME-GUN FUKUOKA JAPAN
S.A.T. sarl - Force 7 - ZA -
38110 ROCHETOIRIN
France

Inhaber der technischen Unterlagen

Bezeichnung:

Freischneider zum Hinterherlaufen

Hersteller:

OREC

Typ:

SH 61

Serien Nummer Identifikation:

XH

Motor:

- Hersteller: KOHLER
- Typ CV224
- Leistung 4,4 KW

Arbeitsbreite:

600 mm

Entspricht den Richtlinien:

2000/14/EC, 2006/42/EC, 2014/30/EU

Konformitätsbewertung:

2006/42/EC Anhang VIII

Gemessener Schallleistungspegel:

96,8 db(A)

Garantierter Schallleistungspegel:

97 db(A)

Konformitätsbewertung:

2000/14/EC Anhang VIII

Benannte Stelle Nr. 0388:

Lloyd's Register Quality Assurance
71 Fenchurch street, London EC3S 4BS UK

Schalldruckpegel an den Ohren des Bedieners;

85,2 db(A)

Verwendete harmonisierte Normen:

EN 12733-2018, EN ISO 14982-2009,
EN ISO 3744-2010, EN ISO 3746-2010,
EN1032-2003+A1-2008, EN ISO 20643-2008+A1:2012



erstellt am: Fukuoka, Dezember 01, 2021

Untersignet: Haruhiko Imamura
Funktion : Geschäftsführender Direktor

Vibrationen

Handelsmarke: OREC

Typ SH 61

Motor: KOHLER CV224

Beschleunigungsmesserposition	Awp
Rechte Seite: 100 mm von der Außenseite des Lenkers	2,33 m/s ²
Linke Seite: 100 mm von der Außenseite des Lenkers	2,95 m/s ²

Garantie

Neben den jeweils gültigen gesetzlichen Gewährleistungsbestimmungen erhalten Sie auf Ihren Herkules SH 61 eine Garantie. Die Garantiebestimmungen entnehmen Sie bitte dem beiliegenden Service-Checkheft, das alle wichtigen Hinweise zu den HERKULES Garantiebedingungen enthält. Ebenso können in das Service-Checkheft alle Inspektionen eingetragen und somit dokumentiert werden.



Importeur für DACH / Information gemäß Produktsicherheitsverordnung
(GPSR)

Verantwortliche Person oder Stelle:

Kai Telsnig
Dörnbergstraße 27-29
34233 Fulda
Deutschland
Tel.: +49 561-981 86 - 0
info@herkules-garten.de
www.herkules-garten.de.



Adolf Telsnig e.K. • Dörnbergstr. 27-29 • 34233 Fuldata
Telefon +49(0)561 98186-0
Telefax +49(0)561 98186-26
E-Mail: info@telsnig.de
Homepage: www.telsnig.de