

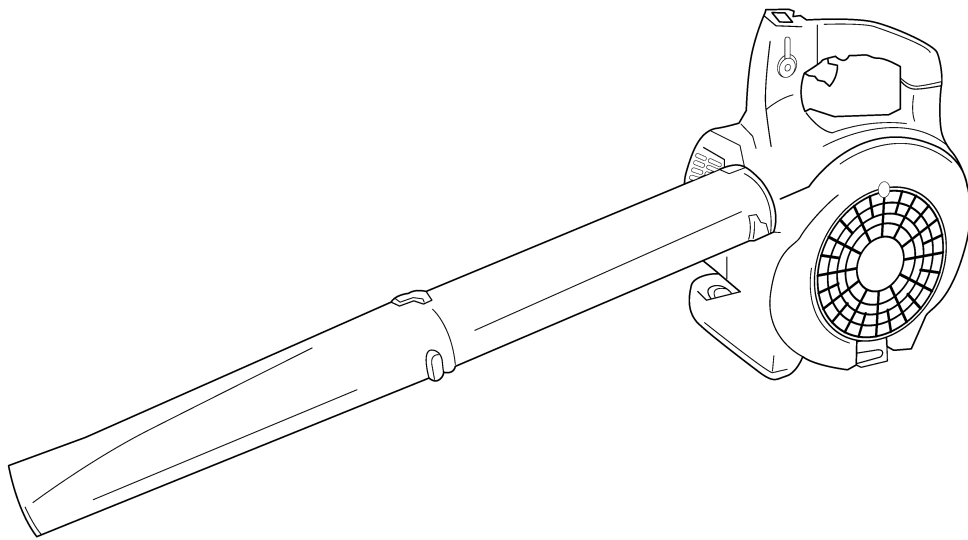

Manuel du Propriétaire/ Utilisateur
Manual do proprietario/ operador
Management / Bedienungsanleitung



BL3110

Veuillez lire et bien assimiler ce manuel avant d'utiliser le produit.

Leia inteiramente este manual e procure compreendê-lo antes de utilizar esta máquina.

Lesen Sie die Bedienungsanleitung sorgfältig durch und machen Sie sich mit dem Inhalt vertraut, bevor Sie das Gerät benutzen.

AVANT PROPOS

Ce manuel du propriétaire/ utilisateur est conçu pour familiariser l'opérateur avec les différents accessoires et pièces qui composent l'appareil et pour l'aider à utiliser et entretenir son nouveau souffleur à main.

Avant d'utiliser le souffleur à main, il est impératif de lire ce manuel et de bien en assimiler le contenu.

Les consignes de sécurité les plus importantes sont indiquées par le symbole de sécurité: 

Le manquement aux consignes de sécurité de ce manuel risque de se traduire par des blessures graves ou mortelles. Pour plus de renseignements, contacter votre distributeur MARUYAMA agréé ou Maruyama Mfg.Co.,Inc.

PREMESSA

Il presente Manuale del proprietario/ operatore è stato messo a punto per aumentare la dimestichezza dell'operatore con le varie caratteristiche e componenti del dispositivo e per facilitare l'utilizzo e la manutenzione del vostro nuovo soffiatore portatile.

È fondamentale che tutti gli operatori di questo soffiatore portatile abbiano letto e compreso il contenuto del manuale prima di utilizzare il soffiatore portatile.

Le istruzioni di sicurezza importanti sono identificate dal seguente simbolo di sicurezza: 

La mancata osservanza delle istruzioni del presente manuale può avere come conseguenza lesioni gravi o morte. Per ulteriore assistenza rivolgersi ad un rivenditore autorizzato MARUYAMA locale o Maruyama Mfg.Co.,Inc.

EINLEITUNG

Diese Bedienungsanleitung wurde erstellt, damit der Bediener sich mit den verschiedenen Merkmalen und Bestandteilen von dem Gerät vertraut macht und ihm bei der Bedienung und Wartung unterstützt.

Es ist wichtig, dass jeder Bediener von diesem handgetragenen Laubbläser den Inhalt dieser Bedienungsanleitung liest und versteht, bevor er den Laubbläser benutzt.

Wichtige Sicherheitsvorschriften werden durch folgendes Sicherheitssymbol gekennzeichnet: 

Nichteinhaltung der Sicherheitsvorschriften aus dieser Bedienungsanleitung kann ernsthafte Verletzungen oder den Tod zur Folge haben. Für weitere Unterstützung, kontaktieren Sie jeden autorisierten MARUYAMA-Dealer vor Ort or Maruyama Mfg. Co.,Inc.

TABLE DES MATIÈRES/ INDICE/ INHALT

AVANT PROPOS/ PREMESSA/EINLEITUNG	1	RÉGLAGE DU CARBURATEUR/REGOLAZIONE DEL CARBURATORE/ VERGASEREINSTELLUNG	13
TABLE DES MATIÈRES/ INDICE/ INHALT	1	FONCTIONNEMENT DU SOUFFLEUR À MAIN/ USO DEL SOFFIATORE PORTATILE/ BEDIENUNG DES HANDGETRAGENEN LAUBBLÄSERS	14
SPÉCIFICATIONS/ SPECIFICHE/ TECHNISCHE DATEN	2	ENTRETIEN REGULIER/ MANUTENZIONE REGOLARE / REGELMÄSSIGE WARTUNG	14
DESCRIPTION DU PRODUIT/ DESCRIZIONE DEL PRODOTTO/ PRODUKTBESCHREIBUNG	3	FILTRE À CARBURANT/ FILTRO CARBURANTE/ KRAFTSTOFFFILTER	15
MARQUAGE/ MARCATURA/ KENNZEICHNUNG	4	BOUGIE D'ALLUMAGE/ CANDELA / ZÜNDKERZE	15
EXPLICATION DES SYMBOLES/ SPIEGAZIONE DEI SIMBOLI/ SYMBOLERKLÄRUNG	4	GRILLE DU MOTEUR/ SCHERMO DEL MOTORE/ MOTORSCHUTZ	16
CONSIGNES DE SÉCURITÉ/ ISTRUZIONI DI SICUREZZA / SICHERHEITSVORSCHRIFTEN	5	GRILLE D'ENTRÉE D'AIR/ SCHERMO DELLA PRESA D'ARIA/ LUFTEINLASSGITTER	16
SÉCURITÉ DE L'OPERATEUR/SICUREZZA DELL'OPERATORE/ BEDIENER SICHERHEIT	5	NETTOYAGE ORDINAIRE ET SERRAGE/ PULIZIA GENERALE E SERRAGGIO/ / ALLGEMEINE REINIGUNG UND PRÜFUNG DER FESTIGKEIT DER TEILE	16
SÉCURITÉ DE LA SOUFFLEUR À MAIN/ SICUREZZA DEL SOFFIATORE PORTATILE/ BENUTZUNGSSICHERHEIT VON DEM HANDGETRAGENEN LAUBBLÄSER	6	STOCKAGE/ STOCCAGGIO/ LAGERUNG	17
SÉCURITÉ DE CARBURANT/ SICUREZZA DEL CARBURANTE/ SICHERHEIT KRAFTSTOFF	6	DÉTECTION DES PANNES/ RISOLUZIONE DEI PROBLEMI/ FEHLERBEHEBUNG	18
SÉCURITÉ DE FONCTIONNEMENT/SICUREZZA OPERATIVA/ SICHERHEIT BEDIENUNG	7	INTERVALLES D'ENTRETIEN/ INTERVALLO DI MANUTENZIONE/ WARTUNGSPERIODE	18
TECHNIQUES DE FONCTIONNEMENT/ TECNICHE DI FUNZIONAMENTO/ BEDIENUNGSTECHNIK	7	DÉCLARATION DE CONFORMITÉ CE/ DICHIARAZIONE DI CONFORMITÀ CE/ EG-KONFORMITÄTSERKLÄRUNG	19 - 21
ASSEMBLAGE/ MONTAGGIO/ MONTAGE	8		
INSTALLATION DES TUBULURES DU SOUFFLEUR/ MONTAGGIO DEI TUBI DEL SOFFIATORE/ BLASROHRMONTAGE	8		
AVANT MISE EN MARCHE/PRIMA DELLA MESSA IN FUNZIONE/ VOR DER BENUTZUNG	9		
PLEIN DE CARBURANT/ RIFORNIMENTO/ EINFÜLLEN VON KRAFTSTOFF	9		
INSTRUCTIONS DE MÉLANGE/ ISTRUZIONI PER LA MISCELAZIONE/ MISCHUNGSANWEISUNGEN	10		
DÉMARRAGE ET ARRÊT/ PROCEDURE DI AVVIO E DI ARRESTO/ STARTEN UND STOPPEN: VERFAHRENSWEISE	11		

SPÉCIFICATIONS/ SPECIFICHE/ TECHNISCHE DATEN

Modèles/ Modelli/ Modell	BL3110
Longueur×largeur×Hauteur ※ 1/ Lunghezza ×Larghezza ×Altezza ※ 1/ Länge×Breite×Höhe ※ 1	325×255×370 mm
Poids à sec ※ 1/ Peso a secco ※ 1/ Gewicht ohne Rohr ※ 1	4.3 kg
Modèle de moteur Modello di motore Motormodell	CE300
Cylindrée du moteur/ Cilindrata del motore/ Hubraum	30,1 cm ³
Capacité du réservoir de carburant/ Capacità serbatoio carburante/ Kraftstofftank, Volumen in Liter	0.5 L
Carburateur/ Carburatore/ Vergasertyp	À membrane Walbro/ Tipo di diaframma Walbro/ Walbro-Membranvergaser
Allumage/ Sistema di accensione/ Zündsystem	Allumage transistorisé/ Stato solido/ Solid state
Bougie d'allumage/ Candela/ Zündkerze: Fabricant/ Marca/ Hersteller Type/ Tipo/ Typ Espacement des électrodes/ Distanza tra le punte degli elettrodi/ Elektrodenabstand	NGK BPMR8Y 0.6 ~ 0.7 mm
Mélange de carburant :/ Miscela :/ Kraftstoff-Gemisch :	Utiliser exclusivement de l'essence ordinaire non plombée. Mélange 2 temps au taux de 25 ~ 50:1 homologué pour les moteurs à refroidissement par air/ Utilizzare sempre benzina senza piombo. Il rapporto 25 ~ 50:1 della miscela per i 2 tempi deve essere approvato per i motori con raffreddamento ad aria. Verwenden Sie nur bleifreies Normalbenzin Zweitaktöl-Mischungsverhältnis 25 ~ 50:1, muss für luftgekühlte Motoren zugelassen sein
Niveau sonore garanti (A vitesse maximum)/ Livello di potenza acustica garantito (giri/ min mass.)/ Garantierter Schalleistungspegel (Max. rpm)	108 dB(A)
Niveau de vibration au marche (A vitesse maximum)/ Livello di potenza acustica garantito (giri/ min mass.)/ Vibrationspegel Handgriff (Max. rpm)	13 m/s ²
Volume d'air maximum/ Massimo volume d'aria/ Max. Luftgeschwindigkeit	13 m ³ /min
CO ₂ , g/kWh ※2	1015

※ 1. Sans les tubulures A et B

※ 1. Senza tubo A e B

※ 1. Ohne Rohr A und B

※ 2. CO₂

Cette mesure du CO₂ est le résultat d'un essai, réalisé sur un cycle fixe dans des conditions de laboratoire, portant sur un moteur [parent] représentatif du type de moteurs [de la famille de moteurs], et ne constitue pas une indication ou une garantie des performances d'un moteur particulier.

Questo è il valore di misurazione del CO₂ risultato da un ciclo di prova fisso eseguito in condizioni di laboratorio su un motore (capostipite) rappresentativo del tipo di motore (della famiglia di motori) e non comporta alcuna garanzia implicita o esplicita o delle prestazioni di un particolare motore.

Diese CO₂-Messung ist das Ergebnis der Erprobung eines für den Motortyp bzw. die Motorenfamilie repräsentativen (Stamm-)Motors in einem festen Prüfzyklus unter Laborbedingungen und stellt keine ausdrückliche oder implizite Garantie der Leistung eines bestimmten Motors dar.

DESCRIPTION DU PRODUIT/ DESCRIZIONE DEL PRODOTTO/ PRODUKTBESCHREIBUNG

MODÈLE/
MODELLO/
MODELL
BL3110

1. TUBULURE B
2. TUBULURE A
3. LEVIER DE RÉGLAGE DES GAZ
4. INTERRUPTEUR MARCHÉ/ ARRÊT
5. COMMANDE D'ACCÉLÉRATEUR
6. POIGNÉE
7. CACHE VENTILATEUR
8. GRILLE D'ENTRÉE D'AIR

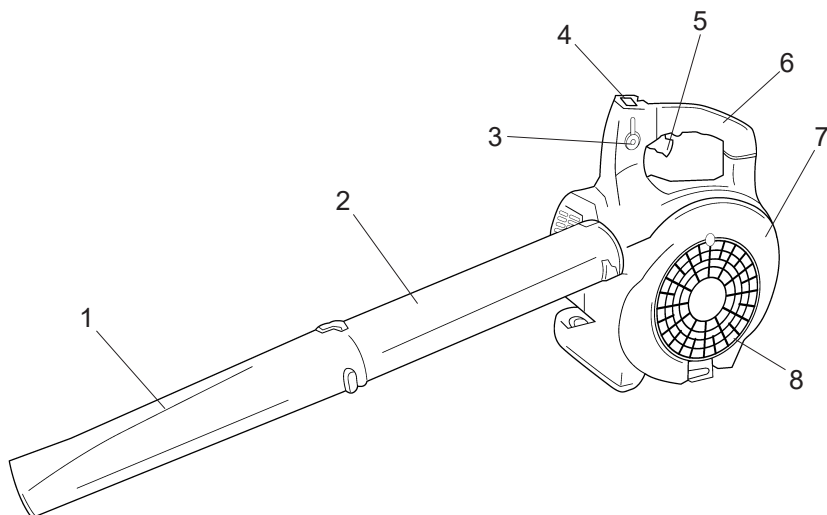

1. TUBO B
2. TUBO A
3. LEVA DI REGOLAZIONE DELL'ACCELERATORE
4. INTERRUTTORE DI ARRESTO
5. LEVETTA DELL'ACCELERATORE
6. MANICO
7. COPERTURA VENTOLA
8. SCHERMO PRESA D'ARIA

1. ROHR B
2. ROHR A
3. STUFENLOSE DREHZAHLREGELUNG
4. STOPP-SCHALTER
5. GASHEBEL
6. HANDGRIFF
7. VENTILATORABDECKUNG
8. EINLASSABDECKUNG

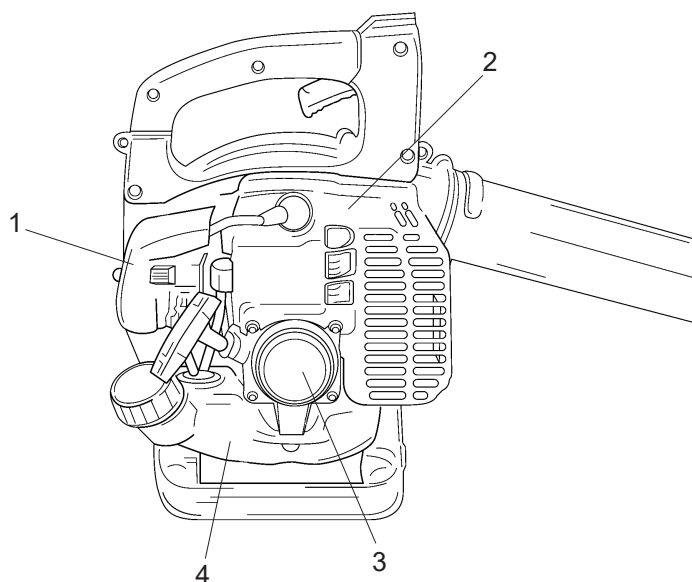

1. FILTRE À AIR
2. MOTEUR
3. LANCEUR
4. RÉSERVOIR DE CARBURANT

1. FILTRO DELL'ARIA
2. MOTORE
3. AVVIAMENTO A STRAPPO
4. SERBATOIO CARBURANTE

1. LUFTFILTER
2. MOTOR
3. REVERSIERSTARTER
4. KRAFTSTOFFTANK

FRANÇAIS

ITALIANO

DEUTSCH

MARQUAGE/ MARCATURA/ KENNZEICHNUNG

FRANÇAIS

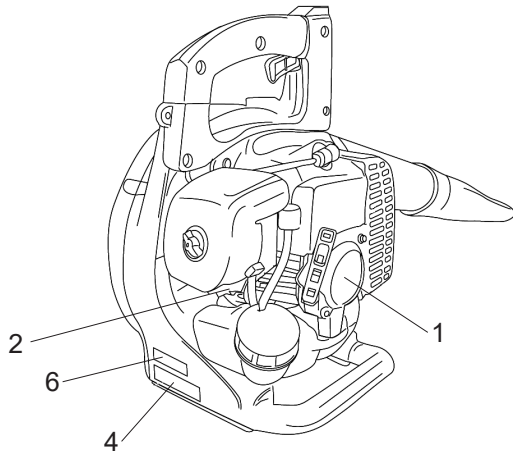
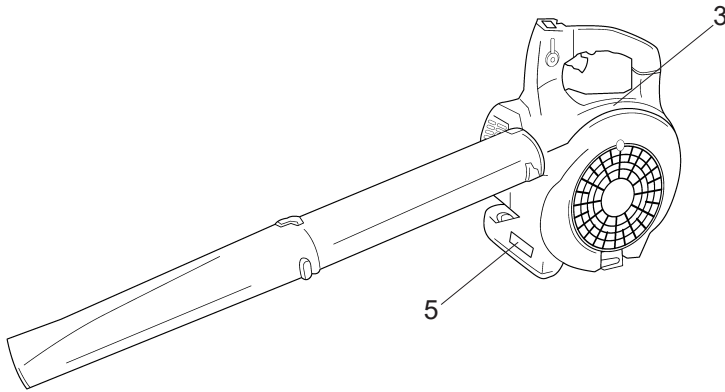

1. RÉFÉRENCE MODÈLE/
DENOMINAZIONE MODELLO/
MODELLNAME

2. N° DE SÉRIE (GRAVÉ)/
N. DI SERIE (PUNZONATO)/
SERIENNUMMER (EINGEPÄRGT)



Voir la section EXPLICATION DES SYMBOLES/
Vedere SPIEGAZIONE DEI SIMBOLI/
Siehe SYMBOLERKLÄRUNG



5. NIVEAU SONORE GARANTI/
LIVELLO DI POTENZA ACUSTICA GARANTITO/
GARANTIRTER SCHALLESTUNGSPEGEL



Voir la section EXPLICATION DES SYMBOLES/
Voir la section EXPLICATION DES SYMBOLES/
Siehe SYMBOLERKLÄRUNG

6. Normes d'émissions UE
Approvazione UE per le emissioni
Zugelassene EU-emission

ITALIANO

EXPLICATION DES SYMBOLES/ SPIEGAZIONE DEI SIMBOLI/ SYMBOLERKLÄRUNG



Lire et assimiler le manuel du propriétaire/ utilisateur avec d'utiliser le produit.
Leggere il presente manuale in ogni sua parte e comprenderne il contenuto prima di utilizzare il prodotto.
Lesen Sie diese Besitzer-/Bediener-Anleitung und machen Sie sich mit dem Inhalt vertraut, bevor Sie dieses Produkt verwenden.



Risque d'incendie : L'essence est un produit hautement inflammable. Ne jamais faire le plein de carburant lorsque le moteur est en marche. Ne pas fumer ou approcher de source de chaleur dans le voisinage du carburant.
Pericolo d'incendio: la benzina è altamente infiammabile. Non aggiungere mai carburante al soffiatore portatile con un motore in funzione o caldo. Non fumare né collocare altre fonti di calore vicino al carburante.



L'inhalation des fumées peut être mortelle. Ne jamais faire démarrer ou tourner le moteur dans une pièce ou un immeuble fermés.
L'inalazione dei gas di scarico può risultare letale. Non avviare mai il motore all'interno di un locale o di un edificio chiusi.
Das Einatmen von Abgasen kann den Tod zur Folge haben. Starten Sie nie oder lassen Sie einen Motor niemals innerhalb von einem geschlossenen Raum oder Gebäude laufen.



Attention haute température : Risque de brûlure. Le moteur est très chaud pendant la marche et tout de suite après son arrêt. Ne pas toucher le cylindre, le silencieux et les carters du moteur tant que le moteur n'a pas refroidi à température ambiante.
Avvertenza superficie calda: Il contatto può provocare ustioni. Durante l'uso e per qualche tempo dopo il suo arresto, il motore è molto caldo. Non toccare le componenti del motore, come, cilindri, marmitta e coperchi del motore sino a quando il motore non si sia raffreddato sino alla temperatura ambiente.
WARNUNG heiße Oberfläche: Berührung kann Verbrennungen verursachen. Während der Anwendung und für einige Zeit nach der Anwendung ist der Motor sehr heiß. Berühren Sie keine Motorkomponente wie Zylinder, Schalldämpfer und Motorabdeckungen bis der Motor auf einer Umgebungstemperatur abgekühlt ist.



Toujours porter : • Un casque de protection. • Des protecteurs d'oreilles. • Des lunettes ou visière de protection.
Indossare sempre: • Casco di protezione. • Protezione per le orecchie. • Occhiali protettivi o visore.
Verwenden Sie immer: • einen Schutzhelm • einen Gehörschutz • eine Schutzbrille oder Visier



Attention pièces mobiles : Le contact avec le ventilateur ou autres pièces mobiles peut entraîner des blessures graves ou mortelles. Ne pas approcher les mains, les pieds ou les vêtements de ces éléments.
Avvertenza sulle parti in movimento: il contatto con la ventola rotante o altre parti in movimento può causare lesioni gravi o morte. Mantenere le mani, i piedi e i vestiti lontano dalla ventola e da altre parti in movimento.
WARNUNG für bewegliche Teile: Berührung mit dem Ventilator oder mit anderen beweglichen Teilen kann zu ernsthaften Körperverletzungen oder zum Tod führen. Halten Sie Hände, Füße und Kleidung fern von dem Ventilator und von den anderen beweglichen Teilen.

DEUTSCH

[#5-1]



[#5-2]



▲ CONSIGNES DE SÉCURITÉ ▲

Le présent manuel d'utilisation propose un système de prévention qui identifie les dangers potentiels, et utilise des messages de sécurité spéciaux qui permettent d'éviter les risques de blessures corporelles et même de mort qu'encourent l'opérateur et son entourage.

▲ **DANGER**, ▲ **AVERTISSEMENT** et ▲ **PRÉCAUTION** sont les termes identifiant les différents niveaux de gravité du risque encouru.

▲ **DANGER** : signale un danger extrême qui cause des blessures graves ou la mort si les consignes de sécurité prescrites ne sont pas respectées.

▲ **AVERTISSEMENT** : signale un danger qui peut causer des blessures graves ou la mort si les consignes de sécurité prescrites ne sont pas respectées.

▲ **PRÉCAUTION** : signale un danger qui peut causer une blessure superficielle si les consignes de sécurité prescrites ne sont pas respectées. Deux autres termes sont également utilisés pour souligner l'importance de l'information donnée : "Important" attire l'attention sur une information spécifique d'ordre mécanique, et "Remarque" souligne des informations d'ordre général qui méritent une attention particulière.

SÉCURITÉ DE L'OPÉRATEUR

1. Lire et assimiler ce manuel du propriétaire/ utilisateur avant d'utiliser le souffleur à main afin de bien vous familiariser avec son fonctionnement.
2. Ne pas laisser le souffleur entre les mains des enfants. Ce n'est pas un jouet. Ne laisser personne utiliser le souffleur sans lui avoir d'abord fait lire le manuel de l'utilisateur.
3. Toujours porter des lunettes de protection.
4. Porter des vêtements de protection.
5. Toujours porter des bottes robustes avec des semelles anti-dérapantes.
6. Toujours porter des pantalons longs, des bottes et des gants. Ne pas garder de vêtements lâches, de bijoux, de shorts, de sandales ; ne pas travailler pieds nus. Attacher les cheveux. [#5-1]
7. Toujours porter un masque facial.
8. Ne jamais utiliser le souffleur lorsque vous êtes fatigué, sous l'influence d'alcool, de drogue ou de médicaments.
9. Ne jamais faire démarrer ou tourner le moteur dans une pièce ou un immeuble fermé. L'inhalation des émanations peut provoquer la mort. [#5-2]
10. Nettoyer les traces d'huile, de carburant ou de saletés sur les poignées.

▲ ISTRUZIONI DI SICUREZZA ▲

All'interno di questo manuale, per richiamare l'attenzione del lettore, è stato utilizzato un sistema di segnalazione di tutti i potenziali pericoli che prevede speciali avvertimenti di sicurezza atti ad evitare che l'operatore o altre persone possano subire lesioni personali o correre il rischio di morte.

▲ **PERICOLO**, ▲ **AVVERTENZA** e ▲ **ATTENZIONE** sono parole di avvertimento che identificano il livello di rischio.

▲ **PERICOLO** : segnala un pericolo serio che può causare gravi lesioni o la morte in caso di mancato rispetto delle precauzioni consigliate.

▲ **AVVERTENZA** : segnala un pericolo che può causare gravi lesioni o la morte in caso di mancato rispetto delle precauzioni consigliate.

▲ **ATTENZIONE** : segnala un pericolo che può causare lesioni di minore o media entità in caso di mancato rispetto delle precauzioni consigliate.

Per sottolineare le informazioni fornite, vengono utilizzate anche altre due parole:

"Importante" richiama l'attenzione su particolari dati di ordine tecnico e "Nota" segnala informazioni di carattere generale meritevoli di particolare attenzione.

SICUREZZA DELL'OPERATORE

1. Leggere il presente manuale in ogni sua parte e comprenderne il contenuto prima di utilizzare il prodotto. Occorre avere una completa dimestichezza con il corretto uso del prodotto.
2. Non consentire mai ai bambini di utilizzare il soffiatore portatile. Non è un giocattolo. Non consentire mai agli adulti di utilizzare l'unità senza avere dapprima letto il Manuale dell'operatore.
3. Indossare sempre dispositivi di protezione per gli occhi.
4. Indossare dispositivi di protezione per l'udito.
5. Indossare sempre stivali robusti, con soles antiscivolo.
6. Indossare sempre pantaloni lunghi pesanti, stivali e guanti. Non indossare abiti svolazzanti, gioielli, pantaloni corti, sandali né piedi nudi. Legare i capelli in maniera tale che arrivino all'altezza delle spalle. [#5-1]
7. Indossare sempre una maschera con filtro facciale.
8. Non utilizzare mai il soffiatore portatile in condizioni di stanchezza, malattia, sotto l'influenza di alcool, droghe o farmaci.
9. Non avviare mai il motore all'interno di un locale o di un edificio chiusi. L'inhalazione dei gas di scarico può risultare letale. [#5-2]
10. Mantenere le impugnature prive d'olio, combustibile e sporco.

▲ SICHERHEITSVORSCHRIFTEN ▲

Das Warnsystem dieses Handbuchs erkennt mögliche Gefahren und enthält spezifische Sicherheitsnachrichten, die Ihnen und anderen dabei helfen, Körperverletzungen und sogar Todesfälle zu vermeiden.

▲ **GEFAHR**, ▲ **WARNUNG** und ▲ **ACHTUNG** sind Signalwörter zur Erkennung der Gefahrenstufen.

▲ **GEFAHR** : zeigt eine extreme Gefahrensituation an, die zu ernsthaften Verletzungen und sogar dem Tod führen kann, sofern die empfohlenen Schutzmaßnahmen nicht beachtet werden.

▲ **WARNUNG** : zeigt eine Gefahrensituation an, die zu ernsthaften Verletzungen und sogar dem Tod führen kann, sofern die empfohlenen Schutzmaßnahmen nicht beachtet werden.

▲ **ACHTUNG** : zeigt eine Gefahrensituation an, die zu geringeren oder mäßigen Verletzungen führen kann, sofern die empfohlenen Schutzmaßnahmen nicht beachtet werden. Zusätzlich werden zwei weitere Wörter zum Hervorheben von Informationen verwendet.

„Wichtig“ weist auf besondere mechanische Informationen hin und „Anmerkung“ stellt allgemeine Informationen heraus, die beachtet werden sollten.

BEDIENER SICHERHEIT

1. Lesen Sie diese Besitzer-/Bediener-Anleitung und machen Sie sich mit dem Inhalt vertraut bevor Sie dieses Produkt verwenden. Seien Sie voll und ganz vertraut mit der korrekten Nutzung von diesem Produkt.
2. Achten Sie darauf, dass Kinder den handgetragenen Laubbläser nie bedienen. Es ist kein Spielzeug. Lassen Sie niemals zu, dass Erwachsene das Gerät bedienen, ohne vorher die Bedienungsanleitung gelesen und verstanden zu haben.
3. Immer Augenschutz tragen.
4. Immer Gehörschutz tragen.
5. Immer stabile Schutzstiefel mit rutschfester Sole tragen.
6. Tragen Sie immer eine Sicherheitshose, Sicherheitssstiefel und Sicherheitshandschuhe. Sie dürfen keine lose sitzende Kleidungsstücke, keine Juwelen, keine Kurzhosen und keine Sandalen tragen oder barfuß laufen. Sorgen Sie dafür, dass Haare oberhalb von den Schultern getragen werden. [#5-1]
7. Tragen Sie immer eine Atemschutzmaske.
8. Bedienen Sie diesen handgetragenen Laubbläser nie, wenn Sie müde sind, wenn Sie krank sind, unter dem Einfluss von Alkohol, Drogen oder Medikamente stehen.
9. Starten Sie nie den Motor oder lassen Sie den nie innerhalb von einem geschlossenen Raum oder Gebäude laufen. Das Einatmen von Abgase kann zum Tod führen. [#5-2]
10. Sorgen Sie dafür, dass die Griffe öl-, benzin und schmutzfrei sind.

[#6-1]

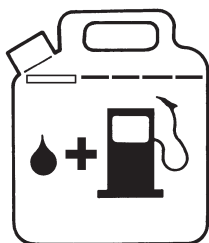

[#6-2]



[#6-3]

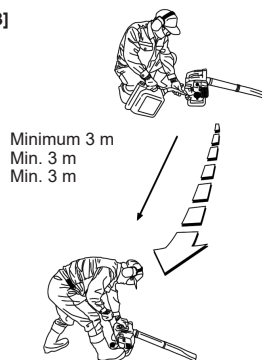

SÉCURITÉ DE LA SOUFFLEUR À MAIN

1. Vérifier que le souffleur à main est correctement assemblé selon les instructions de la section "Assemblage" de ce manuel.
2. Avant chaque mise en service, vérifier le souffleur, remplacer les pièces endommagées et vérifier les fuites de carburant. S'assurer que toutes les attaches sont en place et bien serrées.
3. Assurer l'entretien du souffleur conformément aux procédures et intervalles d'entretien recommandés à la section "Entretien", à partir de la page 14.
4. Utiliser les accessoires conformes. Ne jamais utiliser des pièces de rechange non agréées par MARUYAMA.
5. Couper le moteur avant chaque intervention d'entretien ou toute autre intervention sur le souffleur.
6. En cas de problèmes de fonctionnement ou de trop fortes vibrations, arrêter tout de suite le moteur et en rechercher la cause. Si vous n'arrivez pas à la déterminer, ou si le dépannage est hors de vos capacités, renvoyer le souffleur à votre distributeur pour réparation.
7. Les gaz d'échappement sont extrêmement chauds. Gardez les matériaux et objets inflammables à au moins 1 m de la direction dans laquelle les gaz d'échappement sortent du silencieux. Ne couvrez pas les gaz d'échappement avec des objets. Il existe un risque élevé que des matériaux et des objets prennent feu et se brûlent.
8. Pendant le fonctionnement et la marche au ralenti de l'unité, le moteur est très chaud. En outre, pendant un certain temps après l'arrêt du moteur, le moteur est encore chaud. Ne placez pas le moteur à proximité de matériaux inflammables tels que de l'herbe séchée. Les matériaux risquent de prendre feu.

SÉCURITÉ DE CARBURANT

1. L'essence est un produit hautement inflammable. La manipuler et la stocker avec précautions. Utiliser un jerrican prévu pour l'essence et/ ou le mélange de carburant/huile. [#6-1]
2. Mélanger et verser le carburant en extérieur et loin de toutes étincelles ou flammes vives.
3. Ne pas fumer près des jerricans de carburant ou près de le souffleur à main. Ne pas fumer pendant l'utilisation de la souffleurs.
4. Ne pas trop remplir le réservoir de carburant. Arrêter à 10 ~ 20 mm du haut du réservoir. [#6-2]
5. Essuyer les éclaboussures de carburant avant de faire démarrer le moteur.
6. Éloigner le souffleur d'au moins 3 m de l'endroit de remplissage du réservoir pour faire démarrer le moteur. [#6-3]
7. Ne jamais retirer le bouchon du réservoir de carburant quand le moteur est en marche ou tout de suite après l'avoir arrêté.
8. Avant de faire le plein, laisser refroidir le moteur.
9. Avant de ranger le souffleur à main, vider le réservoir de carburant. Il est recommandé de vider le réservoir après chaque utilisation afin d'éviter les risques de fuite de carburant.
10. Ranger le carburant et le souffleur à l'abri des flammes vives, des sources d'étincelles ou de trop fortes chaleurs. S'assurer que les vapeurs de carburant ne risquent pas d'atteindre les flammes d'un chauffage, d'un four, d'un moteur électrique, etc.

SICUREZZA DEL SOFFIATORE PORTATILE

1. Assicurarsi che il soffiatore portatile sia montata correttamente, secondo quanto indicato nella sezione Montaggio del presente manuale.
2. Prima di ciascun utilizzo, ispezionare il soffiatore portatile, sostituire i componenti danneggiati e verificare la presenza di perdite di carburante. Assicurarsi che tutti gli elementi di fissaggio siano correttamente posizionati e fissati in maniera sicura.
3. Effettuare gli interventi di manutenzione del soffiatore portatile in conformità con gli intervalli di manutenzione raccomandati e secondo le procedure indicate in "Manutenzione", a pagina 14.
4. Utilizzare gli accessori corretti. Non utilizzare mai ricambi non approvati da MARUYAMA.
5. Prima di effettuare interventi di manutenzione o di intervenire sulla macchina, spegnere il motore.
6. Se si verificano problemi di funzionamento o vibrazioni eccessive, spegnere immediatamente e controllare l'unità, per verificare la causa dei problemi. Se necessario, portare dal concessionario per le riparazioni.
7. I gas di scarico sono estremamente caldi. Tenere materiali e oggetti infiammabili ad almeno 1 m di distanza dalla direzione in cui i gas di scarico escono dalla marmitta. Non coprire i gas di scarico con nessun oggetto. Esiste un alto rischio che materiali e oggetti prendano fuoco e vengano bruciati.
8. Durante il funzionamento e anche al minimo dell'unità, il motore è molto caldo. Inoltre, per un po' dopo l'arresto del motore, il motore è ancora caldo. Non posizionare il motore vicino a materiali infiammabili come erba secca. Vi è un alto rischio che i materiali prendano fuoco.

SICUREZZA DEL CARBURANTE

1. La benzina è altamente infiammabile e deve essere maneggiata e stoccata con prudenza. Utilizzare un contenitore adatto per la conservazione della benzina e/ o carburante/ miscela. [#6-1]
2. Miscelare e travasare il carburante all'esterno, lontano da scintille o fiamme.
3. Non fumare nei pressi dei contenitori di stoccaggio del carburante o del soffiatore portatile. Non fumare mentre si sta utilizzando il soffiatore portatile.
4. Non riempire eccessivamente il serbatoio del carburante. Interrompere il riempimento a circa 10 ~ 20 mm dalla parte superiore del serbatoio. [#6-2]
5. Prima di avviare il motore, ripulire il carburante eventualmente fuoriuscito.
6. Prima di avviare il motore, spostare il soffiatore portatile ad almeno 3 metri dal luogo in cui è conservato il carburante. [#6-3]
7. Non togliere il coperchio del serbatoio del carburante mentre il motore è in funzione o subito dopo avere arrestato il motore.
8. Prima di effettuare rifornimento, consentire il raffreddamento del motore.
9. Svuotare il serbatoio del carburante prima di riporre il soffiatore portatile. Dopo ciascun uso il carburante deve essere eliminato, in quanto il carburante residuo all'interno del serbatoio potrebbe perdere durante lo stoccaggio.
10. Conservare il carburante e il soffiatore portatile lontano da fiamme aperte, scintille e calore eccessivo. Assicurarsi che i vapori del carburante non raggiungano le scintille né le fiamme aperte provenienti da dispositivi di riscaldamento, forni, motori elettrici, ecc.

BENUTZUNGSSICHERHEIT VON DEM HANDGETRAGENEN LAUBBLÄSER

1. Achten Sie darauf, dass der handgetragene Laubbläser korrekt, entsprechend den Hinweisen in dem Abschnitt Montage dieser Bedienungsanleitung, aufgebaut ist.
2. Bevor Nutzung inspektieren Sie den handgetragenen Laubbläser, Sie ersetzen beschädigte Teile und Sie prüfen das Geät auf Benzinleckagen. Sorgen Sie dafür, dass alle Verschlüsse gut befestigt sind und sicher angezogen sind.
3. War ten Sie den handgetragenen Laubbläser entsprechend den empfohlenen Wartungsintervallen und Wartungsprozeduren, diese werden ab Seite 14 detailliert beschrieben.
4. Verwenden Sie das richtige Zubehör. Verwenden Sie nie Ersatzteile, die nicht durch MARUYAMA zugelassen sind.
5. Schalten Sie den Motor ab, bevor Sie die Maschine warten oder an der Maschine arbeiten.
6. Wenn Laufprobleme oder exzessive Vibrationen auftreten, stoppen Sie das Gerät sofort und prüfen Sie die Maschine, um festzustellen, was die Ursache ist. Wenn die Ursache nicht festgestellt werden kann oder, wenn Sie nicht in der Lage sind den Fehler zu beheben, senden Sie den handgetragenen Laubbläser zur Reparatur an Ihren Fachhändler zurück.
7. Die Abgase sind extrem heiß. Halten Sie brennbare Materialien und Gegenstände mindestens 1 m von der Richtung entfernt, in der die Abgase aus dem Schalldämpfer austreten. Decken Sie die Abgase nicht mit Gegenständen ab. Es besteht ein hohes Risiko, dass Materialien und Gegenstände Feuer fangen und sich verbrennen.
8. Während des Betriebs und des Leerlaufs des Geräts ist der Motor sehr heiß. Auch für eine Weile nach dem Abstellen des Motors ist der Motor noch heiß. Stellen Sie den Motor nicht in der Nähe von brennbaren Materialien wie getrocknetem Gras auf. Es besteht ein hohes Brandrisiko für Materialien.

SICHERHEIT KRAFTSTOFF

1. Benzin ist hochentzündlich. Es muss gewissenhaft damit gehandelt werden und es muss sorgfältig gelagert werden. Benutzen Sie einen Behälter, der für die Aufbewahrung von Benzin und/oder Kraftstoff-Öl-Gemisch geeignet ist. [#6-1]
2. Mixen und gießen Sie Benzin draußen an einem Platz, wo es keine Funken oder Flammen gibt.
3. Rauchen Sie nicht in der Nähe von Benzin-Behälter oder in der Nähe von dem handgetragenen Laubbläser. Rauchen Sie nicht während Sie den handgetragenen Laubbläser bedienen.
4. Überfüllen Sie den Benzintank nicht. Füllen Sie den Tank so, dass 10-20 mm bis zum Rand bleiben. [#6-2]
5. Wischen Sie verschüttetes Benzin auf bevor Sie den Motor starten.
6. Bevor Sie den Motor starten, sorgen Sie dafür, dass Sie mindestens 3 Meter von dem Benzinfüllungsort entfernt sind. [#6-3]
7. Entfernen Sie den Tankdeckel nicht, wenn der Motor läuft oder direkt nach dem Ausschalten des Motors.
8. Der Motor soll abgekühlt sein, bevor Sie ihn wieder befüllen.
9. Leeren Sie den Tank bevor Sie den handgetragenen Laubbläser lagern. Das Benzin muss nach jedem Gebrauch abgelassen werden. Benzin, das im Tank verbleibt, kann während der Lagerung auslaufen.
10. Lagern Sie Benzin und Laubbläser dort, wo es keine Funken, Flammen oder übermäßige Hitze gibt. Sorgen Sie dafür, dass Benzindämpfe keine Funken oder offene Flammen von Heizkörper, Öfen, elektrische Motoren, usw. erreichen.

[#7-1]

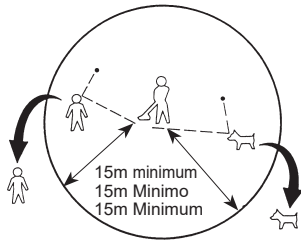

SÉCURITÉ DE FONCTIONNEMENT

1. CE SOUFFLEUR À MAIN PEUT PROVOQUER DES ACCIDENTS GRAVES. Lire attentivement les instructions, se familiariser avec les commandes et l'utilisation correcte du souffleur.
2. Éviter d'utiliser le souffleur à main lorsqu'il y a des pierres, des graviers ou des matériaux de ce genre pouvant se transformer en projectiles dangereux.
3. Éloigner les enfants, les tiers et les animaux dans un rayon d'au moins 15 m de la surface de travail. [#7-1]
4. Si quelqu'un s'approche alors que vous travaillez avec le souffleur, couper tout de suite le moteur.
5. Ne jamais laisser les enfants utiliser la souffleur à main.
6. Utiliser uniquement la souffleur à main lorsqu'il fait jour ou si l'endroit est bien éclairé.
7. Ne jamais utiliser le souffleur à main sans les capots et autres dispositifs de protection.
8. Ne pas approcher les mains ou les pieds des pièces mobiles. Ne pas toucher les surfaces chaudes tels que le silencieux.
9. Rester bien en équilibre lorsque vous manipulez le souffleur à main.
10. Utiliser l'outil qui correspond au travail à effectuer. Ne pas utiliser le souffleur à main pour toute autre tâche que celle pour laquelle elle est conçue.
11. Apprendre à arrêter très vite la machine en cas d'urgence. Consulter la section "Démarriage et arrêt" à la page 11.
12. Ne pas diriger la buse du souffleur vers les personnes ou les animaux.

TECHNIQUES DE FONCTIONNEMENT

1. Les engins à moteur doivent être utilisés à des heures raisonnables – ni trop tôt le matin ni trop tard le soir – c'est-à-dire à des heures qui ne risquent pas de déranger le voisinage. Respecter les prescriptions locales. Normalement les heures recommandées sont de 9 H 00 à 17 H 00, du lundi au samedi.
2. Limiter le nombre d'accessoires utilisés afin de réduire le bruit, et utiliser le souffleur à la vitesse minimale requise pour le travail à accomplir.
3. Avant de mettre l'appareil en marche vérifier notamment le silencieux, les arrivées d'air et les filtres à air.
4. Ratisser ou balayer les débris avant d'utiliser le souffleur.
5. Dans un environnement poussiéreux, humidifier la surface ou utiliser le nébuliseur s'il y a de l'eau.
6. L'utilisation des souffleurs à moteur à la place des tuyaux d'arrosage permet d'économiser l'eau dans la plupart des opérations sur le gazon ou dans les jardins, y compris dans les gouttières, les rideaux, les grilles, les porches et les jardins.
7. Utiliser la rallonge de la buse du souffleur de manière à ce que le jet d'air soit près du sol.
8. Faire attention aux enfants, aux animaux, aux fenêtres ouvertes ou aux véhicules fraîchement lavés. Souffler les débris en toute sécurité.
9. Après avoir utilisé le souffleur et autres équipements, LES NETTOYER ! Jeter les débris à la poubelle.

SICUREZZA OPERATIVA

1. QUESTO SOFFIATORE PORTATILE PUÒ PROVOCARE LESIONI GRAVI. Leggere attentamente le istruzioni. Conoscere molto bene tutti i controlli e il corretto uso del soffiatore.
2. Evitare di utilizzare il soffiatore portatile nei pressi di rocce, ghiaia, pietre e materiali analoghi, in grado di trasformarsi in pericolosi proiettili.
3. Mantenere bambini, persone e animali a un raggio di almeno 15 m dall'area in cui viene utilizzato l'utensile. [#7-1]
4. Arrestare il motore quando qualcuno si avvicina mentre il soffiatore portatile è in uso.
5. Non consentire mai ai bambini di utilizzare il soffiatore.
6. Utilizzare il soffiatore solo durante le ore diurne o in presenza di un'adeguata illuminazione artificiale.
7. Non utilizzare mai il soffiatore senza adeguate protezione o altri dispositivi di sicurezza attivati.
8. Non avvicinare mani o piedi alle parti in movimento. Le superfici calde (come la marmitta) devono essere mantenute sgombrare.
9. Durante l'uso del soffiatore portatile mantenere una posizione ben salda.
10. Utilizzare l'utensile giusto per il lavoro che deve essere svolto. Non utilizzare il soffiatore portatile per impieghi non raccomandati.
11. Essere a conoscenza di come effettuare lo spegnimento rapido della macchina in caso di emergenza. Per informazioni sull'arresto del motore si veda il capitolo "Procedura per l'avvio e l'arresto", a pagina 11.
12. Non dirigere l'ugello del soffiatore portatile su persone o animali domestici.

TECNICHE DI FUNZIONAMENTO

1. Utilizzare le attrezzature a motore in orari ragionevoli, non la mattina presto né a notte fonda, quando ciò potrebbe disturbare i vicini. Rispettare gli orari riportati nelle ordinanze comunali. Normalmente, gli orari di utilizzo raccomandati vanno dalle 9:00 alle 17:00, da lunedì a sabato.
2. Per ridurre i livelli di rumore, limitare il numero di unità utilizzate contemporaneamente e far funzionare i soffiatori a motore alla velocità più bassa possibile per il lavoro in questione.
3. Controllare l'attrezzatura prima di metterla in funzione, in particolare il silenziatore, le prese d'aria e i filtri dell'aria.
4. Smuovere i residui con rastrelli o scope prima di soffiare.
5. In presenza di polvere, inumidire leggermente le superfici o usare uno spruzzatore se è disponibile acqua.
6. Risparmiare acqua usando soffiatori a motore invece di tubi flessibili per molte applicazioni da prato e giardino, tra cui zone quali canali di scolo, schermi, cortili, griglie, verande e giardini.
7. Usare tutta la prolunga dell'ugello del soffiatore in modo che il soffio d'aria lavori vicino al terreno.
8. Fare attenzione a bambini, animali domestici, finestre aperte o automobili appena lavate e soffiare via i residui in modo sicuro.
9. Dopo aver usato soffiatori e altre attrezzature, PULIRE! Smaltire i residui in contenitori di rifiuti.

SICHERHEIT BETRIEBUNG

1. DIESER HANDGETRAGENEN LAUBBLÄSER KANN ERNSTHAFTE VERLETZUNGEN VERURSACHEN: Lesen Sie die Bedienungsanleitung aufmerksam durch. Machen Sie sich mit allen Kontrollen und mit der richtigen Bedienung des handgetragenen Laubbläasers vertraut.
2. Vermeiden Sie die Benutzung von dem handgetragenen Laubbläser in der Nähe von Felsen/Gestein, Kies und ähnliche Materialien, die gefährliche Projektilen werden können.
3. Sorgen Sie dafür, dass Kinder, Zuschauer und Tiere mit einem Radius von 15 Metern von dem Arbeitsbereich entfernt bleiben. [#7-1]
4. Wenn jemand auf Sie zukommt während Sie den handgetragenen Laubbläser benutzen, stoppen Sie den Motor.
5. Erlauben Sie Kinder niemals die Benutzung des handgetragenen Laubbläasers.
6. Benutzen Sie den handgetragenen Laubbläser nur bei Tageslicht oder bei entsprechendem künstlichen Licht.
7. Benutzen Sie den handgetragenen Laubbläser niemals ohne Schutz. Sorgen Sie dafür, dass alle Schutzelemente an Ihrem Platz sind.
8. Bringen Sie Ihre Hände oder Füße niemals in der Nähe von bewegenden Teilen. Halten Sie sich fern von heißen Oberflächen wie z.B. Schalldämpfer.
9. Behalten Sie einen festen Stand während Sie den handgetragenen Laubbläser benutzen.
10. Benutzen Sie das richtige Gerät für den Job. Benutzen Sie den handgetragenen Laubbläser nicht für einen Job, der nicht für einen handgetragenen Laubbläser empfohlen wird.
11. Sorgen Sie dafür, dass Sie wissen, wie man die Maschine in Notfällen schnell stoppt. Für Informationen bezüglich Starten und Stoppen: siehe Seite 11.
12. Richten Sie die Düse/den Luftstrahl des handgetragenen Laubbläasers niemals in Richtung Menschen oder Tiere.

BEDIENUNGSTECHNIK

1. Benutzen Sie Motorgeräte nur zu angemessenen Zeiten – nicht früh am Morgen oder spät am Abend, wenn Menschen gestört werden können. Kommen Sie die vor Ort gültigen Zeiten nach. Die gängigen Zeiten für Benutzung sind 9:00 Uhr bis 17:00 Uhr von Montag bis Samstag.
2. Um den Lärmpegel zu reduzieren, begrenzen Sie die Anzahl der Geräte, die Sie zur gleichen Zeit benutzen. Geben sie nicht mehr Gas als für den jeweiligen Job erforderlich ist.
3. Prüfen Sie Ihr Gerät vor Benutzung, vor allem den Schalldämpfer, die Luftzufuhr und die Luftfilter.
4. Benutzen Sie Harken und Besen um das Laub zu lockern.
5. Bei staubigen Bedingungen feuchten Sie den Arbeitsbereich vor dem Blasen an oder benutzen Sie einen Wasserzusatz, wenn Wasser vorhanden ist.
6. Sparen Sie Wasser durch Laubbläser anstatt Schläuche für Rasen- und Garteneinsätze zu benutzen, inkl. Flächen wie Dachrinnen, Wände, Terrassen, Grills, Verandas und Gärten.
7. Verwenden Sie das ganze Blasrohr, um so nah wie möglich am Erdboden arbeiten zu können.
8. Vorsicht mit Kindern, Haustieren, offenen Fenstern und frisch gewaschenen Autos. Unrat in sicherer Weise wegblasen.
9. Nach Benutzung von Bläser und anderen Geräten, AUFRÄUMEN/REINIGEN! Entsorgen Sie den Unrat in Abfallbehälter.

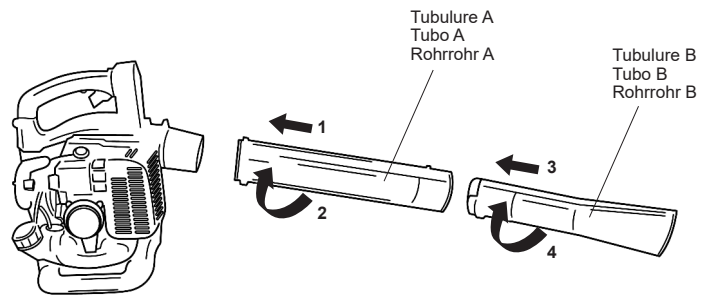
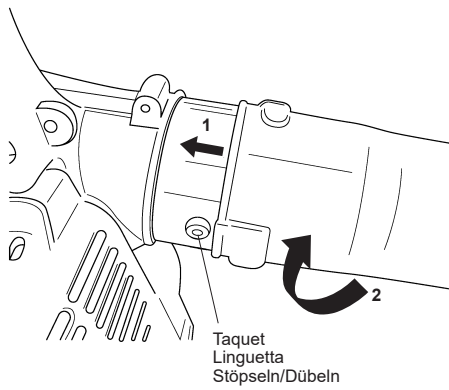

ASSEMBLAGE INSTALLATION DES TUBULURES DU SOUFFLEUR

⚠ AVERTISSEMENT

• Arrêter le moteur avant de poser ou déposer les tubulures du souffleur.

1. Aligner la rainure de la tubulure A sur les taquets du boîtier du souffleur et faire glisser la tubulure A dans le boîtier.
2. Faire tourner la tubulure A dans le sens horaire pour bien la bloquer.
3. Aligner la rainure de la tubulure B sur les taquets de la tubulure A et rentrer la tubulure B à sa place.
4. Faire tourner la tubulure B dans le sens horaire pour bien la bloquer.

MONTAGGIO MONTAGGIO DEI TUBI DEL SOFFIATORE

⚠ AVVERTENZA

• Arrestare il motore prima di montare o staccare i tubi del soffiatore.

1. Allineare la scanalatura del tubo A con le linguette dell'alloggiamento del soffiatore e far scivolare il tubo A sull'alloggiamento.
2. Girare il tubo A in senso orario per bloccarlo in posizione.
3. Allineare la scanalatura del tubo B con le linguette del tubo A e far scivolare il tubo B fino alla posizione corretta.
4. Ruotare il tubo B in senso orario per bloccarlo in posizione.

MONTAGE BLASROHRMONTAGE

⚠ WARNUNG

• Stoppen Sie den Motor bevor Sie die Blasrohre montieren oder demontieren.

1. Bringen Sie die Kerbe in Rohr A mit den Stöpseln/Dübeln auf dem Gehäuse in einer Linie und schieben Sie Rohr A auf dem Gehäuse.
2. Drehen Sie Rohr A im Uhrzeigersinn, um es an seinem Platz einrasten zu lassen.
3. Bringen Sie die Kerbe in Rohr B mit den Stöpseln/Dübeln von Rohr A in einer Linie und schieben Sie Rohr B bis zur richtigen Stelle ein.
4. Drehen Sie das Rohr B im Uhrzeigersinn, um es zu verriegeln..



TABLEAU DU MÉLANGE DE CARBURANT/ TABELLA PER MISCELA/ ÖLMISCHUNG CHART

Essence Benzina Benzingemisch	Huile pour moteur 2 temps/ Olio per motore a 2 tempi/ Öl für Zweitaktermotoren	
	50:1	25:1
1 litre 1 litro 1 liter	20 mL	40 mL
2 litres 2 litri 2 liters	40 mL	80 mL
5 litres 5 litri 5 liters	100 mL	200 mL

AVANT MISE EN MARCHÉ PLEIN DE CARBURANT

▲ AVERTISSEMENT

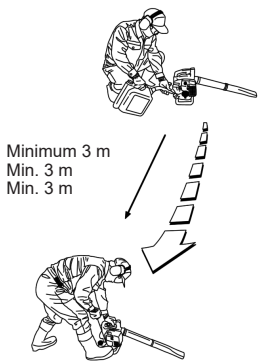
• Les précautions qui suivent réduiront les risques d'incendie.

1. Ne pas fumer dans le voisinage du carburant.
2. Mélanger et verser le carburant en extérieur, loin de toute source d'étincelles ou de flammes.
3. Toujours couper le moteur avant de faire le plein. Ne jamais retirer le bouchon du réservoir quand le moteur est en marche ou tout de suite après l'avoir arrêté.
4. Toujours ouvrir le bouchon de carburant lentement afin de relâcher la pression à l'intérieur du réservoir.
5. Ne pas trop remplir le réservoir de carburant. Arrêter à 10 ~ 20 mm du haut du réservoir.
6. Après un plein, serrer le bouchon de carburant doucement mais fermement.
7. Avant de mettre le moteur en marche, essuyer les éclaboussures de carburant.
8. Avant de mettre le moteur en marche, éloigner la souffleurs à main de 3 m de l'endroit de remplissage du réservoir et de l'endroit d'entreposage des jerricans de carburant.

CARBURANT ; MÉLANGE ESSENCE ET HUILE

▲ AVERTISSEMENT

Le moteur de cette souffleurs à main est un moteur à 2-temps. Les organes mobiles internes du moteur, c'est-à-dire les paliers du vilebrequin et de l'axe de piston ou les surfaces de contact de la paroi de cylindre doivent être graissés avec un mélange d'huile et d'essence.

Les pannes de moteur provoquées du fait que l'essence n'a pas été additionnée d'huile ou du fait que la proportion d'essence et d'huile n'est pas respectée ne seront pas couvertes par la garantie.

Le pré-mélange de carburant sera fait avec une huile de qualité appropriée aux moteurs 2-temps refroidis par air.

MÉLANGE DE CARBURANT :

Toujours utiliser une huile de bonne qualité pour moteur 2-temps refroidis par air mélangée au taux de 25~50:1.

PRIMA DELLA MESSA IN FUNZIONE RIFORMIMENTO

▲ AVVERTENZA

• Le seguenti precauzioni ridurranno il rischio d'incendio.

1. Non fumare nei pressi del carburante.
2. Miscelare e versare il carburante all'esterno, lontano da scintille o fiamme.
3. Prima di effettuare rifornimento, spegnere sempre il motore. Non togliere mai il coperchio del serbatoio mentre il motore è in movimento o subito dopo avere spento il motore.
4. Aprire sempre il tappo del serbatoio lentamente, per eliminare la pressione eventualmente accumulata all'interno del serbatoio.
5. Non riempire eccessivamente il serbatoio. Riempire sino a 10 ~ 20 mm circa dal bordo del serbatoio.
6. Chiudere accuratamente ma in maniera decisa il coperchio del serbatoio dopo avere fatto rifornimento.
7. Prima di avviare il motore, ripulire il carburante eventualmente fuoriuscito.
8. Prima di avviare il motore, portare il soffiatore ad almeno 3 m dal punto di rifornimento e dal luogo in cui viene immagazzinato il carburante.

CARBURANTE; MISCELAZIONE DI BENZINA E OLIO

▲ AVVERTENZA

Il motore utilizzato in questo soffiatore portatile è a due tempi. Per la lubrificazione delle parti interne mobili del motore, ad esempio i cuscinetti dell'albero motore, i cuscinetti dell'asta del pistone e le superfici di contatto tra pistone e parete del cilindro, è richiesto l'uso di olio miscelato con benzina.

Se non si aggiunge olio alla benzina o se la miscela non presenta le percentuali corrette, si verificheranno danni gravi al motore che non saranno coperti da garanzia.

Per la premiscela del carburante, utilizzare solo olio di qualità studiato per motori a due tempi con raffreddamento ad aria.

MISCELA:

Utilizzare sempre una miscela in rapporto 25~50:1 di buona qualità, idonea per motori a 2 tempi raffreddati ad aria.

VOR DER BENUTZUNG EINFÜLLEN VON KRAFTSTOFF

▲ WARNUNG

• Die nachstehenden Vorsichtsmaßnahmen werden das Risiko auf Feuer verringern.

1. Nicht rauchen in der Nähe von Benzin/Kraftstoff.
2. Mischen und füllen Sie den Kraftstoff draußen ein, dort wo es keine Funken oder Flammen gibt.
3. Stellen Sie immer den Motor ab, bevor Sie tanken. Entfernen Sie nie den Tankdeckel während der Motor läuft oder direkt nach dem Abstellen des Motors.
4. Öffnen Sie den Tankdeckel immer langsam, damit eventueller Druck innerhalb des Tanks entweichen kann.
5. Überfüllen Sie den Kraftstofftank nicht. Füllen Sie den Tank so, dass 10-20 mm bis zum Rand bleiben.
6. Drehen Sie den Tankdeckel nach der Füllung sorgfältig zu.
7. Wischen Sie verschüttetes Benzin auf bevor Sie den Motor starten.
8. Bevor Sie den Motor starten, sorgen Sie dafür, dass Sie mindestens 3 Meter von dem Benzinfüllungsort entfernt sind.

KRAFTSTOFF: BENZIN UND ÖL MISCHEN

▲ WARNUNG

Der Motor auf diesen handgetragenen Laubbläser ist ein Zweitakt-Motor. Die bewegenden Motorinnenteile z. B. Kurbelwellenlager, Kolbenbolzenlager, Zylinderkolben, Kontaktoberfläche fordern für die Schmierung Benzin, das mit Öl gemischt wird. Wenn Sie dem Benzin kein Öl hinzugefügt haben oder, wenn Sie das Öl nicht mit dem richtigen Mischungsverhältnis gemischt haben, verursacht dies ernsthafte Motorschäden, die Ihre Garantie ungültig macht.

Für Ihre Kraftstoffmischung verwenden Sie nur Qualitätsöl für luftgekühlte Zweitakt-Motoren.

KRAFTSTOFFMISCHUNG:

Immer ein hochwertiges Öl für luftgekühlte Zweitaktmotoren benutzen, Mischungsverhältnis 25~50:1.

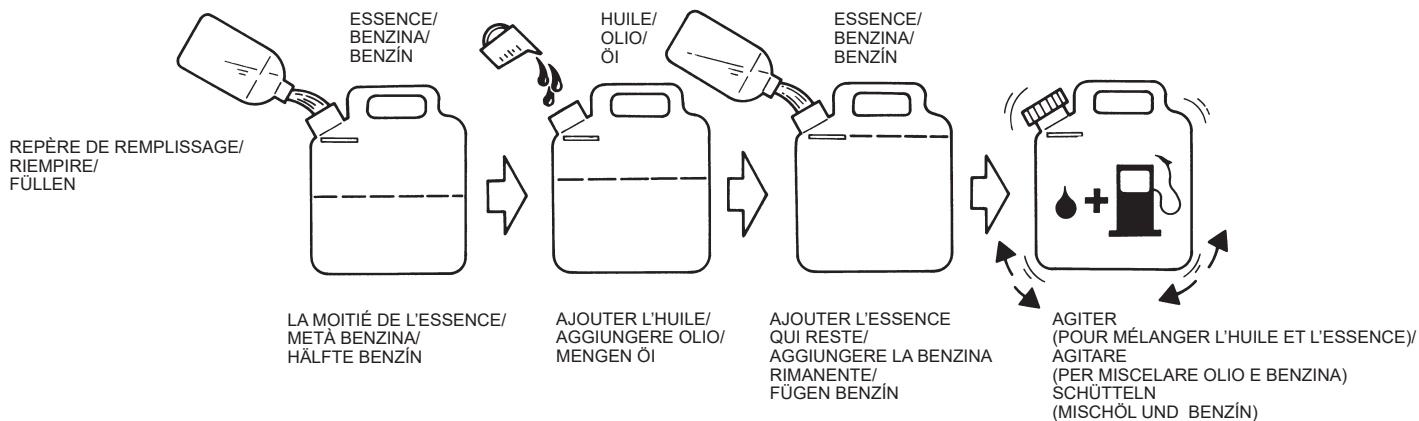

INSTRUCTIONS DE MÉLANGE

Toujours mélanger le carburant et l'huile dans un récipient propre homologué pour l'essence. Marquer le récipient qui contient le mélange de carburant pour le souffleur. Verser la moitié de l'essence ordinaire non plombée dans le récipient, verser la quantité d'huile requise puis ajouter le reste de l'essence. Fermer le récipient et remuer pour égaliser le mélange. Remplir ensuite le réservoir de carburant du souffleur à main. Avant de remplir le réservoir de carburant du souffleur, bien nettoyer autour du bouchon de remplissage afin d'éviter la pénétration de débris et de poussière dans le réservoir. Toujours agiter le mélange de carburant avec de remplir le réservoir de carburant.

Toujours utiliser un entonnoir pour faire le plein afin de réduire les éclaboussures. Ne pas remplir à plus de 10 ~ 20 mm du bord du réservoir. Éviter de remplir jusqu'au col du bouchon de remplissage.

REMARQUE :

1. Ne jamais faire le mélange d'essence et huile directement dans le réservoir de la souffleurs.
2. Ne pas utiliser les huiles certifiées par les associations maritimes National Marine Manufacturer's Association (NMMA) ou BIA. Ce type d'huile pour moteurs à 2-temps ne contient pas les additifs qui conviennent aux moteurs à refroidissement par air et risque d'endommager le moteur du souffleur.
3. Ne pas utiliser d'huile pour moteur automobile. Cette catégorie d'huile ne contient pas les additifs qui conviennent aux moteurs à 2-temps refroidis par air et risque d'endommager le moteur.

ISTRUZIONI PER LA MISCELAZIONE

Miscelare sempre il carburante e l'olio in un contenitore adatto per la benzina. Contrassegnare il contenitore, in maniera tale da identificarlo come miscela per il soffiatore portatile. Utilizzare sempre benzina senza piombo e riempire il contenitore con la metà della quantità di benzina richiesta. Versare nel contenitore la quantità di olio richiesta e quindi aggiungere la rimanente quantità di benzina. Chiudere accuratamente il contenitore e agitarlo temporaneamente, per miscelare l'olio e la benzina in maniera uniforme prima di riempire il serbatoio del soffiatore portatile.

Quando si procede al riempimento del serbatoio del soffiatore portatile, pulire la zona circostante il coperchio del serbatoio, per evitare che sporco e scarti finiscano nel serbatoio quando si rimuove il coperchio. Agitare sempre temporaneamente il carburante miscelato prima di riempire il serbatoio.

Per il rifornimento, utilizzare sempre un beccuccio o un imbuto per ridurre le fuoriuscite di carburante. Riempire sino a 10 ~ 20 mm circa dal bordo del serbatoio. Evitare di riempire sino all'imboccatura del serbatoio.

NOTA:

1. Non miscelare mai benzina e olio direttamente nel serbatoio del soffiatore portatile.
2. Non utilizzare oli certificati dalla National Marine Manufacturer's Association (NMMA) né dalla BIA. Questo tipo di olio per motori a due tempi è privo di additivi per i motori a due tempi raffreddati ad aria e può danneggiare il motore.
3. Non utilizzare olio per automobili. Questo tipo di olio è privo di additivi per i motori a due tempi raffreddati ad aria e può danneggiare il motore.

MISCHUNGSANWEISUNGEN

Mischen Sie immer Kraftstoff und Öl in einem sauberen Behälter, der für Benzin geeignet ist. Beschriften Sie den Behälter, so dass erkennbar ist, dass er Kraftstoffmix für Laubbläser enthält. Verwenden Sie normales, bleifreies Benzin und füllen Sie den Behälter mit der Hälfte der erforderlichen Menge Benzin. Füllen Sie die richtige Menge Öl in den Behälter und dann fügen Sie das restliche Benzin hinzu. Schließen Sie den Behälter und schütteln Sie ihn für einen Moment, um das Öl und das Benzin gleichmäßig zu mischen, bevor Sie den Kraftstofftank des handgetragenen Laubbläfers füllen.

Wenn Sie den Kraftstofftank von dem handgetragenen Laubbläser nachfüllen, reinigen Sie rundum den Tankdeckel, um zu vermeiden, dass Dreck und Schutt in den Tank kommen, bevor Sie den Tank nachfüllen.

Benutzen Sie immer einen Ausgießer oder Trichter, wenn Sie den Tank füllen, um Überlaufen zu reduzieren. Füllen Sie den Behälter so, dass Sie 10 ~ 20 mm von dem Behälterrand entfernt bleiben. Vermeiden Sie das Einfüllen bis zum Behälterrand.

NOTIZ:

1. Mischen Sie Benzin und Öl niemals direkt in dem Kraftstofftank von dem handgetragenen Laubbläser.
2. Verwenden Sie keine National Marine Manufacturer's Association (NMMA) oder BIA zertifiziertes Öl. Dieser Zweitaktmotor-Öltyp hat nicht die geeigneten Zusätze für luftgekühlte Zweitaktmotoren, dies kann Motorschäden verursachen.
3. Verwenden Sie kein Motoröl für Autos. Dieser Öltyp hat nicht die geeigneten Zusätze für luftgekühlte Zweitaktmotoren, dies kann Motorschäden verursachen.

[#11-1]

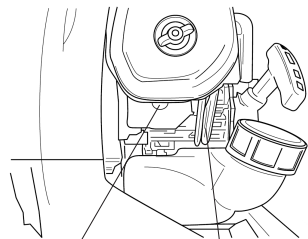

Poire d'amorçage/
Pompetta d'innesco/
Kraftstoffpumpe

Canalisation de retour de carburant/
Condotto di ritorno del carburante/
Kraftstoffschlauch

[#11-2]

Levier d'étrangleur/
Leva dell'aria/
Choke-Hebel

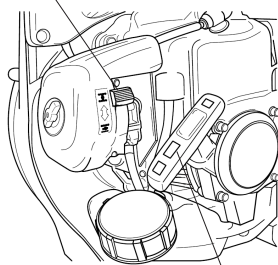

Poignée du démarreur/
Maniglia dello starter/
Startergriff

[#11-3]

Démarrage(marche)/
AVVIO(ON)/
Einschalten (ON) Arrêt/
ARRESTO(STOP)/
Ausschalten (OFF)

Interrupteur de marche-arrêt/
Interruttore di arresto/
Stoppschalter

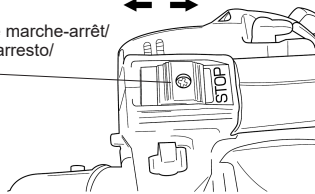

Levier de réglage des gaz/
Leva di regolazione dell'acceleratore/
Gashebelsperre

Position plein gaz/
Posizione massima velocità/
Aktive Position

[#11-4]

Position de ralenti/
Posizione marcia a vuoto/
Inaktive Position

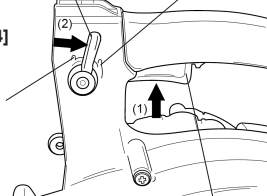

Commande d'accélérateur/
Levetta dell'acceleratore/
Gashebel

DÉMARRAGE ET ARRÊT

Avant de faire démarrer le moteur : Remplir le réservoir de carburant comme indiqué à la section AVANT MISE EN MARCHÉ de ce manuel (page 9). Poser le souffleur à main sur le sol. S'assurer que l'endroit est propre et n'est pas encombré de verre cassé, de clous, de fils de fer, de pierres et autres débris. Éloigner les tiers, les enfants et les animaux de la surface de travail.

DÉMARRAGE À FROID

Le souffleur est équipé d'un amorçage de carburant et d'un étrangleur. Pour un bon démarrage "à froid", procéder comme suit :

1. Pomper la poire d'amorçage qui se trouve au bas du carburateur pour faire couler le carburant dans la canalisation de retour de carburant jusqu'au réservoir de carburant. (Le fuel doit être clair, sans mousse et sans bulles) [#11-1]
2. Déplacer le levier d'étrangleur sur la position fermée (). [#11-2]

3. Déplacer l'interrupteur de marche/ arrêt sur la position "ON". [#11-3]

4. (1) Appuyer sur la commande d'accélérateur.

- (2) Amener le levier de réglage des gaz à mi-course.

- (3) Relâcher la commande d'accélérateur.

- (4) Relâcher le levier de réglage des gaz. (La commande des gaz reste sur la position mi-course.) [#11-4]

PROCEDURA DI AVVIO E DI ARRESTO

Prima di avviare il motore: Riempire il serbatoio secondo le istruzioni contenute nella sezione PRIMA DELLA MESSA IN FUNZIONE del presente manuale (pagina 9). Posare il soffiatore portatile sul terreno. Assicurarsi che nell'area non siano presenti vetri rotti, chiodi, cavi, pietre né altri rifiuti. Mantenere lontano dall'area di lavoro adulti, bambini e animali.

PROCEDURA DI AVVIO A FREDDO

Il carburatore di questo motore è dotato di un innesco per il carburante e un sistema ad aria. Per avviare correttamente un motore a freddo, attenersi alla seguente procedura:

1. Premere la pompetta dell'innesco nella parte inferiore del carburatore finché non si vede il carburante scorrere attraverso il condotto di ritorno verso il serbatoio (il carburante deve essere quasi limpido, senza schiuma o bolle). [#11-1]
2. Ruotare la leva dell'aria nella posizione di chiusura (). [#11-2]

3. Portare l'interruttore di arresto in posizione "ON". [#11-3]

4. (1) Premere la levetta dell'acceleratore.

- (2) Portare la leva di regolazione dell'acceleratore in posizione intermedia.

- (3) Rilasciare la levetta dell'acceleratore.

- (4) Rilasciare la leva di regolazione dell'acceleratore (l'acceleratore si mantiene in posizione intermedia) [#11-4]

STARTEN UND STOPPEN: VERFAHRENSWEISE

Bevor Sie den Motor starten: Befüllen Sie den Tank, wie in dem Kapitel in dieser Anleitung VOR BENUTZUNG beschrieben (Seite 9). Platzieren Sie den handgetragenen Laubbläser auf dem Boden. Sorgen Sie dafür, dass der Boden frei von Glas, Nägeln, Draht, Steine oder anderer Schutt ist. Halten Sie alle Zuschauer, Kinder und Tiere von der Arbeitsumgebung fern.

VERFAHRENSWEISE KALTSTART

Dieser Laubbläser ist mit einem Primer/einer Kraftstoffpumpe und einem Choke ausgestattet. Um einen "kalten" Motor gut zu starten, folgen Sie nachstehende Vorgehensweise:

1. Drücken Sie die Kraftstoffpumpe bis Sie in dem Kraftstoffschlauch sehen können, dass Kraftstoff in den Tank zurückfließt. (Der Kraftstoff sollte fast klar sein, nicht schaumig oder mit Blasen.) [#11-1]
2. Setzen Sie den Choke in der geschlossenen () Position. [#11-2]

3. Bewegen Sie den Stoppschalter in die "ON"-Position. [#11-3]

4. (1) Drücken Sie den Gashebel.

- (2) Bringen Sie die Gashebelsperre in die mittlere Position.

- (3) Lassen Sie den Gashebel los.

- (4) Setzen Sie die Gashebelsperre zurück. (Gashebel wird auf 1/2 Position gehalten.) [#11-4]

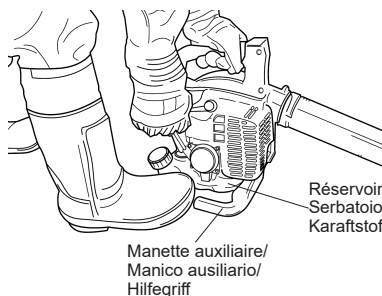

5. Tenir le souffleur à main avec la main gauche et appuyer fermement vers le bas. Tenir la manette auxiliaire avec le pied gauche sans appuyer.

IMPORTANT: Faire attention de ne pas endommager le réservoir à carburant ou le souffleur avec le pied.

6. Tirer sur la poignée du démarreur. Empoigner la et tirer doucement sur la corde jusqu'à sentir une résistance. Tirer alors vivement et très vite sur la corde. Tirer jusqu'à ce que le moteur démarre.
 7. Une fois que le moteur est parti, déplacer le levier de réglage des gaz sur la position de ralenti, et le levier d'étrangleur sur la position ouverte (☰).
- Si le moteur s'arrête avant que le levier d'étrangleur n'arrive sur la position ouverte (☰):
- A. Continuer et ouvrir l'étrangleur.
 - B. Vérifier que le levier de réglage des gaz est sur la position de ralenti.
 - C. Tirer sur la poignée du démarreur jusqu'à ce que le moteur parte.

DÉMARRAGE À CHAUD

Pour lancer le moteur s'il est déjà chaud (démarrage à chaud) ou si la température ambiante dépasse 20 °C :

1. Pomper la poire d'amorçage qui se trouve au bas du carburateur pour faire couler le carburant dans la canalisation de retour de carburant jusqu'au réservoir de carburant.
2. Déplacer le levier d'étrangleur sur la position ouverte (☰) et l'interrupteur marche/arrêt sur la position "ON".

5. Sostenere il soffiatore portatile con la sinistra e spingerlo giù saldamente. Sostenere delicatamente il manico ausiliario con il piede destro.

IMPORTANTE: attenzione a non danneggiare il serbatoio del carburante o il soffiatore con il piede.

6. Tirare la maniglia dello starter.
Mantenendo la presa sulla maniglia dello starter, tirare lentamente la cordicella dello starter fino a sentire resistenza, quindi tirare la cordicella rapidamente e con forza. Tirare la maniglia dello starter fino ad avviare il motore.
 7. Dopo l'avviamento del motore, portare la leva di regolazione dell'acceleratore sulla posizione di minimo e poi portare la leva dell'aria in posizione di apertura (☰).
- Se il motore si arresta prima di aver portato la leva dell'aria in posizione di apertura (☰):
- A. Continuare e aprire lo starter.
 - B. Assicurarsi che la leva di regolazione dell'acceleratore sia in posizione di minimo.
 - C. Tirare la maniglia dello starter fino ad avviare il motore.

RIAVVIO A CALDO

Per avviare il motore già caldo (riavvio a caldo) o se la temperatura ambiente è superiore ai 20°C:

1. Premere la pompetta dell'innesco nella parte inferiore del carburatore finché non si vede il carburante scorrere attraverso il condotto di ritorno verso il serbatoio.

5. Drücken Sie den handgetragenen Laubbläser mit der linken Hand fest gegen den Boden. Mit Ihrem rechten Fuss halten Sie den Hilfegriff behutsam fest.

WICHTIG: Sorgen Sie dafür, dass Sie den Kraftstofftank oder den Laubbläser nicht mit Ihrem Fuß beschädigen.

6. Ziehen Sie das Startseil. Wenn Sie das Startseil festnehmen, ziehen Sie ganz langsam bis Sie Widerstand spüren. Dann ziehen Sie das Seil schnell und kraftvoll. Ziehen Sie das Starterseil bis der Motor startet.
 7. Nachdem der Motor gestartet wurde, bringen Sie die Gashebelsperre in die inaktive Position, dann bringen Sie den CHOKE-Hebel in die geöffnete (☰) Position.
- Wenn der Motor stoppt bevor Sie den Choke-Hebel in die geöffnete (☰) Position bringen:
- A. Fahren Sie fort und öffnen Sie den Choke.
 - B. Vergewissern Sie sich davon, dass die Gashebelsperre in die inaktive Position gebracht wurde.
 - C. Ziehen Sie das Startseil bis der Motor startet.

VERFAHRENSWEISE WARMSTART

Um den Motor zu starten, wenn er bereits aufgewärmt ist (Warmstart) oder wenn die Außentemperatur mehr als 20° C beträgt:

1. Drücken Sie die Kraftstoffpumpe bis Sie in dem Kraftstoffschlauch sehen können, dass Kraftstoff in den Tank zurückfließt.

3. Déplacer le levier de réglage des gaz sur la position de ralenti et tirer sur la poignée du démarreur.
4. Si le moteur ne part pas au bout de trois ou quatre tractions, procéder comme pour un démarrage à froid (page 11).

Si le moteur ne part pas avec les procédés de démarrage ci-dessus, contacter votre distributeur MARUYAMA agréé.

**Remarque : 1. Ne pas tirer à fond sur la corde de démarreur.
2. Ne pas relâcher la corde à partir de la position entièrement déroulée.**

Indication des niveaux sonores :

Les chiffres indiqués dans le manuel du propriétaire/ utilisateur représentent le niveau sonore mesuré. Les chiffres indiqués dans la déclaration de conformité aux normes CE indiquent le niveau sonore garanti.

POUR ARRÊTER LE MOTEUR

1. Déplacer le levier de réglage des gaz sur la position de ralenti. Relâcher la commande d'accélérateur.
2. Faire glisser l'interrupteur de marche/arrêt sur la position "STOP".

2. Portare la leva dell'aria in posizione di apertura (☰) e portare l'interruttore di arresto in posizione "ON".
3. Portare la leva di regolazione dell'acceleratore in posizione di minimo e tirare la maniglia dello starter.
4. Se il motore non si avvia dopo tre o quattro azionamenti, seguire le istruzioni riportate nella Procedura di avvio a freddo di cui sopra (pagina 11).

Se il motore non parte neppure dopo avere seguito le procedure di cui sopra, contattare un rivenditore autorizzato MARUYAMA.

**Nota: 1. Non estrarre completamente la corda dello starter.
2. Non rilasciare la corda dello starter dalla posizione completamente estratta.**

Indicazione dei livelli di potenza acustica:

I valori del manuale del proprietario/ operatore indicano il livello di potenza acustica misurato. I valori della dichiarazione di conformità CE indicano il livello di potenza acustica garantito.

PER ARRESTARE IL MOTORE

1. Spostare la leva di regolazione dell'acceleratore nella posizione di minimo. Rilasciare la levetta dell'acceleratore.
2. Spostare l'interruttore di arresto su "STOP".

2. Bringen Sie den Chokehebel in die geöffnete (☰) Position und bewegen Sie den Stoppschalter in die „ON“-position.
3. Bringen Sie die Gashebelsperre in die inaktive Position und ziehen Sie das Starterseil.
4. Wenn der Motor nach 3 x Ziehen nicht startet, folgen Sie die Verfahrensweise für den Kaltstart (Seite 11).

Wenn der Motor nach o.g. Verfahrensweisen nicht startet, kontaktieren Sie einen MARUYAMA Vertragshändler.

**NOTIZ: 1. Ziehen Sie das Startseil nicht komplett raus.
2. Lassen Sie das Startseil aus der ausgezogenen Position nicht plötzlich los.**

Hinweis bez. Lärmpegel:

Die Werte in der Bedienungsanleitung geben gemessene Lärmpegel an. Die Werte in der EUKonformitätserklärung geben garantierte Lärmpegel an.

UM DEN MOTOR ZU STOPPEN

1. Bringen Sie die Gashebelsperre in die inaktive Position.
2. Bewegen Sie den Stopp-Schalter in die "STOP"-Position.

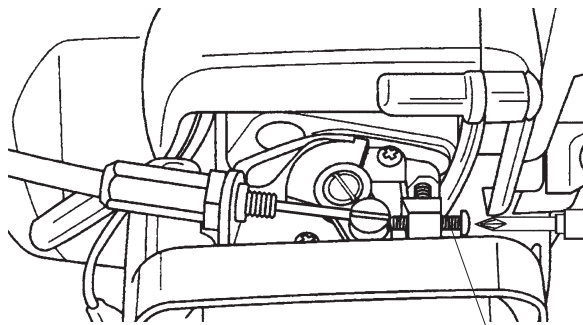

Vis de réglage du ralenti/
Vite di regolazione velocità minima/
Einstellschraube für Leerlaufdrehzahl

RÉGLAGE DU CARBURATEUR

Le carburateur à mélange de carburant de ce souffleur à main n'est pas réglable. Le seul réglage à effectuer par l'utilisateur est celui de la vitesse de ralenti.

▲ AVERTISSEMENT

- Le réglage de la vitesse de ralenti doit être fait à chaque utilisation de l'unité.

▲ AVERTISSEMENT

- Le réglage du carburateur doit être fait moteur en marche. Le ventilateur et autres pièces mobiles du moteur sont alors en action. Il y a risque de blessure grave ou mortelle en cas de contact avec ces pièces. Ne pas approcher les mains, les pieds ou les vêtements du moteur. Éloigner les tiers et les animaux de l'unité pendant le réglage du carburateur.

Porter les protections corporelles recommandées et respecter les consignes de sécurité.

Vitesse de ralenti du moteur :

Lorsque la commande des gaz et le levier de réglage des gaz sont sur la position de ralenti le moteur se stabilise entre 2700 et 3300 tr/min. Le moteur ne doit pas caler (arrêter de tourner) à ce régime.

Tourner la vis de réglage du ralenti du carburateur pour régler la vitesse de ralenti du moteur.

- Pour augmenter le régime de ralenti tourner la vis dans le sens horaire.
- Pour diminuer le régime de ralenti tourner la vis dans le sens anti-horaire.

En cas de nécessité de réglage du ralenti et si le moteur cale après le réglage, arrêter tout de suite d'utiliser le souffleur à main !

Contactez votre distributeur MARUYAMA agréé pour assistance et réparation.

REGOLAZIONE DEL CARBURATORE

Questo soffiatore portatile è dotato di un carburatore di miscela del carburante non regolabile. La velocità minima del motore è la sola regolazione disponibile per l'operatore.

▲ AVVERTENZA

- La regolazione del minimo deve essere controllata ogni volta che l'unità viene messa in funzione.

▲ AVVERTENZA

- Il motore deve funzionare per regolare il carburatore. Quando il motore è in funzione, la ventola gira e altre parti sono in movimento. Il contatto con la ventola rotante o altre parti in movimento può causare lesioni gravi o morte. Mantenere mani, piedi e vestiti lontani dalla ventola o da altre parti in movimento. Mantenere tutti i passanti e gli animali lontani dall'unità mentre si effettua la regolazione del carburatore.

Indossare i dispositivi di protezione personale consigliati e osservare tutte le istruzioni di sicurezza.

Velocità minima del motore:

Quando la levetta dell'acceleratore e la leva di regolazione dell'acceleratore sono in posizione di minimo, il motore deve tornare ad una velocità di minimo compresa tra 2700 e 3300 giri al minuto. Il motore non dovrebbe spegnersi (smettere di funzionare) alla velocità di minimo.

Per regolare la velocità al minimo del motore, ruotare la vite di regolazione della velocità minima sul carburatore.

- Ruotare la vite della velocità minima in senso orario per aumentare il minimo.
- Ruotare la vite in senso antiorario per ridurre il minimo.

Se si rende necessario regolare il minimo e il motore si blocca dopo tale intervento, cessare immediatamente di utilizzare il soffiatore!

Contattare il rivenditore MARUYAMA autorizzato per ottenere assistenza.

VERGASEREINSTELLUNG

Dieser handgetragenen Laubbläser ist mit einem nicht-anpassbaren Kraftstoffgemisch-Vergaser ausgestattet. Die Motorleerlaufdrehzahl ist die einzige Anpassung für den Benutzer.

▲ WARNUNG

- Die Leerlaufzahl muss bei jeder Benutzung geprüft werden.

▲ WARNUNG

- Der Motor muss laufen um Vergasereinstellungen vorzunehmen. Wenn der Motor läuft, dreht der Lüfter und andere Teile bewegen. Kontakt mit dem drehenden Lüfter oder mit bewegenden Teilen könnte ernsthafte Personenschaden oder den Tod verursachen. Halten Sie Hände, Füße und Kleidung vom Lüfter und von den anderen bewegenden Teilen fern. Halten Sie Zuschauer und Tiere vom Bläser fern, wenn Sie Anpassungen am Vergaser vornehmen.

Tragen Sie die empfohlene persönliche Schutzausrüstung und beachten Sie alle Sicherheitsvorschriften.

Motorleerlaufdrehzahl:

Wenn der Gashebel und die stufenlose Drehzahlregelung im Leerlauf sind, soll der Motor zu einer Leerlaufdrehzahl zwischen 2700 und 3300 RPM gehen. Der Motor darf nicht stoppen, wenn er im Leerlauf ist.

Um die Motorleerlaufdrehzahl anzupassen, drehen Sie die Leerlaufschraube auf dem Vergaser.

- Drehen Sie die Leerlaufschraube im Uhrzeigersinn hinein, um die Leerlaufdrehzahl zu erhöhen.
- Drehen Sie die Leerlaufschraube gegen den Uhrzeigersinn raus, um eine niedrigere Leerlaufdrehzahl einzustellen.

Wenn eine Anpassung der Leerlaufdrehzahl erforderlich ist, und wenn der Motor nach der Anpassung zum Stillstand kommt, stoppen Sie sofort die Benutzung des handgetragenen Laubbläfers!

Kontaktieren Sie Ihren MARUYAMA-Vertragshändler für Unterstützung und Service.

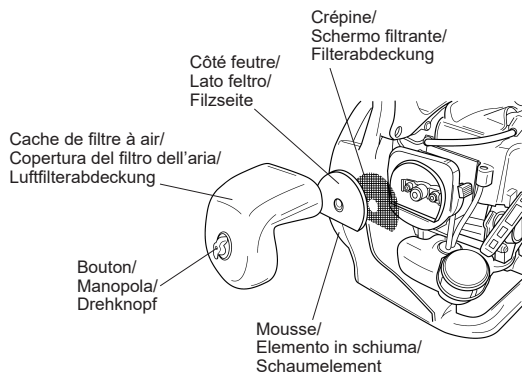

FONCTIONNEMENT DU SOUFFLEUR À MAIN

⚠ PRÉCAUTION

- Toujours porter des lunettes de protection, des protecteurs d'oreilles, des gants, un masque de visage et des bottes robustes à semelles anti-dérapantes lorsque vous utilisez le souffleur à main.

1. Laisser tourner le moteur quelques minutes pour qu'il chauffe.
2. Contrôler le régime du moteur avec la commande d'accélérateur ou régler la vitesse avec le levier de réglage des gaz.
 - *Pour régler le levier de réglage des gaz.

Appuyer sur la commande d'accélérateur puis régler le levier de réglage des gaz sur la vitesse souhaitée.
3. Travailler en bas régime pour souffler les feuilles ou les débris du sol.
4. Si le jet d'air n'est pas assez fort, ouvrir le papillon des gaz petit à petit.

Remarque : Le souffleur doit alors tourner avec le papillon des gaz ouvert au minimum.

USO DEL SOFFIATORE PORTATILE

⚠ ATTENZIONE

- Indossare sempre dispositivi di protezione per gli occhi, dispositivi di protezione per l'udito, guanti, una maschera con filtro facciale e stivali robusti, con soles antiscivolo quando si utilizza il soffiatore portatile.

1. Far riscaldare il motore per qualche minuto.
2. Controllare la velocità del motore con la levetta dell'acceleratore o regolarla con la leva di regolazione dell'acceleratore.
 - *Per regolare la leva di regolazione dell'acceleratore.

Premere la levetta dell'acceleratore, quindi regolare la leva di regolazione dell'acceleratore come desiderato.
3. Usare una velocità più bassa per soffiare foglie o residui.
4. Se il soffio non è sufficiente, aprire progressivamente l'acceleratore.

Nota: far funzionare il soffiatore alla velocità più bassa per il lavoro in questione.

BEDIENUNG DES HANDGETRAGENEN LAUBBLÄSERS

⚠ ACHTUNG

- Tragen Sie immer Sichtschutz, Hörschutz, Handschuhe, Atemschutz und robuste Stiefel mit rutschfester Sole, wenn Sie den handgetragenen Laubbläser benutzen..

1. Lassen Sie den Motor ein paar Minuten warm laufen.
2. Kontrollieren Sie die Motorgeschwindigkeit/die Motordrehzahl mit dem Gashebel, oder stellen Sie die Motordrehzahl mit Leerlaufschraube ein.
 - *Um die Leerlaufschraube anzupassen.

Drücken Sie den Gashebel, dann drehen Sie die Leerlaufschraube bis zur gewünschten Benutzung.
3. Verwenden Sie eine niedrige Drehzahl, wenn Sie Laub oder Schotter wegblasen.
4. Wenn das Gebläse nicht reicht, um wegzublasen, dann öffnen Sie langsam den Gashebel.

Notiz: Benutzen Sie den handgetragenen Laubbläser mit der niedrigsten Drehzahleinstellung um die Arbeit auszuführen.

ENTRETIEN REGULIER

L'entretien, le remplacement ou la réparation des dispositifs et systèmes de commande des émissions doivent être effectués par un atelier de réparation ou un réparateur ; cependant, les réparations sous garantie doivent être effectuées par un distributeur ou un centre agréé par la société MARUYAMA Manufacturing. L'utilisation de pièces dont les performances et durabilité ne seraient pas équivalentes à celles des pièces homologuées risque d'altérer l'efficacité du système de contrôle des émissions et d'avoir des conséquences sur les réclamations au titre de la garantie.

⚠ PRÉCAUTION

- Arrêter le moteur avant d'effectuer une intervention d'entretien.

FILTRE À AIR

Intervalles d'entretien

- Le filtre à air doit être nettoyé et inspecté à chaque utilisation du souffleur à main, voire plus souvent en cas de travail dans un milieu très poussiéreux.
- Remplacer après 100 heures de travail.

Nettoyage du filtre à air

1. Déplacer le levier d'étrangleur sur la position fermée ().
2. Desserrer le bouton et déposer le cache du filtre à air.
3. Déposer la mousse du filtre et la crépine du corps de filtre.
4. Nettoyer la mousse et la crépine au jet d'air ou les laver dans de l'eau tiède savonneuse.
5. Reposer la crépine et la mousse sur le corps de filtre. Le côté feutre de la mousse doit se trouver face au cache du filtre.
6. Remettre le cache du filtre à air en place et serrer le bouton.

MANUTENZIONE REGOLARE

La manutenzione, la sostituzione o la riparazione dei dispositivi di controllo delle emissioni e di altri sistemi devono essere eseguiti da un'organizzazione o da una persona fisica idonei allo scopo. Tuttavia gli interventi di riparazione in garanzia devono essere effettuati da un rivenditore o da un centro assistenza autorizzato da MARUYAMA Manufacturing Company, Inc. L'utilizzo di ricambi non equivalenti per prestazioni e durata ai ricambi autorizzati può compromettere l'efficacia del sistema di controllo delle emissioni e può inficiare l'esito della richiesta di garanzia.

⚠ ATTENZIONE

- Arrestare il motore prima di eseguire la manutenzione.

FILTRO DELL'ARIA

Intervallo di manutenzione

- Il filtro dell'aria va pulito e ispezionato ogni volta che si usa il soffiatore portatile, o più spesso se si lavora in presenza di molta polvere.
- Sostituire ogni 100 ore di funzionamento.

Pulizia del filtro dell'aria

1. Portare la leva dell'aria in posizione di chiusura ().
2. Allentare la manopola e togliere la copertura del filtro dell'aria.
3. Togliere l'elemento in schiuma e lo schermo filtrante dal corpo del filtro dell'aria.
4. Pulire l'elemento in schiuma e lo schermo filtrante con un soffio d'aria o con acqua saponata calda.
5. Rimontare lo schermo filtrante e l'elemento in schiuma sul corpo del filtro dell'aria. L'elemento in schiuma va collocato con il lato feltro rivolto verso la copertura del filtro dell'aria.
6. Rimontare la copertura del filtro dell'aria e stringere la manopola.

REGELMÄSSIGE WARTUNG

Wartung, Ersatz oder Reparatur von Abgasregelgeräten und –Systeme darf jede Reparaturwerkstatt oder Person ausgeführt ; Garantiefälle müssen jedoch von einem Vertragshändler oder Vertragswerkstatt von MARUYAMA Manufacturing Company, Inc. ausgeführt werden. Die Verwendung von Teilen, die leistungs- und lebensdauermäßig nicht gleichwertig sind mit den Originalteilen, kann die Effektivität des Abgasregelsystems beeinträchtigen/beschädigen und kann Einfluß auf den Ausgang von einem Gewährleistungsanspruch haben.

⚠ ACHTUNG

- Stoppen Sie den Motor vor der Wartung.

LUFTFILTER

Wartungsintervall

- Der Luftfilter muss bei jeder Benutzung des handgetragenen Laubbläfers gereinigt und kontrolliert werden. Häufiger, wenn Sie in extrem staubigen Verhältnissen arbeiten.
- Jeweils nach 100 Betriebsstunden muss der Luftfilter gewechselt werden.

Reinigung Luftfilter

1. Stellen Sie den Choke-Hebel in die geschlossene () Position.
2. Lösen Sie den Drehknopf und entfernen Sie den Luftfilterdeckel.
3. Entfernen Sie das Schaumelement und die Filterabdeckung aus dem Luftfiltergehäuse.
4. Reinigen Sie das Schaumelement und die Filterabdeckung mit Luftgebläse oder mit warmer Seifenlauge.
5. Setzen Sie das Schaumelement und die Filterabdeckung wieder in das Luftfiltergehäuse ein. Das Schaumelement muss mit der Filzseite zur Filterabdeckung eingesetzt werden.
6. Montieren Sie die Luftfilterabdeckung und ziehen Sie den Drehknopf an.

[#15-1]

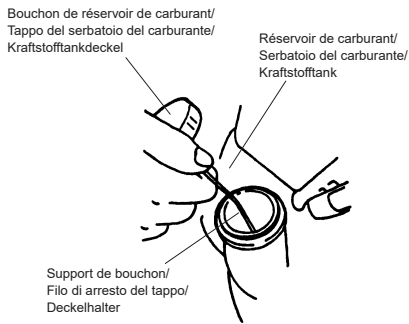

[#15-2]

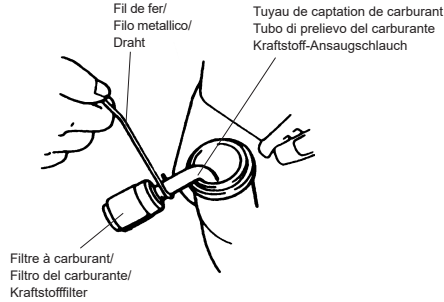

[#15-3]

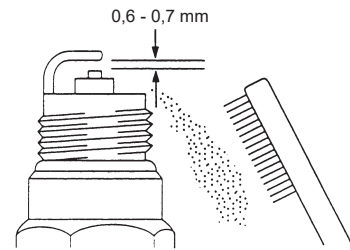

FILTRE À CARBURANT

Intervalle d'entretien

Le filtre à carburant doit être remplacé toutes les 100 heures de travail.

Remplacement du filtre à carburant

Le filtre à carburant est fixé à l'extrémité du tuyau d'arrivée de carburant à l'intérieur du réservoir.

Pour changer le filtre à carburant:

1. Assurez-vous que le réservoir est vide.
2. Dévissez le bouchon du réservoir de carburant, levez et retirez le support du bouchon. [#15-1]
3. Muni d'un crochet, retirez délicatement le filtre à carburant de l'orifice de remplissage du carburant. [#15-2]
4. Saisissez le tuyau d'arrivée de carburant situé près de la pièce de fixation du filtre à carburant, puis retirez-le mais sans lâcher le tuyau.
5. Tout en saisissant le tuyau d'arrivée de carburant, introduisez le nouveau filtre à carburant.
6. Laissez tomber le nouveau filtre dans le réservoir à carburant.
7. Avant le remplissage en essence, assurez-vous que le filtre n'est pas coincé dans un coin du réservoir, et que le tuyau de carburant n'est pas plié (tordu).

BOUGIE D'ALLUMAGE [#15-3]

Intervalle d'entretien

- Il faut déposer la bougie d'allumage du moteur pour la vérifier toutes les 25 heures de travail.
- Remplacer la bougie d'allumage toutes les 100 heures de travail.

Entretien de la bougie d'allumage

1. Mettre le moteur à température ambiante (dans une pièce), culbutter le capuchon du fil haute tension au dos de la bougie d'avant en arrière pour le desserrer puis tirer dessus pour le retirer.
2. Déposer la bougie d'allumage.
3. Nettoyer les électrodes avec une brosse dure.
4. Régler la distance d'éclatement des électrodes à 0,6 - 0,7 mm.
5. Remplacer la bougie d'allumage si elle est encrassée, endommagée ou si les électrodes sont usées.
6. Ne pas trop serrer la bougie lorsque vous la remettez en place. Le couple de serrage est de 10,7-16,6 N·m.

FILTRO CARBURANTE

Intervallo di manutenzione

Il filtro del carburante deve essere sostituito dopo 100 ore di esercizio.

Sostituzione del filtro carburante

Il filtro del carburante viene applicato all'estremità del tubo di rifornimento del carburante.

Per sostituire il filtro del carburante:

1. Assicurarsi che il serbatoio sia vuoto.
2. Allentare il tappo del serbatoio del carburante e rimuovere il filo di arresto del tappo. [#15-1]
3. Utilizzando un gancio estrarre dolcemente il filtro del carburante attraverso l'apertura del filtro stesso. [#15-2]
4. Afferrare il tubo del carburante vicino al raccordo del filtro e toglierlo senza però sganciare il tubo.
5. Sempre mantenendo il tubo del carburante, inserire il nuovo filtro.
6. Lasciare cadere il filtro del carburante di nuovo nel serbatoio.
7. Assicurarsi che il filtro del carburante non si blocchi in un angolo del serbatoio e che il tubo del carburante non sia ripiegato prima di effettuare il rifornimento.

CANDELA [#15-3]

Intervallo di manutenzione

- La candela deve essere tolta dal motore e verificata dopo 25 ore di esercizio.
- Sostituire la candela ogni 100 ore di esercizio.

Manutenzione della candela

1. Con il motore a temperatura ambiente, ruotare avanti e indietro la guaina di piombo ad alta tensione sulla candela per un paio di volte, in maniera tale da allentarla e quindi toglierla dalla candela.
2. Togliere la candela.
3. Pulire gli elettrodi con una spazzola rigida.
4. Regolare l'intercapedine d'aria a 0,6 - 0,7 mm.
5. Sostituire la candela se sporca d'olio o danneggiata oppure se gli elettrodi appaiono consumati.
6. Durante il montaggio non stringere eccessivamente la candela. La coppia è pari a 10,7-16,6 N·m.

KRAFTSTOFFFILTER

Wartungsintervall

Der Kraftstofffilter ist nach 100 Betriebsstunden auszutauschen.

Kraftstofffilter austausch

Der Kraftstofffilter ist an das Ende des Kraftstoff-Ansaugschlauchs im Tank angebracht. Austausch des Kraftstofffilters:

1. Achten Sie darauf, dass der Kraftstofftank leer ist.
2. Lösen Sie den Kraftstofftankdeckel, ziehen Sie ihn nach oben und entnehmen Sie den Deckelhalter. [#15-1]
3. Ziehen Sie den Kraftstofffilter vorsichtig mit einem Drahthaken aus der Kraftstofffilteröffnung. [#15-2]
4. Fassen Sie die Kraftstoffschlauch an der Kraftstofffilter-Halterung an und entnehmen Sie den Filter, lassen Sie aber den Schlauch nicht los.
5. Mit dem Kraftstoffschlauch in der Hand setzen Sie einen neuen Kraftstofffilter ein.
6. Schieben Sie den neuen Filter zurück in den Tank.
7. Achten Sie darauf, dass der Kraftstofffilter nicht in einer Ecke des Tanks hängen bleibt und der Kraftstoffschlauch vor dem Auftanken nicht geknickt ist.

ZÜNDKERZE [#15-3]

Wartungsintervall

- Jeweils nach 25 Betriebsstunden muss die Zündkerze aus dem Motor entfernt und geprüft werden.
- Ersetzen Sie die Zündkerze jeweils nach 100 Betriebsstunden.

Wartung Zündkerze

1. Der Motor ist auf Raumtemperatur. Ziehen Sie die Kappe auf der Zündkerze vorsichtig hin und her, ziehen Sie die Kappe ab.
2. Entfernen Sie die Zündkerze.
3. Reinigen Sie die Elektroden mit einer steifen Bürste.
4. Passen Sie das Elektroden-Luft-Loch an 0,6-0,7 mm.
5. Ersetzen Sie die Zündkerze, wenn Sie mit Öl beschmutzt ist, wenn sie beschädigt ist oder, wenn die Elektroden abgenutzt sind.
6. Überdrehen Sie die Zündkerze nicht bei der Installation. Das Anzugsdrehmoment ist 10,7- 16,6 Nm.

[#16-1]

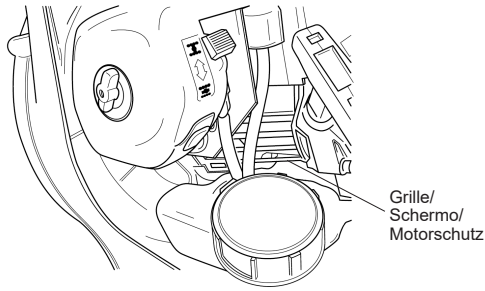

GRILLE DU MOTEUR [#16-1]

Intervalle d'entretien

La grille doit être nettoyée et inspectée à chaque utilisation du souffleur à main.

Nettoyage de la grille

Enlever les saletés et les débris collés sur la grille.

GRILLE D'ENTRÉE D'AIR [#16-2]

Intervalle d'entretien

La grille d'entrée d'air doit être inspectée et nettoyée à chaque utilisation du souffleur à main et lorsque le débit d'air diminue pendant le travail.

Nettoyage de la grille d'entrée d'air

Nettoyer les saletés et les débris collés sur la grille d'entrée d'air.

⚠ AVERTISSEMENT

- Ne jamais utiliser le souffleur à main sans la grille d'entrée d'air. Avant de mettre en marche, vérifier que le vis est bien serrée et n'est pas endommagée.

[#16-2]

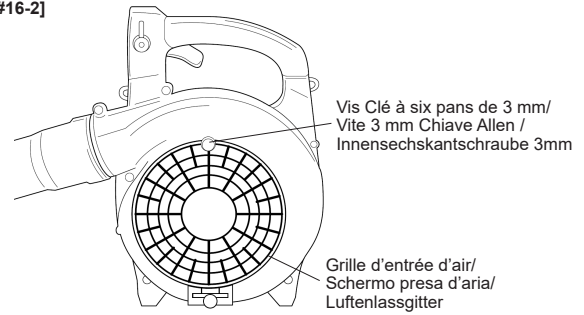

NETTOYAGE ORDINAIRE ET SERRAGE

⚠ PRÉCAUTION

- Lorsque le moteur est en marche, le ventilateur tourne et les pièces mobiles se déplacent. Risque de blessure grave ou mortelle en cas de contact avec ces pièces. Toujours arrêter le souffleur à main avant toute intervention d'entretien ou de nettoyage

Le souffleur à main MARUYAMA assurera un rendement supérieur pendant de très nombreuses heures s'il est correctement entretenu. Un bon entretien implique des vérifications régulières pour s'assurer que toutes les attaches sont bien serrées et le nettoyage de l'ensemble du souffleur.

SCHERMO DEL MOTORE [#16-1]

Intervalle di manutenzione

Lo schermo del motore va pulito e ispezionato ogni volta che si usa il soffiatore portatile.

Pulizia dello schermo

Eliminare sporcizia e residui dallo schermo.

SCHERMO DELLA PRESA D'ARIA [#16-2]

Intervalle di manutenzione

Lo schermo della presa d'aria va pulito e ispezionato ogni volta che si usa il soffiatore portatile e se il getto d'aria si è ridotto durante il funzionamento.

Pulizia dello schermo della presa d'aria

Eliminare sporcizia e residui dallo schermo della presa d'aria.

⚠ AVVERTENZA

- Non utilizzare il soffiatore portatile senza lo schermo della presa d'aria. Prima di avviare il motore, verificare che la vite sia avvitata saldamente e che non presenti danni.

PULIZIA GENERALE E SERRAGGIO

⚠ ATTENZIONE

- quando il motore è in funzione, la ventola gira e altre parti sono in movimento. Il contatto con la ventola rotante o altre parti in movimento può causare lesioni gravi o morte. Spegnerne sempre il soffiatore portatile prima di pulirlo o di svolgervi qualsiasi intervento di manutenzione.

Il soffiatore MARUYAMA fornisce alte prestazioni per moltissime ore, se sottoposta a regolare manutenzione. La buona manutenzione comprende il controllo regolare che tutti gli elementi di fissaggio siano correttamente posizionati e la pulizia di tutta la macchina.

MOTORSCHUTZ [#16-1]

Wartungsintervall

Der Motorschutz muss jedes Mal, wenn der handgetragenen Laubbläser benutzt wird, gereinigt und geprüft werden.

Reinigung des Motorschutzes

Entfernen Sie Schmutz von dem Motorschutz.

LUFTEINLASSGITTER [#16-2]

Wartungsintervall

Das Luftenlassgitter muss gereinigt und geprüft werden, wenn die Luftströmung während der Benutzung des handgetragenen Laubbläfers abfällt.

Reinigung des Luftenlassgitters

Entfernen Sie Dreck und Schotter von dem Luftenlassgitter.

⚠ WARNUNG

- Benutzen Sie den handgetragenen Laubbläser niemals ohne Luftenlassgitter. Bevor Sie den Motor starten, prüfen Sie, ob der Drehschraube/die Schraube gut fest sitzt und nicht beschädigt ist..

ALLGEMEINE REINIGUNG UND PRÜFUNG DER FESTIGKEIT DER TEILE

⚠ ACHTUNG

- Wenn der Motor läuft, dreht das Gebläse und andere Teile bewegen. Berührung mit dem drehenden Gebläse oder mit anderen bewegenden Teilen kann ernsthafte Personenschaden oder den Tod verursachen. Schalten Sie den handgetragenen Laubbläser immer aus, wenn Sie Reinigung oder Wartung vornehmen.

Der MARUYAMA handgetragene Laubbläser bringt Maximum-Leistung für viele, viele Stunden, wenn er korrekt gewartet wird. Eine gute Wartung beinhaltet die regelmäßige Prüfung, ob alle Verschlüsse fest sitzen und die Reinigung der ganzen Maschine.

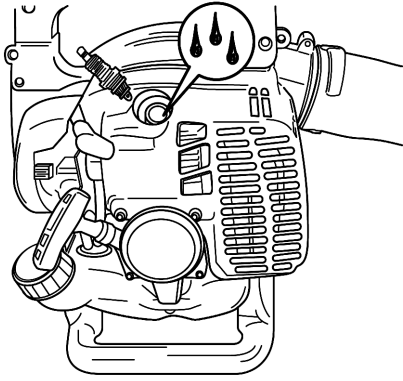

STOCKAGE

En cas d'entreposage prolongé du souffleur à main :

1. Vider le réservoir de carburant qui sera versé dans un jerrican homologué pour contenir de l'essence.
2. Pomper la poire d'amorçage du carburateur jusqu'à ce que le carburant sorte par le flexible de retour du carburant.
3. Faire tourner le moteur pour évacuer les résidus de carburant du carburateur.
4. Effectuer tous les entretiens ordinaires et les réparations utiles.
5. Déposer la bougie d'allumage et mettre une petite quantité d'huile dans le cylindre.
6. Tirer une fois sur la poignée du démarreur.
7. Tirer doucement sur la poignée de démarreur pour amener le piston au point mort haut (TDC).

8. Remettre la bougie d'allumage en place.

9. Entreposer le souffleur à main dans un lieu sec à l'abri de la chaleur, des étincelles et des flammes.

⚠ PRÉCAUTION

• L'huile risque de gicler par l'orifice de bougie d'allumage lorsque la poignée de démarreur est activée. L'huile est nocive pour les yeux. Se protéger les yeux et éloigner le visage de l'orifice de bougie d'allumage.

STOCCAGGIO

Per un immagazzinamento prolungato del soffiatore portatile:

1. Svuotare il serbatoio del carburante utilizzando un apposito contenitore approvato per l'uso con la benzina.
2. Pompare il tubo di adescamento del carburatore fino a quando è scaricato tutto il carburante dal tubo di ritorno del carburante pulito.
3. Fare girare il motore per eliminare eventuale carburante residuo nel carburatore.
4. Eseguire tutte le normali procedure di manutenzione ed eventuali interventi di riparazione.
5. Togliere la candela e versare una piccola quantità di olio nel cilindro.
6. Tirare la maniglia dello starter una sola volta.
7. Tirare lentamente la maniglia dello starter sino a portare il pistone nella parte alta del cilindro (TDC).

8. Reinserrire la candela.

9. Immagazzinare il soffiatore in un posto asciutto, lontano da fonti di calore eccessivo, scintille o fiamme libere.

⚠ ATTENZIONE

• L'olio può fuoriuscire dall'apertura della candela quando si tira la maniglia dello starter. L'olio può danneggiare gli occhi. Proteggere gli occhi e tenere il viso lontano dall'apertura della candela.

LAGERUNG

Für langfristige Lagerung des handgetragenen Laubbläfers:

1. Leeren Sie den Kraftstofftank in einem geeigneten Kraftstoffbehälter.
2. Drücken Sie den Primer solange bis alle Kraftstoff durch den Kraftstoffschlauch weggeflossen ist.
3. Lassen Sie den Motor laufen, bis alle, noch im Vergaser vorhandene Kraftstoffe aufgebraucht ist.
4. Führen Sie alle regelmäßigen Wartungs- und Reparaturarbeiten aus.
5. Entfernen Sie die Zündkerze und spritzen Sie ein Bißchen Öl in den Zylinder.
6. Ziehen Sie den Starter einmal.
7. Ziehen Sie den Starter langsam, um den Kolben auf der oberen Seite des Zylinders zu bringen (vor O.T.).

8. Bringen Sie die Zündkerze wieder an.

9. Lagern Sie den handgetragenen Laubbläser an einem trockenen Platz, wo es keine extreme Hitze, Funken oder Flammen gibt.

⚠ ACHTUNG

• Es kann Öl aus der Zündkerzenöffnung spritzen, wenn Sie den Starter ziehen. Öl kann Augenverletzungen verursachen. Schützen Sie Ihre Augen und halten Sie Ihr Gesicht fern von der Zündkerzenöffnung.

DÉTECTION DES PANNES/ RISOLUZIONE DEI PROBLEMI/ FEHLERBEHEBUNG

Problème/ Problema/ Problem	Cause/ Causa/ Ursache	Action/ Azione/ aKTION
Le moteur de part pas Il motore non si accende Der Motor startet nicht	<ul style="list-style-type: none"> L'interrupteur de marche/ arrêt est sur STOP Le réservoir de carburant est vide La poire d'amorçage n'est pas assez activée Le moteur est noyé L'interruttore di arresto è su OFF Serbatoio del carburante vuoto Il tubo di adescamento non è stato sufficientemente premuto Il motore si è ingolfato STOP-Schalter in "OFF"-Position Kraftstofftank ist leer Der Primer wurde nicht oft genug gedrückt Der Motor ist abgewürgt 	<ul style="list-style-type: none"> Le mettre sur la position ON Remplir le réservoir Appuyer sur la poire jusqu'à ce que le carburant coule dans la canalisation de retour Faire démarrer avec le procédé de démarrage à chaud Spostare l'interruttore in posizione ON Riemplire il serbatoio del carburante Premere il tubo di adescamento sino a quando il carburante fluisce nei tubi di ritorno Applicare la procedura di avviamento a caldo Bringen Sie den Schalter in die "ON"-Position Füllen Sie den Kraftstofftank Drücken Sie den Primer so lange, bis Kraftstoff in dem Kraftstoffschlauch fließt Nutzen Sie die Warmstartvorgehensweise
Le moteur manque de puissance ou faiblit pendant le travail Il motore si spegne o riduce la la potenza durante il soffiaggio Der Motor hat nicht genügend Kraft oder die Motorleistung sinkt während der Benutzung ab	<ul style="list-style-type: none"> Le filtre à air est sale Le pare-étincelles ou l'orifice d'échappement est bouché Les tubulures du souffleur sont bouchées, desserrées ou endommagées Filtro dell'aria sporco Parascintille o scappamento intasato Tubi del soffiatore intasati, allentati o danneggiati Der Luftfilter ist dreckig Das Funkenfängernetz oder der Vergaserausgang ist verstopft Die Blasrohre sind verstopft, lose oder beschädigt 	<ul style="list-style-type: none"> Nettoyer ou remplacer le filtre Nettoyer le pare-étincelles ou l'orifice d'échappement Déboucher et serrer ou remplacer Pulire o sostituire il filtro dell'aria Pulire il parascintille o lo scappamento Disintasare, stringere o sostituire Reinigen oder ersetzen Sie den Luftfilter Reinigen Sie das Funkenfängernetz oder den Vergaser Machen Sie die Rohre frei von Verstopfungen, machen Sie sie wieder fest oder ersetzen Sie sie

Si vous avez besoin d'aide, contacter votre distributeur local MARUYAMA agréé.
In caso di necessità di ulteriore assistenza, contattare il proprio rivenditore locale MARUYAMA.
Falls weitere Hilfe erforderlich ist, wenden Sie sich bitte an Ihren autorisierten MARUYAMA-Service-Händler.

INTERVALLES D'ENTRETIEN/ INTERVALLO DI MANUTENZIONE/ WARTUNGSPERIODE

	Maintenance/ Manutenzione/ Wartung	Quotidien/ Ogni giorno/ Täglich	Toutes les/ Ogni/ Alle			
			20 heures/ 20 ore/ 20 stunden	50 heures/ 50 ore/ 50 stunden	100 heures/ 100 ore/ 100 stunden	
●	Vérification et plein de carburant/ Controllare e rifornire di carburante/ Prüfen und mit Kraftstoff befüllen	●				
●	Vérification des fuites de carburant/ Verificare eventuali perdite di carburante/ Prüfen, ob es ein Kraftstoffleck gibt	●				
●	Serrage, boulons, écrous ou vis manquants / Controllare la tenuta e la presenza di bulloni, dadi e viti/ Prüfen, ob die Bolzen, Mutter und Schrauben vorhanden sind und fest sitzen	●				
●	Vérification du réglage du ralenti moteur/ Controllare la regolazione del minimo del motore/ Prüfen Sie die Leerlaufdrehzahl des Motors	●				
■	Nettoyage de l'élément de filtre à air/ Pulire elemento filtro dell'aria/ Reinigen Sie den Luftfilter		●			
■	Dépoussiérage et nettoyage de la grille du moteur/ Rimuovere polvere e sporizia dallo schermo del motore/ Entfernen Sie Staub und Dreck von dem Motorgitter		●			
■	Dépoussiérage et nettoyage de la grille d'entrée d'air/ Rimuovere polvere e sporizia dallo schermo della presa d'aria/ Entfernen Sie Staub und Dreck von dem Lufteinlassgitter		●			
	Serrage des boulons et écrous/ Stringere bulloni e dadi/ Drehen Sie Bolzen und Muttern fest			●		
	Nettoyage de la bougie d'allumage et réglage de l'écartement des électrodes/ Pulire la candela e regolare la distanza degli elettrodi/ Reinigen Sie die Zündkerze und passen Sie den Elektrodenabstand an			●		
■	Dépoussiérage et nettoyage des ailettes du cylindre/ Rimuovere polvere e sporizia dalle alette del cilindro/ Entfernen Sie Staub und Dreck von den Kühlrippen			●		
●	Retrait des dépôts de carbone sur l'orifice d'échappement/ Eliminare gli accumuli di carbonio nello scarico/ Entfernen Sie Kohlenstoff im Vergaserbereich			●		
●	Nettoyage du pare-étincelle/ Pulire il parascintille/ Reinigen Sie das Funkenfängernetz			●		
	Remplacement du filtre à carburant/ Sostituire il filtro carburante/ Ersetzen Sie den Kraftstofffilter				●	
●	Retrait des dépôts de carbone sur la tête de piston et dans la chambre de combustion/ Rimuovere la fuliggine dalla testa del pistone e dalla camera di combustione/ Entfernen Sie Kohlenstoff auf dem Kolben und in der Verbrennungskammer				●	
●	Retrait des dépôts de carbone dans les orifices de transfert/ Rimuovere la fuliggine dalle luci di ammissione/ Entfernen Sie Kohlenstoff aus den Transferöffnungen				●	
	Remplacement de la tubulure de carburant, du joint d'étanchéité du bouchon de remplissage/ Sostituire il tubo del carburante, la guarnizione del coperchio del serbatoio carburante/ Ersetzen Sie den Kraftstoffschlauch, Kraftstoffdeckeldichtung		Il est recommandé de les remplacer tous les 3 ans/ Si raccomanda di sostituirla ogni 3 anni/ Es wird empfohlen, dies alle 3 Jahre zu ersetzen			

- : Entretien devant être effectué par un distributeur MARUYAMA agréé.
- : L'assistenza deve essere eseguita da un concessionario autorizzato MARUYAMA.
- : Serviceleistung, die durch einen MARUYAMA-Vertragshändler ausgeführt werden muss
- : Augmenter la fréquence en cas de travail dans un milieu très poussiéreux.
- : Sottoporre a manutenzione più frequente in presenza di volumi elevati di polvere.
- : Bei staubigen Arbeitsbedingungen sollte dieser Service öfter gemacht werden

REMARQUE :
Les intervalles d'entretien sont donnés à titre indicatif.
La fréquence d'entretien sera augmentée si les conditions de travail l'exigent.

NOTA:
Gli intervalli di assistenza indicati devono essere utilizzati come riferimenti.
L'assistenza deve essere effettuata con maggiore frequenza in funzione delle condizioni operative.

NOTIZ:
Die Service-Intervalle sind als Leitfaden zu benutzen.
Die Benutzungsbedingungen bestimmen wie oft ein Service gemacht werden muss.

DÉCLARATION DE CONFORMITÉ CE

Nom et adresse du fabricant:

Maruyama Mfg. Co., Inc.

4-15, Uchi-kanda 3-Chome, Chiyoda-ku, Tokyo, 101-0047 Japon

Nom et adresse de la personne ayant compilé les dossiers techniques:

Obelis European Authorized Representative Center (O.E.A.R.C.)

Boulevard Général Wahis, 53, B-1030 Bruxelles, Belgique

Nom et adresse du représentant européen agréé:

Obelis European Authorized Representative Center (O.E.A.R.C.)

Boulevard Général Wahis, 53, B-1030 Bruxelles, Belgique

Déclare par la présente que:

Type: MARUYAMA Souffleur à main

Le Souffleur à main est équipé d'un moteur à combustion interne.

Numéro de série : A000001 ~ M999999

Type de moteur : Tous les modèles utilisent le CER300.

Puissance nette installée : 0.89 kw / 7500 min⁻¹

Modèle	Niveau de puissance acoustique mesuré	Niveau de puissance acoustique garanti	Volume de l'air aximum
BL3110	106 dB(A)	108 dB(A)	13 m ³ /min

-Est conforme aux clauses de la directive 2006/42/CE, Annexe II A, relative aux machines.

-Est conforme aux clauses de la directive 2004/108/CE, 2014/30/UE amendé, relative à la compatibilité électromagnétique et à ses suppléments applicables.

-Est conforme aux clauses de la directive 2000/14/CE Annexe V, 2005/88/CE amendé relative aux "émissions sonores dans l'environnement produites par des machines à usage extérieur".

-Conforme aux dispositions du RÈGLEMENT (UE) 2016/1628 "les limites d'émission pour les gaz polluants et les particules polluantes et la réception par type pour les moteurs à combustion interne destinés aux engins mobiles non routiers".

-Est conforme aux clauses de la directive 2011/65/EU relative aux "Relative à la limitation de l'utilisation de certaines substances dangereuses dans les équipements électriques et électroniques".

Et déclare d'autre part que :

-Les standards harmonisés suivants ont été appliqués :

EN ISO12100-1 et -2: sûreté des machines-concept de base 2010, principes généraux pour le design.

EN IEC 63000:2018 Documentation technique pour l'évaluation des produits électriques et électroniques par rapport à la restriction des substances dangereuses.

-Les(parties/clauses des) standards et spécifications techniques suivants ont été utilisés :

CISPR12/2007 +A1/2009:Véhicules, bateaux et moteurs à combustion interne—Caractéristiques de perturbation radioélectrique—Limites et méthodes de mesure pour la protection des récepteurs extérieurs.

Maruyama Mfg. Co., Inc.

4-15, Uchi-kanda 3-Chome, Chiyoda-ku, Tokyo, 101-0047 Japon

Août 3, 2021



Kosuke Ohhira
Directeur Général

DICHIARAZIONE DI CONFORMITÀ CE

Nome e indirizzo del produttore:

Maruyama Mfg. Co., Inc.

4-15, Uchi-kanda 3-Chome, Chiyoda-ku, Tokyo, 101-0047 Giappone

Nome e indirizzo delle persona che ha compilato le schede tecniche:

Obelis European Authorized Representative Center (O.E.A.R.C.)

Boulevard Général Wahis, 53, B-1030 Brussels, Belgio

Nome e indirizzo del rappresentante europeo autorizzato:

Obelis European Authorized Representative Center (O.E.A.R.C.)

Boulevard Général Wahis, 53, B-1030 Brussels, Belgio

Dichiara con la presente che:

Tipo: MARUYAMA Soffiatore portatile.

La Soffiatore portatile è azionata da motore a combustione interna.

Numero seriale : A000001 ~ M999999

Tipo di motore: Tutti i modelli usano CER300

Potenza netta installata: 0.89 kw / 7500 min⁻¹

Nome del modello	Livello misurato della potenza del rumore	Livello garantito della potenza del rumore	Livello di vibrazione manico
BL3110	106 dB(A)	108 dB(A)	13 m ³ /min

-È conforme a quanto disposto dalle Direttive 2006/42/CE, Annex II A - "Macchinario".

-È conforme a quanto disposto dalle Direttive 2004/108/CE, 2014/30/UE corretto-"Compatibilità elettromagnetica" e supplementi applicabili.

-È conforme a quanto disposto dalle Direttive 2000/14/CE Annex V, 2005/88/CE corretto - "Emissione di rumore nell'ambiente con attrezzature per uso all'aperto".

-Conforme alle disposizioni del REGOLAMENTO (UE) 2016/1628 "materia di limiti di emissione di inquinanti gassosi e particolato inquinante e di omologazione per i motori a combustione interna destinati alle macchine mobili non stradali".

-È conforme a quanto disposto dalle Direttiva 2011/65/UE "Sulla restrizione dell'uso di determinate sostanze pericolose nelle apparecchiature elettriche ed elettroniche".

E dichiara inoltre che:

-I seguenti standard accordati sono stati applicati:

EN ISO12100-1 e -2: 2010 Sicurezza del macchinario – Concetto basilare, principi generali per il progetto.

EN IEC 63000:2018 Documentazione tecnica per la valutazione dei prodotti elettrici ed elettronici in relazione alla restrizione delle sostanze pericolose.

- I seguenti (parti / clausole di) standard tecnici e specifiche tecniche sono stati usati:

CISPR12/2007 +A1/2009:Veicoli, imbarcazioni e motori a combustione interna–Caratteristiche di radiodisturbo–Limiti e metodi di misura per la protezione dei ricevitori non montati a bordo.

Maruyama Mfg. Co., Inc.

4-15, Uchi-kanda 3-Chome, Chiyoda-ku, Tokyo, 101-0047Giappone

Agosto 3, 2021

Kosuke Ohhira

Kosuke Ohhira
Amministratore Delegato

EG-KONFORMITÄTSERKLÄRUNG

Name und Anschrift des Herstellers :

Maruyama Mfg. Co., Inc.

4-15, Uchi-kanda 3-Chome, Chiyoda-ku, Tokyo, 101-0047 Japan

Name und Anschrift der zur Zusammenstellung der technischen

Daten verantwortlichen Person :

Obelis European Authorized Representative Center (O.E.A.R.C.)

Boulevard Général Wahis, 53, B-1030 Brüssel, Belgien

Name und Anschrift des autorisierten Vertreters in Europa :

Obelis European Authorized Representative Center (O.E.A.R.C.)

Boulevard Général Wahis, 53, B-1030 Brüssel, Belgien

Hiermit wird erklärt, dass:

Typus: MARUYAMA Laubbläser

Die tragbaren Laubbläser werden durch einen interne Verbrennungsmotor Angetrieben.

Seriennummer: A000001 ~ M999999

Motorart: Alle Modelle verwenden CER300

Netto Installierte-Macht : 0.89kw / 7500min⁻¹

Modellname	Abgemessene Tonstärke	Garantierte Tonstärke	Max. Luftgeschwindigkeit
BL3100	106 dB(A)	108 dB(A)	13 m³/min

- Erfüllt die Vorschrift von "Maschinenrichtlinie" 2006/42/EG, Anhang II A.
- Erfüllt die Vorschrift von " Elektromagnetische Verträglichkeit" 2004/108/EG, amendierter 2014/30/UE, und anwendbare Ergänzungen.
- Erfüllt die Vorschrift von "Umweltbelastende Geräuschemissionen von zur Verwendung im Freien vorgesehenen Geräten und Maschinen "Direktive 2000/14/EG Anhang V, amendierter 2005/88/EG.
- Entspricht den Bestimmungen der VERORDNUNG (EU) 2016/1628 "die Emissionsgrenzwerte für gasförmige Schadstoffe und luftverunreinigende Partikel und die Typgenehmigung für Verbrennungsmotoren für nicht für den Straßenverkehr bestimmte mobile Maschinen und Geräte".
- Erfüllt die Vorschrift von "Zur Beschränkung der Verwendung bestimmter gefährlicher Stoffe in Elektro- und Elektronikgeräten" Direktive 2011/65/EU.

Und weiter wird erklärt,dass

- Die folgenden, aufeinander abgestimmten Standards wurden angewandt:

EN ISO12100-1 und -2: 2010 Sicherheit von grundlegender Maschinerie-Konzept, allgemeine Grundsätze für Design.

EN IEC 63000:2018 Technische Dokumentation zur Bewertung von Elektro- und Elektronikgeräten im Hinblick auf die Beschränkung gefährlicher Stoffe.

- Die folgenden, technischen Standards(und Klausen) und die folgenden, technischen Daten wurden benutzt.

CISPR12/2007 +A1/2009:Fahrzeuge, Boote und von Verbrennungsmotoren angetriebene Geräte– Funkstöreigenschaften–Grenzwerte und Messverfahren zum Schutz von außerhalb befindlichen Empfängern.

Maruyama Mfg. Co., Inc.

4-15, Uchi-kanda 3-Chome, Chiyoda-ku, Tokyo, 101-0047 Japan

August 3, 2021

Kosuke Ohhira

Geschäftsführer

Kosuke Ohhira

Fabricant / Produttore / Herstellers:

Maruyama Mfg. Co., Inc.

4-15, Uchi-kanda 3-Chome, Chiyoda-ku, Tokyo, 101-0047, Japan

Nom et adresse du représentant européen agréé/

Nome e indirizzo del rappresentante europeo autorizzato/

Name und Anschrift des autorisierten Vertreters in Europa:

Obelis European Authorized Representative Center (O.E.A.R.C.)

Boulevard Général Wahis, 53, B-1030 Brussels, Belgium

Tel: +(32) 2. 732.59.54 Fax: +(32) 2.732.60.03

E-Mail : mail@obelis.net

Notice Originale
Istruzione Originale
Ursprüngliche Instruktion
P/N.278803-06 FR/IT/DE 2111 IN