

WALKER MOWERS

Anbaukit manuell (MB & MS) Art. Nr. W4300-16

BESCHREIBUNG: Dieser Kit dient zur Anpassung der Modelle MB / MS für den Einsatz der A11 36" Schneefräse und des A32 48" Räumschildes.

ANLEITUNG:

1. Messen und bohren Sie das erste der vier (4) 8mm Löcher in der Vorderseite des Chassis mit den in der Abbildung „A“ gezeigten Abmessungen. Markieren und bohren Sie die restlichen Löcher mit der Hubplatte als Schablone.

HINWEIS: Wenn die vier Löcher bereits vorhanden sind, überspringen Sie Schritt 1.

2. Heben Sie den Traktor an und verwenden Sie eine Stütze, um den Traktor zu sichern. Hubplatte und Gegenplatten wie in Abbildung „B“ gezeigt anbringen.
3. Wenn Sie dieses Kit an einem MS14 montieren, installieren Sie den PTO-Halter wie in Abbildung „C“ gezeigt und schieben Sie die PTO-Zapfwelle wie in Abbildung „D“ gezeigt in den Halter (es verhindert Schäden an der Zapfwelle für den Fall, dass die Zapfwellenkupplung versehentlich eingeschaltet wird, wenn das Räumschild verwendet wird). **HINWEIS:** Bei MS14 vor S/N 2015-132666 müssen Bohrungen für den Zapfwellen-Halter montiert werden. Die Position finden Sie in der Abbildung „E“.

HINWEIS: Der Zapfwellen-Halter muss entfernt werden, wenn das A32 Räumschild nicht verwendet wird.

4. Befolgen Sie die mit der Schneefräse oder Räumschild mitgelieferten Installationsanweisungen.

Pos. Nr	Art. Nr.	Beschreibung	Anz.
1	W4300-17	Schneefräsen-Hubplatte MBV / MBK / MS	1
2	W4300-6	Verstärkungsplatte	2
3	5275-6	PTO-Halter /MS14 Rev. „A“	1
F009	WF009	5/16-18 Whiz Kontermutter	4
F019	WF019	1/4-20 ESNA Flügelmutter	2
F035	WF035	5/16-18 x 1-1/4 Sechskantschraube	4
F477	WF477	1/4-20 x 5/8 Schlossschraube	2



Abbildung "A"



Abbildung "B"

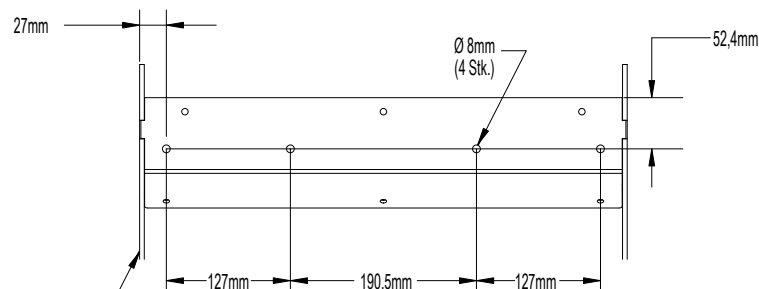

Abbildung "C"

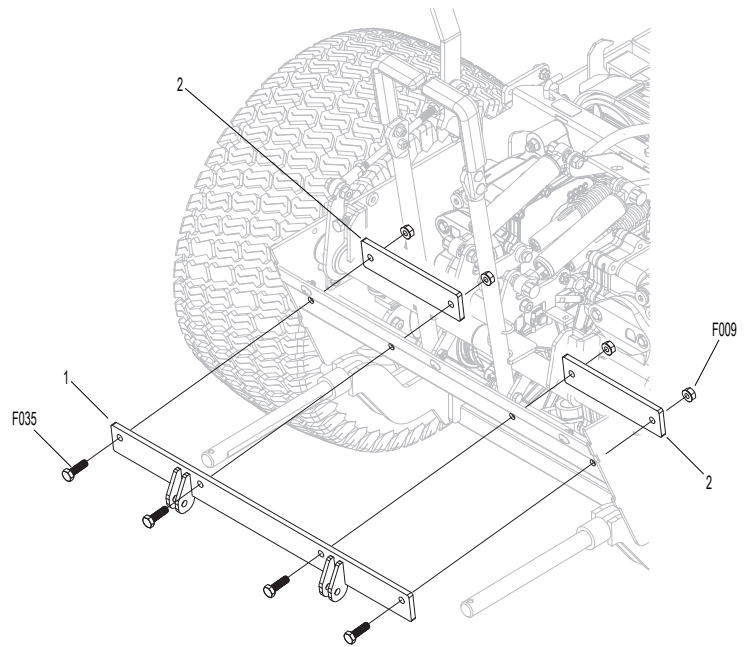

Abbildung "D"

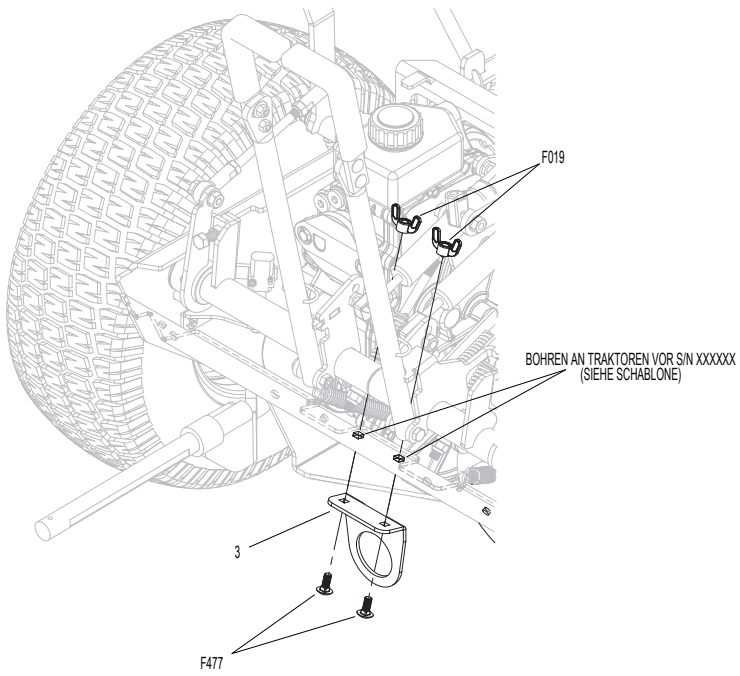
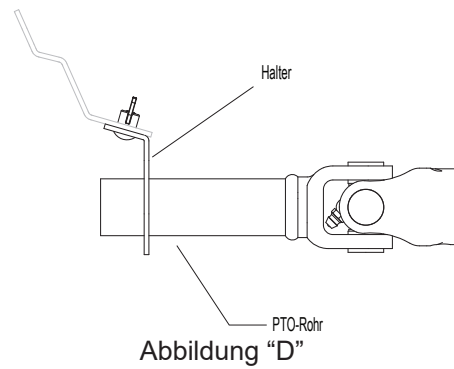
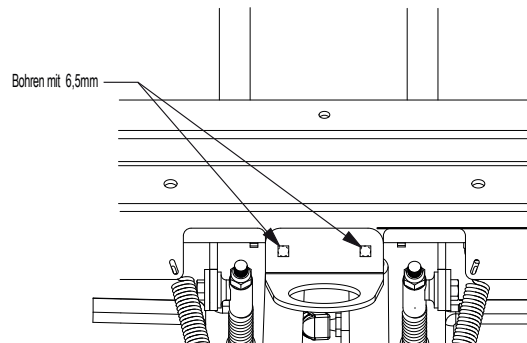

Richten Sie den vorderen Rand des Halters wie abgebildet zu dem Fahrgestell aus.

UNTERSICHT
Abbildung "E"