



WALKER

A32 Räumschild Aufsatz

Bedienungsanleitung

Montage, Anbringung, Entfernung, Wartung und Betrieb

Kompatibel mit Modellen: B, C, D, S, T



Bitte lesen Sie diese Bedienungsanleitung vor der Inbetriebnahme der Maschine sorgfältig durch, damit Sie alle Inhalte kennen und verstehen. Sie dienen Ihrer Sicherheit.

Übersetzung der Original-Bedienungsanleitung

Ab S/N: 16-0600
Datum des Inkrafttretens: 01.08.2016
Art.Nr.: 6622-12-Deutsch



Vorwort

Danke für den Kauf eines Walker Räumschildes. Es wurden alle Anstrengungen unternommen, um Ihnen das zuverlässigste Gerät auf dem Markt zu bieten und wir sind uns sicher, dass Sie bald zu unseren vielen zufriedenen Kunden gehören werden. Wenn dieses Produkt aus irgendeinem Grund nicht Ihren Erwartungen entspricht, wenden Sie sich an Ihren Fachhändler. Jeder Kunde ist uns wichtig. Ihre Zufriedenheit ist unser Ziel.

Bitte lesen Sie sich diese Anleitung vollständig durch! Dieses Handbuch wird in Verbindung mit dem Handbuch des Motorherstellers für den jeweiligen Motor des von Ihnen erworbenen Modelles verwendet. Bevor Sie mit Ihrer neuen Maschine arbeiten, lesen Sie bitte das gesamte Handbuch. Einige der Informationen sind entscheidend für den ordnungsgemäßen Betrieb und die Wartung dieser Maschine - es wird Ihnen helfen, Ihre Investition zu schützen und sicherzustellen, dass die Maschine zu Ihrer Zufriedenheit arbeitet. Einige der Informationen sind wichtig für Ihre Sicherheit und müssen gelesen und verstanden werden, um Verletzungen an dem Betreiber oder Anderen zu verhindern. Wenn etwas in diesem Handbuch verwirrend ist, oder schwierig zu verstehen, kontaktieren Sie bitte Ihren Fachhändler zur Klärung vor dem Betrieb oder der Wartung dieser Maschine.

Alle Sicherheitsabdeckungen müssen für den ordnungsgemäßen und sicheren Betrieb dieser Maschine vorhanden sein. Was in diesem Handbuch gezeigt wird und entfernt worden ist, ist nur zu Demonstrationszwecken. Betreiben Sie dieses Gerät nicht, wenn nicht alle **Sicherheitsabdeckungen** an ihrem Platz sind.

Die Spezifikationen beziehen sich auf die neuesten verfügbaren Informationen, die zum Zeitpunkt der Herstellung dieser Anleitung verfügbar waren.

Walker Mfg Co. ist ständig darum bemüht, das Design und die Leistung seiner Produkte zu verbessern. Wir behalten uns das Recht vor, Änderungen in den Spezifikationen und dem Design vorzunehmen, ohne dass dadurch eine Verpflichtung gegenüber zuvor hergestellten Produkten entsteht.

Hochachtungsvoll,
WALKER MANUFACTURING COMPANY

A handwritten signature in black ink that reads "Bob Walker". The signature is written in a cursive, flowing style.

Bob Walker, President

Inhaltsverzeichnis

Montage	1
Montage an den Traktor.	5
Demontage vom Traktor	8
Bedienung.	9
Wartung	12
Teileliste/ET Zeichung	14
Garantie.	16

FÜR DIE VERWENDUNG DES A32-RÄUMSCHILDES SIND DIE FOLGENDEN AUSHUBKITS ERFORDERLICH:

- Modell B, S Traktoren (W4300-16)
- Modell S (vor 2014), C, T, D Traktoren (W5628-10)

Die folgenden Optionen sind für das A32-Räumschild verfügbar:

- Polyurethan-Schürfleisten-Satz 48“ (W6625-10)
- Elektrischer Aushebungs-Satz (W6622-17)

Montage des Räumschildes

Lieferumfang des Beipackbeutels:

<u>Beschreibung:</u>	<u>Anzahl:</u>
5/16-16 Sicherungsmutter (#WF009)	2
5/16-18 x 1-3/4 Sechskantschraube (#WF316)	2
3/32 x 1/2 Sicherungssplint (#WF069).....	1
1/4 x 0,80 Gabelkopfstift (#31).....	1
5/16-18 x 2 Augenschraube (#27).....	1
Zugfeder (#26).....	1
3/16 x1-1/8 Hohlspannstift (WF436).....	1
5/16-18 ESNA Mutter (WF020).....	1
5/16 x 7/8 .125 Scheibe (WF481).....	1



Benötigtes Werkzeug:

- Hammer
- Zange
- Durchschlag 2 x 4
- Schlüssel / Steckschlüssel

Montage des Räumschildes

1. Entfernen Sie die Aufnahme des Räumschildes und das Räumschild aus der Verpackung. Legen Sie die Aufnahme auf eine ebene Fläche. Stellen Sie sicher, dass alle Teile im Beipackbeutel enthalten sind.
2. Entfernen Sie die Schwenkwelle von der Rückseite des Räumschildes und richten Sie die Buchsen der Schwenkwelle an der Aufnahme und dem Räumschild aus.
3. Schieben Sie die Schwenkwelle von links nach rechts durch die Buchsen der Schwenkwelle. Schlagen Sie dann mit einem Hammer und Durchschlag die Schwenkwelle durch die Buchsen der Schwenkwelle und achten Sie darauf, dass die Löcher der Rollenzapfen auf der linken Seite ausgerichtet sind. Die Drehachse sollte fest und ohne Spiel in den Buchsen sitzen.

HINWEIS: Falls erforderlich, schlagen Sie die Schwenkwelle etwa 2,54cm durch die linke Buchse nach außen und drehen Sie die Schwenkwelle mit einer Zange, um die Bohrungen der Hohlspannstifte genauer auszurichten. Schlagen Sie die Schwenkwelle wieder an ihren Platz und richten Sie die Bohrungen der Welle mit den Buchsen aus.



Abb. 1.1

4. Nachdem Sie sichergestellt haben, dass die Löcher des Hohlspannstiftes korrekt ausgerichtet sind, schlagen Sie den Hohlspannstift mit einem Hammer in Position (siehe Abbildung 1.1).

Montage des Räumschildes

5. Ziehen Sie die Zugfeder wie in Abbildung 2.1 gezeigt durch die Federlasche in der Mitte des Räumschildes.

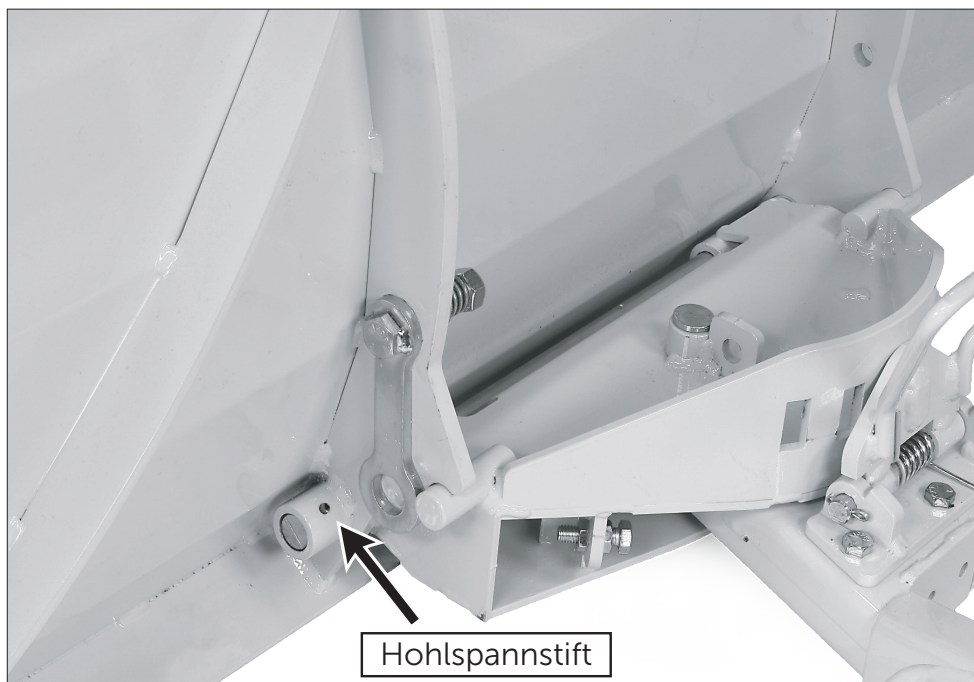
Schieben Sie die Augenschraube über das andere Ende der Zugfeder und ziehen Sie die Zugfeder nach oben, so dass das Gewinde der Augenschraube wie in Abbildung 2.2 gezeigt durch die Augenschraubenhalterung ragt.

HINWEIS: Um die Feder durch die Halterung zu strecken, sind möglicherweise zwei Hände erforderlich. Möglicherweise ist ein Assistent erforderlich, um die ESNA-Mutter zu montieren.



Abb. 2.1



Abb. 2.2

Legen Sie die Unterlegscheibe über die Augenschraube und ziehen Sie die ESNA-Mutter so weit auf die Augenschraube, dass die Augenschraube festgehalten wird. Halten Sie die Ringschraube mit einer Zange fest und ziehen Sie die ESNA-Mutter wie in Abbildung 2.3 gezeigt fest.

HINWEIS: Das Augenschraubengewinde muss um mindestens 2 Gewindegänge durch die ESNA-Mutter ragen wie in Abbildung 2.4. Siehe im Abschnitt „Räumschild Bedienung“ für zusätzliche Hinweise zur Zugfeder.



Abb. 2.3



Abb. 2.4

Montage des Räumschildes

6. Heben Sie die Rückseite des Räumschild-Befestigungsrahmens an und platzieren Sie einen Block (wie abgebildet) unter dem Rahmen, damit der Verriegelungsarm frei hängen kann (Abbildung 3.1).



Abb. 3.2



Abb. 3.1

7. Bringen Sie den Hebegriff an (Abbildung 3.2) und stecken Sie die zwei (2) 5 / 16-18 x 1-3 / 4 Sechskantschrauben durch den Hubgriff. Setzen Sie die Sicherungsmuttern ein und ziehen Sie sie mit dem Schraubenschlüssel fest.

8. Den Gabelkopf über dem Verriegelungsarm ausrichten (Abbildung 3.3) und den Gabelkopfstift einsetzen. Vergewissern Sie sich, dass bei eingesetztem Gabelkopfstift der Druckknopf für die Entriegelung des Hebels 10mm über den Hebegriff hinausragt. Stellen Sie den Gabelkopf oder die Knopfposition auf der Gewindestange ein, bis der Druckknopf wie in Abbildung 3.4 gezeigt positioniert ist. Setzen Sie den Splint ein und biegen Sie den Splint um (Abb. 3.5).

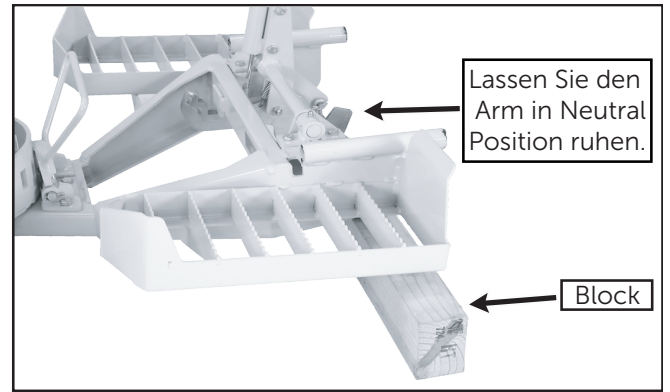

Abb. 3.3



Abb. 3.4

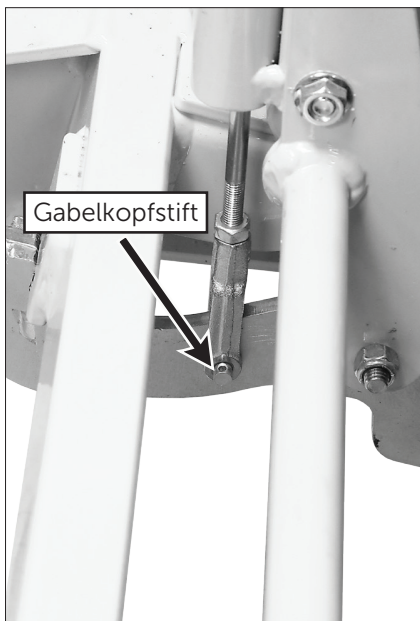

Abb. 3.5

Montage des Räumschildes an den Traktor

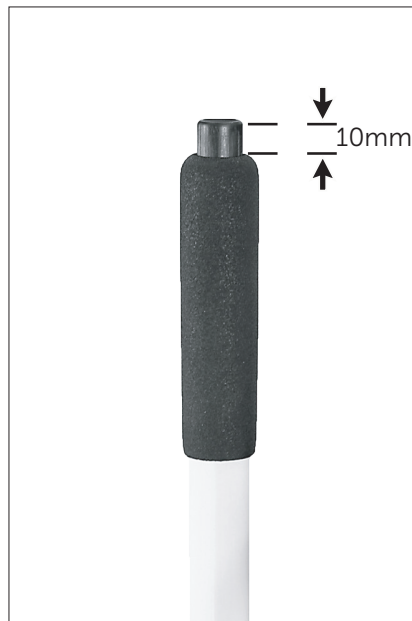
HINWEIS: Je nach Traktormodell muss vor dem Anbringen des Räumschildes entweder der Hubhalterungssatz Art. Nr. W4300-16 oder Art. Nr. W5628-10 am Rahmen des Traktors montiert werden.

1. Richten Sie bei auf dem Boden aufliegendem Räumschildaufsatz die Aufnahmearme des Traktors auf die Sockel des Aufsatzrahmenrohrs aus.

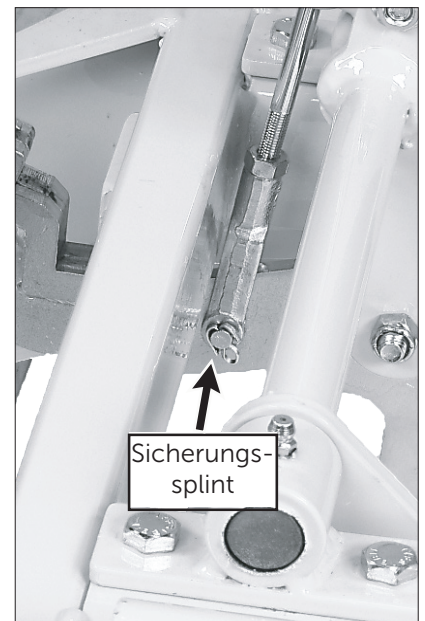

Abb. 4.1

2. Falls erforderlich, fetten Sie die Stützarme ein. Schieben Sie die Halterung des Räumschildes vollständig auf die Aufnahmearme und setzen Sie die beiden Sicherungssplinte durch die Löcher an den Aufnahmearmen, um das Räumschild zu sichern.

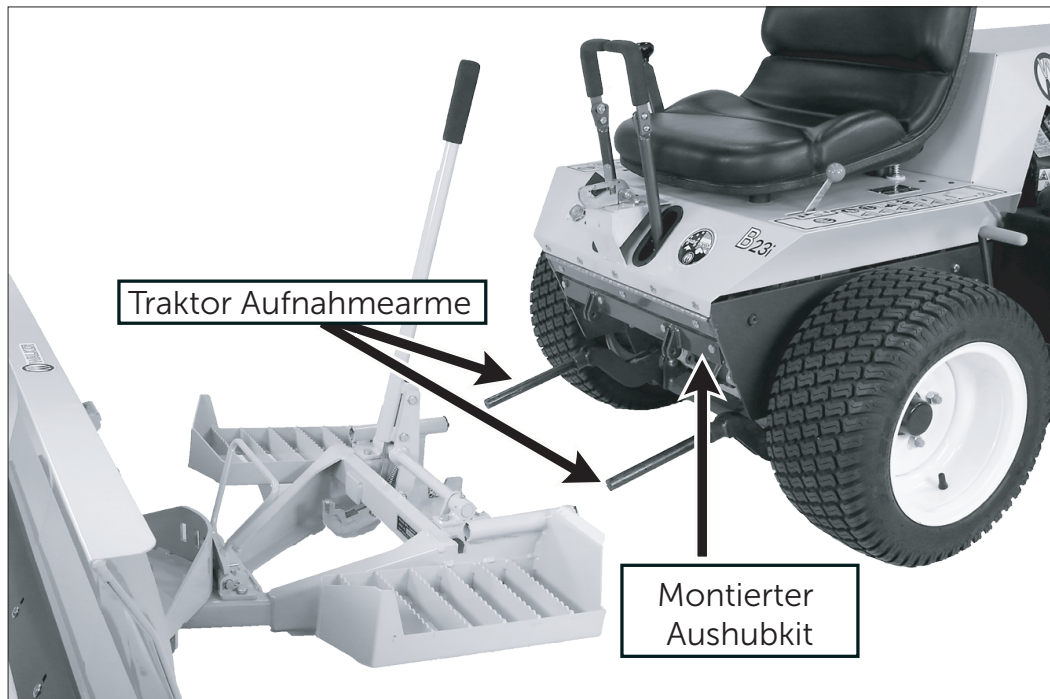

Abb. 4.2

HINWEIS: Wenn die Splinte nur schwer zu montieren sind, müssen Sie eventuell die Farbe auf der Rückseite der Steckrohre des Befestigungsrahmens entfernen.

Montage des Räumschildes an den Traktor

3. Ziehen Sie den Hebegriff nach vorne (in Richtung auf das Räumschild), um eine Hebekette mit dem Loch in der Hebehalterung auszurichten. Setzen Sie die 5 / 16-18 x 1-1 / 4-Sechskantschraube ein und ziehen Sie die Mutter mit der Hand fest. Vorgang an der anderen Hubkette wiederholen.
4. Ziehen Sie die Schrauben und Muttern der Hebe-

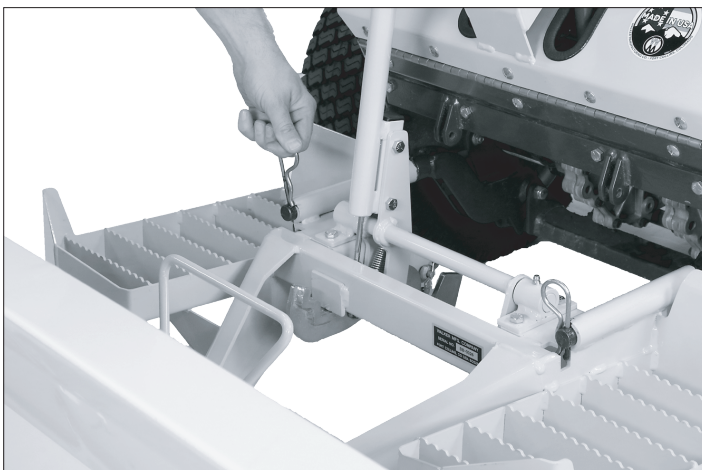

Abb. 4.3

Warnung

Um Verletzungen zu vermeiden, halten Sie den Kopf und das Gesicht außerhalb der Bewegungsbahn des Hebegriffs, während er in der vorderen Position unter Spannung steht. Lassen Sie langsam den Druck ab, wenn die Hubketten gesichert sind.

HINWEIS: Wenn Sie den Hebegriff nach vorne ziehen, ist eine beträchtliche Kraft erforderlich, während Sie gleichzeitig die Hebekette anschließen. Diese Aufgabe lässt sich leichter mit einem Assistenten erledigen.

kette **NUR** so fest an, bis sie gerade die Hubhalterungen berühren (Abbildung 4.4).

5. Überprüfen Sie die Funktion des Entriegelungsknoves an der Oberseite des Hebegriffs. Wenn ein

Warnung

Überdrehen kann zu Beschädigungen der Hubhalterungen führen.



Abb. 4.4

zusätzlicher Hub erforderlich ist, lösen Sie die Klemmmutter am Gabelkopf und drehen Sie die Stange, bis die gewünschte Länge erreicht ist. Ziehen Sie die Klemmmutter dann wieder fest an. Siehe Abbildungen 3.4 und 3.5 als Referenz.

Montage des Räumschildes an den Traktor

- Überprüfen Sie die Einstellung der Winkelanschlagschraube, mit der das Räumschild in beide Richtungen in der vollständig abgewinkelten Position gehalten wird (Abbildung 4.5). Vergewissern Sie sich, dass der Auslöser des Fußabzuges frei in den Schlitz der Winkeleinstellung einrastet, während der Anschlagbolzen die Seite der Zunge des Befestigungsrahmens berührt (Abbildung 4.6). Passen Sie es ggf. an.

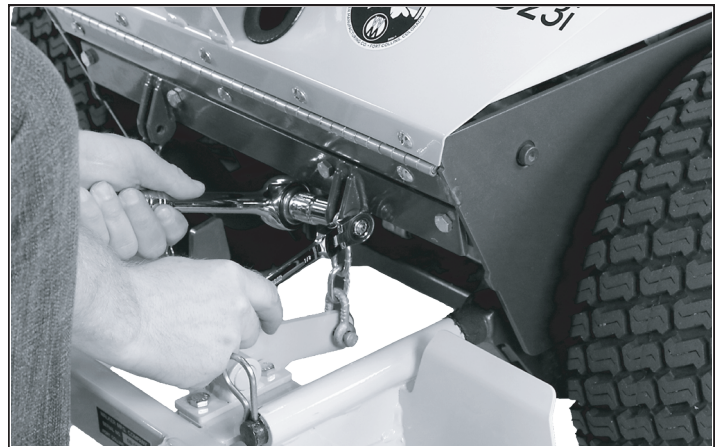

Abb 4.5



Abb. 4.6

Demontage des Räumschildes vom Traktor

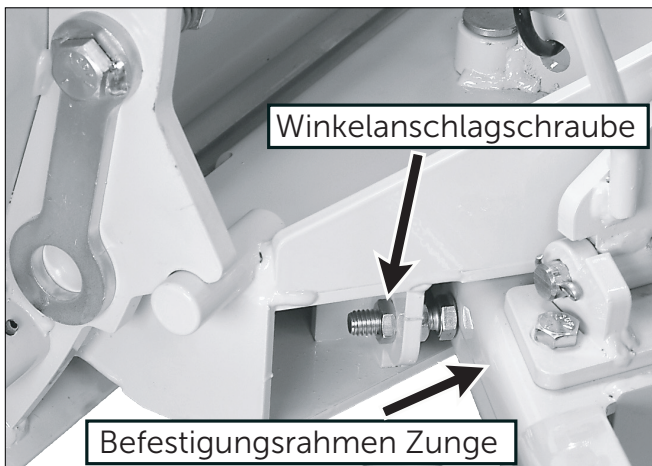
1. Senken Sie das Räumschild auf einer ebenen Fläche ab, so dass es auf dem Boden ruht.
2. Um die Hubketten zu lösen, entfernen Sie die beiden 5/16-18 ESNA-Muttern. Ziehen Sie den Hebe­griff (in Richtung des Räumschildes) nach vorne, um die Spannung der Hebeketten zu ver­ringern. Während Sie den Hebe­griff nach vorne halten, entfernen Sie die Sechskantschrauben 5 / 16-18 x 1-1 / 4 von den Hubhalterungen.

Warnung

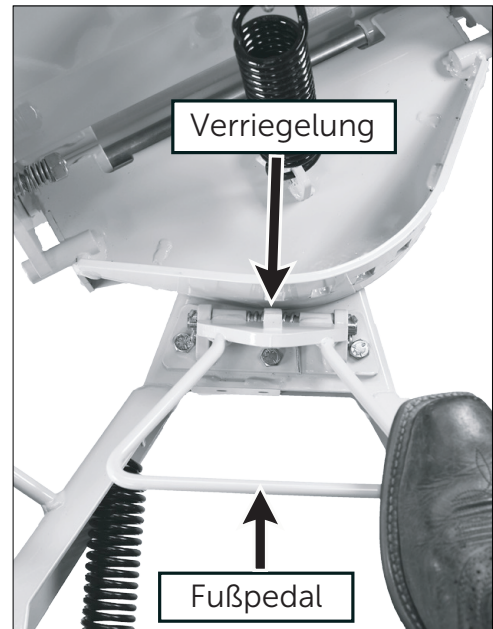
Um Verletzungen zu vermeiden, halten Sie den Kopf und das Gesicht außerhalb der Be­wegungsbahn des Hebe­griffs, während er in der vorderen Position unter Spannung steht. Lassen Sie langsam den Druck ab, wenn die Hubketten gesichert sind.

3. Entfernen Sie die Sicherungssplinte von den Stützarmen.
4. Schieben Sie die Räumschildereinheit von den Stützarmen.

Bedienung des Räumschildes

Ausheben / Absenken des Räumschildes

- So heben Sie das Räumschild an:
 - Ziehen Sie den Hebegriff zurück. Das Räumschild kann in zwei angehobenen Positionen platziert werden:
 - 1) Erste Position: ungefähr 63,5 mm über dem Boden.
 - 2) Zweite Position: ungefähr 165mm über dem Boden.
- So senken Sie das Räumschild ab:
 - Ziehen Sie den Hebegriff etwas zurück; Halten Sie den Druckknopf oben am Hubgriff gedrückt, um ein Einrasten des Verriegelungsarms zu verhindern.
 - Senken Sie das Räumschild in die gewünschte Position ab.

Winkelverstellung des Räumschildes

- Es gibt fünf Winkelpositionen, auf die das Räumschild eingestellt werden kann:
 - Geradeausstellung
 - Rechts/Links 15°
 - Rechts/Links 30°



Abb. 5.1

Einstellung der Winkelverstellung

- Mit Räumschild in ausgehobener Position
 - **Methode 1:** Halten Sie den Fußabzug mit einem Fuß (Abbildung 5.2) gedrückt, während Sie mit dem anderen Fuß das Räumschild in die gewünschte Position drücken (Abbildung 5.3). Lassen Sie den Fußauslöser los, damit der Sperrzapfen einrastet.

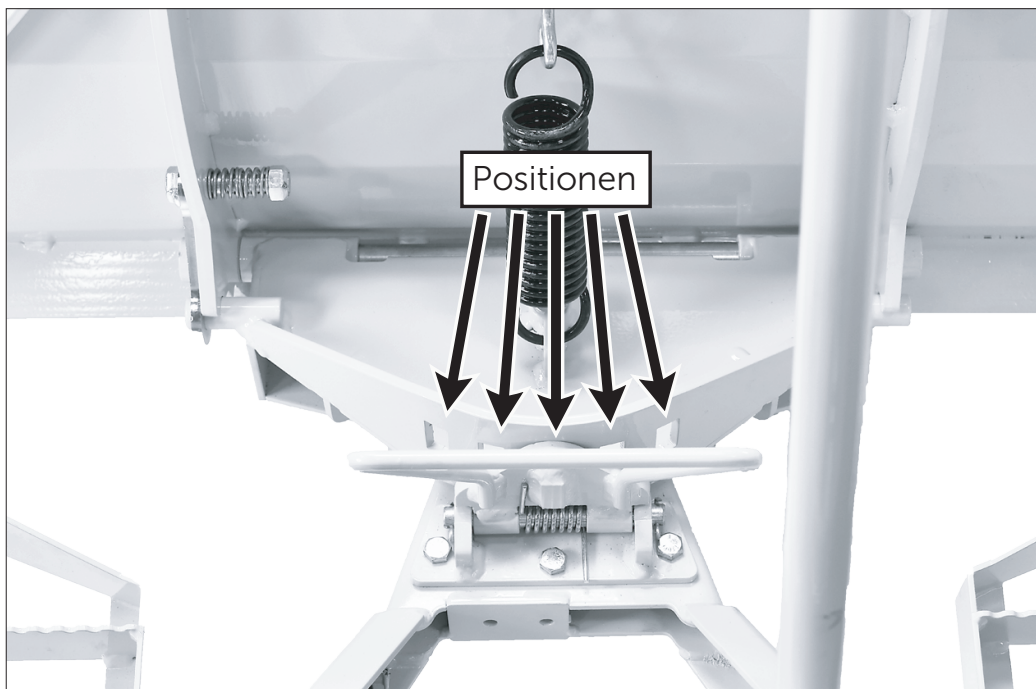

Abb. 5.2



Abb. 5.3

Methode 2: Um das Räumschild in seine Position zu schwenken, halten Sie den Fußabzug (Abbildung 5.4) gedrückt, während Sie den Traktor mit Hilfe der Trägheit des Räumschildes drehen. Lassen Sie den Fußabzug los, damit der Sperrzapfen einrastet.

- Mit Räumschild in abgesenkter Position
 - Halten Sie den Fußauslöser gedrückt (Abb. 5.4) und drehen Sie die Maschine. Beim Drehen nach rechts schwenkt das Planierschild nach links; Wenn Sie nach links drehen, schwenkt das Planierschild nach rechts. Lassen Sie den Fußauslöser los, damit der Sperrzapfen einrastet.



Abb. 5.4

Zugfeder/Auslösefeder

Das Räumschild ist so ausgelegt, dass es nach vorne klappt, wenn es auf große Steine, Baumstümpfe usw. stößt. Sobald das Räumschild das Hindernis überwunden hat, springt das Räumschild in die normale Betriebsposition zurück, wodurch der Bediener und der Traktor weniger Stöße erhalten.

- Stellen Sie die Zugfederspannung ein, indem Sie die Ringschraube mit einer Zange halten und die ESNA-Mutter (Abbildung 6.1) auf die für den sicheren Betrieb erforderliche Spannung anziehen (mindestens zwei Gewindgänge sollten durch die ESNA-Mutter herausragen).

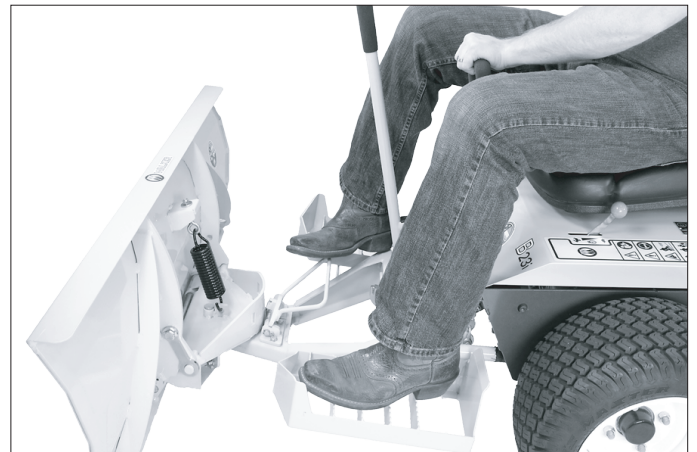



Abb. 6.1

Kipp Sperre

Starre Verwendung: Wenn der Bediener absolut sicher ist, dass während der Verwendung des Räumschildes keine starren Hindernisse auf der Oberfläche (z. B. Bruchsteige, Baumwurzeln, Pfähle usw.) vorhanden sind, und die Kippfunktion des Räumschildes **NICHT** erforderlich ist, kann das Räumschild festgestellt werden.

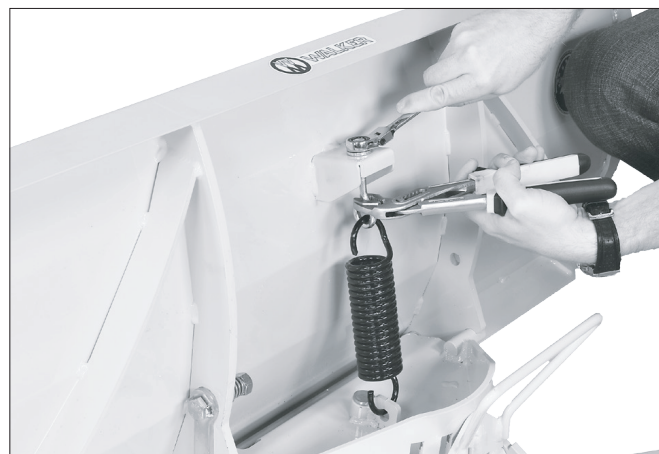
- Um die Auslösesperre zu aktivieren, drücken Sie die Feder zusammen und drehen Sie die Auslösesperre über die Anschlagstange (Abbildung 7.1). Entlasten Sie die Feder und setzen Sie die Arretierung über die Anschlagstange (Abbildung 7.2). Stellen Sie sicher, dass die Auslöseverriegelung bündig auf der Anschlagstange sitzt. Durch dieses Verfahren wird das Räumschild arretiert und die Kippfunktion verhindert.

Warnung 
Die Verwendung der Auslösesperre wird **NICHT** empfohlen, wenn keine Hindernisse sichtbar sind (z. B. unter einer Schneedecke). Das starre Räumschild sollte **NUR** bei niedriger Fahrgeschwindigkeit verwendet werden.



Abb. 7.1



Abb. 7.2

Wartung

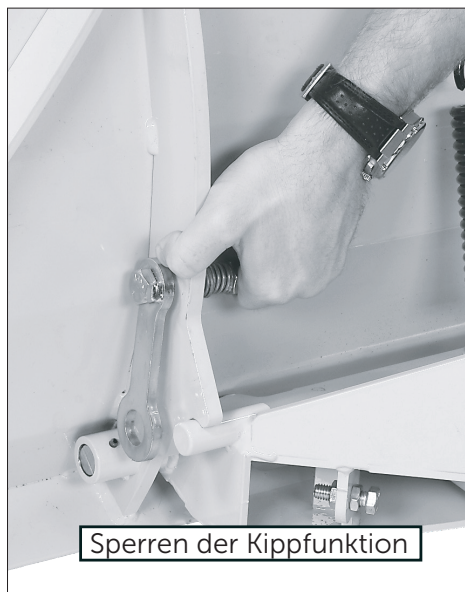
Wartungshinweise für Ihren Traktor finden Sie in der Bedienungsanleitung Ihres Modells. Wenn Sie nicht über ein Handbuch für Besitzer verfügen, wenden Sie sich an Telsnig Forst- & Gartentechnik.

1. Fetten Sie die folgenden Schmierstellen (Abbildung 8.1) alle 25 Betriebsstunden ab:

- Steckaufnahmerohre des Befestigungsrahmens
- Drehpunkte der Aushebung



Abb. 8.1

2. Folgende Ölstellen alle 25 Betriebsstunden mit SAE 10-Öl schmieren:
- Drehwinkel des Räumschildes (Abbildung 8.2)
 - Fußabzugszapfen (Abbildung 8.3)
 - Verriegelungsarmgelenk (Abbildung 8.4)



Abb. 8.2

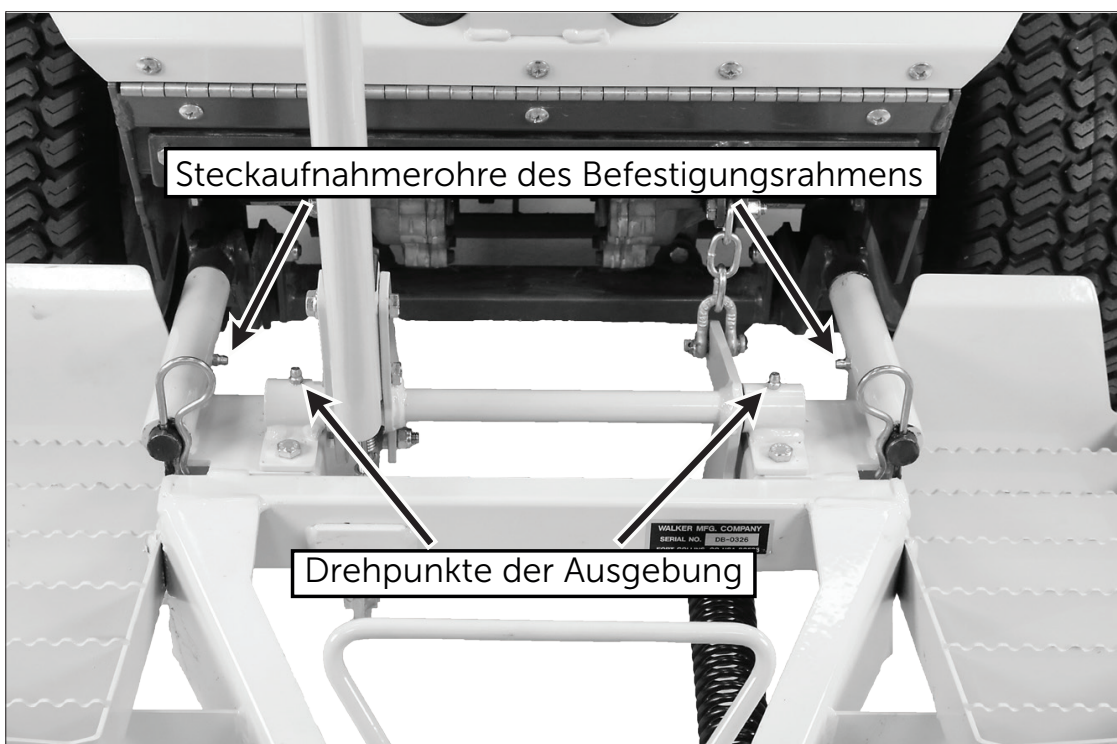

Abb. 8.3



Abb. 8.4

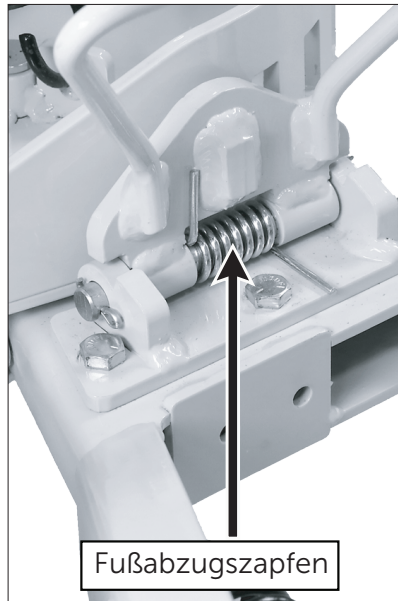

Abb. 8.5

48" Räumschildbaugruppe (WA32)

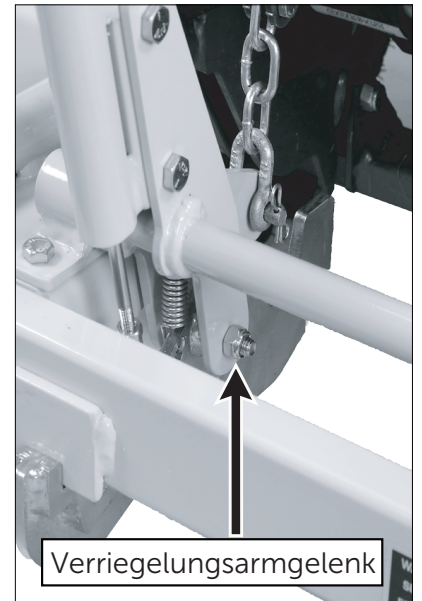
Pos. Nr	Art. Nr.	Beschreibung	Anz.	Pos. Nr	Art. Nr.	Beschreibung	Anz.
Räumschildbaugruppe				Befestigungen			
1	W6624-16	Druckknopf	1	F003	WF003	1/4-28 Sechskantmutter	2
2	W9850-1	Handgriff	1	F009	WF009	5/16-18 Whiz Lock Sicherheitsmutter	6
3	W6624-8	Aushubhebel	1	F014	WF014	3/8-16 Sicherungsmutter	3
4	W4407-4	Gebogener Sicherungssplint	2	F016	WF016	1/2-13 Sicherungsmutter	1
5	W6622-9	Aushubkette	2	F020	WF020	5/16-18 Sicherungsmutter	10
6	W5653	Kettenschäkel (5/16)	2	F034	WF034	5/16-18x3/4 Sechskantschraube	4
7	W6624-6	Aushubarm	1	F035	WF035	5/16-18x1-1/4 Sechskantschraube	8
8	W8662-5	Quadratischer Verschluss (1x1)	1	F039	WF039	3/8-16x1-1/4 Sechskantschraube	5
9	W6624-15	Druckknopfstange	1	F069	WF069	3/32x1/2 Splint	1
10	W6622-4	Drehpunkt für Aushub (inkl. #11)	2	F111	WF111	1/8x3/4 Splint	2
11	W5830	Schmiernippel	4	F275	WF275	5/16-18x2 Sechskantschraube	1
12	W5743-11	Zugfeder (1-1/2 x 7-3/4)	1	F316	WF316	5/16-18x1-3/4 Sechskantschraube	2
13	W5229	Zugfeder (1/2 x 2-1/4)	1	F336	WF336	3/8-16 Mutter (schmale Ausführung)	4
14	W6622-13	Verriegelungsarm	1	F420	WF420	5/16-18x1-1/4 Schlossschraube	6
15	W6622-14	Anbaurahmen (inkl. #11)	1	F436	WF436	3/16x1-1/8 Hohlspannstift	1
16	W8401-2	Sicherheitsfeder für Sperrarm	2	F481	WF481	Scheibe 5/16x7/8x.125	1
17	W6624-5	Verriegelung für Schild	1	F521	WF521	Hohlspannstift 1/4 x 1	1
18	W6624-10	DREHPUNKTWELLE (18-3/8)	1				
19	W6624-20	RÄUMSCHILD (48") (INKL. #21 & 22)	1				
20	W6624-18	SCHÜRFLEISTE STAHL 48-1/2"	1				
21	W5856-1	(NR) AUFKLEBER MADE IN USA	1				
22	W5809-2	(NR) AUFKLEBER WALKER LOGO	1				
23	W6626-3	AUFNAHME FÜR RÄUMSCHILD	1				
24	W6624-11	KUPPLUNGSSTIFT	1				
25	W6624-13	ZUGFEDER	1				
26	W6624-19	AUGENSCHRAUBE 5/16-18X2	1				
27	W6624-12	TORSIONSFEDER	1				
28	W6624-14	DREHPUNKTWELLE 4-7/8	1				
29	W6626-4	AUFNAHME FÜR FUSSAUSLÖSER	1				
30	W5281-5	BOLZEN FÜR GABELBEFESTIGUNG (1/4 X 0.80)	1				
31	W5280	GABEL (1/4)	1				
32	W6626-5	FUSSAUSLÖSER	1				

Eingeschränkte Garantie
WALKER
Räumschildbaugruppe

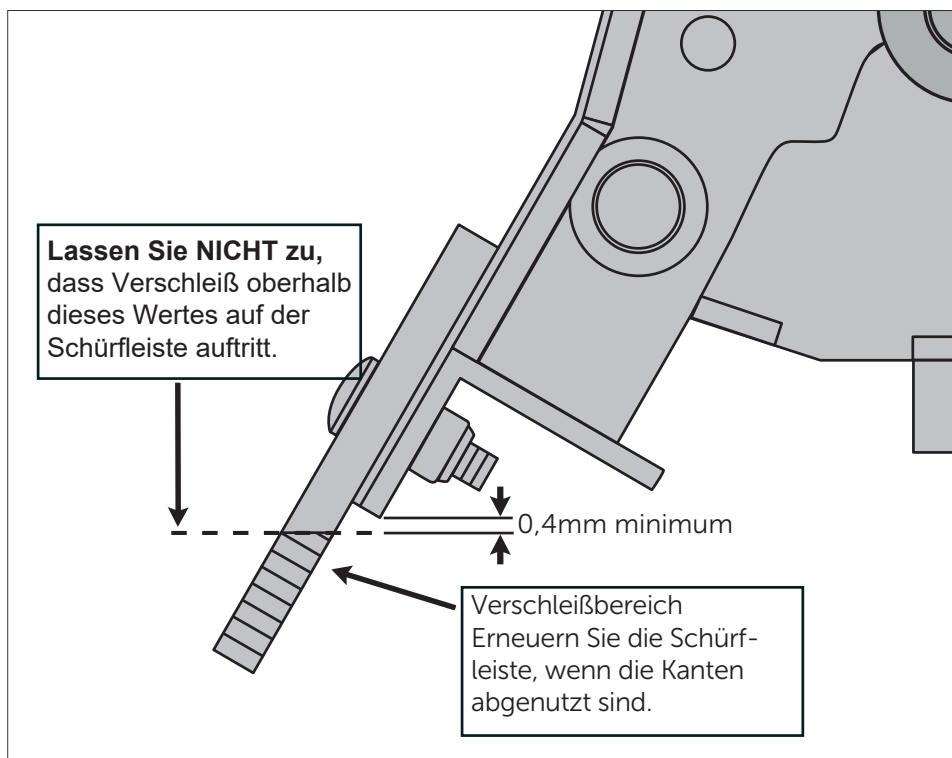
1. Was deckt diese Garantie ab und wie lange:

Die Firma Walker Manufacturing wird auf eigene Kosten hin jegliche Teile, die durch diese Garantie abgedeckt sind und durch fehlerhaftes Material und/oder die Verarbeitung des Gerätes verursacht wurden, innerhalb eines Jahres nach Verkaufsdatum kostenlos reparieren oder zu den wirklichen Großhandelseinstandspreisen ersetzen, es sei denn das Produkt wird vermietet., In diesem Fall ist diese Garantie auf neunzig (90) Tage beschränkt. Auf Wunsch von Walker stellt der Kunde das defekte Teil zur Überprüfung durch Walker zur Verfügung und / oder schickt das defekte Teil unter Vorauszahlung der Transportkosten an Walker zurück. Alle Teile und Komponenten des Walker Mower-Aufsatzes fallen unter diese Garantie

2. Was diese Garantie nicht abdeckt:

- A. Diese Garantie deckt keine Mängel ab, die durch Abnutzung oder Schäden verursacht wurden, die durch normalen Verschleiß, Unfälle oder unsachgemäße Verwendung entstanden sind, Wartung, nicht bestimmungsgemäße Verwendung oder Missbrauch des Produkts, Änderungen oder Nichtbeachtung der Anweisungen in der Bedienungsanleitung für den Betrieb und die Wartung.
- B. Der Kunde trägt die Kosten für Serviceanfragen und / oder für den Transport des Produktes von und zu dem Ort, an dem die Inspektions- und / oder Gewährleistungsarbeiten ausgeführt werden.

3. So erhalten Sie Service im Rahmen dieser Garantie:

Der Garantieservice kann arrangiert werden, indem Sie sich an den Händler wenden, bei dem Sie das Gerät erworben haben, oder an Telsnik Forst & Gartentechnik, Dörnbergstr. 27-29, 34233 Fuldata. Zum Nachweis der Garantiedeckung ist ein Nachweis des Kaufdatums erforderlich.

4. Grenze des Gewährleistungsanspruchs:

- A. Diese formulierte Garantie hat juristisch Bestand. Jegliche andere Gewährleistungsformulierung, die zu diesem Zweck impliziert wird, inklusive der Mängelgewährleistung, der Zusicherung der allgemeinen Gebrauchstauglichkeit, der Tauglichkeit bzw. Eignung des Gerätes zu einem bestimmten Zweck, wird hiermit auf die Gültigkeitsdauer dieser Zusicherung begrenzt und in vollem Umfang gesetzlich erlaubt. Alle implizierten Gewährleistungsansprüche sind ausgeschlossen. Einige Länder erlauben keine zeitliche Begrenzung eines implizierten Gewährleistungsanspruchs, in diesem Fall gelten diese Beschränkungen nicht für Sie.
- B. Walker haftet nicht für etwaige Nebenrisiken, spezielle - oder Folgeschäden und/oder Aufwandsentschädigungen, die in Verbindung mit dem Nutzen oder der Verwendung des Mähers gelten. Einige Länder erlauben keinen Ausschluss oder eine zeitliche Begrenzung über Haftungen von Nebenrisiken oder Aufwandsentschädigungen; in diesem Fall gelten diese Beschränkungen oder Ausnahmen nicht für Sie.
- C. Nur der Gewährleistungsanspruch, der in dieser limitierten Gewährleistung formuliert ist, soll Anwendung finden und kein Händler, Großhändler oder Einzelperson ist dazu autorisiert diese zu novellieren, abzuändern oder in irgendeiner Weise die Garantie zu verlängern. Dementsprechend betreffen zusätzliche schriftliche Angaben oder mündliche Meinungsäußerungen, die der Händler in Präsentationen oder als Werbemittel einsetzt nicht die Gewährleistungen von Walker und der Kläger kann sich nicht darauf berufen.
- D. Diese Gewährleistung gibt Ihnen spezielle juristische Rechte, es dürfen auch andere Gesetze vorliegen, da diese von Land zu Land variieren.



WALKER

WALKER MFG. CO. 5925 HARMONY ROAD, FORT COLLINS, CO. 80528 - (970)221-5614
FORM NO. 090116

PRINTED IN USA