

**MONTAGEANLEITUNG**  
**- 9-3370-256 -**  
**LEISTUNGSSTARKER**  
**FRONTANTRIEBSMECHANISMUS PPT5**

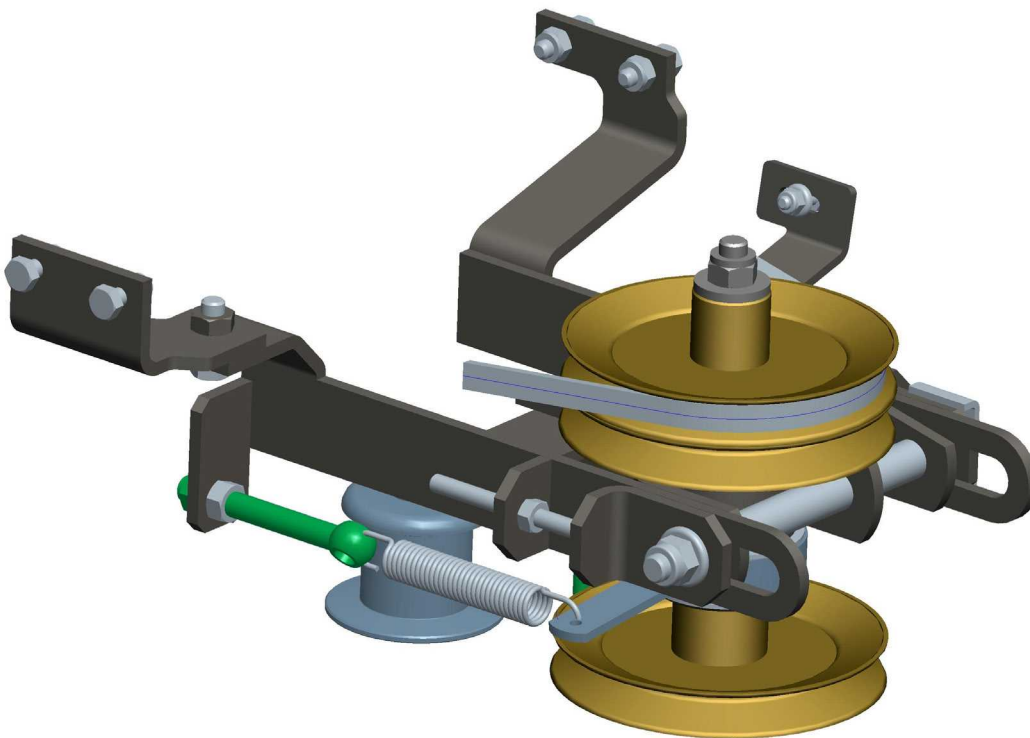

.XX+0.1  
XXX+0.01  
X.XXX+0.001  
ANG.+0.5

## Der Leistungsstarke Frontantriebsmechanismus PPT5 dient als Antrieb von Aufsitzmäher-Zubehö-Universal-Montagerahmen angebracht ist.

Nehmen Sie den Antriebskeilriemens des Mähwerks ab. (Folgen Sie den Anweisungen im Aufsitzmäher-Handbuch). Montieren Sie die PPT5-Halterung (Pos.32) mit Hilfe von Schrauben (Pos.33) und Muttern (Pos.34) an der Innenseite ZP5-Kupplung (Punkt **E**).

Montieren Sie den vormontierten Träger (Pos.1) mit Hilfe von zwei Schrauben und Muttern an der rechten Seite (Pos.33, 34) und einer Schraube (Pos.26) an der linken Seite der PPT5-Halterung (Pos.32) an der ZP5-Innenseite (Punkt **F**). Befestigen Sie außerdem die 3-Punkt-Aufhängung des Antriebsmechanismus am Maschinenrahmen (Punkt **G**).

Setzen Sie einen kurzen Keilriemen auf die Riemenscheibe der elektromagnetischen Kupplung (**D**) und auf die Riemenscheibe der Antriebs (**C**).

Bringen Sie einen Keilriemen so zwischen der Riemenscheibe (**A**) und (**B**) an, **dass die Zugseite des Riemens (nach dem Passieren des oberen Teils) durch die aktive Spannvorrichtung verläuft.**

Spannen Sie den kurzen Keilriemen mit Hilfe der Spannvorrichtung (Pos.21). Spannen Sie dann den Riemen mit Hilfe der Feder (Pos.23), so dass die Länge der Feder 135 mm über den Gewinden liegt. Wenn das Mähwerk an der Maschine angebracht wird, während der Antriebsmechanismus PPT5 verwendet wird, ist es notwendig, den Mähbegrenzungsanschlag (Pos.28) am Mähwerk anzubringen, um eine Kollision mit der Antriebsmechanismus zu verhindern.

**(Hinweis)** Falls ein Frontzubehöerteil zur gleichen Zeit wie das Mähwerk verwendet wird, muss auch ein Riemen zwischen dem PPT5 und dem Mähwerk montiert werden. Die Art des Riemens hängt von der Art des Mähwerks ab.)

### Nach der Arbeit - Demontage von der Maschine

Reinigen Sie Maschine und Ausrüstung gründlich.

Demontieren Sie die Ausrüstung von der Kupplung (siehe Anweisungen für das Zubehör).

Lösen Sie mit Hilfe der Spannvorrichtung (Pos.21) und der Feder (Pos.23) die Keilriemen und nehmen Sie sie von der Maschine ab.

Entfernen Sie die Halterung (Pos.32) und den vormontierten Träger (Pos.1) zusammen mit der 3-Punkt-Aufhängung (Punkt **G**).

**Montieren und Spannen Sie den Keilriemen des Mähwerks (siehe Anwenderhandbuch des Aufsitzmähers).**

**Bei der Verwendung von Spezialzubehör** (wenn die hintere Platte montiert ist (z.B. Ballast), oder wenn ohne Grasfangbehälter gearbeitet wird, muss der Schalter des Grasfangbehälters mit einem Kontakt gesichert werden (Pos.27).

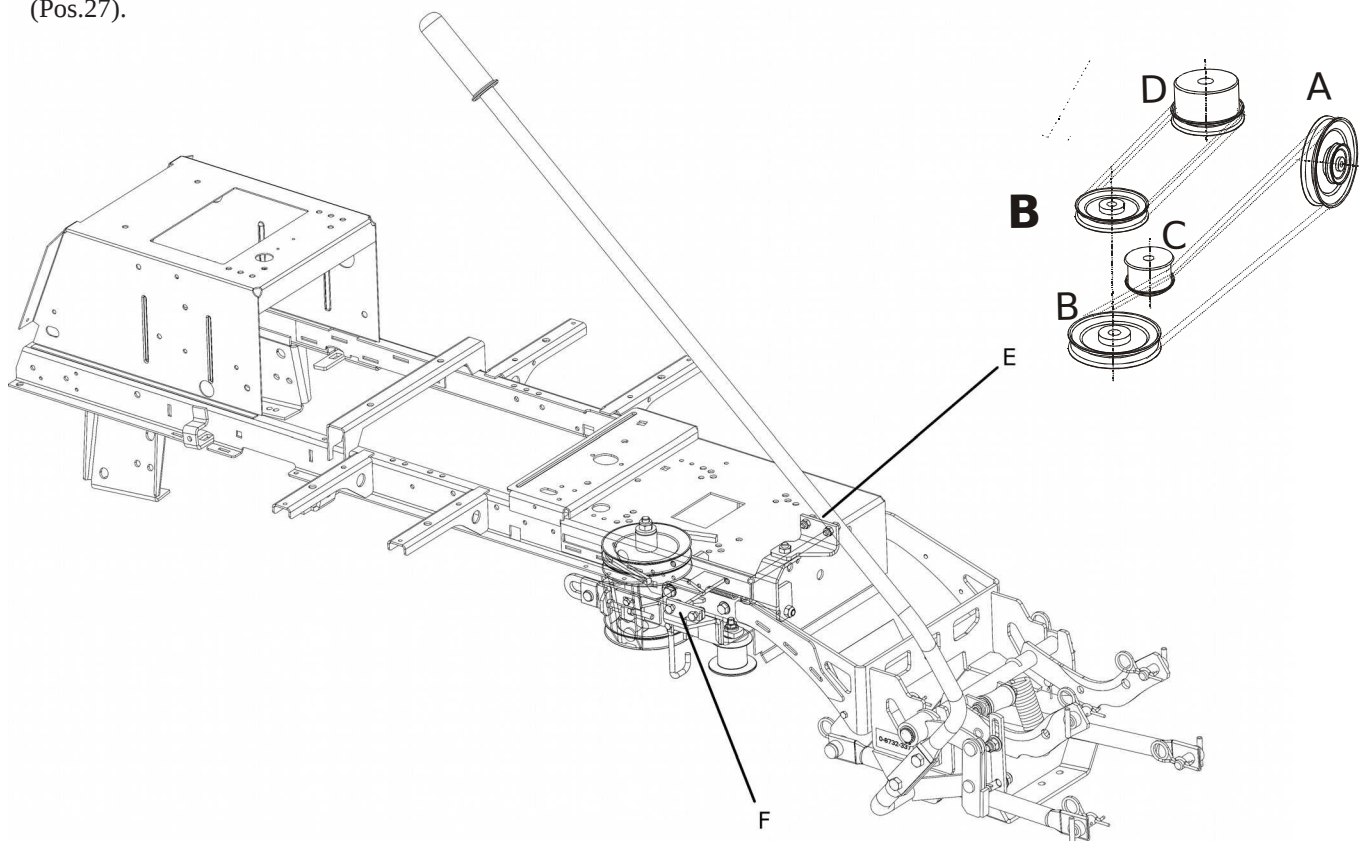

# TEILELISTE

| POSITION | NUMMER        | TITEL                                            | NAME  |
|----------|---------------|--------------------------------------------------|-------|
| 1        | S532933702553 | PPT 5 TRÄGER                                     | 1 ST. |
| 2        | S532933702543 | RIEMENSCHLEIBENTRÄGER - KOMPLETT                 | 1 ST. |
| 3        | S532913462203 | RIEMENSCHLEIBENHALTER                            | 1 ST. |
| 4        | S532038128423 | WELLE                                            | 1 ST. |
| 5        | S532033232383 | RIEMENSCHLEIBE                                   | 1 ST. |
| 6        | N321841075    | KAPPE 0-3947-216                                 | 1 ST. |
| 7        | S532195203393 | DISTANZRING                                      | 1 ST. |
| 8        | N311129523    | MUTTER M 10 DIN 6926 ZINK DIN 6926 ZINK          | 2 ST. |
| 9        | N311733075    | HALTERING 35 ČSN022931.                          | 2 ST. |
| 10       | N324162097    | LAGER 6202 VV C3 {NSK}                           | 2 ST. |
| 11       | N532150164    | RIEMENSCHLEIBE 9-3325-235 - KOMPLETT             | 1 ST. |
| 12       | S532038142233 | WELLE                                            | 1 ST. |
| 13       | S532092207273 | UNTERLEGSCHLEIBE                                 | 2 ST. |
| 14       | N311129505    | MUTTER M 12 ČSN021492.55                         | 2 ST. |
| 15       | N324162060    | LAGER 6205 A 2RS ČSN024640.                      | 2 ST. |
| 16       | N311733032    | HALTERING 60 ČSN022930.                          | 2 ST. |
| 17       | N311726091    | SCHLÜSSEL 6E7X6X28                               | 1 ST. |
| 18       | N532150975    | RIEMENSCHLEIBE 9-3325-286 - KOMPLETT             | 1 ST. |
| 19       | N311726090    | SCHLÜSSEL 6E7X6X45                               | 1 ST. |
| 20       | S532938122543 | WELLE                                            | 1 ST. |
| 21       | S532934363003 | SPANNVORRICHTUNG                                 | 2 ST. |
| 22       | N272731210    | KEILRIEMEN XB 17X660 LI GUFERO                   | 1 ST. |
| 23       | N315231260    | FEDER 0-9746-502                                 | 1 ST. |
| 24       | N311129526    | MUTTER M 12 DIN 6926 DIN 6926                    | 1 ST. |
| 25       | N311150503    | MUTTER M 8 ČSN021401.55                          | 4 ST. |
| 26       | N309578529    | SCHRAUBE M 10X25KL100 RIPP V. DACROM KL 100 RIPP | 1 ST. |
| 27       | S532014414713 | KONTAKT                                          | 1 ST. |
| 28       | S532114322073 | MÄHBEGRENZUNGSANSCHLAG                           | 1 ST. |
| 29       | N311129525    | MUTTER M 6 DIN 6926 ZINK DIN 6926                | 1 ST. |
| 30       | S532013442043 | FÜHRUNG                                          | 1 ST. |
| 31       | N311210507    | UNTERLEGSCHLEIBE 17 ČSN021702.15                 | 1 ST. |
| 32       | S532914402263 | PPT 5 RECHTE HALTERUNG                           | 1 ST. |
| 33       | N309503512    | SCHRAUBE M 8X25 ČSN021103.55                     | 4 ST. |
| 34       | N311129501    | MUTTER M 8 ČSN021492.55                          | 4 ST. |
| 35       | N311150506    | MUTTER M 10 ČSN021401.55                         | 2 ST. |
| 36       | N309503548    | SCHRAUBE M 6X20 ČSN021103.55                     | 4 ST. |
| 37       | N311129513    | MUTTER M 6 ČSN021492.55                          | 1 ST. |
| 38       | S532014402253 | LINKE HALTER PPT5 4X4                            | 1 ST. |
| 39       | N311129513    | MUTTER M 6                                       | 1 ST. |

