



Montageanleitung – Stützrad Wildkrautbürste WB 350



Sprache der Originalbetriebsanleitung: deutsch. Für weitere Verwendung aufbewahren!

Achten Sie auf Ihre Sicherheit!



- Lesen Sie vor dem Zusammenbau der Maschine bitte zuerst sorgfältig diese Montage-Anleitung. Beachten Sie stets die darin enthaltenen Hinweise und Informationen, insbesondere die Sicherheitshinweise
- Fordern Sie bei Verlust oder schlechtem Zustand der Anleitung ein neues Exemplar beim Hersteller an.
- Bevor Sie mit den Montagearbeiten beginnen, muss die Maschine ausgeschaltet sein.
- Sichern Sie die Maschine gegen Wegrollen
- Tragen Sie ggf. Handschuhe um Verletzungen zu vermeiden z.B. beim Montieren des Bürstenkopfes
- Lassen Sie den Anbau nur von einer Fachwerkstatt durchführen

1. Um die Montagearbeiten zu erleichtern, kann die Wildkrautbürste nach hinten geneigt werden. Hierzu drücken Sie den Lenker etwas nach unten. Wir empfehlen, beim Neigen der Wildkrautbürste mit einer zweiten Person zu arbeiten oder die Maschine fest am Tisch oder an der Werkbank zu fixieren.

Vorsicht:



- Für den weiteren Verlauf sollten Sie sicher gehen, ob die Maschine in dieser Position sicher steht und nicht in ihre Ursprungsposition zurück fällt
- Legen Sie etwas Pappe unter die Motorkonsole um diese nicht zu beschädigen
- Maschine nicht auf die Seite legen oder über Kopf kippen (Öl und Kraftstoff können in den Luftfilter gelangen und ihn unbrauchbar machen)
- Kraftstoffhahn schließen

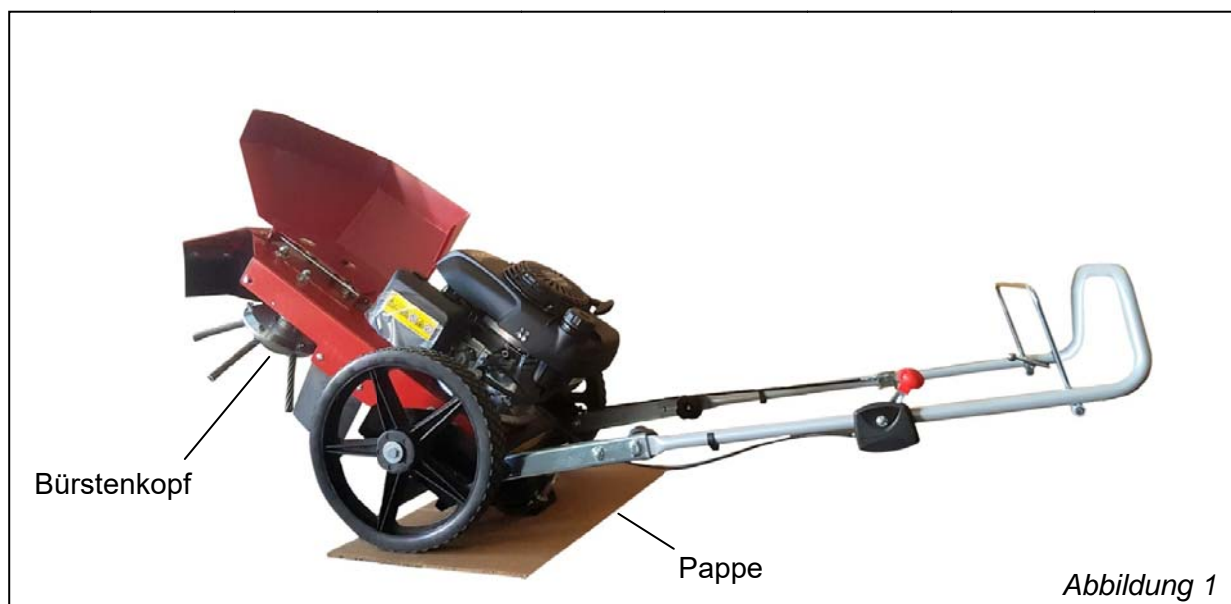

Montage

2. Die Demontage des Bürstenkopfes sollte als Nächstes erfolgen. Hierzu lösen Sie die zentrale Schraube M8x20, die sich unter dem Bürstenkopf befindet (siehe Abbildung 1). Halten Sie den Kopf dabei fest (Handschuhe anziehen). Ziehen Sie den kompletten Kopf anschließend von der Welle.

3. Entfernen Sie die Bordwandschrauben (siehe Abbildung 2, Pos. A). Sie sind unterhalb der Motokonsole mit einer Stoppmutter M6 fixiert. Heben Sie die Schrauben, Muttern und Scheiben auf, sie werden im weiteren Verlauf der Montage benötigt.

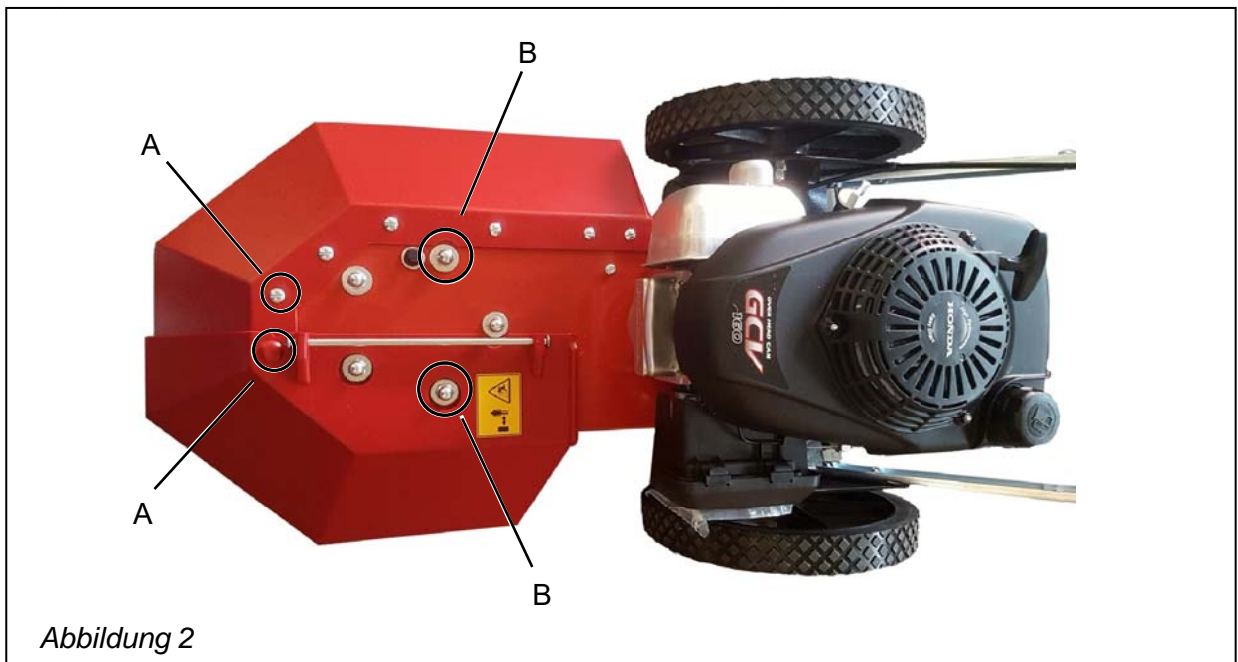

4. Anschließend lösen Sie rechts und links die Mutter von der Innenseite des Frontbleches (siehe Abbildung 3) und neigen Sie das Frontblech nach unten (siehe Abbildung 4).

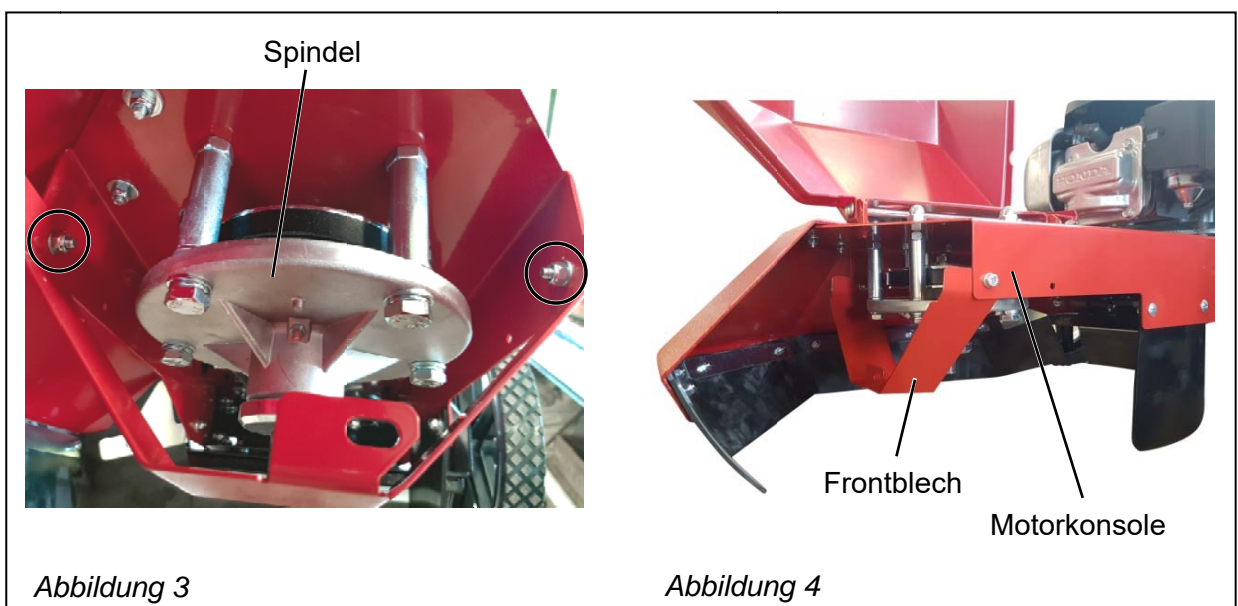

5. Als Nächstes entfernen Sie zwei Hutmuttern M10, die dazugehörigen Scheiben groß $\text{\O}10,5$ und Federringe M10 (siehe Abbildung 2, Pos B). Sie werden für den weiteren Montageverlauf benötigt.

5.1. Im nächsten Schritt müssen Sie mit einem 17er Schraubenschlüssel die Mutter M10 (unterhalb der Motorkonsole) halten, um die Schraube M10x95 herausdrehen zu können. Wiederholen Sie den Vorgang bei der anderen Schraube M10x95. Bewahren Sie die Muttern, Scheiben, Schrauben und Hülsen für den weiteren Montageverlauf auf (siehe Abbildung 5).



Abbildung 5 (vor dem Zusammenbau)

6. Drehen Sie die zwei markierten Bordwandschrauben an der rechten Außenseite der Abdeckung heraus (siehe Abbildung 6). Die Bordwandschrauben werden für den weiteren Verlauf **nicht** mehr benötigt.

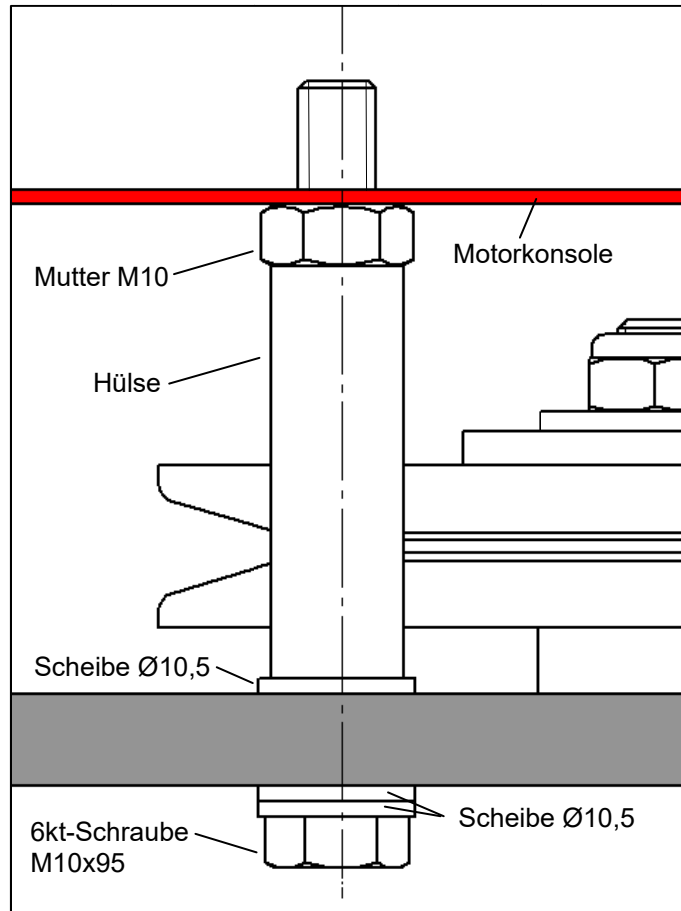

Montage

7. Befestigen Sie beide Laschen vom Stützrad. Zuerst schrauben Sie jeweils eine M6 Mutter 30 mm auf das Gewinde der Laschen. Anschließend stecken Sie die Gewindestangen mit der Leiste und den Gummi-Lappen durch die Bohrungen (Abbildung 7). Die längere Lasche, ca. 220mm lang (Abbildung 8, Pos. A), wird in Fahrtrichtung links montiert und die kürzere Lasche, ca. 190mm lang (Abbildung 8, Pos. B), rechts. (Muttern und Laschen gehören zum Lieferumfang vom Stützrad)



Abbildung 7



Abbildung 8 (Ansicht von unten)

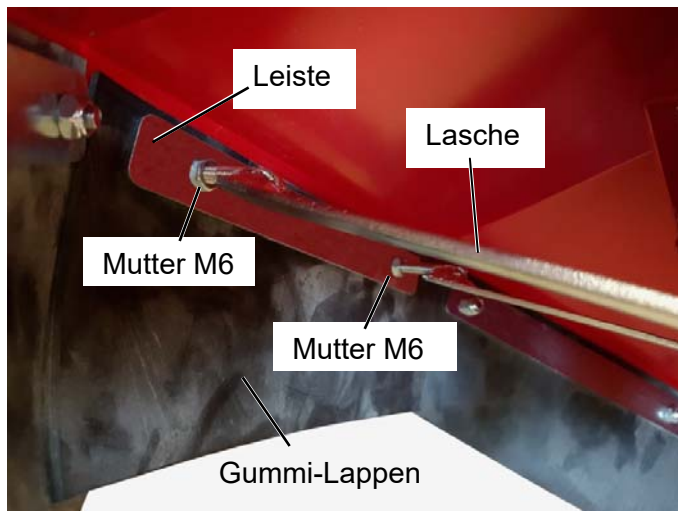

Abbildung 9 (nach dem Zusammenbau)

8. Als Nächstes befestigen Sie die Lasche mit der Schraube M10x95, den Scheiben Ø10,5, der Hülse und der Mutter M10 an die Spindel. Ziehen Sie die Mutter M10 unterhalb der Motorkonsole fest an. Dann drehen Sie die Hutmutter M10 mit der Scheibe groß Ø10,5 und dem Federring M10 auf das Gewinde der Schraube M10x95 und ziehen sie diese ebenfalls fest an (siehe Abbildung 9). Wiederholen Sie den Vorgang bei der anderen Lasche.

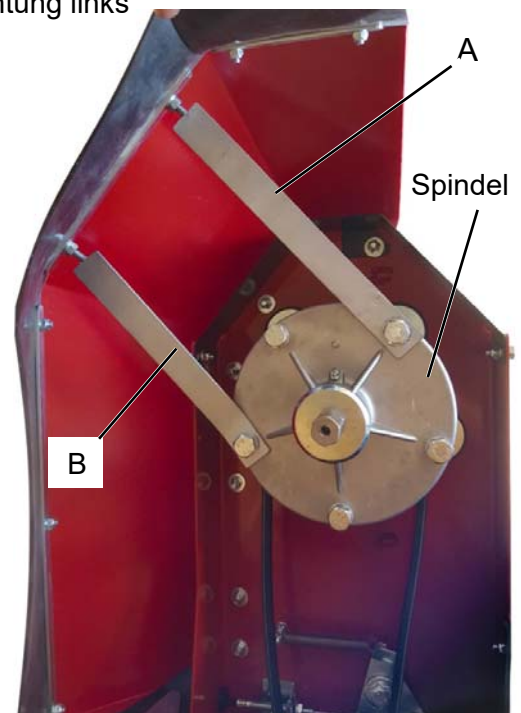
9. Drehen Sie mit der Hand die Muttern M6 (siehe Abbildung 7) soweit an, bis diese an der Leiste anliegen und den Gummi-Lappen fixiert haben.

10. Setzen Sie das Stützrad auf die aus der Abdeckung überstehenden Gewinde und verschrauben Sie die obere Halterung des Stützrades mit der Bordwandschraube, Scheibe und Stopmmutter aus Abschnitt 3, Seite 3 (siehe Abbildung 10, Pos. A).

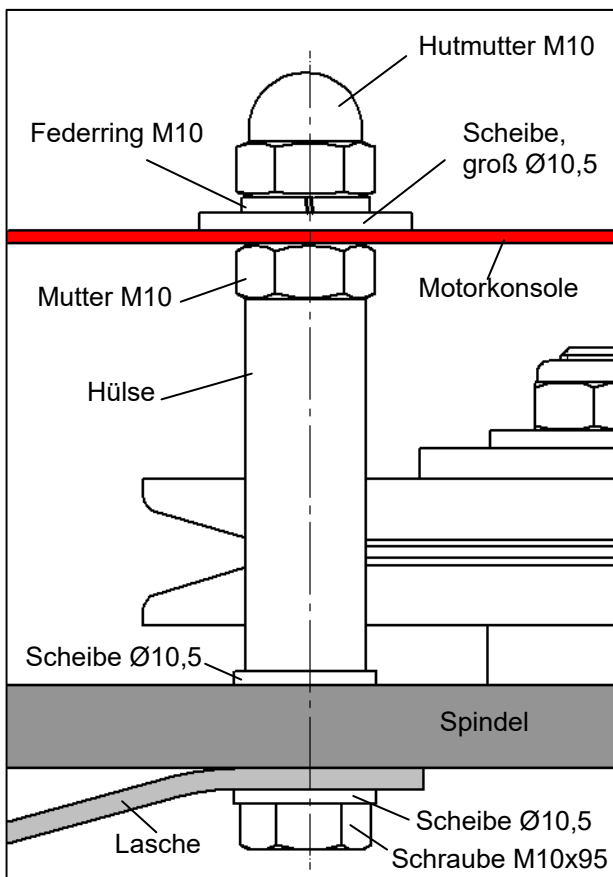
11. Schrauben Sie jeweils eine Stopmmutter M6 mit Scheibe auf das Gewinde der Laschen um das Stützrad zusätzlich zu befestigen (siehe Abbildung 11). (Stopmmutter und Scheiben gehören zum Lieferumfang des Stützrades)

12. Befestigen Sie wieder das Frontblech und den Bürstenkopf (Handschuhe anziehen). Achten Sie darauf, dass sämtliche Schrauben und Muttern der Wildkrautbürste fest angezogen sind.



13. Zum Schluss stellen Sie die Höhe des Stützrades mit Hilfe der Kurbel und der Konterlasche ein. Hierzu drehen Sie die Kurbel im Uhrzeigersinn zum Anheben oder gegen den Uhrzeigersinn zum Absenken, bis Sie die richtige Höheneinstellung für die Bürste gefunden haben. Fixieren Sie die Kurbel mit der Konterlasche (siehe Abbildung 10).