



# CLH CABLE LAYER

**INTERRAFILO PROFESSIONALE  
PROFESSIONAL CABLE LAYER MACHINE  
MACHINE ENFOUISSEUSE DE CÂBLE PROFESSIONNELLE  
PROFESSIONELLER KABELVERLEGER  
MÁQUINA DE CABLEADO PROFESIONAL  
PROFESSIONELL KABELLÄGGARE**

**MODELLO - MODEL - MODÉLE - MODEL - MODELO - MODELL NT 60**

- **MANUALE DI USO E MANUTENZIONE - ESPLOSO RICAMBI**
- **MANUAL FOR USE AND MAINTENANCE - SPARE PARTS**
- **MANUEL D'UTILISATION ET DE MAINTENANCE - PIÈCES DETACHÉES**
- **HANDBUCH ZUR VERWENDUNG UND WARTUNG - ERSATZTEILE**
- **MANUAL DE USO Y MANTENIMIENTO - PIEZAS DE REPUESTO**
- **HANDBOK FÖR ANVÄNDNING OCH UNDERHÅLL - RESERVDELAR**



Via Copernico, 85 47122 Forlì (FC) -ITALY-

## IMPORTANTE!

ITALIANO

Questa macchina è stata costruita secondo le norme CE ed è certificata con il marchio 

All'interno di questo manuale e sulla macchina sono presenti indicazioni e scritte seguite dal segnale di pericolo sotto riportato che stanno ad indicare un potenziale pericolo. E' opportuno quindi prestare particolare attenzione a ciò che viene rappresentato o scritto al fine di garantire una maggiore sicurezza all'operatore e a chiunque si trovi nel raggio d'azione della macchina.



Segnale di pericolo

### DESCRIZIONE DEI SIMBOLI

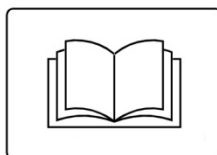

E' opportuno leggere questo manuale d'uso prima di avviare la macchina e iniziare il lavoro.



**ATTENZIONE!!!** Il carburante è altamente infiammabile, maneggiarlo quindi con particolare attenzione e cautela. Non fate mai per nessun motivo rifornimento con il motore in moto, o mentre fumate, o in presenza di fiamme o scintille.



La macchina durante il lavoro può lanciare sassi, pezzi di erba o altri oggetti. E' opportuno che l'operatore, per non arrecare danni a terzi, prima di usare la macchina si accerti che non vi siano altre persone per un raggio di almeno 15 metri.

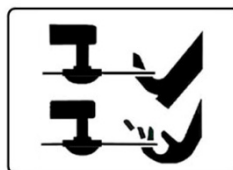

La macchina è dotata di un organo rotante tagliente. Non avvicinare mai mani e piedi!!!

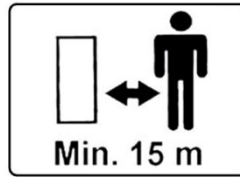

E' opportuno che l'operatore, per non arrecare danni a terzi, prima di usare la macchina si accerti che non vi siano altre persone per un raggio di almeno 15 metri.

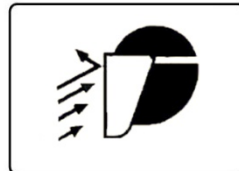

Usare sempre una maschera di protezione per il viso.



Etichetta riassuntiva dei pericoli applicata sulla macchina e ben visibile

**ATTENZIONE!!!** La macchina è dotata di un organo tagliente di estrema potenza, pertanto tenere mani e piedi lontano da esso e non intervenire mai sulla macchina con il motore in moto.

Si raccomanda di non lavorare in zone con presenza di ghiaia, sassi e corpi estranei vari che possono essere lanciati dai fili di taglio risultando così estremamente pericolosi per persone o cose nelle vicinanze. Allontanare le persone almeno 30 metri dalla macchina. L'operatore deve necessariamente indossare la maschera di protezione per il viso ed eventualmente anche stivali di gomma.

**ATTENZIONE!!!** Non avvicinare le mani per nessun motivo al meccanismo di oscillazione posto sulla macchina, tale meccanismo può schiacciare le dita delle mani.

**N.B.**

L'APPLICAZIONE DI TALI NORME NON E' UNA PERDITA DI TEMPO!

ESSE CONTRIBUISCONO A NON RECARE DANNI IRREPARABILI A PERSONE O COSE E GARANTISCONO UNA SICUREZZA PER L'OPERATORE.



TARGA CE IDENTIFICATIVA DELLA MACCHINA.

## **CLH CABLE LAYER – NT 60** INTERRAFILO PROFESSIONALE

Gentile Cliente, La ringraziamo per la fiducia accordata a ECOTECH ITALIA e confidiamo che l'uso della nuova macchina risponda pienamente alle Sue esigenze. Al fine di un utilizzo ottimale dell'interrafilo e di una efficace manutenzione nel tempo, La preghiamo di leggere tutte le indicazioni e le avvertenze descritte in questo libretto che dovrà essere conservato e accompagnare sempre la macchina.

**PRIMA DI AVVIARE LA MACCHINA LEGGERE ATTENTAMENTE LE ISTRUZIONI PER L'USO!**

### **NORME GENERALI ANTINFORTUNISTICHE**

Usare sempre la macchina con estrema cautela.

Leggere scrupolosamente questo manuale prima di iniziare il lavoro con la macchina.

Sulla macchina si trovano delle etichette di sicurezza: esse non sono figure decorative! Servono a ricordare all'operatore in qualunque momento quali sono i danni che possono essere provocati dall'uso improprio della macchina. Prestare quindi sempre una particolare attenzione a ciò che esse rappresentano.

La macchina è dotata di un organo rotante composto da una fresa di acciaio estremamente tagliente.

**TENERE ASSOLUTAMENTE LONTANO MANI E PIEDI DA TALE ORGANO DI TAGLIO !!!**

Qualora la macchina venga ceduta in mano ad altre persone, assicurarsi che esse siano a conoscenza delle suddette norme antinfortunistiche e delle istruzioni d'uso.

Prima di iniziare il lavoro, assicurarsi che nel terreno non vi siano oggetti che possono essere lanciati dalla macchina diventando estremamente pericolosi per chiunque si trovi nelle vicinanze.

Tenere persone, animali o cose ad una distanza di minimo 15 metri dalla macchina. L'operatore, onde evitare di essere colpito da oggetti lanciati, deve obbligatoriamente indossare: MASCHERA DI PROTEZIONE PER IL VISO, TUTA, SCARPONI,

GUANTI, BERRETTO.

Non eseguire mai la manutenzione della macchina con il motore in moto.

**ARRESTARE OBBLIGATORIAMENTE IL MOTORE PRIMA DI INTERVENIRE.**

Non manomettere o disattivare i dispositivi di sicurezza.

L'operatore è sempre responsabile dei danni recati a terzi.

L'utilizzo improprio della macchina da parte dell'operatore comporta il decadimento della garanzia ed il declino di ogni responsabilità.

Se durante il lavoro si nota un malfunzionamento della macchina rivolgersi al centro di assistenza dove l'avete acquistata. **NON CERCARE MAI DI RIPARARE LA MACCHINA DA SOLI. L'INESPERIENZA PUO' PROVOCARE DANNI PEGGIORI.**

Usare sempre ricambi originali forniti dalla casa costruttrice.

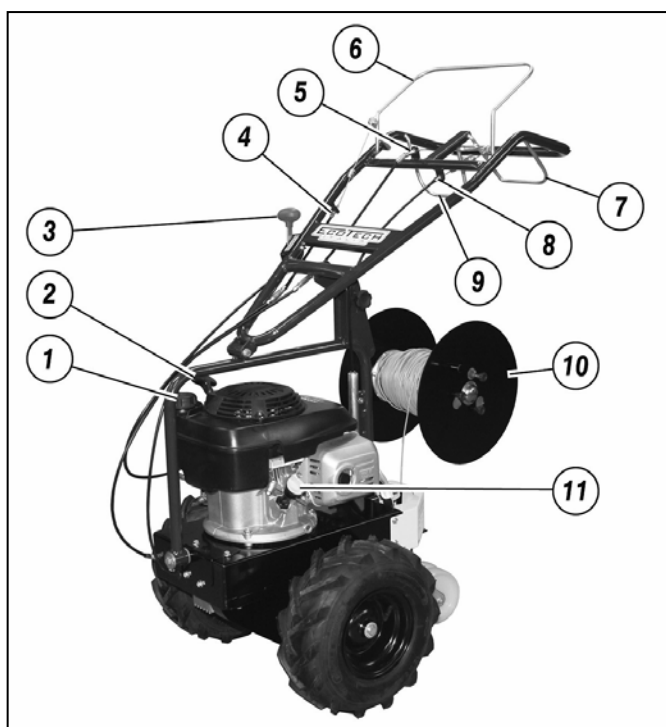

- 1- Tappo del carburante
- 2- Manopola avviamento motore
- 3- Manettino del gas
- 4- Registro dell'innesto fresa
- 5- Registro dell'avanzamento
- 6- Leva innesto fresa
- 7- Leva comando oscillazione manubrio
- 8- Registro del comando oscillazione
- 9- Leva innesto avanzamento
- 10- Raccogliitore del cavo
- 11- Tappo dell'olio motore

Fig.1

## **ISTRUZIONI PER L'USO**

Prima di avviare il motore e di iniziare il lavoro, eseguire con attenzione le verifiche sotto elencate:

- Controllare l'integrità del foro di uscita del cavo perimetrale dalla pinna di interrimento (Fig. 2). Controllare in particolare che non ci siano tagli lungo tutto il contorno del foro e che lo stesso non presenti un bordo affilato o frastagliato. Nel caso di presenza di danni, occorre sostituire la pinna, codice 7456.

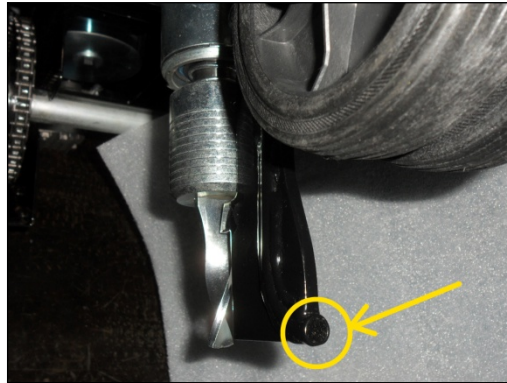

Fig. 2

- Controllare che il livello dell'olio non sia sotto il minimo: svitare il tappo (fig.1 n.11), con uno straccio pulire l'asta di livello e riavvitare il tappo. Svitare nuovamente e assicurarsi che il livello sia compreso fra le due tacche di minimo e di massimo. Se il livello è sotto la soglia minima, aggiungere olio fino a ottenere il livello ottimale. (richiedere l'olio adatto al vostro rivenditore di fiducia).

### **ATTENZIONE!!! LA MACCHINA DA NUOVA VIENE FORNITA SENZA OLIO MOTORE**

- Assicurarsi che tutte le viti siano ben serrate.
- Controllare che tutte le leve siano in posizione di folle (fig.1 n.6/n.9).
- Pulire il filtro dell'aria qualora vi siano delle impurità (vedi libretto motore).
- Rifornire di carburante la macchina usando un imbuto munito di filtro.
- Aprire il rubinetto del carburante (vedi libretto motore).
- Per avviare il motore da freddo posizionare il manettino del gas (fig.1 n.3) nella posizione di START.
- Impugnare la manopola di avvio del motore (fig.1 n.2) quindi dare uno strappo energetico. Attendere qualche minuto che raggiunga la temperatura d'esercizio prima di portarlo al massimo regime.

SI RACCOMANDA DI ATTENERSI ANCHE ALLE ISTRUZIONI DESCRITTE NEL LIBRETTO MOTORE.

Prima di iniziare il lavoro bisogna posizionare il cavo nell'apposito avvolgitore, regolare la profondità di interrimento, legare l'estremità del cavo ad un picchetto, assicurarsi che non vi siano persone animali o cose di valore per un raggio di almeno 15 metri, quindi avviare il motore e una volta caldo portarlo è possibile iniziare il lavoro. Azionare fino in fondo la leva di innesto rotazione della fresa (fig.1 n.9), innestare fino in fondo la leva di avanzamento (fig.1 n.1) e iniziare il lavoro usando comunque la massima prudenza. Leggere attentamente la descrizione delle operazioni sotto riportate. Durante i periodi estivi o comunque in presenza di terreno secco si consiglia di annaffiare abbondantemente il prato il giorno prima di eseguire il lavoro.

**LA MACCHINA NECESSITA DI UN RODAGGIO! DURANTE LA PRIMA ORA DI LAVORO LE CINGHIE SI ASSESTANO. CONTROLLARE CHE LE MOLLE DI TENSIONE LAVORINO SEMPRE IN MODO ADEGUATO** (fig.1 n.4/n.5).

### **POSIZIONAMENTO DEL CAVO NEL RACCOGLITORE**

Per un utilizzo migliore della macchina data la varietà dei tipi di cavo e dei tipi di bobine esistenti sul mercato si consiglia di avvolgere il cavo nell'apposito raccoglitore (fig.1 n.10) utilizzando la manovella presente sul raccoglitore. È importante avvolgere il cavo in senso orario per garantire durante il lavoro un perfetto srotolamento (fig. 3). Se si vuole invece usare le bobine di cavo già avvolte, si può smontare dal raccoglitore la parete sinistra allentando i tre pomelli (fig.4) e facendo compiere alla parete una leggera rotazione, posizionare la bobina nel tubo del raccoglitore usando eventuali adattatori, quindi rimontare la parete e stringere a fondo i tre pomelli. Una volta posizionato il cavo nel raccoglitore bisogna infilare l'estremità del cavo all'interno del tubo della pinna (fig. 5) fino a farlo uscire dalla parte inferiore di alcuni centimetri.

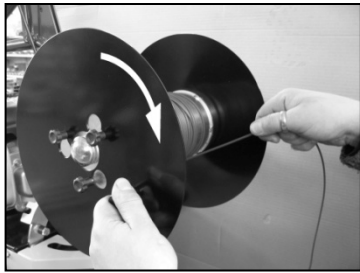

Fig.3

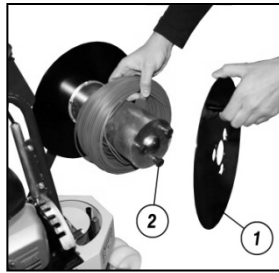

Fig.4

1- Piastra smontabile  
2- Pomello



Fig.5

### MONTAGGIO O SOSTITUZIONE DELLA FRESA

La macchina è dotata di un meccanismo che permette la rapida sostituzione della fresa senza l'utilizzo di attrezzi (fig.6). Per il montaggio o la sostituzione della fresa bisogna spingere la testina (fig.7) verso l'alto, sfilare la fresa usurata se già presente nella testina (fig.8) e inserire la nuova fresa sempre tenendo la testina premuta verso l'alto, quindi rilasciare la testina che grazie ad una molla va a riposizionarsi nella posizione iniziale bloccando automaticamente la fresa. Nel caso di sostituzione della fresa durante il lavoro è necessario pulire bene la testina togliendo i residui di erba e terra e assicurarsi durante il montaggio della nuova fresa che non entrino dei detriti nel meccanismo di innesto rapido. Si consiglia comunque di pulire e ungere frequentemente il suddetto meccanismo (vedi anche "PULIZIA DELLA TESTINA").

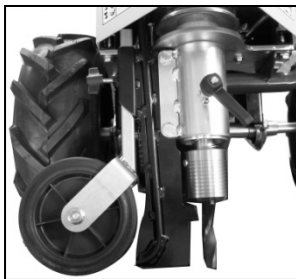

Fig.6

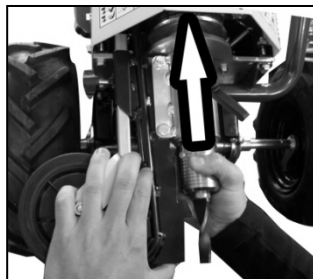

Fig.7

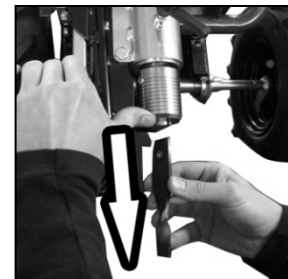
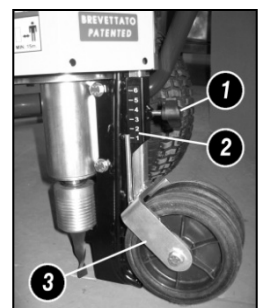

Fig.8

### REGOLAZIONE DELLA PROFONDITA' DI INTERRAMENTO

Per regolare la profondità bisogna agire sul pomello montato nella parte posteriore della pinna (fig.9 n.1). Allentare il pomello di qualche giro in senso antiorario, alzare o abbassare il supporto delle due ruote posteriori (fig.9 n.3) utilizzando come riferimento per la profondità l'asticella graduata a fianco del supporto (fig.9 n.2) e una volta individuata la profondità voluta stringere a fondo il pomello (fig.9 n.1) in senso orario. I numeri sull'asticella corrispondono a centimetri e vanno da 1 a 6.

Fig.9



### REGOLAZIONE DELLA VELOCITA'

Per regolare la velocità di interrimento agire sul manettino dell'acceleratore (fig.1 n.3) andando ad alzare o diminuire i giri del motore. Non regolare **MAI** la velocità facendo slittare leggermente i dischi frizione della scatola di trasmissione. Questa operazione crea un grave danno alla parte meccanica della trasmissione. La leva di avanzamento (fig.1 n.9) deve essere tirata **SEMPRE** fino in fondo e cioè quando va a toccare il manubrio.

### REGOLAZIONE DELL'ALTEZZA DEL MANUBRIO

La macchina permette cinque altezze del manubrio. Per regolare tale altezza allentare in senso antiorario la maniglia posteriore del manubrio (fig.10 n.2) fino a sfilare il pomello (fig.10 n.1), selezionare l'altezza desiderata quindi rinfilare il pomello nel nuovo foro, riavvitare in senso orario e stringere a fondo la maniglia.

Fig.10



### REGOLAZIONE RAPIDA DELL'INCLINAZIONE DEL MANUBRIO

Quando ci si appresta a lavorare sotto a siepi, rami sporgenti, paletti o qualsiasi tipo di ostacolo laterale è possibile inclinare il manubrio dalla parte opposta dell'ostacolo (fig. 11). Per regolare l'inclinazione tirare a fondo la leva posta nella parte inferiore sinistra del manubrio (fig.1 n.7) andando a posizionare il perno corrispondente in uno dei nove fori posti sulla cremagliera alla base del manubrio. La macchina permette dunque quattro livelli di inclinazione a destra e quattro a sinistra.



Fig.11

### BLOCCAGGIO DELLA PINNA ORIENTABILE

Quando ci si appresta ad interrare il cavo per dei tratti rettilinei lunghi, è possibile bloccare la pinna orientabile (fig.12) per garantire una maggiore direzionalità alla macchina. Per bloccare la pinna è sufficiente stringere la maniglia posizionata nella parte laterale destra dell'apparato di supporto (fig.12 n.1).

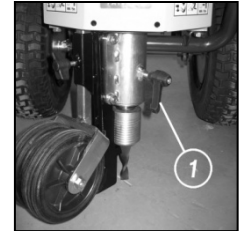

Fig.12

### REGOLAZIONE DELLA LARGHEZZA DELLE RUOTE

Entrambe le ruote sono dotate di semiassi allargabili in 4 posizioni. Questo sistema offre la possibilità di avere una distanza della fresa rispetto al bordo regolabile che può essere di 25, 27, 29 o 31 cm. (fig.13). Ciò permette di avere un interrimento del cavo equidistante da un qualunque bordo, muretto, o siepe. Per regolare questa distanza basta sfilare il perno di bloccaggio (fig.13 n.2) e andarlo a riposizionare in uno dei 4 fori sul semiassi (fig.13 n.1) quindi riboccare la molla di sicurezza.

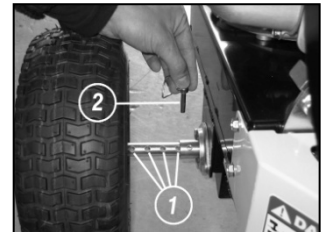

Fig.13

### INIZIO DEL LAVORO

Una volta posizionato il cavo e montato la fresa, bisogna vincolare il cavo al terreno. Per tale operazione è sufficiente affondare una punta o un picchetto nel terreno e legarvi il pezzo di cavo che fuoriesce dalla parte inferiore della pinna. Questa operazione serve a garantire l'interramento del cavo nel taglio che la fresa va a creare nel terreno durante i primi metri di lavoro.

### FINE DEL LAVORO

Una volta portato a termine il lavoro, per arrestare il motore, portare il manettino del gas (fig.1 n.3) sulla posizione di STOP e (oppure se il motore ne è provvisto utilizzare l'interruttore di stop sempre dopo aver portato il regime di giri al minimo), e nel caso sia presente, chiudere il rubinetto della benzina. Una volta rientrati dal lavoro è indispensabile pulire e ungere la testina della fresa (vedi paragrafo successivo).

Occorre inoltre provvedere alla accurata pulizia della pinna di interrimento del cavo, affinché non vi rimanga all'interno alcun residuo di sporcizia.

### PULIZIA E MANUTENZIONE DELLA TESTINA

Alla fine di ogni utilizzo della macchina è necessario eseguire una accurata pulizia della testina della fresa. Per tale operazione seguire attentamente le fasi seguenti.

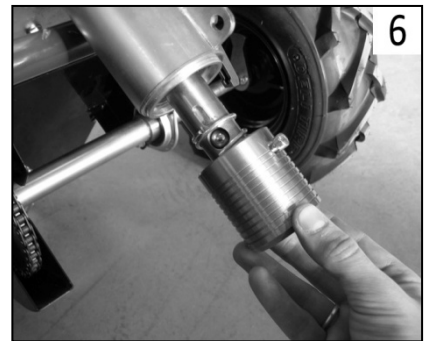
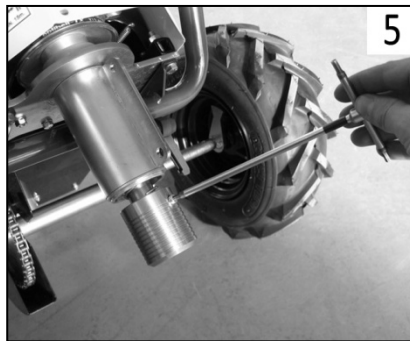
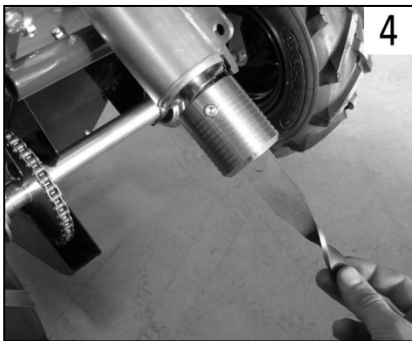
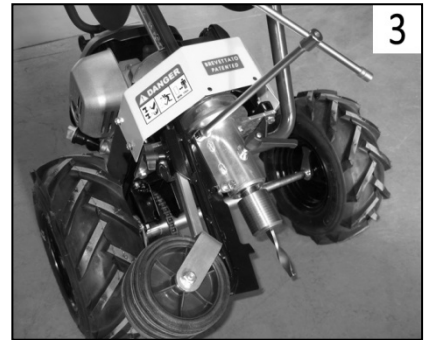
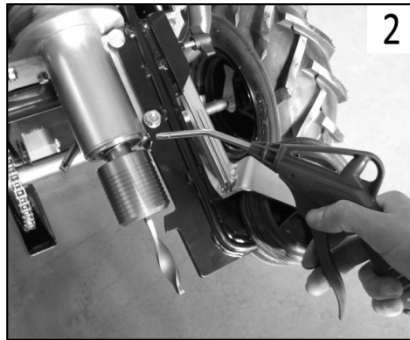
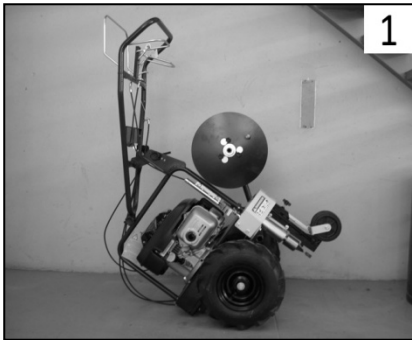

- 1- Inclinare la macchina in avanti e appoggiarla a terra con delicatezza.
- 2- Togliere tutti i residui di erba e terra e soffiare bene con aria compressa.
- 3- Smontare la pinna svitando le due viti
- 4- Togliere la fresa (leggere il paragrafo "MONTAGGIO O SOSTITUZIONE DELLA FRESA").
- 5- Svitare la vite di finecorsa della testina.
- 6- Sfilare la testina, la molla, il distanziale e togliere la sfera.
- 7- Soffiare il tutto con aria compressa e togliere perfettamente tutti i residui di terra, erba e grasso sporco aiutandosi anche con un buon solvente.
- 8- Pulire con un buon solvente tutti i particolari e ungere bene ogni singolo pezzo. Mettere del grasso idrorepellente sull'albero della fresa.
- 9- Riposizionare la sfera, infilare nell'albero il distanziale, la molla, la testina. La molla deve essere posta con la parte appuntita verso il basso e cioè dalla parte della testina. Riavvitare la vite di finecorsa della testina e rimontare la fresa.

## **POSSIBILI INCONVENIENTI E LORO RIMEDI**

A. Il motore non parte: assicurarsi che

- sia presente il carburante nel proprio serbatoio (fig.1 n.1).
- il rubinetto della benzina, se presente nel motore, non sia chiuso.
- a motore freddo il manettino del gas sia nella posizione di START (fig.1 n.3).
- a motore caldo il manettino del gas non si trovi nella posizione di START (potrebbe ingolfare il motore).
- il manettino del gas non si trovi nella posizione di STOP.
- il carburante arrivi al carburatore.
- il filtro dell'aria non sia otturato (vedi libretto motore).
- Il foro di sfiato sul tappo del carburante non sia chiuso da impurità (fig.1 n.1).
- la candela riesca a dare la scintilla.

Qualora questi interventi non diano il risultato sperato, Vi consigliamo di rivolgervi al vostro rivenditore di fiducia.

B. La fresa, innestata la leva corrispondente, non ruota:

- verificare che la cinghia non sia usurata.
- controllare che la cinghia non sia uscita dalle pulegge.
- assicurarsi che la leva riesca a mettere in adeguata trazione la cinghia.

C. La fresa, disinnestata la leva, continua a ruotare:

- verificare che il freno puleggia sia innestato. In caso contrario rimuovere il cofano e allentare il registro fino a quando il ferodo va ad appoggiarsi sulla spalla della puleggia.
- controllare che il ferodo non si sia consumato

D. La macchina non lavora in modo adeguato: controllare

- che la fresa non siano troppo consumata.
- che la fresa non sia rotta o non sia stata montata.
- che il filtro dell'aria (vedi libretto motore) non sia troppo otturato causando una notevole perdita di potenza del motore. In tal caso soffiare con aria compressa o sostituirlo con uno nuovo che potrete acquistare dal Vostro rivenditore di fiducia.
- che la benzina non stia per finire.
- che il livello dell'olio motore non sia sotto la soglia minima (fig.1 n.11).

E. Innestata la leva avanzamento, la macchina non si muove:

- Intervenire sul registro del filo di innesto avanzamento nel caso il filo sia troppo lento (fig.1 n.5).
- verificare che le cinghie di trasmissione non siano troppo usurate.
- verificare che la catena non sia spezzata o troppo lenta.
- Verificare che i dischi frizione all'interno della scatola di trasmissione non siano troppo usurati.

F. La macchina risulta dura nelle sterzate:

- Verificare che la maniglia (fig.12 n.1) sia lenta.

G. La testina della fresa non scorre impedendo la sostituzione della fresa stessa:

- Pulire l'apparato e rimuovere eventuali residui. (vedi paragrafo "PULIZIA E MANUTENZIONE DELLA TESTINA").
- Assicurarsi che non vi sia formato ossido all'interno del sistema dopo un periodo di non utilizzo. (vedi paragrafo "PULIZIA E MANUTENZIONE DELLA TESTINA").

H. L'isolamento del cavo interrato risulta danneggiato:

- Il foro di uscita del cavo dalla pinna di interrimento risulta danneggiato. Sostituire la pinna.
- Il tubo all'interno del quale scorre il cavo, parte della pinna di interrimento, risulta sporco. Provvedere alla pulizia dello stesso.

**NON INTERVENIRE MAI SUI REGISTRI DEI FILI SE NON SI CONOSCONO LE FINALITA'! QUESTA OPERAZIONE POTREBBE COMPROMETTERE IL CORRETTO FUNZIONAMENTO DELLA MACCHINA!**

### **MANUTENZIONE DELLA MACCHINA**

Durante lunghi periodi di inattività della macchina sarebbe opportuno: pulire e lubrificare la testina della fresa (vedi paragrafo "PULIZIA E MANUTENZIONE DELLA TESTINA"), vuotare il serbatoio del carburante (fig.1 n.1), lubrificare il cilindro con prodotti idonei che potrete acquistare dal Vostro rivenditore, Pulire il filtro dell'aria (vedi libretto motore), vuotare la benzina residua dalla vaschetta del carburatore, ungere le parti sverniciate per usura o urti della macchina e le parti dove il trattamento di zincatura risulta consumato onde evitare possibili formazioni di ruggini, soffiare con aria compressa la macchina se dopo il lavoro presenta parti bagnate. E' assolutamente sconsigliato l'uso di pompe idrogetto.

Per qualsiasi intervento sul motore, attenersi alle indicazioni del libretto motore fornito con la macchina.

Generalmente è opportuno controllare il livello d'olio almeno ogni 8 ore di lavoro e pulire il filtro dell'aria ogni 4 ore o anche più spesso se si sta lavorando in zone molto polverose. Per un buon uso della macchina non forzare mai il motore; se si nota del fumo bianco fuoriuscire dallo scarico occorre rallentare.

### **DATI TECNICI**

MOTORE.....	HONDA GCV 160 4 tempi a scoppio.
POTENZA.....	4,5 kW.
AVVIAMENTO.....	a strappo con autoavvolgente.
TRASMISSIONE.....	meccanica a bagno d'olio.
FRIZIONE.....	a cinghia con galoppino.
VELOCITA' A MASSIMI GIRI MOTORE.....	36 Mt./min.
PROFONDITA' DI INTERRAMENTO.....	da 1 a 6 cm.
DISTANZA FRESA DAL BORDO RUOTA.....	25, 27, 29, 31 cm.
PESO A SECCO.....	49 kg.

## IMPORTANT!

This machine is built in compliance with the EC Directives and is certified with the  marking

This manual contains indications and messages, followed by the warning symbol below, which can also be found upon the machine itself. These warnings indicate potential hazards. Therefore, in order to ensure maximum operator safety, as well as the safety of anyone within the machine's field of action, it is recommended to pay close attention to the indications and/or messages contained within these warnings.



Danger symbol

### DESCRIPTION OF THE SYMBOLS

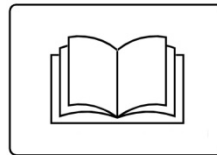

This user manual must be read and fully understood before activating and operating the machine.

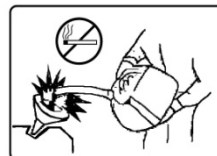

**ATTENTION!!!** The machine's fuel is highly flammable and must be handled with extreme caution. Fuel must never be added to the machine's fuel tank while the motor is running, while smoking, or in the presence of sparks or open flames.



The machine may project rocks, pieces of grass or other objects while in function. In order to avoid causing personal injury to any third parties who may be present, the operator must make sure that nobody is within 15 meters of the machine before activating it.

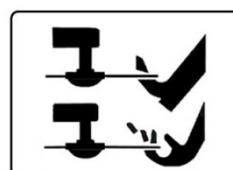

This machine is equipped with a sharp rotating element. Keep your hands and feet at a safe distance!!!

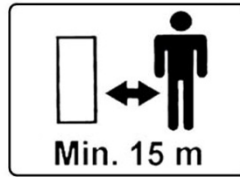

In order to avoid causing personal injury to any third parties who may be present, the operator must make sure that nobody is within 15 meters of the machine before activating it.

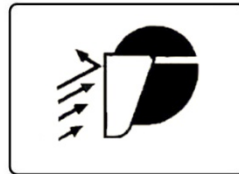

Always use a protective visor when operating the machine.



This label outlines all of the machine's potential hazards. It can be found upon the machine in a visible location.

ATTENTION!!! The machine is equipped with an extremely powerful cutting element. Always keep your hands and feet at a safe distance from this element and never perform any operations upon the machine while the motor is running.

It is recommended to never use the machine in the presence of gravel, small rocks and/or foreign objects. Such elements could be projected by the cutting wires and pose an extreme danger to anyone or anything in the machine's vicinity. Keep people at least 30 meters away from the machine while it is in function. The operator must wear a protective face shield and rubber boots while operating the machine.

ATTENTION!!! The machine's swing-action mechanism represents a serious crushing hazard to the fingers. Keep your hands away from it at all costs.

**Note**

IT IS EXTREMELY IMPORTANT THAT THESE REGULATIONS BE RESPECTED!  
THEIR APPLICATION SERVES TO PREVENT SERIOUS PERSONAL INJURY OR PROPERTY DAMAGE, AS WELL AS TO ENSURE AN ADEQUATE LEVEL OF OPERATOR SAFETY.



MACHINE IDENTIFICATION PLATE AND CE MARKING

## **CLH CABLE LAYER – NT 60** PROFESSIONAL CABLE LAYER

Dear Customer, thank you for having chosen this ECOTECH ITALIA product. We are certain that this machine will fully meet your usage requirements. In order to obtain optimal performance from your cable layer, as well as to ensure its proper maintenance over time, be sure to read all of the indications and warnings contained within this manual. This manual must be preserved and must always remain with the machine for the duration of its working life.

**READ THE USER INSTRUCTIONS CAREFULLY BEFORE STARTING THE MACHINE!**

### **GENERAL ACCIDENT PREVENTION REGULATIONS**

Always use extreme caution when operating the machine.

This user manual must be read carefully before using the machine for any work operations.

Various safety labels can be found upon the machine: these are not decorative elements! They serve to continuously remind the operator of the damage and injuries which can result from improper machine use. Always pay special attention to the hazards and warnings indicated by them.

This machine is equipped with an extremely sharp, rotating, steel cutter.

**KEEP YOUR HANDS AND FEET AT A SAFE DISTANCE FROM THIS CUTTING DEVICE!!!**

If the machine is sold or transferred to a third party for any reason, the party in question must be informed of the above accident prevention regulations and must be provided with the machine's user instructions.

Before beginning any work operations, make sure that the terrain within the operating area does not contain any objects which could be projected by the machine. Such objects could pose a serious hazard to anyone in the vicinity.

Keep people, animals and foreign objects at least 15 metres away from the machine while it is in function. In order to avoid being struck by any projected objects, the operator must wear: A PROTECTIVE VISOR, COVERALLS, SAFETY SHOES,

GLOVES AND A PROTECTIVE CAP.

Never perform maintenance upon the machine while the motor is running.

**THE MOTOR MUST ALWAYS BE SHUT OFF BEFORE PERFORMING ANY INTERVENTIONS.**

Do not tamper with or deactivate the machine's safety devices.

The operator shall always bear full responsibility for any injuries or damage caused to third parties.

The improper use of the machine on behalf of the operator shall void the machine's warranty and shall exonerate the manufacturer of any responsibility.

If any machine malfunctions are encountered during work operations, contact your reseller's service centre for assistance. NEVER ATTEMPT TO REPAIR THE MACHINE ON YOUR OWN. INEXPERIENCED REPAIR OPERATIONS CAN LEAD TO MORE SERIOUS DAMAGE.

Always use original spare parts which have been supplied by the manufacturer.

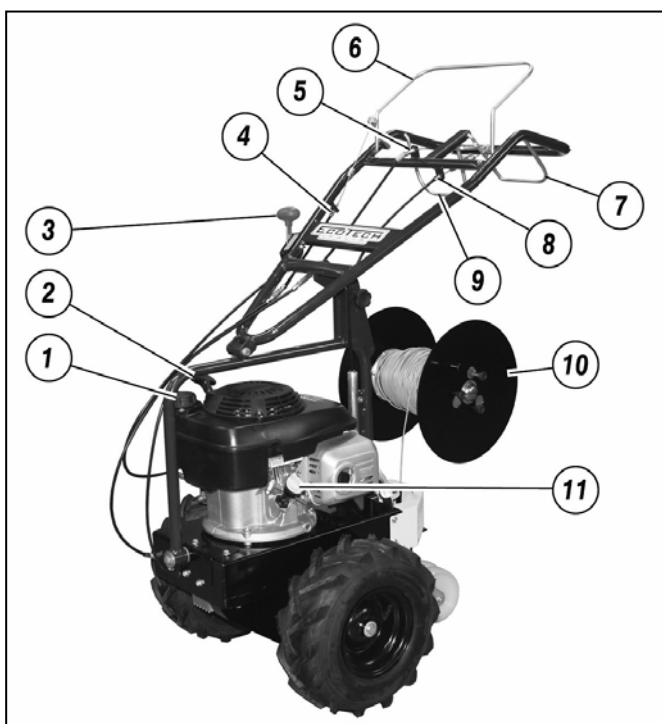

- 1- Fuel cap
- 2- Motor starter handle
- 3- Gas throttle
- 4- Cutter activation regulator
- 5- Advancement regulator
- 6- Cutter activation lever
- 7- Handlebar swing-action control lever
- 8- Swing-action control regulator
- 9- Advancement activation lever
- 10- Cable spool
- 11- Motor oil cap

Fig.1

## **USER INSTRUCTIONS**

Before starting the motor and before starting using it, carry out all the following controls:

- Check that the cable exit hole of the fin is undamaged all around, and in particular that its edge is not sharp or ragged. If damaged, it is necessary to replace the tube, ref. 7456.

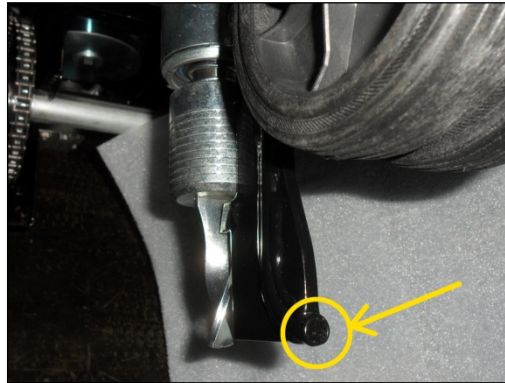

Fig. 2

- Make sure that the oil level is not below minimum: Unscrew the cap (fig.1 no.11), use a rag to clean the dip stick and screw the cap back on. Unscrew the cap again and check whether the oil level falls within the minimum and maximum levels indicated. If the oil level is below minimum, add more oil until a suitable level is reached. (ask a trusted supplier for a suitable oil typology).

### **ATTENTION!!! THE MOTOR OIL DOES NOT COME SUPPLIED WITH THE MACHINE**

- Make sure that all of the screws are tightened properly.
- Make sure that all of the levers are in their neutral positions (fig.1 no.6/no.9).
- Clean the air filter of any obstructions (see the motor's manual).
- Refuel the machine through its filtered fuel opening.
- Open the fuel tap (see the motor's manual).
- If the motor is cold, the gas throttle (fig.1 no.3) must be set to its START position.
- Pull the motor's starter handle (fig.1 no.2) with force. Before using the machine, wait for a few minutes in order to allow the motor to reach its proper operating temperature.

BE SURE TO ALSO FOLLOW THE INSTRUCTIONS DESCRIBED WITHIN THE MOTOR'S MANUAL.

Before initiating any work activities, position the cable upon the spool, adjust the machine's cable laying depth and tie the loose end of the cable to a peg. Make sure that there are no people, animals or foreign objects within 15 metres of the machine. Start the motor and wait for it to reach its proper operating temperature before beginning. Bring the cutter activation lever (fig.1 no.9) and the advancement activation lever (fig.1 no.1) to their working positions and begin working. Use maximum caution while operating the machine. Be sure to carefully read the operation descriptions provided below. During the summer, or whenever operating upon dry terrain, it is recommended to water the operating area abundantly the day before the work is to be performed.

**THE MACHINE MUST BE SUBJECTED TO A TRAIL STAGE! THE BELTS WILL ADJUST DURING THE FIRST HOUR OF WORK. MAKE SURE THAT THE TENSION ADJUSTMENT SPRINGS ARE ALWAYS WORKING PROPERLY (fig.1 no.4/no.5).**

### **POSITIONING THE CABLE UPON THE SPOOL**

Given the various cable and spool typologies which are available on the market, it is recommended that the cable be wound upon the supplied cable spool (fig.1 no.10), using the appropriate handle upon the spool itself. This will facilitate the cable loading operations. In order to guarantee proper unwinding (fig.3), it is important that the cable be wound upon the spool in a clockwise direction. If the user should want to use a spool with cable already wound upon it, the left hand side of the supplied cable spool can be removed by loosening the three knobs (fig.4) and by slightly turning the side of the spool itself. Position the new spool over the supplied spool's central cylinder, using any adaptors as required, and reattach the side which was previously removed. Be sure to tighten the fastening knobs properly. Once the cable has been properly positioned upon the spool, the loose end of the cable must be inserted into the appropriate tube (fig.5) until a few centimetres of cable come out the bottom.

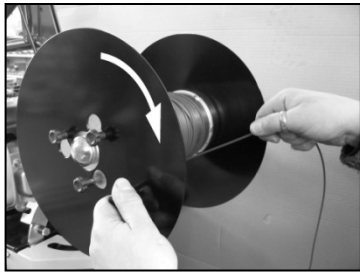

Fig.3

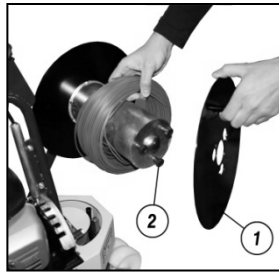

Fig.4

1- Removable plate  
2- Knob



Fig.5

### INSTALLING OR REPLACING THE CUTTER

The machine is equipped with a mechanism which allows for the cutter to be quickly replaced without the need for tools (fig.6). In order to install or replace a cutter, push the support (fig.7) upwards and extract the worn cutter, if already present upon the support (fig.8). While keeping the support pressed upwards, insert the new cutter then release the support. A spring action mechanism will automatically reposition the support in its original position, thereby locking the new cutter in place. If replacing a worn cutter during work activities, it may be necessary to clean any residual grass and/or soil off of the support. Make sure that no debris enters the quick attachment mechanism while installing the new cutter. It is nevertheless recommended to clean and lubricate the quick attachment mechanism frequently (see also "CLEANING THE CUTTER SUPPORT").

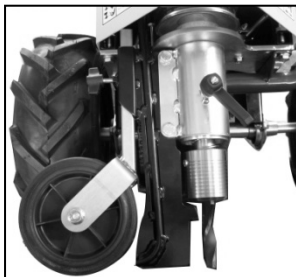

Fig.6

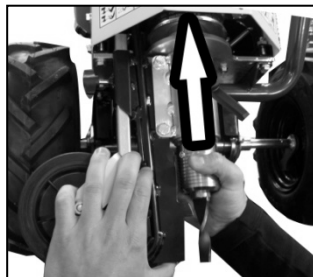

Fig.7

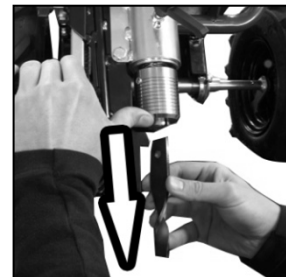

Fig.8

### ADJUSTING THE CABLE LAYING DEPTH

In order to adjust the machine's cable laying depth, use the knob on the back of the pin (fig.9, no.1). Loosen the knob by a few turns counter-clockwise and raise or lower the support for the two rear wheels (fig.9, no.3), using the depth of the graduated bar beside the support (fig.9, no.2) as a reference. Once the desired depth has been obtained, turn the knob (fig.9, no.1) clockwise until it has been properly tightened. The numbers on the graduated bar correspond to centimetres in depth, and range from 1 to 6.

### ADJUSTING THE SPEED

In order to adjust the cable layer's speed, use the accelerator's throttle (fig.1, no.3) to increase or decrease the motor's rpm value. NEVER adjust the speed by making the clutch disks for the transmission's gearbox slip. This can cause serious damage to the transmission's mechanical parts. The advancement lever must ALWAYS be pulled to its maximum extent, or rather until it makes contact with the handlebar unit.

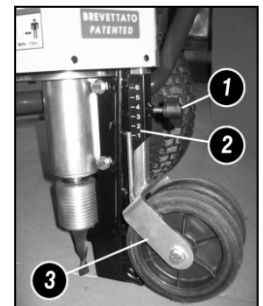

Fig.9

### ADJUSTING THE HEIGHT OF THE HANDLEBAR UNIT

The machine provides for five different handlebar heights. In order to adjust the height, loosen the handle at the back of the handlebar unit (fig.10, no.2) by turning it counter-clockwise until the knob can be extracted (fig.10, no.1). Select the desired height and then reinsert the knob, turning it clockwise until the handlebar unit has been properly tightened.



Fig.10

### ADJUSTING THE TILT OF THE HANDLEBAR UNIT

When working around hedges, protruding branches, posts or any other type of lateral obstacle, the machine's handlebar unit can be tilted to the side opposite the obstacle (fig.10). In order to adjust the tilt angle, pull the lever on the lower left of the handlebar unit (fig.1 no.7) and insert the corresponding pin into one of the nine holes in the handlebar unit's support. The machine therefore allows for the handlebar unit to assume 4 different tilt angles, to the right as well as to the left.



Fig.11

### BLOCKING THE ADJUSTABLE PIN

When laying cable for long straight tracts, the adjustable pin (fig.12) can be locked in place in order to provide for better management of the machine's advancement direction. In order to lock the pin in place, just tighten the handle on the right side of its support (fig.12, no.1).

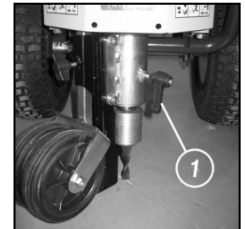

Fig.12

### ADJUSTING THE WIDTH OF THE WHEELBASE

Both of the wheels are equipped with half-axes which can be extended to 4 different positions. This system provides for the possibility of obtaining a distance of 25, 27, 29 or 31 cm between the cutter and the edge (fig.13). This ensures that the cable will be laid at an equal distance from any border, wall or hedge. In order to adjust this distance, just remove the locking pin (fig.13 no.2) and reposition it in one of the 4 holes along the half-axle (fig.13 no.1). Be sure to reset the safety spring.

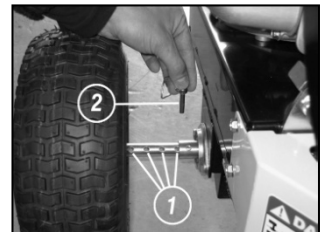

Fig.13

### STARTING WORK OPERATIONS

Once the cable has been mounted and the cutter has been installed, the cable must be tied to the ground. In order to perform this operation, just insert a spike or peg into the ground and tie the end of the cable, which is sticking out of the bottom of the pin, to it. This operation ensures that the cable will be properly laid within the groove created by the cutter for the first few meters.

### FINISHING WORK OPERATIONS

Once the work operations have been completed, bring the gas throttle (fig.1 no.3) to its STOP position in order to shut off the motor (the motor can also be shut off by means of the stop switch, if installed, after having brought the motor's speed to minimum). Once the motor has been shut off, close the fuel tap. Once the machine has been brought to its storage location, the cutter's support must be cleaned and lubricated (see the following section). It is recommended to properly clean the cable laying tube, removing any dirt residues from inside.

### CLEANING AND MAINTAINING THE CUTTER SUPPORT

When finished using the machine, the cutter support must be cleaned thoroughly. In order to perform this operation, follow the procedure below.

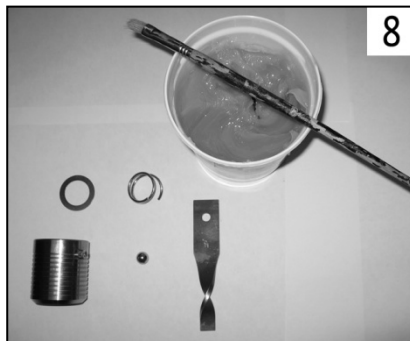
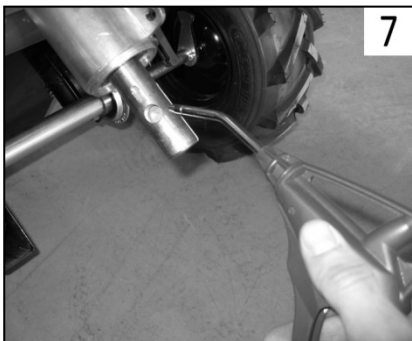
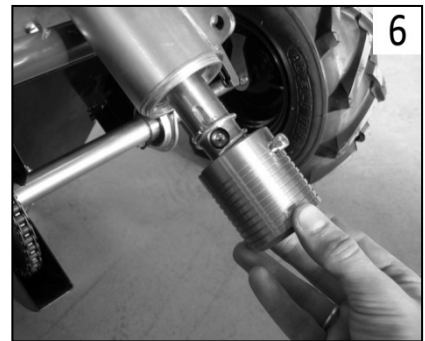
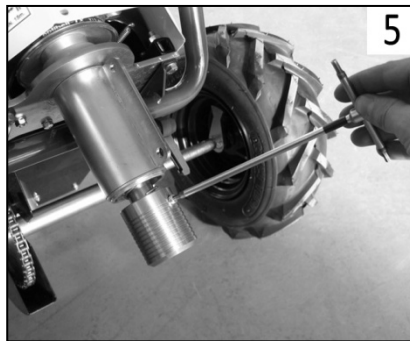
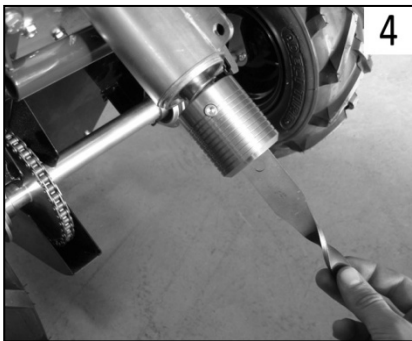
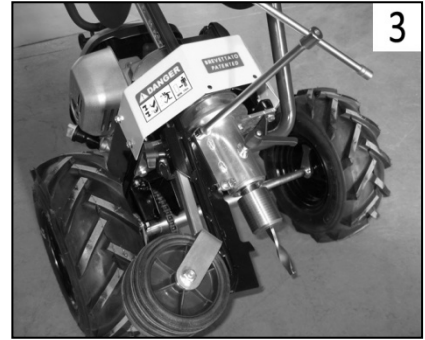
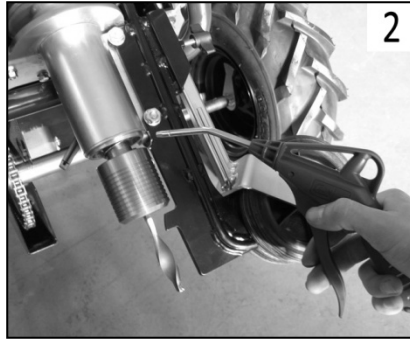
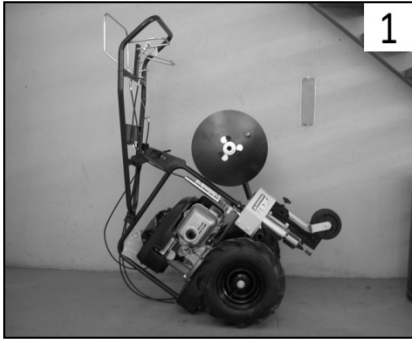

- 1- Tip the machine forward and rest it gently on the floor.
- 2- Remove any residual grass and soil and clean the unit thoroughly with compressed air.
- 3- Remove the two screws to detach the pin
- 4- Remove the cutter (see the section entitled "INSTALLING OR REPLACING THE CUTTER").
- 5- Unscrew the support's stopper screw.
- 6- Extract the support, the spring and the spacer and then remove the sphere.
- 7- Clean everything with compressed air, removing any residual soil and grass, and use a good solvent to clean away any greasy residues.
- 8- Clean all of the components with a good solvent and lubricate each piece thoroughly. Apply water-repellent grease to the cutter's shaft.
- 9- Reposition the sphere and insert the spacer, the spring and the support into the shaft. The spring must be positioned with its loose end downwards, or rather facing the support. Screw the support's stopper screw back in and reinstall the cutter.

## **POSSIBLE SETBACKS AND RELATIVE SOLUTIONS**

A. The motor does not start: make sure that

- there is fuel in the fuel tank (fig.1 no.1).
- the fuel tap, if present on the motor, is open.
- the gas throttle (fig.1 no.3) is set to its START position, if the motor is cold.
- the gas throttle is not set to its START position, if the motor is hot (this could flood the motor).
- the gas throttle is not set to its STOP position.
- the fuel arrives at the carburettor.
- the air filter is not obstructed (see the motor's manual).
- the vent hole on the fuel tap is not obstructed (fig.1 no.1).
- the sparkplug is capable of providing the necessary spark.

If these inspections should not resolve the problem, please contact your reseller.

B. The cutter, with its relative activation lever properly engaged, does not turn:

- check whether the belt is worn.
- check whether the belt has come off the pulleys.
- make sure that the lever is able to provide the belt with adequate traction.

C. The cutter, with its relative activation lever disengaged, continues to turn:

- check whether the pulley brake is engaged. If this is not the case, remove the cover and loosen the adjustment until the brake lining makes contact with the edge of the pulley.
- check whether the brake lining has been consumed.

D. The machine does not perform properly: check

- whether the cutter is excessively worn.
- that the cutter is installed and that it is not broken.
- whether the air filter (see the motor's manual) is obstructed, resulting in a significant decrease in motor power. If this is the case, clean it with compressed air or replace it with a new air filter supplied by your trusted reseller.
- whether the fuel tank is almost empty.
- whether the motor oil level is below its minimum level (fig.1 no.11).

E. With the advancement lever properly engaged, the machine does not move:

- if the advancement mechanism's wire is too loose, adjust it using the appropriate regulator (fig.1 no.5).
- check whether the transmission belts are excessively worn.
- check whether the chain is broken or too loose.
- check whether the clutch disks inside the gearbox are excessively worn.

F. The machine is abnormally difficult to steer:

- check whether the handle (fig.12 no.1) is loose.

G. The cutter's support does not slide, thereby impeding the replacement of the cutter itself:

- Clean the mechanism and remove any residues present. (See the section entitled "CLEANING AND MAINTAINING THE CUTTER SUPPORT").
- Make sure that no rust has formed within the system after a certain period of use. (See the section entitled "CLEANING AND MAINTAINING THE CUTTER SUPPORT").

H. The insulation of the buried cable results to be jeopardized:

- The cable exit hole of the laying tube is damaged. Replace the tube.
- The tube in which the cable passes through, which is part of the laying tube, is dirty. Proceed to clean it properly.

**NEVER MAKE ANY ADJUSTMENTS TO THE WIRE REGULATORS IF YOU DO NOT KNOW THEIR PURPOSE! SUCH OPERATIONS COULD COMPROMISE THE MACHINE'S PROPER FUNCTION!**

**MACHINE MAINTENANCE**

During long periods of machine downtime it is a good idea to: clean and lubricate the cutter support (see the section entitled "CLEANING AND MAINTAINING THE CUTTER SUPPORT"); empty the fuel tank (fig.1 no.1); lubricate the cylinder with an appropriate lubricant supplied by your reseller; clean the air filter (see the motor's manual); empty the carburettor bowl of any residual fuel; lubricate any of the machine's painted parts which have been scratched or dented, as well as any of its galvanised parts, in order to prevent the formation of rust; dry any wet portions of the machine. The use of a pressure washer is absolutely not recommended.

For any maintenance operations to be performed upon the motor, please follow the indications provided in the motor's manual, which comes supplied with the machine.

It is generally a good idea to check the level of the motor oil after every 8 hours of use and to clean the air filter after every 4 hours of use. These operations should be performed more frequently if working in extremely dusty environments. Never force the machine's motor; if white smoke comes out of the exhaust, slow down.

**SPECIFICATIONS**

MOTOR.....	HONDA GCV 160 4 stroke.
MAX POWER.....	4,5 kW.
STARTING.....	self-winding pull.
TRASMISSION.....	with belt.
CLUTCH.....	multidis with oil.
MAX SPEED.....	36 Mt./min.
CABLE LAYING DEPTH.....	from 1 to 6 cm.
WIDTH OF THE WHEELBASE .....	25, 27, 29, 31 cm.
DRY WEIGHT.....	49 kg.

**IMPORTANT!**

Cette machine a été construite selon les normes CE et est certifiée par le marquage. 

Des indications et des inscriptions suivies d'un signal de danger, représenté ci-dessous, sont présentes à l'intérieur de ce manuel et sur la machine afin d'indiquer un risque potentiel. Il est donc très important de faire particulièrement attention à ce qui est représenté ou écrit afin de garantir plus de sécurité à l'opérateur et à quiconque se trouvant dans le rayon d'action de la machine.



Signal de danger

## DESCRIPTION DES SYMBOLES

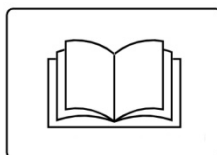

Il est important de lire ce manuel d'utilisation avant de démarrer la machine et de commencer le travail.



**ATTENTION!!!** Le carburant est très inflammable, il faut donc le manipuler avec beaucoup d'attention et de prudence. Ne jamais remplir le réservoir avec le moteur en route, ou si vous êtes en train de fumer, ou bien en présence de flammes ou d'étincelles.



Durant le travail, la machine peut éjecter des pierres, des brins d'herbes ou autres objets. Avant d'utiliser la machine, il est conseillé à l'opérateur de s'assurer qu'aucune personne ne se trouve dans un rayon d'au moins 15 mètres afin de ne pas porter atteinte à la sécurité de tierces personnes.

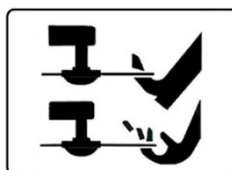

La machine est pourvue d'un organe rotatif tranchant. Ne jamais approcher les mains ni les pieds !!!

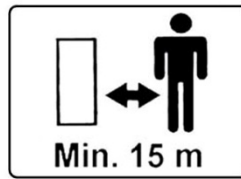

Avant d'utiliser la machine, il est conseillé à l'opérateur de s'assurer qu'aucune personne ne se trouve dans un rayon d'au moins 15 mètres afin de ne pas porter atteinte à la sécurité de tierces personnes.

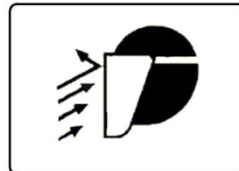

Utiliser toujours un masque de protection pour le visage.



Étiquette récapitulative des dangers appliquée sur la machine et bien visible.

ATTENTION!!! La machine est pourvue d'un organe tranchant extrêmement puissant, il faut donc garder les mains et les pieds éloignés de ce dernier et ne jamais intervenir sur la machine avec le moteur en route.

Il est conseillé de ne pas travailler dans des zones avec des graviers, des pierres et des corps étrangers variés qui peuvent être éjectés des fils tranchants résultant ainsi très dangereux pour les personnes ou les choses présentes dans les environs. Éloigner les personnes à une distance d'au moins 30 mètres de la machine. L'opérateur doit obligatoirement porter le masque de protection pour le visage et éventuellement des bottes en caoutchouc.

ATTENTION!!! Ne jamais approcher les mains du mécanisme d'oscillation placé sur la machine, ce mécanisme peut écraser les doigts des mains.

**N.B.**

L'APPLICATION DE CES NORMES N'EST PAS UNE PERTE DE TEMPS!

ELLES CONTRIBUENT À ÉVITER DE CAUSER DES DOMMAGES IRRÉPARABLES AUX PERSONNES OU AUX CHOSES ET GARANTISSENT UNE SÉCURITE POUR L'OPÉRATEUR.



PLAQUE CE D'IDENTIFICATION DE LA MACHINE.

## **CLH CABLE LAYER – NT 60** MACHINE ENFOUSSEUSE DE CÂBLE PROFESSIONNELLE

Cher Client, nous vous remercions pour la confiance que vous avez accordé à ECOTECH ITALIA et nous sommes certains que l'utilisation de votre nouvelle machine vous satisfera pleinement. Afin d'utiliser au mieux la machine enfouisseuse et de l'entretenir de façon efficace dans le temps, nous vous prions de lire toutes les indications et les mises en garde décrites dans ce manuel qui devra être bien conservé et accompagner toujours avec la machine.

**AVANT DE DÉMARRER LA MACHINE, LIRE ATTENTIVEMENT LES INSTRUCTIONS POUR L'UTILISATION !**

### **NORMES GÉNÉRALES DE SÉCURITÉ CONTRE LES ACCIDENTS**

Utiliser toujours la machine avec une extrême prudence.

Lire scrupuleusement ce manuel avant de commencer le travail avec la machine.

Sur la machine se trouvent des étiquettes de sécurité: ce ne sont pas de simples images décoratives! Elles servent à rappeler à l'opérateur, à tout moment, quels sont les dommages qui peuvent être causés par une mauvaise utilisation de la machine. Être donc toujours très attentifs à ce qu'elles représentent.

La machine est pourvue d'un organe rotatif composé d'une fraise en acier extrêmement tranchante.

**ÉLOIGNER À TOUT PRIX LES MAINS ET LES PIEDS DE CET OUTIL TRANCHANT !!!**

Si la machine est confiée à d'autres personnes, s'assurer que celles-ci soient à connaissance des normes de sécurité contre les accidents susmentionnées et des instructions d'utilisation.

Avant de commencer le travail, s'assurer qu'il n'y ait pas d'objets dans le terrain qui puissent être éjectés par la machine et devenir extrêmement dangereux pour quiconque se trouvant dans les zones environnantes.

Éloigner les personnes, les animaux ou les choses à une distance minimum de 15 mètres de la machine. Afin d'éviter d'être touché par des objets éjectés, l'opérateur doit obligatoirement porter: MASQUE DE PROTECTION POUR LE VISAGE, COMBINAISON, CHAUSSURES DE SÉCURITÉ, GANTS, CASQUETTE.

Ne jamais effectuer l'entretien de la machine avec le moteur en marche.

**ARRÊTER OBLIGATOIREMENT LE MOTEUR AVANT D'INTERVENIR.**

Ne pas altérer ou désactiver les dispositifs de sécurité.

L'opérateur est toujours responsable des dommages causés aux personnes.

L'utilisation impropre de la machine de la part de l'opérateur entraîne l'annulation de la garantie et le déclin de toute responsabilité.

Si durant le travail, on remarque un dysfonctionnement de la machine, il faut s'adresser au centre d'assistance auprès duquel la machine a été achetée. NE JAMAIS ESSAYER DE RÉPARER LA MACHINE TOUT SEUL. L'INEXPÉRIENCE PEUT PROVOQUER DES DOMMAGES TRÈS GRAVES.

Utiliser toujours des pièces originales fournies par le constructeur.

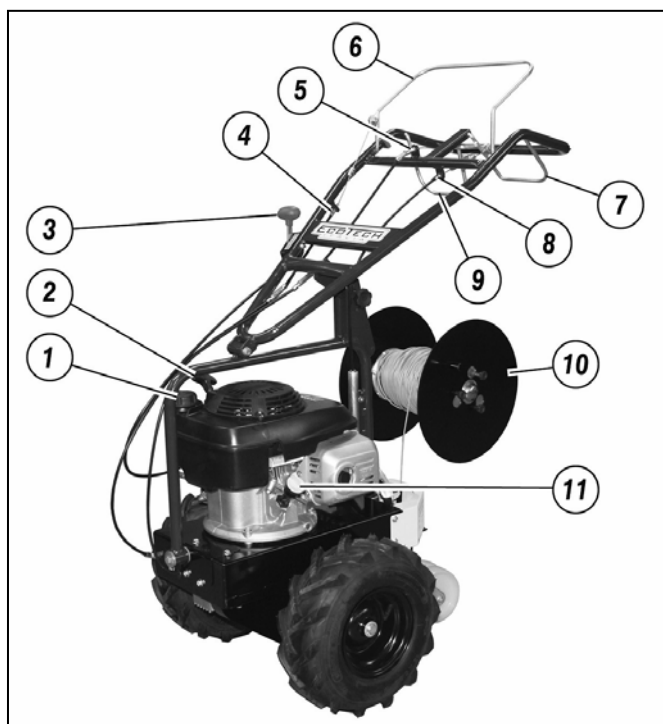

- 1- Bouchon du carburant
- 2- Poignée de démarrage du moteur
- 3- Manette d'accélérateur
- 4- Réglage d'enclenchement de la fraise
- 5- Réglage de l'avancement
- 6- Levier d'enclenchement fraise
- 7- Levier commande inclinaison du mancheron
- 8- Réglage de la commande d'inclinaison
- 9- Levier d'enclenchement de l'avancement
- 10- Dérouleur de câble
- 11- Bouchon de l'huile moteur

Fig. 1

## **INSTRUCTIONS POUR L'UTILISATION**

Avant de démarrer le moteur et avant de commencer à l'utiliser, il faut vérifier tous les points suivants:

- Contrôler l'intégrité de l'orifice de sortie de câble du tube de l'ailette. Contrôler en particulier qu'il n'ait pas de coupures tout autour de l'orifice et que son bord se soit pas ni coupant, ni dentelé. En cas de détériorations, il faut remplacer le tube de l'ailette, réf. 7456.

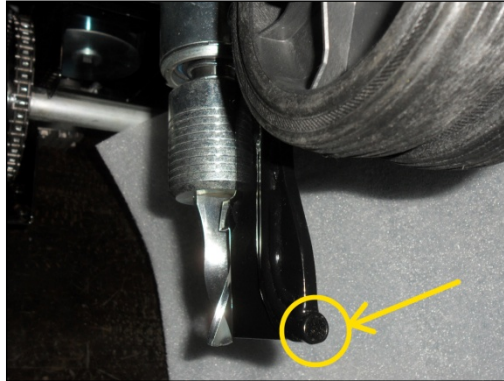

Fig. 2

- Contrôler que le niveau de l'huile ne soit pas au minimum : dévisser le bouchon (fig.1 n.11), nettoyer la jauge de niveau avec un chiffon et revisser le bouchon. Dévisser à nouveau et s'assurer que le niveau soit compris entre les deux encoches de minimum et de maximum. Si le niveau est en-dessous du seuil minimum, ajouter de l'huile jusqu'à atteindre le bon niveau. (demander l'huile la mieux adaptée à votre revendeur).

### **ATTENTION!!! L'HUILE MOTEUR N'EST PAS FOURNIE AVEC LA MACHINE NEUVE**

- S'assurer que toutes les vis soient bien serrées.
- Contrôler que tous les leviers soient au point mort (fig.1 n.6/n.9).
- Nettoyer le filtre à air dans le cas où il y ait des impuretés (voir le manuel du moteur).
- Remplir le réservoir de la machine avec du carburant en utilisant un entonnoir doté d'un filtre.
- Ouvrir le robinet du carburant (voir le manuel du moteur).
- Pour démarrer le moteur à froid, amener la manette de l'accélérateur (fig.1 n.3) sur START.
- Saisir la poignée de démarrage du moteur (fig.1 n.2) puis tirer d'un coup sec. Attendre quelques minutes afin que le moteur atteigne la température d'exercice, avant de le faire tourner à plein régime.

IL EST CONSEILLÉ DE SUIVRE AUSSI LES INSTRUCTIONS DÉCRITES DANS LE MANUEL DU MOTEUR.

Avant de commencer le travail, il faut placer le câble dans son dérouleur, régler la profondeur d'enfouissement, attacher l'extrémité du câble à un piquet, s'assurer que personne ou aucun animal ou aucun objet de valeur ne se trouve dans un rayon d'au moins 15 mètres, puis démarrer le moteur et une fois qu'il est chaud, il est alors possible de commencer le travail. Actionner au maximum le levier d'activation de la rotation de la fraise (fig.1 n.9), tirer au maximum le levier d'avancement (fig.1 n.1), et commencer le travail en restant toujours très prudent. Lire attentivement la description des opérations indiquées ci-dessous. Durant les périodes estivales ou toutefois en présence de terrain sec, il est conseillé d'arroser abondamment l'herbe le jour qui précède le travail.

**LA MACHINE A BESOIN D'UN RODAGE ! DURANT LA PREMIÈRE HEURE DE TRAVAIL, LES COURROIES SE RÈGENT. CONTRÔLER QUE LES RESSORTS DE TENSION FONCTIONNENT TOUJOURS DE FAÇON RÉGULIÈRE (fig.1 n.4/n.5).**

### **EMPLACEMENT DU CÂBLE SUR LE DÉROULEUR**

Pour une meilleure utilisation de la machine, considérant la variété des types de câbles et des types de bobines présents sur le marché, il est conseillé d'enrouler le câble autour du dérouleur (fig.1 n.10) en utilisant la manivelle présente sur le dérouleur. Il est important d'enrouler le câble dans le sens horaire pour garantir un parfait déroulement durant le travail (fig.3). Si l'on veut au contraire utiliser les bobines de câble déjà enroulées, on peut démonter la plaque gauche du dérouleur en dévissant les trois pommeaux (fig.4) et en tournant légèrement la plaque, placer la bobine autour du tube du dérouleur en utilisant éventuellement des adaptateurs, puis remonter la plaque et serrer les trois pommeaux à fond. Une fois que le câble est placé sur le dérouleur, il faut enfiler l'extrémité de celui-ci à l'intérieur du tube de l'ailette (fig.5) jusqu'à le faire ressortir de quelques centimètres de la partie inférieure.

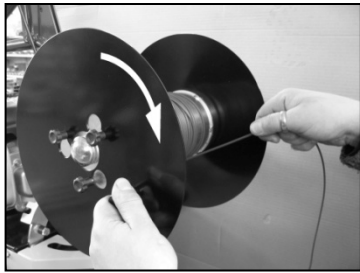

Fig.3

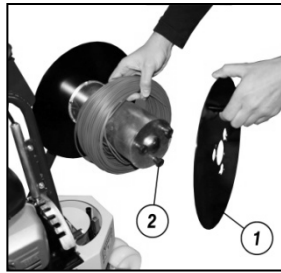

Fig.4

- 1- Plaque démontable
- 2- Pommeau



Fig.5

### MONTAGE OU SUBSTITUTION DE LA FRAISE

la machine est dotée d'un mécanisme qui permet une rapide substitution de la fraise sans l'utilisation d'outils (fig.6). Pour le montage ou la substitution de la fraise, il faut pousser la tête (fig.7) vers le haut, extraire la fraise usagée si elle est présente dans la tête (fig.8) et insérer la nouvelle fraise en tenant toujours la tête appuyée vers le haut, puis relâcher la tête qui grâce à un ressort se replace dans la position initiale en bloquant automatiquement la fraise. En cas de substitution de la fraise durant le travail, il est nécessaire de bien nettoyer la tête en retirant les résidus d'herbe et de terre, et s'assurer durant le montage de la nouvelle fraise que des impuretés ne s'introduisent pas dans le mécanisme du raccord rapide. Nous conseillons toutefois de nettoyer et de graisser fréquemment ce mécanisme (voir aussi "NETTOYAGE DE LA TÊTE").

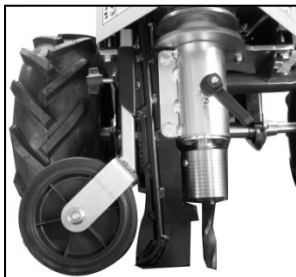

Fig.6

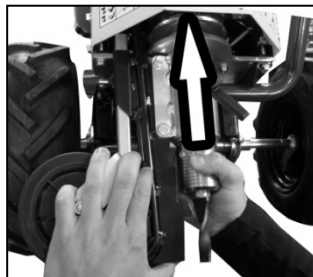

Fig.7

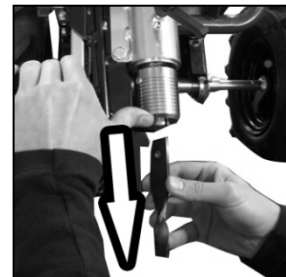
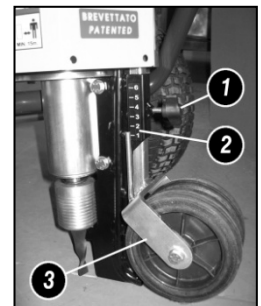

Fig.8

### RÉGLAGE DE LA PROFONDEUR D'ENFOUISSEMENT

Pour régler la profondeur, il faut agir sur le pommeau monté sur la partie postérieure de l'ailette (fig.9 n.1). Desserrer le pommeau de quelques tours dans le sens antihoraire, lever ou abaisser le support des deux roues postérieures (fig.9 n.3) en utilisant comme référence de profondeur la baguette graduée située à côté du support (fig.9 n.2), et une fois que la profondeur souhaitée est réglée, serrer à fond le pommeau (fig.9 n.1) dans le sens horaire. Les numéros présents sur la baguette correspondent aux centimètres et vont de 1 à 6.

Fig.9



### RÉGLAGE DE LA VITESSE

Pour régler la vitesse de d'enfouissement, agir sur la manette de l'accélérateur (fig.1 n.3) tout en augmentant ou en diminuant les tours du moteur. Ne **JAMAIS** régler la vitesse en faisant légèrement glisser les disques d'embrayage de la boîte de transmission. Cette opération endommage gravement la partie mécanique de la transmission. Le levier d'avancement (fig.1 n.9) doit être **TOUJOURS** tiré au maximum, c'est à dire jusqu'à ce qu'il touche le mancheron.

### RÉGLAGE DE LA HAUTEUR DU MANCHERON

La machine permet de régler le mancheron sur cinq hauteurs. Pour le régler à une hauteur précise, desserrer dans le sens antihoraire la poignée postérieure du mancheron (fig.10 n.2) jusqu'à extraire le pommeau (fig.10 n.1), sélectionner la hauteur souhaitée puis renfiler le pommeau dans le nouvel orifice, revisser dans le sens horaire et serrer la poignée à fond.

Fig.10



### RÉGLAGE RAPIDE DE L'INCLINAISON DU MANCHERON

Quand on s'apprête à travailler sous les haies, branches en saillie, ou tout autre obstacle latéral, il est possible d'incliner le mancheron du côté opposé à l'obstacle.(fig. 11). Pour régler l'inclinaison, tirer au maximum le levier placé sur la partie inférieure gauche du mancheron (fig.1 n.7) et positionner le goujon correspondant dans un des neuf trous situés sur la crémaillère présente à la base du mancheron. La machine permet donc quatre niveaux d'inclinaison à droite et quatre à gauche.



Fig.11

### BLOCAGE DE L'AILETTE ORIENTABLE

Quand on s'apprête à enfouir le câble sur de longues distances rectilignes, il est possible de bloquer l'ailette orientable (fig.12) pour garantir une conduite plus précise de la machine. Pour bloquer l'ailette, il est suffisant de serrer la poignée située sur la partie latérale droite de l'appareil de support (fig.12 n.1).

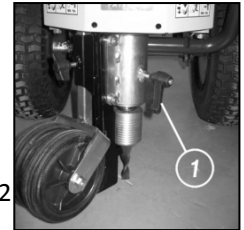

Fig.12

### RÉGLAGE DE LA LARGEUR DES ROUES

Les deux roues sont dotées de demi-arbres réglables dans 4 positions. Ce système offre la possibilité d'avoir une distance de la fraise par rapport au bord, variable entre 25, 27, 29 ou 31 cm. (fig.13). Cela permet d'avoir un enfouissement du câble équidistant de n'importe quel bord, muret ou haie. Pour régler cette distance, il suffit d'extraire le goujon de blocage (fig.13 n.2) et de le placer dans un des 4 orifices présents sur le demi-arbre (fig.13 n.1) puis réinsérer le ressort de sécurité.

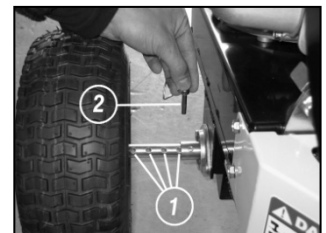

Fig.13

### DÉBUT DU TRAVAIL

Une fois que le câble est placé et que la fraise est montée, il faut diriger le câble sur le terrain. Pour cette opération, il est suffisant d'enfoncer une pointe ou un piquet dans le terrain et d'y relier le morceau de câble qui ressort de la partie inférieure de l'ailette. Cette opération sert à garantir l'enfouissement du câble dans l'entaille que la fraise va créer dans le terrain durant les premiers mètres de travail.

### FIN DE TRAVAIL

Une fois que le travail est terminé, pour arrêter le moteur, il suffit de mettre la manette de l'accélérateur (fig.1 n.3) sur la position STOP (ou bien si le moteur en est pourvu, utiliser l'interrupteur de stop toujours après avoir amené le régime de tours au minimum), et fermer le robinet d'essence, s'il est présent. Une fois que l'on a complètement terminé le travail, il est indispensable de nettoyer et de graisser la tête de la fraise (voir paragraphe suivant). Le tube de l'ailette pour l'enfouissement du câble doit également être bien nettoyé, à fin de enlever toute la salissure qui peut rester dedans.

## NETTOYAGE ET ENTRETIEN DE LA TÊTE

Après chaque utilisation de la machine, il est nécessaire d'effectuer un nettoyage soigneux de la tête de la fraise. Pour cette opération, suivre attentivement les phases suivantes.

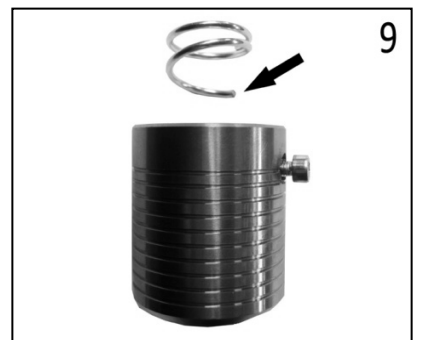
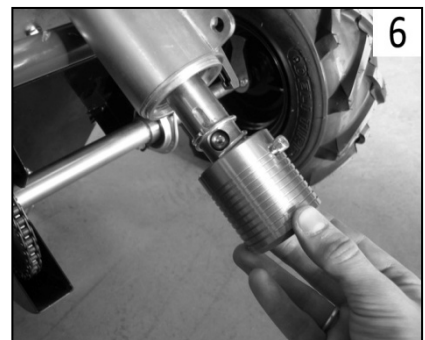
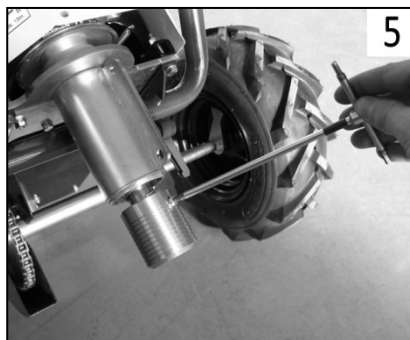
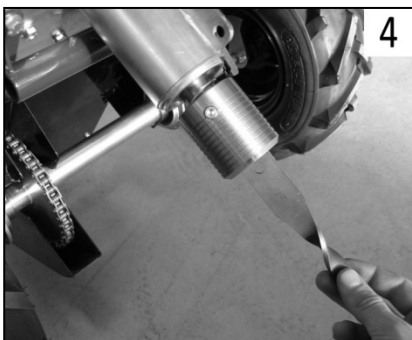
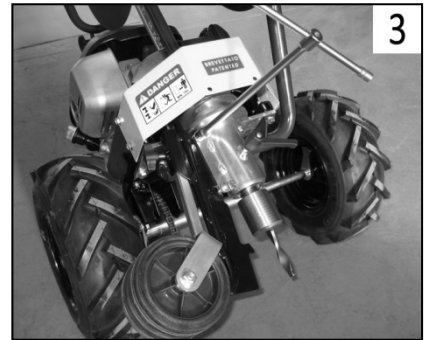
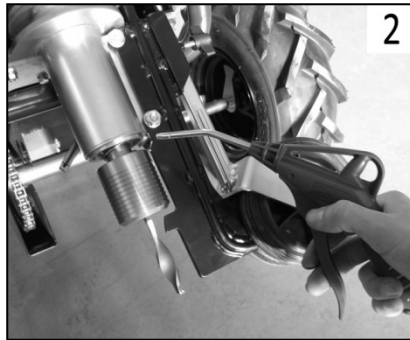
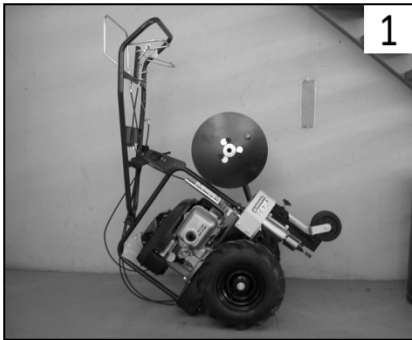

- 1- Incliner la machine en avant et la poser au sol avec délicatesse.
- 2- Retirer tous les résidus d'herbe et de terre, puis souffler avec de l'air comprimé.
- 3- Démontez l'ailette en dévissant les deux vis.
- 4- Retirer la fraise (lire le paragraphe "MONTAGE OU SUBSTITUTION DE LA FRAISE").
- 5- Dévisser la vis de fin de course de la tête.
- 6- Extraire la tête, le ressort, l'entretoise et retirer la bille.
- 7- Souffler l'ensemble avec de l'air comprimé et retirer soigneusement tous les résidus de terre, d'herbe et de graisse sale en utilisant aussi un solvant efficace.
- 8- Nettoyer avec un solvant efficace tous les éléments et graisser chaque pièce individuellement. Mettre de la graisse hydrofuge sur l'arbre de la fraise.
- 9- Replacer la bille, enfiler l'entretoise, le ressort puis la tête dans l'arbre. Le ressort doit être placé avec le côté pointu dirigé vers le bas, c'est à dire vers la tête. Revisser la vis de fin de course de la tête et remonter la fraise.

## **INCONVÉNIENTS POSSIBLES ET LEURS SOLUTIONS**

A. Le moteur ne démarre pas: s'assurer que

- il y ait bien du carburant dans le réservoir (fig.1 n.1).
- le robinet d'essence, si présent dans le moteur, ne soit pas fermé.
- la manette de l'accélérateur, avec le moteur froid, soit sur la position START (fig.1 n.3).
- la manette de l'accélérateur, avec le moteur chaud, ne se trouve pas sur la position START (cela pourrait noyer le moteur).
- la manette de l'accélérateur ne se trouve pas sur STOP.
- le carburant arrive bien au carburateur.
- le filtre à air ne soit pas obstrué (voir le manuel du moteur).
- le trou présent sur le bouchon de remplissage du carburant ne soit pas bouché par des impuretés (fig.1 n.1).
- la bougie réussit à produire l'étincelle.

Si ces interventions n'aboutissent au résultat espéré, nous vous conseillons de vous adresser à votre revendeur.

B. La fraise ne tourne pas, bien que le levier correspondant soit enclenché:

- vérifier que la courroie ne soit pas usagée.
- contrôler que la courroie ne soit pas sortie des poulies.
- s'assurer que le levier réussisse à mettre la courroie dans la traction adéquate.

C. La fraise continue de tourner, bien que le levier ne soit plus enclenché:

- vérifier que le frein de la poulie soit bien inséré. Dans le cas contraire, retirer le capot et desserrer l'élément régleur jusqu'à ce que la garniture de frein s'appuie sur l'épaule de la poulie.
- contrôler que la garniture des freins ne soit pas usée.

D. La machine ne fonctionne pas comme il le faut: contrôler

- que la fraise ne soit pas trop usagée.
- que la fraise ne soit pas cassée ou démontée.
- que le filtre à air (voir manuel du moteur) ne soit pas trop obstrué causant une importante perte de puissance du moteur. Dans ce cas, souffler avec de l'air comprimé ou le remplacer avec un filtre neuf que vous pourrez acheter chez votre revendeur.
- que l'essence ne soit pas terminée.
- que le niveau d'huile moteur ne soit pas en-dessous du seuil minimum (fig.1 n.11).

E. Une fois que le levier d'avancement est enclenché, la machine ne bouge pas:

- Intervenir sur l'élément régleur du câble d'activation de l'avancement dans le cas où le câble soit trop lâche (fig.1 n.5).
- vérifier que les courroies de transmission ne soient pas trop usées.
- vérifier que la chaîne ne soit pas cassée ou trop lâche.
- Vérifier que les disques d'embrayage à l'intérieur de la boîte de transmission ne soient pas trop usés.

F. La machine a difficulté à braquer:

- Vérifier que la poignée (fig.12 n.1) soit lâche.

G. La tête de la fraise ne s'extrait pas et empêche la substitution de la fraise même:

- Nettoyer l'appareil et retirer les éventuels résidus. (voir le paragraphe "NETTOYAGE ET ENTRETIEN DE LA TÊTE").
- S'assurer que de l'oxyde ne se soit pas formé à l'intérieur du système après une période d'inactivité. (voir le paragraphe "NETTOYAGE ET ENTRETIEN DE LA TÊTE").

H. L'isolation du câble enterré est compromise:

- L'orifice de sortie du tube de l'ailette est endommagé. Remplacer le tube de l'ailette.
- Le tube dans lequel passe le câble, qui est partie du tube de l'ailette pour l'enfouissement, est sale. Nettoyer le tube.

**NE JAMAIS INTERVENIR SUR LE RÉGLAGE DES CÂBLES SI L'ON NE CONNAÎT PAS LEURS FONCTIONS! CETTE OPERATION POURRAIT NUIRE AU BON FONCTIONNEMENT DE LA MACHINE!**

## **ENTRETIEN DE LA MACHINE**

Durant de longues périodes d'inactivité de la machine, il serait opportun de: nettoyer et lubrifier la tête de la fraise (voir le paragraphe "NETTOYAGE ET ENTRETIEN DE LA TÊTE"), vider le réservoir du carburant (fig.1 n.1), lubrifier le cylindre avec des produits appropriés que vous pourrez acheter chez votre revendeur. Nettoyer le filtre à air (voir le manuel du moteur) vider l'essence résiduelle de la cuve du carburateur, graisser les parties dévernies dues à l'usure ou aux heurts de la machine et les pièces où le traitement de zingage est usé, afin d'éviter toute éventuelle formation de rouille; souffler la machine avec de l'air comprimé si, après le travail, des pièces sont encore humides. Il est absolument déconseillé d'utiliser des pompes hydrojet.

Pour toute intervention sur le moteur, suivre les indications du manuel du moteur fourni avec la machine.

Il est généralement préférable de contrôler le niveau d'huile au moins une fois toutes les 8 heures de travail et de nettoyer le filtre à air toutes les 4 heures ou plus souvent si l'on travaille dans des milieux très poussiéreux. Pour une bonne utilisation de la machine, ne jamais forcer le moteur; si l'on remarque de la fumée blanche sortir du pot d'échappement, il faut ralentir.

## **CARACTERISTIQUES TECHNIQUES**

MOTEUR.....	HONDA GCV 160 4 temps.
PUISSANCE.....	4,5 kW.
TRANSMISSION.....	courroie.
EMBRAYAGE.....	bain d'huile.
VITESSE.....	36 Mt./min.
PROFONDEUR.....	1 - 6 cm.
DISTANCE DU BORD.....	25, 27, 29, 31 cm.
POIDS.....	49 kg.

## WICHTIG!

Diese Maschine wurde gemäß den CE-Normen gebaut und ist mit dem CE-Kennzeichen zertifiziert 

Sowohl im vorliegenden Handbuch als auch an der Maschine befinden sich Angaben und Aufschriften mit dem entsprechenden Gefahrensignal, um auf die mögliche Gefahr hinzuweisen. Es ist deshalb angebracht, besonders auf die Darstellungen oder Schriftzüge zu achten, um für den Anwender und jede andere Person, die sich im Aktionsradius der Maschine aufhält, eine höhere Sicherheit zu gewährleisten.



Gefahrensignal

## BESCHREIBUNG DER SYMBOLE

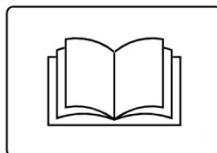

Das vorliegende Gebrauchshandbuch vor Inbetriebnahme der Maschine und vor Arbeitsbeginn lesen.

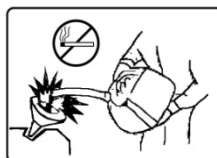

**ACHTUNG!!!** Der Treibstoff ist hoch entflammbar, er ist deshalb mit besonderer Vorsicht zu handhaben. Tanken Sie niemals bei eingeschaltetem Motor, während Sie rauchen oder in der Nähe von Flammen oder Funken



Die Maschine kann während des Betriebs Steine, Grasstücke oder andere Gegenstände schleudern. Der Anwender sollte sich vor Gebrauch der Maschine davon überzeugen, dass sich in einem Radius von mindestens 15 Metern keine weiteren Personen aufhalten, um Dritten keinen Schaden zuzufügen.

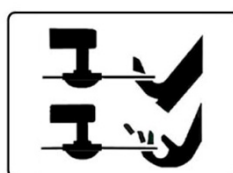

Die Maschine ist mit einem rotierenden scharfen Organ ausgerüstet. Niemals Hände und Füße nähern!!!

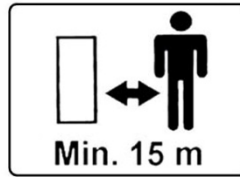

Der Anwender sollte sich vor Gebrauch der Maschine davon überzeugen, dass sich in einem Radius von mindestens 15 Metern keine weiteren Personen aufhalten, um Dritten keinen Schaden zuzufügen.

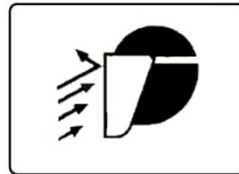

Verwenden Sie stets eine Gesichtsschutzmaske.



Ein zusammenfassendes Gefahrenetikett, ist gut sichtbar an der Maschine befestigt

**ACHTUNG!!!** Die Maschine ist mit einem scharfen; besonders leistungsstarken Organ ausgerüstet, halten sie Hände und Füße davon fern; und greifen Sie niemals bei laufendem Motor in die Maschine.

Arbeiten Sie nicht in Bereichen, wo Schotter, Steine und andere Fremdkörper vorhanden sind, die von den Schneiddrähten geschleudert werden können und dadurch für Personen oder Sachen in der Nähe extrem gefährlich werden. Sorgen Sie dafür, dass die Personen mindestens 30 Meter von der Maschine entfernt sind. Der Anwender ist verpflichtet, eine Gesichtsschutzmaske und unter Umständen auch Gummistiefel zu tragen.

**ACHTUNG!!!** Niemals die Hände dem Kippmechanismus auf der Maschine nähern, dieser Mechanismus kann die Finger zerquetschen.

**N.B.**

DIE ANWENDUNG DIESER NORMEN IST KEINE ZEITVERSCHWENDUNG!

SIE TRAGEN DAZU BEI, PERSONEN ODER SACHEN KEINE IRREPARABLEN SCHÄDEN ZUZUFÜGEN UND GEWÄHRLEISTEN DIE SICHERHEIT DES ANWENDERS.



CE TYPENSCHILD DER MASCHINE.

## **CLH CABLE LAYER – NT 60** PROFESSIONELLER KABELVERLEGER

Sehr geehrter Kunde, wir danken Ihnen, sich für ECOTECH ITALIA entschieden zu haben und sind uns sicher, dass die neue Maschine Ihre Erwartungen vollständig erfüllen wird. Für einen optimalen Gebrauch des Kabelverlegers und für eine langfristig effiziente Wartung, bitten wir Sie, alle Angaben und Hinweise in dieser Anleitung zu lesen. Bewahren Sie die Anleitung auf, sie muss die Maschine stets begleiten.

**VOR INBETRIEBNAHME DER MASCHINE, LESEN SIE BITTE AUFMERKSAM DIE GEBRAUCHSANWEISUNGEN DURCH!**

### **ALLGEMEINE NORMEN ZUR UNFALLVERHÜTUNG**

Verwenden Sie die Maschine stets mit besonderer Vorsicht.

Lesen Sie das vorliegende Handbuch besonders aufmerksam durch, bevor Sie beginnen, mit der Maschine zu arbeiten. An der Maschine befinden sich Sicherheitsetiketten: es sind keine Dekorationen! Sie dienen dazu, den Anwender zu jedem Zeitpunkt daran zu erinnern, welche Gefahrensituationen durch einen unsachgemäßen Maschinengebrauch entstehen können. Achten Sie deshalb stets besonders darauf, was auf den Etiketten dargestellt wird.

Die Maschine ist mit einem rotierenden scharfen Organ ausgerüstet, bestehend aus einer extrem scharfen Stahlfräse.

**HÄNDE UND FÜSSE VON DIESEM SCHNEIDORGAN UNTER ALLEN UMSTÄNDEN FERN HALTEN!!!**

Sollte die Maschine an andere Personen verkauft werden, überzeugen Sie sich, dass diese über die o.g. Normen zur Unfallverhütung und die Gebrauchsanleitung aufgeklärt sind.

Bevor Sie mit der Arbeit beginnen, überzeugen Sie sich, dass auf dem Gelände keine Gegenstände vorhanden sind, die von der Maschine geschleudert werden könnten und dadurch eine große Gefahr, für jeden, der sich in der Nähe aufhält, darstellen.

Personen, Tiere oder Sachen in einem Sicherheitsabstand von mindestens 15 Metern von der Maschine entfernt halten. Der Anwender muss, um zu verhindern von geschleuderten Gegenständen getroffen zu werden, folgende Schutzkleidung tragen: GESICHTSSCHUTZMASKE, ARBEITSANZUG, STIEFEL, HANDSCHUHE, KAPPE.

Führen Sie niemals Wartungsarbeiten bei laufendem Motor durch.

**VOR JEDEM EINGRIFF DEN MOTOR ABSTELLEN.**

Die Schutzvorrichtungen dürfen nicht manipuliert oder ausgeschaltet werden.

Der Anwender ist stets für Schäden an Dritten verantwortlich.

Der unsachgemäße Maschinengebrauch durch den Anwender führt zum Verfall der Garantie und zur Ablehnung jeglicher Haftungsansprüche.

Sollte während der Arbeit eine Maschinenstörung festgestellt werden, wenden Sie sich bitte an den Kundendienst ihres Händlers. VERSUCHEN SIE NIEMALS, DIE MASCHINE EIGENHÄNDIG ZU REPARIEREN. UNERFAHRENHEIT KANN ZU SCHWERWIEGENDEREN SCHÄDEN FÜHREN.

Verwenden Sie stets Originalersatzteile, die vom Hersteller geliefert werden.

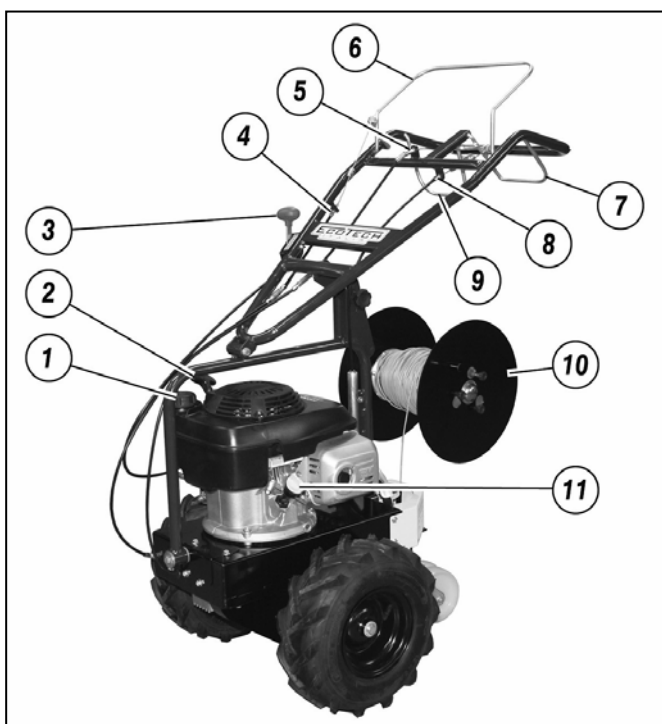

1. Kraftstoffdeckel
2. Drehgriff zum Anlassen des Motors
3. Gashebel
4. Einstellung der Fräskupplung
5. Einstellung des Vorschubs
6. Schalthebel der Fräse
7. Steuerhebel Kippmechanismus Lenker
8. Einstellung der Kippsteuerung
9. Schalthebel Vorschub
10. Kabeltrommel
11. Motorölkappe

Abb.1

## GEBRAUCHSANLEITUNGEN

Vor Anlassen des Motors und dem Beginn der Arbeit sind die unten aufgeführten Prüfungen sorgfältig auszuführen

- Kontrollieren Sie die Unversehrtheit der Ausgangsöffnung des Kabels aus der Flosse für die Kabelverlegung (Abb. 2). Es ist vor allem zu kontrollieren, dass um die gesamte Öffnung herum keine Einschnitte vorhanden sind und dass der Rand der Öffnung nicht scharf oder ausgezackt ist. Bei vorhandenen Beschädigungen ist die Flosse auszuwechseln, Code 7456.



Abb. 2

- Überprüfen Sie, dass der Ölstand nicht unter dem Minimum liegt: Die Verschlusskappe (Abb. 1 Nr. 11) aufschrauben, mit einem sauberen Tuch den Ölmesstab reinigen und die Verschlusskappe wieder aufschrauben. Erneut aufschrauben und überprüfen, ob der Ölstand zwischen den zwei Kerben, Minimum und Maximum, liegt. Liegt der Ölstand unter dem Minimum, mit Öl auffüllen, bis der optimale Ölstand erreicht ist. (Das geeignete Öl erhalten Sie bei Ihrem Händler).

### **ACHTUNG!!! DIE NEUE MASCHINE WIRD OHNE MOTORÖL GELIEFERT**

- Vergewissern Sie sich, dass alle Schrauben gut festgezogen sind.
- Überprüfen Sie, dass alle Hebel in neutraler Stellung stehen (Abb. 1 Nr. 6/Nr. 9).
- Den Luftfilter reinigen, falls Unreinheiten vorhanden sein sollten (siehe Betriebsanleitungen des Motors).
- Die Maschine mit Treibstoff auftanken, dazu einen Trichter mit Filter verwenden.
- Den Treibstoffhahn öffnen (siehe Betriebsanleitungen des Motors).
- Für den Kaltstart des Motors, den Gashebel (Abb. 1 Nr. 3) auf die START-Position stellen.
- Den Drehgriff zum Anlassen des Motors greifen (Abb. 1 Nr. 2) und dann einen energischen Ruck ausüben. Einige Minuten warten, bis der Motor seine Betriebstemperatur erreicht, bevor Sie die Maschine auf Hochtouren bringen.

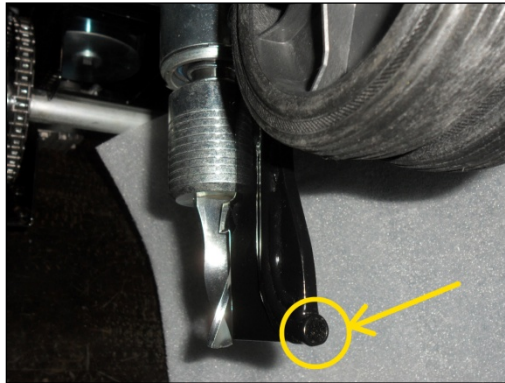
BEACHTEN SIE AUCH DIE IN DEN BETRIEBSANLEITUNGEN DES MOTORS ENTHALTENEN ANLEITUNGEN.

Bevor mit der Arbeit begonnen wird, das Kabel in die entsprechende Kabelspule legen, die Einbautiefe einstellen, das Kabelende an einen Pflock binden und sicher stellen, dass sich in einem Aktionsradius von mindestens 15 Metern keine Personen, Tiere oder Wertsachen befinden. Dann den Motor starten, und sobald er warm gelaufen ist, mit der Arbeit beginnen. Den Drehschalthebel der Fräse bis zum Anschlag betätigen (Abb. 1 Nr. 9), den Vorschubhebel bis zum Anschlag einlegen und mit der Arbeit beginnen, dabei stets höchste Vorsicht walten lassen. Die unten aufgelisteten Beschreibungen der Arbeitsschritte aufmerksam lesen. Im Sommer oder wenn der Boden besonders trocken ist, die Wiese vor Arbeitsbeginn reichlich gießen.

**DIE MASCHINE BENÖTIGT EINE EINFahrZEIT! WÄHREND DER ERSTEN BETRIEBSSTUNDE STELLEN SICH DIE RIEMEN EIN. ÜBERPRÜFEN SIE, DASS DIE SPANNFEDERN STETS ANGEMESSEN ARBEITEN** (Abb. 1 Nr. 4/Nr. 5).

### POSITIONIERUNG DES KABELS AUF DER TROMMEL

Für einen besseren Maschinengebrauch empfehlen wir, aufgrund der vielfältigen Kabelarten und der auf dem Markt vorhandenen Spulentypen, das Kabel auf die dafür vorgesehene Kabeltrommel aufzuwickeln (Abb. 1 Nr. 10), mit Hilfe des an der Kabeltrommel befindlichen Hebels. Es ist wichtig, das Kabel im Uhrzeigersinn aufzuwickeln, um während der Arbeit eine perfekte Abwicklung des Kabels (Abb. 3) zu gewährleisten. Möchte man hingegen die bereits aufgewickelten Kabelspulen verwenden, kann die linke Wandseite von der Kabeltrommel abmontiert werden, indem die drei Knöpfe (Abb. 4) gelöst werden und an der Wandseite eine leichte Drehung durchgeführt wird. Die Spule auf das Rohr der Kabeltrommel positionieren, eventuell unter Verwendung von Adaptern, dann die Wand wieder montieren und die drei Knöpfe fest anziehen. Nachdem das Kabel in der Kabeltrommel positioniert ist, das Kabelende in das Rohr der Flosse (Abb. 5) einfädeln, bis es unten einige Zentimeter herausragt.



Abb.3



Abb.4

1- ausbaubare Platte  
2- Knauf

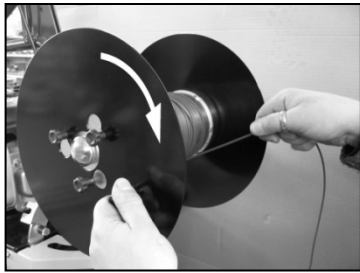

Abb.5

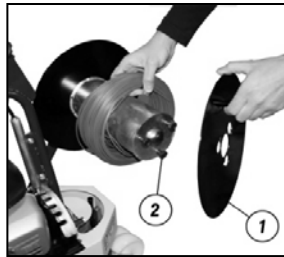
### MONTAGE ODER AUSTAUSCH DER FRÄSE

Die Maschine ist mit einem Mechanismus ausgestattet, der einen schnellen Austausch der Fräse gestattet, ohne Verwendung von Werkzeugen (Abb. 6). Für die Montage oder den Austausch der Fräse den Kopf (Abb. 7) nach oben drücken, die abgenutzte Fräse herausziehen, falls bereits im Kopf vorhanden (Abb. 8) und die neue Fräse einsetzen, den Kopf während der gesamten Operation nach oben gedrückt halten. Dann den Kopf, der sich dank einer Feder wieder in seine Ausgangsstellung zurücksetzt und die Fräse automatisch blockiert, loslassen. Bei einem Austausch der Fräse während des Betriebs, ist es notwendig, den Kopf gut zu reinigen und die Gras- und Erdrückstände zu entfernen. Vergewissern Sie sich während der Montage der neuen Fräse, dass kein Schutt in den Schnellanschluss-Mechanismus gelangt. Es ist in jedem Fall ratsam, den o.g. Mechanismus häufig zu reinigen und einzuschmieren (siehe auch "REINIGUNG DES KOPFTEILS").



Abb.6



Abb.7

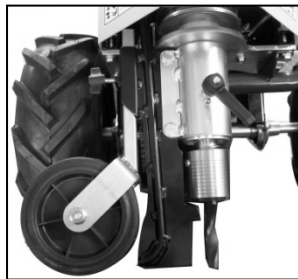

Abb.8

### REGULIERUNG DER EINBAUTIEFE

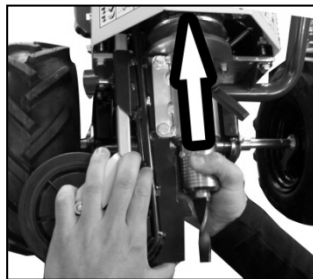
Zur Regulierung der Tiefe müssen die Knäufe, die am hinteren Teil der Flosse montiert sind (Abb. 9 Nr. 1) betätigt werden. Die Knäufe mit einigen Drehungen gegen den Uhrzeigersinn lösen, die Halterung der beiden kleinen Hinterräder (Abb. 9 Nr. 3) heben oder senken, wobei als Bezugspunkt für die Tiefe der Messstab verwendet wird, der sich neben der Halterung befindet (Abb. 9 Nr. 2). Nachdem die gewünschte Tiefe festgelegt wurde, den Knauf im Uhrzeigersinn wieder fest anziehen (Abb. 9 Nr. 1). Die Zahlen auf dem Messstab entsprechen den Zentimetern und reichen von 1 bis 6.

Abb.9

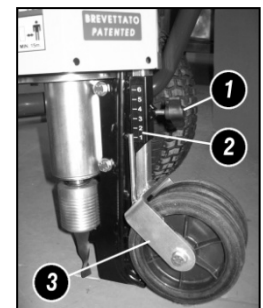

### REGULIERUNG DER GESCHWINDIGKEIT

Um die Einbaugeschwindigkeit ins Erdreich zu regulieren, wird der Gashebel (Abb. 1 Nr. 3) betätigt, wobei die Motordrehzahl erhöht oder gesenkt wird. Regulieren Sie **NIEMALS** die Geschwindigkeit, indem Sie die Kupplungsscheiben leicht aus dem Getriebegehäuse gleiten lassen. Durch eine solche Tätigkeit werden schwerwiegende Schäden am mechanischen Teil des Getriebes verursacht. Der Vorschubhebel (Abb. 1 Nr. 9) muss **STETS** bis zum Anschlag gezogen werden, d.h. er muss den Lenker berühren.

### REGULIERUNG DER LENKERHÖHE

Der Lenker an der Maschine kann auf fünf verschiedene Höhen eingestellt werden. Zur Einstellung dieser Höhen, den hinteren Griff des Lenkers gegen den Uhrzeigersinn lösen (Abb. 10 Nr. 2), bis der Knauf abgezogen werden kann (Abb. 10 Nr. 1), die gewünschte Höhe wählen und den Knauf in die neue Aussparung einsetzen, im Uhrzeigersinn festschrauben und den Griff bis zum Anschlag festziehen.

Abb.10



### REGULIERUNG DER NEIGUNG DES LENKERS

Wenn unter Hecken, hervorstehenden Ästen, Latten oder anderen, seitlich hervorstehenden Hindernissen gearbeitet wird, besteht die Möglichkeit, den Lenker auf die dem Hindernis entgegengesetzte Seite zu neigen (Abb. 11). Zur Regulierung der Neigung, den Hebel, der sich unten links am Lenker befindetet, bis zum Anschlag ziehen (Abb. 1 Nr. 7), wobei der entsprechende Stift in eine der neun Aussparungen gesetzt wird, die sich auf der Zahnstange des Lenkers befinden. An der Maschine können folglich rechts und links je 4 Neigungsstufen eingestellt werden.



Abb.11

### BLOCKIERUNG DER AUSRICHTBAREN FLOSSE

Wenn das Kabel auf langen geradlinigen Strecken ins Erdreich verlegt wird, kann die ausrichtbare Flosse (Abb. 12) blockiert werden, um eine höhere Richtungstreue der Maschine zu gewährleisten. Die Flosse lässt sich einfach blockieren, indem der Griff, der sich auf der rechten Seite der Trägervorrichtung befindet (Abb. 12 Nr.1) festgezogen wird.



Abb.12

### REGULIERUNG DER BREITE DER RÄDER

Beide Räder sind mit Halbachsen ausgerüstet, deren Breite über 4 Stufen seitlich verstellbar ist. Dieses System bietet die Möglichkeit, zwischen der Fräse und dem Rand einen Abstand von 5, 27, 29 oder 31 cm einstellen zu können. (Abb. 13). Auf diese Weise wird das Kabel von jedem Rand, jeder Mauer oder Hecke in gleichem Abstand ins Erdreich verlegt. Für die Einstellung dieses Abstands einfach den Blockierstift (Abb. 13 Nr. 2) herausziehen und in eine der 4 Aussparungen auf der Halbachse setzen (Abb. 13 Nr. 1), dann die Sicherheitsfeder einsetzen.

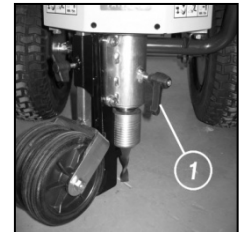

Abb.13

### BEGINN DER ARBEIT

Nachdem das Kabel positioniert und die Fräse montiert ist, muss das Kabel am Boden verankert werden. Zu diesem Zweck ganz einfach einen Nagel oder einen Pflock in die Erde setzen und das Kabelstück, das unten aus der Flosse heraus ragt, daran festmachen. Auf diese Weise wird sichergestellt, dass das Kabel während der ersten Arbeitsmeter in den mit der Fräse ausgeführten Schnitt ins Erdreich verlegt wird.

### ENDE DER ARBEIT

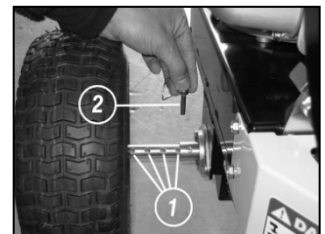
Nachdem die Arbeit beendet wurde, den Motor ausschalten, den Gashebel (Abb. 1 Nr. 3) auf STOP setzen (oder falls am Motor kein Hebel vorgesehen ist, den Stopp verwenden, nachdem die Motordrehzahl auf ein Minimum gesenkt wurde) und falls vorhanden, den Benzinhahn schließen. Wenn Sie von der Arbeit zurückkehren, muss der Fräskopf gereinigt und eingeschmiert werden (siehe folgenden Abschnitt). Außerdem ist die Flosse für die Kabelverlegung sorgfältig zu reinigen, damit keine Schmutzreste in ihr zurückbleiben.

## REINIGUNG UND WARTUNG DES KOPFES

Am Ende jedes Maschinenbetriebs ist es notwendig, den Fräskopf sorgfältig zu reinigen. Befolgen Sie hierzu aufmerksam die folgenden Arbeitsphasen.

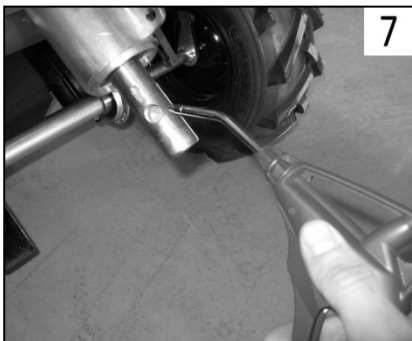
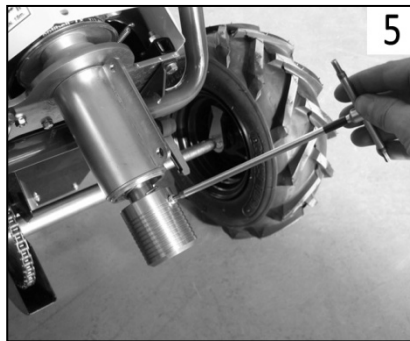
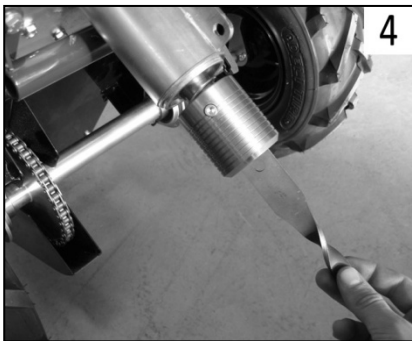
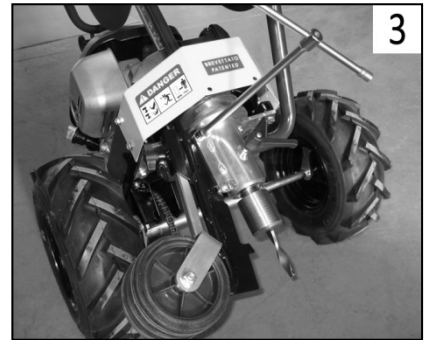
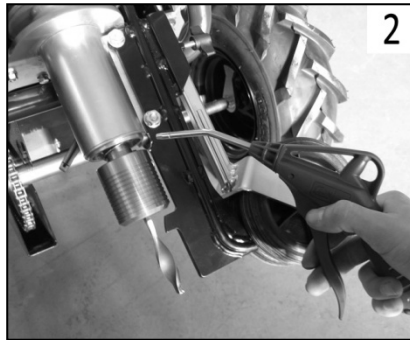
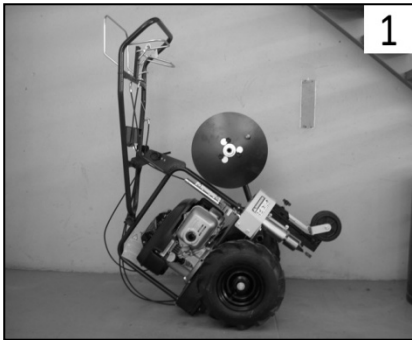

- 1- Die Maschine nach vorne neigen und vorsichtig auf die Erde legen.
- 2- Alle Gras- und Erdrückstände beseitigen und mit Pressluft gut ausblasen.
- 3- Die Flosse ausbauen, dazu die beiden Schrauben abschrauben.
- 4- Die Fräse entfernen (lesen Sie dazu den Abschnitt "MONTAGE ODER AUSTAUSCH DER FRÄSE").
- 5- Die Endanschlagsschraube des Kopfes abschrauben.
- 6- Kopf, Feder und Distanzstück abziehen und die Kugel entfernen.
- 7- Alles mit Pressluft ausblasen und die Erd-, Gras- und schmutzigen Fettrückstände vollständig entfernen, auch unter Verwendung eines guten Lösungsmittels.
- 8- Alle Einzelteile mit einem guten Lösungsmittel reinigen und jedes einzelne Teil gut einschmieren. Das wasserabweisende Fett auf die Fräswelle schmieren.
- 9- Die Kugel wieder einsetzen, in die Welle das Distanzstück, die Feder und den Kopf einfügen. Die Feder muss mit dem spitzen Teil nach unten zeigen, das heißt zum Kopf hin. Die Endanschlagsschraube des Kopfes wieder einschrauben und die Fräse montieren.

## **MÖGLICHE STÖRFÄLLE UND LÖSUNGEN**

A. Der Motor startet nicht: Vergewissern Sie sich, dass

- Treibstoff im Tank vorhanden ist (Abb. 1 Nr. 1).
- der Benzinhahn, falls am Motor vorgesehen, nicht geschlossen ist.
- bei kaltem Motor, der Gashebel auf der START-Position steht (Abb. 1 Nr. 3).
- bei heißem Motor, der Gashebel nicht auf START-Position steht (der Motor könnte absaufen).
- der Gashebel sich nicht auf STOP befindet.
- der Treibstoff zum Vergaser gelangt.
- Der Luftfilter nicht verstopft ist (siehe Betriebsanleitungen des Motors).
- Die Entlüftungsöffnung auf dem Treibstoffdeckel nicht verstopft ist (Abb. 1 Nr. 1).
- die Kerze in der Lage ist zu zünden.

Sollten diese Maßnahmen nicht zu den erhofften Ergebnissen führen, wenden Sie sich bitte an Ihren Händler.

B. Die Fräse dreht sich nicht, nachdem der entsprechende Hebel bedient wurde:

- Überprüfen Sie, dass der Riemen nicht abgenutzt ist.
- Überprüfen Sie, dass der Riemen nicht aus den Riemenscheiben ausgetreten ist.
- Vergewissern Sie sich, dass der Hebel einen angemessenen Riemenzug auslöst.

C. Die Fräse dreht sich weiter, nachdem der entsprechende Hebel bedient wurde:

- Vergewissern Sie sich, dass die Bremse der Riemenscheibe eingeschaltet ist. Falls dies nicht der Fall ist, die Haube entfernen und die Einstellung lockern, bis der Bremsbelag auf der Schulter der Riemenscheibe aufsetzt.
- Überprüfen Sie, dass der Bremsbelag nicht abgenutzt ist

D. Die Maschine arbeitet nicht angemessen: Überprüfen Sie,

- ob die Fräse zu sehr abgenutzt ist.
- ob die Fräse beschädigt ist oder nicht montiert wurde.
- ob der Luftfilter (siehe Betriebsanleitungen des Motors) verstopft ist und dadurch einen erheblichen Leistungsverlust des Motors verursacht. In diesem Fall, den Luftfilter mit Pressluft ausblasen oder durch einen neuen ersetzen. Luftfilter finden Sie bei Ihrem Händler.
- ob noch Benzin vorhanden ist.
- ob der Motorölstand unter dem Minimum liegt (Abb.1 Nr.11).

E. Der Vorschubhebel wurde eingestellt, der Motor bewegt sich nicht:

- Die Einstellung des Kabels des Vorschubhebels verändern, falls dieses zu locker sitzt (Abb. 1 Nr.5).
- Sicher stellen, dass die Treibriemen nicht abgenutzt sind.
- Überprüfen Sie, dass die Kette nicht gebrochen oder zu locker ist.
- Überprüfen Sie, dass die Kupplungsscheiben im Innern des Getriebegehäuses nicht zu sehr abgenutzt sind.

F. Die Maschine ist hart in der Lenkung:

- Überprüfen Sie, dass der Griff (Abb. 12 Nr.1) locker ist.

G. Der Fräskopf gleitet nicht und behindert dadurch den Austausch der Fräse:

- Den Apparat reinigen und etwaige Rückstände beseitigen. (siehe Abschnitt "REINIGUNG UND WARTUNG DES KOPFES").
- Vergewissern Sie sich, dass sich nach längerem Stillstand kein Rost im System gebildet hat. (siehe Abschnitt "REINIGUNG UND WARTUNG DES KOPFES").

H. Die Isolierung des verlegten Kabels ist beschädigt:

- Die Kabelausgangsöffnung aus der Flosse ist beschädigt. Flosse ersetzen.
- Das Rohr, in dem das Kabel läuft und das ein Teil der Flosse ist, ist verschmutzt. Rohr reinigen.

**VERÄNDERN SIE NIEMALS DIE EINSTELLUNG DER KABEL, WENN IHNEN NICHT DER ZWECK BEKANNT IST! DIESER EINGRIFF KÖNNTE DIE KORREKTE MASCHINENFUNKTION BEEINTRÄCHTIGEN!**

### **WARTUNG DER MASCHINE**

Während langer Ruhephasen der Maschine ist es sinnvoll: den Fräskopf zu reinigen und einzuschmieren (siehe Abschnitt "REINIGUNG UND WARTUNG DES KOPFES"), den Kraftstofftank zu leeren (Abb. 1 Nr.1), den Zylinder mit geeigneten Produkten einzuschmieren, die bei Ihrem Händler erhältlich sind, den Luftfilter zu reinigen (siehe Betriebsanleitungen des Motors), den Benzinrückstand aus der Vergaserkammer zu entfernen, die durch Abnutzung oder Stöße nicht mehr lackierten Maschinenteile sowie die Teile, deren Verzinkung verbraucht scheint einzuschmieren, um möglichen Rostbildungen vorzubeugen, die Maschine mit Pressluft auszublasen, wenn nach der Arbeit Maschinenteile nass sein sollten. Es wird davon abgeraten, Wasserspritzpumpen zu verwenden.

Für jeden Eingriff am Motor, beachten Sie bitte die Angaben in den Betriebsanleitungen des Motors, die Sie zusammen mit der Maschine erhalten.

Es ist grundsätzlich sinnvoll, den Ölstand mindestens alle 8 Betriebsstunden zu prüfen und den Luftfilter alle 4 Stunden oder öfter zu reinigen, wenn in besonders staubigen Bereichen gearbeitet wird. Für einen guten Maschinengebrauch sollte der Motor niemals beansprucht werden. Wenn weißer Rauch aus dem Auspuff austritt, die Geschwindigkeit drosseln.

### **TECHNISCHE DATEN**

MOTOR.....	HONDA GCV 160 4 takt, 4,5 Kw.
ANTRIEB.....	Keilriemen und getriebe.
GESCHWINDIGKEIT.....	36 Mt./min.
TIEFE.....	1 - 6 cm.
ENTFERNUNG VOM RAND... ..	25, 27, 29, 31 cm.
GEWICHT.....	49 kg.

## ¡IMPORTANTE!

Esta máquina ha sido construida según las normas CE y está certificada con la marca 

En el interior de este manual y en la máquina encontrará indicaciones y anotaciones seguidas de la señal de peligro que indican un peligro potencial. Por lo tanto se aconseja prestar atención a todo lo que se representa o escribe con el fin de garantizar una mayor seguridad al operador y a cualquier persona que se encuentre en el radio de acción de la máquina.



Señal de peligro

### DESCRIPCIÓN DE LOS SÍMBOLOS

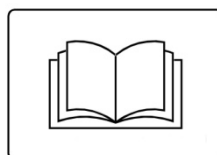

Se aconseja la lectura de esta manual de uso antes de poner en marcha la máquina e iniciar el trabajo.



**¡¡ATENCIÓN!!** El carburante es altamente inflamable, manejarlo con especial atención y cuidado. No efectúe el llenado con el motor en funcionamiento, o mientras fuma, o en presencia de llamas o chispas.



La máquina durante el trabajo, puede lanzar piedras, trozos de hierba u otros objetos. Se aconseja que el operador, para que no cause daños a terceras personas, se asegure de que no haya otras personas en un radio de al menos 15 metros antes de usar la máquina.

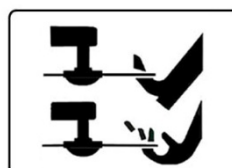

La máquina está dotada de una pieza de corte giratoria. ¡No acerque nunca las manos y los pies!

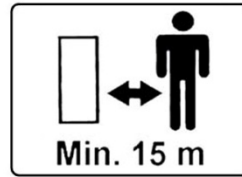

Se aconseja que el operador, para que no cause daños a terceras personas, se asegure de que no haya otras personas en un radio de al menos 15 metros antes de usar la máquina.



Use siempre una máscara de protección para la cara.



Etiqueta resumen de los peligros aplicada en la máquina y bien visible.

¡¡ATENCIÓN!! La máquina está equipada con una pieza de corte de extrema potencia, por lo tanto mantenga las manos y los pies lejos de la misma y no realice operaciones en la máquina con el motor en funcionamiento.

No trabaje en zonas donde haya grava, piedras y cuerpos extraños que puedan ser lanzados por los hilos de corte y puedan herir a personas o cosas cercanas. Mantenga alejada a las personas unos 30 metros de la máquina. El operador deberá usar la máscara de protección para la cara y botas de goma.

¡¡ATENCIÓN!! No acerque nunca las manos por ningún motivo al mecanismo de oscilación colocado en la máquina, dicho mecanismo puede aplastar los dedos de las manos.

#### **N.B.**

¡EL CUMPLIMIENTO DE DICHAS NORMAS NO ES UNA PÉRDIDA DE TIEMPO!

ESTAS CONTRIBUYEN A EVITAR DAÑOS IRREPARABLES A PERSONAS O COSAS Y GARANTIZAN UNA SEGURIDAD AL OPERADOR.



PLACA CE IDENTIFICATIVA DE LA MÁQUINA.

## **CLH CABLE LAYER – NT 60** MÁQUINA DE CABLEADO PROFESIONAL

Estimado cliente, le agradecemos que haya confiado en ECOTHECH ITALIA y esperamos que el uso de la nueva máquina responda plenamente a sus exigencias. Con el fin de un uso óptimo de la máquina de cableado y de un eficaz mantenimiento en el tiempo, le aconsejamos que lea todas las indicaciones y las advertencias descritas en este manual que deberá conservar y acompañar siempre a la máquina.

**¡ANTES DE PONER EN MARCHA LA MÁQUINA, LEA ATENTAMENTE LAS INSTRUCCIONES PARA EL USO!**

### **NORMAS GENERALES CONTRA ACCIDENTES**

Use siempre la máquina con extrema precaución.

Lea atentamente este manual antes de iniciar el trabajo con la máquina.

En la máquina encontrará etiquetas de seguridad: ¡no son figuras decorativas! Sirven para recordar al operador en cualquier momento cuáles son los daños que pueden ser provocados por el uso inadecuado de la máquina. Por lo tanto preste siempre mucha atención a lo que estas representan.

La máquina está equipada con una pieza giratoria compuesta de una fresa de acero extremadamente cortante.

**¡¡¡NO ACERQUE LAS MANOS Y PIES A ESTA PIEZA DE CORTE!!!**

Si la máquina se cediera a otras personas, asegúrese de que estas conozcan dichas normas contra accidentes y las instrucciones de uso.

Antes de iniciar el trabajo, asegúrese de que en el terreno no haya objetos que puedan ser lanzados por la máquina y causen daños a quien se encuentre próximo.

Personas, animales o cosas deberán estar a una distancia mínima de 15 metros de la máquina. El operador deberá usar medios de protección como: MÁSCARA DE PROTECCIÓN PARA LA CARA, MONO DE TRABAJO, BOTAS, GUANTES, GORRO.

No efectúe nunca el mantenimiento de la máquina con el motor en funcionamiento.

**PARAR EL MOTOR ANTES DE EFECTUAR CUALQUIER INTERVENCIÓN.**

No manipule o desactive los dispositivos de seguridad.

El operador siempre es responsable de los daños causados a terceras personas.

El uso inadecuado de la máquina por parte del operador hace que decaiga la garantía y comporta la pérdida de cualquier responsabilidad.

Si durante el trabajo observa un mal funcionamiento de la máquina, contacte con el centro de asistencia donde la ha comprado. NO INTENTE NUNCA ARREGLARLA SOLO. LA FALTA DE EXPERIENCIA PUEDE PROVOCAR DAÑOS PEORES.

Use siempre recambios originales de la empresa fabricante.

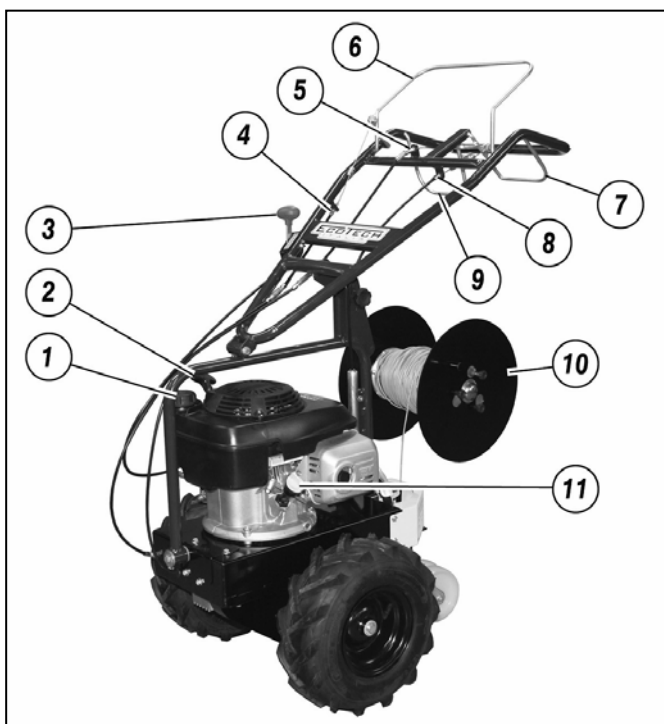

- 1- Tapón del carburante
- 2- Manivela puesta en marcha motor
- 3- Llave de paso del gas
- 4- Registro del acoplamiento fresa
- 5- Registro del avance
- 6- Palanca acoplamiento fresa
- 7- Palanca de mando oscilación manillar
- 8- Registro del mando oscilación
- 9- Palanca acoplamiento avance
- 10- Recogedor del cable
- 11- Tapón del aceite del motor

Fig.1

## **INSTRUCCIONES PARA EL USO**

Antes de poner en marcha el motor y de comenzar a trabajar, realice atentamente los controles indicados a continuación:

- Controlar que el orificio de salida del cable perimetral de la aleta de enterrado esté íntegro (fig. 2). En particular, controle que no haya cortes a lo largo del contorno del orificio y que este último no tenga bordes afilados ni irregulares. En caso de que haya algún daño, será necesario reemplazar la aleta, código 7456.

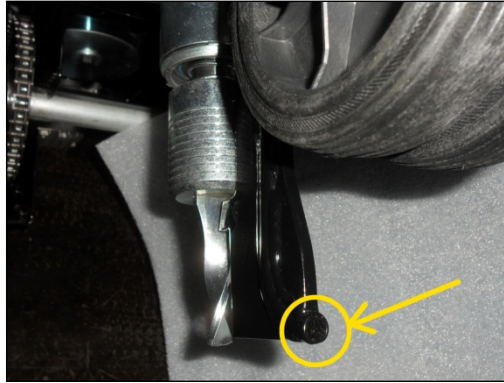

Fig. 2

- Controlar que el nivel del aceite no esté por debajo del mínimo: desenroscar el tapón (fig. 1 n° 11), con un paño, limpiar la varilla de nivel y volver a enroscar el tapón. Desenroscar de nuevo y asegúrese de que el nivel esté comprendido entre las dos muescas de mínimo y máximo. Si el nivel está por debajo del umbral mínimo, añada aceite hasta obtener el nivel adecuado. (pedir el aceite apropiado a su vendedor de confianza).

### **¡¡ATENCIÓN!! LA MÁQUINA NUEVA SE SUMINISTRA SIN ACEITE DEL MOTOR**

- Verificar que todos los tornillos estén apretados correctamente.
- Controlar que todas las palancas estén en punto muerto (fig.1 n°6/n°9).
- Limpiar el filtro del aire si hay impurezas (ver manual del motor).
- Llenar la máquina de carburante usando un embudo con filtro.
- Abrir el grifo del carburante (ver manual del motor).
- Para poner en marcha el motor en frío posicionar la llave de paso del gas (fig.1 n° 3) en la posición START.
- Agarrar la manivela de puesta en marcha del motor (fig.1 n°2) y tirar enérgicamente. Esperar algunos minutos a que alcance la temperatura de ejercicio antes de llevarlo al régimen máximo.

SE ACONSEJA ATENERSE A LAS INSTRUCCIONES DESCRITAS EN EL MANUAL DEL MOTOR.

Antes de iniciar el trabajo es necesario posicionar el cable en el enrollador correspondiente, regular la profundidad del enterrado, atar la extremidad del cable a un piquete, asegurarse de que no haya personas, animales o cosas de valor en un radio de al menos 15 metros, a continuación poner en marcha el motor y una vez caliente podrá iniciar el trabajo. Accionar hasta el fondo la palanca de acoplamiento rotación de la fresa (fig.1 n°9), embragar hasta el fondo la palanca de avance (fig.1 n°1) e iniciar el trabajo con la máxima prudencia. Leer atentamente la descripción de las operaciones abajo indicadas. Durante el verano o en presencia de terreno seco, se aconseja regar abundantemente el césped el día antes de efectuar el trabajo.

**¡LA MÁQUINA NECESITA EL RODAJE! DURANTE LA PRIMERA HORA DE TRABAJO LAS CORREAS SE AJUSTAN. CONTROLAR QUE LOS RESORTES DE TENSION TRABAJEN SIEMPRE ADECUADAMENTE (fig.1 n°4/n°5).**

### **POSICIONAMIENTO DEL CABLE EN EL RECOGEDOR**

Para un uso adecuado de la máquina dada la variedad de los tipos de cable y de los tipos de bobinas en comercio, se aconseja enrollar el cable en el correspondiente recogedor (fig.1 n°10) usando la manivela del recogedor. Es importante enrollar el cable en sentido horario para garantizar durante el trabajo un perfecto desenrollado (fig. 3). En cambio, si desea usar las bobinas de cable ya enrolladas, se puede desmontar del recogedor la pared izquierda aflojando los tres pomos (fig. 4) y con una ligera rotación de la pared, colocar la bobina en el tubo del recogedor usando adaptadores, luego volver a montar la pared y apretar a fondo los tres pomos. Una vez colocado el cable en el recogedor, introducir la extremidad del cable dentro del tubo de la aleta (fig. 5) hasta que salga algunos centímetros de la parte inferior.

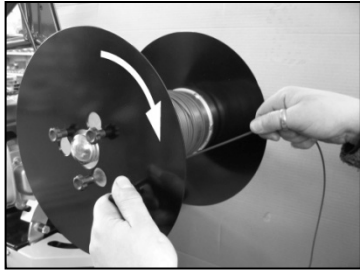

Fig.3

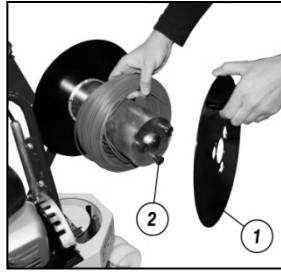

Fig.4

1- Placa desmontable  
2- Pomo



Fig.5

### MONTAJE O SUSTITUCIÓN DE LA FRESA

La máquina está dotada de un mecanismo que permite la rápida sustitución de la fresa sin el uso de herramientas (fig. 6). Para el montaje o la sustitución de la fresa es necesario empujar el cabezal (fig. 7) hacia arriba, extraer la fresa desgastada si estuviera en el cabezal (fig. 8) e introducir la nueva fresa presionando el cabezal hacia arriba, luego soltar el cabezal que, gracias a un resorte se coloca en la posición inicial bloqueando la fresa automáticamente. En caso de sustitución de la fresa durante el trabajo es necesario limpiar bien el cabezal eliminando los restos de hierba y tierra y asegurarse durante el montaje de la fresa nueva que no entren residuos en el mecanismo de acoplamiento rápido. De todas formas se recomienda limpiar y engrasar frecuentemente dicho mecanismo (ver “LIMPIEZA DEL CABEZAL”).

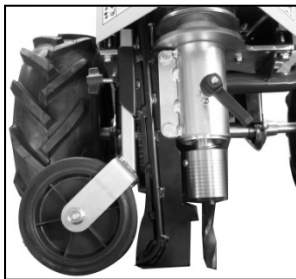

Fig.6

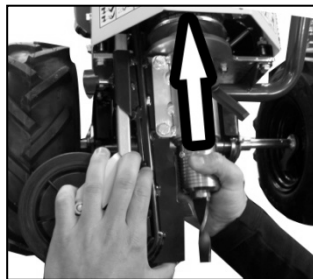

Fig.7

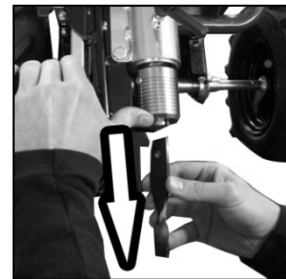
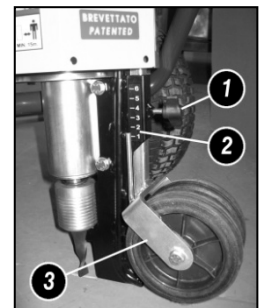

Fig.8

### REGULACIÓN DE LA PROFUNDIDAD DE ENTERRADO

Para regular la profundidad es necesario trabajar en el pomo montado en la parte posterior de la aleta (Fig. 9 n°1). Aflojar el pomo alguna vuelta en sentido levógiro, levantar o bajar el soporte de las dos ruedas posteriores (fig. 9 n°3) utilizando como referencia para la profundidad la varilla graduada al lado del soporte (fig. 9 n°2) y una vez que ha individuado la profundidad deseada, apretar a fondo el pomo (fig. 9 n°1) en sentido horario. Los números de la varilla corresponden a centímetros y van del 1 al 6.

Fig.9



### REGULACIÓN DE LA VELOCIDAD

Para regular la velocidad de enterrado trabajar en la llave del acelerador (fig.1 n°3) elevando o disminuyendo las revoluciones del motor. **NUNCA** regule la velocidad deslizando ligeramente los discos de fricción de la caja de transmisión. Esta operación crea un grave daño en la parte mecánica de la transmisión. La palanca de avance (fig.1 n°9) **SIEMPRE** debe estar tirada hasta el fondo, es decir, tocando el manillar.

### REGULACIÓN DE LA ALTURA DEL MANILLAR

La máquina permite cinco alturas del manillar. Para regular dicha altura aflojar en sentido levógiro la manija posterior del manillar (fig. 10 n°2) hasta extraer el pomo (fig. 10 n°1), seleccionar la altura deseada, a continuación volver a introducir el pomo en el nuevo orificio, y volver a enroscar en sentido horario y apretar a fondo la manija.

Fig.10



### REGULACIÓN RÁPIDA DE LA INCLINACIÓN DEL MANILLAR

Cuando deba trabajar debajo de los setos, ramas salientes, palos o cualquier tipo de obstáculo lateral es posible inclinar el manillar por la parte opuesta del obstáculo (fig. 11). Para regular la inclinación tirar a fondo de la palanca en la parte inferior izquierda del manillar (fig.1 n°7) colocando el perno correspondiente en uno de los nueve orificios de la cremallera en la base del manillar. La máquina permite cuatro niveles de inclinación a la derecha y cuatro a la izquierda.

Fig.11



### BLOQUEO DE LA ALETA ORIENTABLE

Cuando se entierra el cable para los tramos rectilíneos largos, es posible bloquear la aleta orientable (fig. 12) para garantizar una mayor dirección a la máquina. Para bloquear la aleta basta apretar la manija colocada en la parte lateral derecha del aparato de soporte (fig.12 n°1).

Fig.12

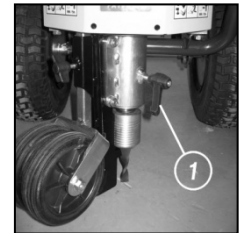

### REGULACIÓN DE LA ANCHURA DE LAS RUEDAS

Ambas ruedas están dotadas de semiejes que se pueden regular en anchura en 4 posiciones. Este sistema ofrece la posibilidad de tener una distancia de la fresa respecto al borde regulable que puede ser de 25, 27, 29 o 31 cm. (fig.13). Esto permite un enterrado del cable equidistante de cualquier borde, pared, o seto. Para regular esta distancia extraer el perno de bloqueo (fig.13 n°2) y colocarlo en uno de los 4 orificios en el semieje (fig.13 n°1) a continuación volver a bloquear el resorte de seguridad.

Fig.13

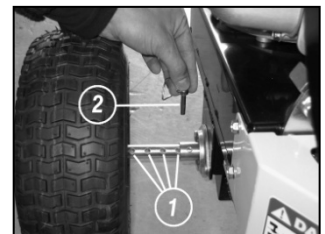

### INICIO DEL TRABAJO

Una vez colocado el cable y montada la fresa, es necesario asegurar el cable al terreno. Para dicha operación deberá hundir una punta o un piqueta en el terreno y atar el trozo de cable que sale de la parte inferior de la aleta. Esta operación garantiza el enterrado del cable en el corte que la fresa crea en el terreno durante los primeros metros de trabajo.

### FIN DEL TRABAJO

Una vez que el trabajo ha terminado, para parar el motor, llevar la llave de paso del gas (fig.1 n°3) a la posición STOP y (o si el motor no está provisto de llave de paso del gas, utilizar el interruptor de stop después de haber llevado al mínimo el régimen de revoluciones), y si estuviera, cerrar la llave de la gasolina. Una vez terminado el trabajo es indispensable limpiar y engrasar el cabezal de la fresa (ver parágrafo siguiente). También es necesario limpiar cuidadosamente la aleta de enterrado del cable para que no quede ningún residuo de suciedad en su interior.

### LIMPIEZA Y MANTENIMIENTO DEL CABEZAL

Al final de cada uso de la máquina es necesario efectuar una cuidadosa limpieza del cabezal de la fresa. Para dicha operación seguir atentamente las fases siguientes.

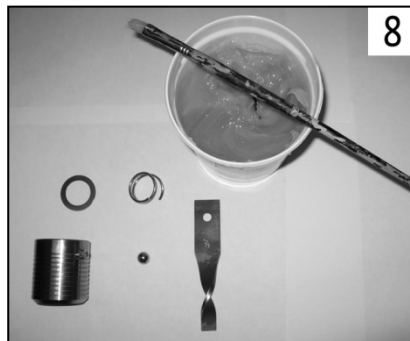
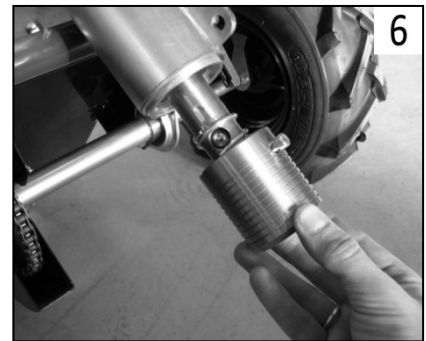
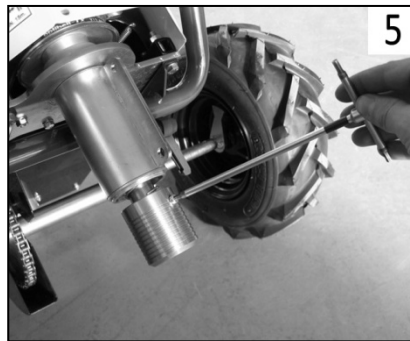
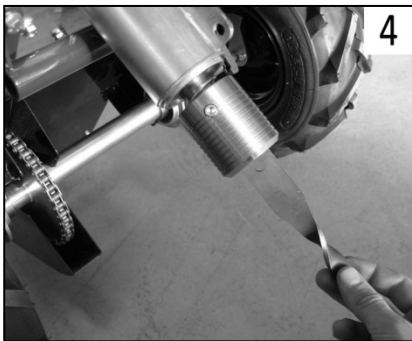
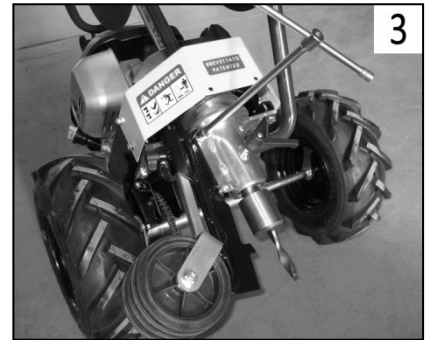
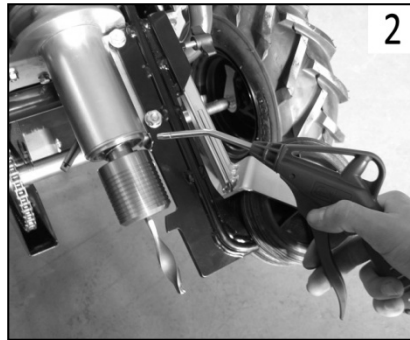
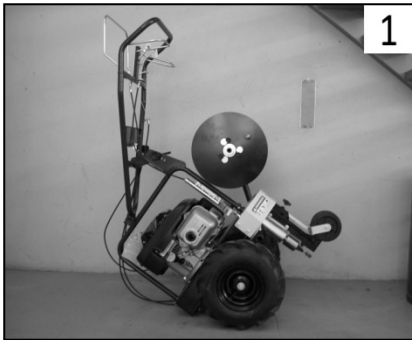

- 1 – Inclinar la máquina hacia adelante y apoyarla en el suelo con delicadeza.
- 2- Eliminar todos los residuos de hierba y tierra y soplar bien con aire comprimido.
- 3- Desmontar la aleta desatornillando los dos tornillos.
- 4- Sacar la fresa (leer el parágrafo “MONTAJE Y SUSTITUCIÓN DE LA FRESA”).
- 5- Desatornillar el tornillo de final de carrera del cabezal.
- 6- Extraer el cabezal, el resorte, el separador y extraer la fresa.
- 7 Soplar todo con aire comprimido y eliminar todos los residuos de tierra, hierba y grasa sucia con la ayuda de un buen solvente.
- 8 – Limpiar con un buen solvente todas las piezas y engrasarlas bien. Poner grasa hidrófuga en el eje de la fresa.
- 9 – Volver a colocar la fresa, introducir en el eje el separador, el resorte y el cabezal. El resorte debe colocarse con la parte puntiaguda hacia abajo, es decir, por la parte del cabezal. Volver a atornillar el tornillo de final de carrera del cabezal y montar la fresa.

## **POSIBLES INCONVENIENTES Y SUS SOLUCIONES**

A. El motor no arranca: asegúrese que:

- haya carburante en el depósito (fig.1 n°1)
- la llave de la gasolina, si estuviera en el motor, no esté cerrada.
- con el motor frío la llave de paso del gas esté en posición de START (fig. 1 n°3).
- con el motor caliente la llave de paso del gas no se encuentre en la posición de START (podría ahogar el motor).
- la llave de paso del gas no se encuentre en la posición de STOP.
- el carburante llegue al carburador.
- el filtro del aire no esté obstruido (ver manual del motor).
- el respiradero en el tapón del carburante no tenga impurezas (fig.1 n°1).
- la bujía pueda provocar la chispa.

Si estas intervenciones no dan el resultado esperado, le aconsejamos que contacte con su vendedor de confianza.

B. La fresa, con la palanca correspondiente acoplada, no gira:

- verificar que la correa no esté desgastada.
- controlar que la correa no haya salido de las poleas.
- asegurarse que la palanca ponga en tracción a la correa.

C. la fresa, con la palanca desacoplada, sigue girando.

- verificar que el freno de la polea esté acoplado. En caso contrario sacar la cubierta y aflojar el registro hasta que la guarnición se apoye en el soporte de la polea.
- controlar que la guarnición no esté consumida.

D. La máquina no trabaja adecuadamente: controlar

- que la fresa no esté demasiado consumida.
- que la fresa no esté rota o no se haya montado.
- que el filtro del aire (ver manual del motor) no esté demasiado obstruido causando una notable pérdida de potencia del motor. En tal caso soplarlo con aire comprimido o cambiarlo por uno nuevo que pueda comprar en su vendedor de confianza.
- que la gasolina no se esté acabando.
- que el nivel del aceite del motor no esté por debajo del umbral mínimo (fig.1 n°11).

E. Acoplada la palanca de avance, la máquina no se mueve:

- Intervenir en el registro del hilo de acoplamiento de avance si el hilo está demasiado flojo (fig.1 n°5).
- verificar que las correas de transmisión no estén demasiado desgastadas.
- verificar que la cadena no esté rota o demasiado floja.
- Verificar que los discos de fricción dentro de la caja de transmisión no estén demasiado desgastados.

F. Viraje duro de la máquina:

- Verificar que la manija (fig.12 n°1) esté aflojada.

G. El cabezal de la fresa no corre e impide la sustitución de la misma fresa:

- Limpiar el aparato y eliminar posibles residuos. (ver parágrafo "LIMPIEZA Y MANTENIMIENTO DEL CABEZAL").
- Asegurarse que no se haya formado óxido dentro del sistema después de un periodo de inactividad. (ver parágrafo "LIMPIEZA Y MANTENIMIENTO DEL CABEZAL").

H. El aislamiento del cable enterrado resulta dañado:

- El orificio de salida del cable de la aleta de enterrado está dañado. Reemplazar la aleta.
- El tubo por el que se desliza el cable, parte de la aleta de enterrado, está sucio. Efectuar la limpieza del mismo.

**¡NO INTERVENGA NUNCA EN LOS REGISTROS DE LOS HILOS SI NO CONOCE LAS FINALIDADES! ¡ESTA OPERACIÓN PUEDE PONER EN PELIGRO EL FUNCIONAMIENTO CORRECTO DE LA MÁQUINA!**

### **MANTENIMIENTO DE LA MÁQUINA**

Durante largos períodos de inactividad de la máquina conviene: limpiar y lubricar el cabezal de la fresa (ver parágrafo “LIMPIEZA Y MANTENIMIENTO DEL CABEZAL”), vaciar el depósito del carburante (Fig.1 Nel), lubricar el cilindro con productos apropiados que podrá adquirir en su vendedor, limpiar el filtro del aire (ver manual del motor), vaciar la gasolina residual del tanque del carburador, engrasar para evitar posibles formaciones de óxido, soplar con aire comprimido la máquina si después del trabajo hubiera partes mojadas. No se aconseja el uso de bombas de chorro fluido.

Para cualquier intervención en el motor, atenerse a las indicaciones del manual del motor que se suministra con la máquina.

Normalmente es oportuno controlar el nivel de aceite al menos cada 8 horas de trabajo y limpiar el filtro del aire cada 4 horas o también más a menudo si se está trabajando en zonas pulverulentas. Para un buen uso de la máquina no fuerce nunca el motor; si observase que sale humo blanco del escape deberá disminuir la velocidad.

### **CARACTERISTICAS TECNICAS**

MOTOR.....	HONDA GCV 160 4 tiempos, 4,5 kW.
TRASMISIÓN.....	aceite.
EMBRAGUE.....	correa y engranages.
VELOCIDAD.....	36 Mt./min.
PROFUNDIDAD DE ENTERRAMIENTO.....	1 - 6 cm.
DESDE EL BORDE.....	25, 27, 29, 31 cm.
PESO.....	49 kg.

## VIKTIGT!

Denna maskin har konstruerats enligt CE-normerna och är certifierad med märkningen 

I denna manual och på maskinen finns anvisningar och texter följda av symbolen för fara som visas nedan, vilket visar på förekomsten av en potentiell fara. Det är alltså viktigt att vara speciellt uppmärksam på det som visas eller står skrivet för att garantera säkerheten för operatören och för alla som befinner sig inom maskinens aktionsradie.



Signalerar fara

## BESKRIVNING AV SYMBOLERNA

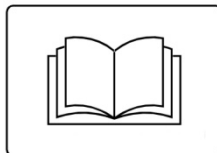

Denna användarmanual ska läsas innan maskinen startas och arbetet påbörjas.



**WARNING!!!** Bränslet är mycket brandfarligt, hantera det därför med särskild uppmärksamhet och försiktighet. Fyll aldrig och av någon som helst anledning på med motorn igång, eller vid rökning eller närvaro av låga eller gnistor.



Maskinen kan under arbetet skjuta ut stenar, grästuvor eller andra föremål. Det är viktigt att operatören, för att inte ådraga skador på tredje part, försäkras sig innan maskinen används att inga andra personer befinner sig inom en radie av 15 meter.



Maskinen är försedd med ett roterande skärande element. Håll händer och fötter borta!!!

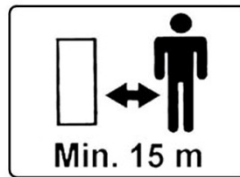

Det är viktigt att operatören, för att inte ådraga skador på tredje part, försäkras sig innan maskinen används att inga andra personer befinner sig inom en radie av 15 meter.



Använd alltid en skyddsmask för ansiktet.



Etikett som sammanfattar farorna, sitter på maskinen väl synlig

**WARNING!!!** Maskinen är försedd med ett mycket kraftigt skärverktyg, varför händer och fötter ska hållas långt från detta och inga ingrepp görs på maskinen när motorn är igång.

Arbeta inte på ställen med grus, stenar och främmande föremål som kan skjutas ut av maskinens skärtrådar och orsaka extrem fara för personer och föremål i närheten. Se till att alla personer befinner sig minst 30 meter från maskinen. Operatören ska bära skyddsmask för ansiktet och eventuellt även gummistövlar.

**WARNING!!!** För inte av någon som helst anledning händerna nära oscilleringsmekanismen som sitter på maskinen, denna mekanism kan klämma fingrarna.

**OBS.**

DET ÄR VÄL INVESTERAD TID ATT RESPEKTERA DESSA NORMER!

DE BIDRAR TILL ATT FÖREBYGGA OÅTERKALLELIGA SKADOR PÅ PERSONER OCH FÖREMÅL OCH GARANTERAR OPERATÖRENS SÄKERHET.



IDENTIFIERANDE CE-SKYLT SOM SITTER PÅ MASKINEN.

## **CLH CABLE LAYER – NT 60** PROFESSIONELL KABELLÄGGARE

Ärade kund, vi tackar Er för förtroendet Ni har gett ECOTECH ITALIA och vi hoppas att den nya maskinen uppfyller Era krav fullständigt. För att kabelläggaren ska fungera optimalt och underhållas effektivt med tiden, ber vi Er att läsa alla anvisningar och varningar som ryms i denna manual, som ska bevaras och alltid åtfölja maskinen.

**INNAN MASKINEN STARTAS, LÄS NOGGRANT ANVÄNDARINSTRUKTIONERNA!**

### **ALLMÄNNA OLYCKSFÖREBYGGANDE NORMER**

Använd alltid maskinen med största försiktighet.

Läs noggrant denna manual innan arbetet med maskinen påbörjas.

På maskinen sitter olika säkerhetsetiketter: dessa är inte till för syns skull! Deras syfte är att påminna operatören i varje ögonblick om vilka faror som är förknippade med felaktigt användande av maskinen. Ta därför alltid största hänsyn till det som anges.

Maskinen är försedd med ett roterande verktyg bestående av en mycket vass stålfräs.

**HÅLL HÄNDER OCH FÖTTER LÅNGT FRÅN DETTA SKÄRVERKTYG!!!**

Om maskinen skulle överlåtas till andra personer, försäkra Er om att de känner till ovanstående olycksförebyggande normer och användarinstruktionerna.

Innan arbetet påbörjas, försäkra Er om att inga föremål finns i jorden som kan kastas ut av maskinen och utgöra extrem fara för den som befinner sig i närheten.

Håll personer, djur och föremål på ett minimiavstånd av 15 meter från maskinen. Operatören ska, för att skydda sig mot utskjutna föremål, obligatoriskt bära: SKYDDSMASK FÖR ANSIKTET, SKYDDSKLÄDER, GROVA SKOR, HANDSKAR, MÖSSA.

Utför aldrig underhåll på maskinen med motorn igång.

**DET ÄR OBLIGATORISKT ATT STOPPA MOTORN INNAN INGREPP GÖRS.**

Åverka eller deaktivera inte säkerhetsanordningarna.

Operatören är alltid ansvarig för skador på tredje part.

Felaktigt användande av maskinen från operatörens sida medför att garantin förfaller och allt ansvar frånsägs.

Om man under arbetet märker att maskinen inte fungerar korrekt, vänd Er till servicecentret där Ni har köpt maskinen. FÖRSÖK ALDRIG SJÄLVA REPARERA MASKINEN. OERFARENHET KAN FÖRORSAKA VÄRRE SKADOR.

Använd alltid original reservdelar från tillverkaren.

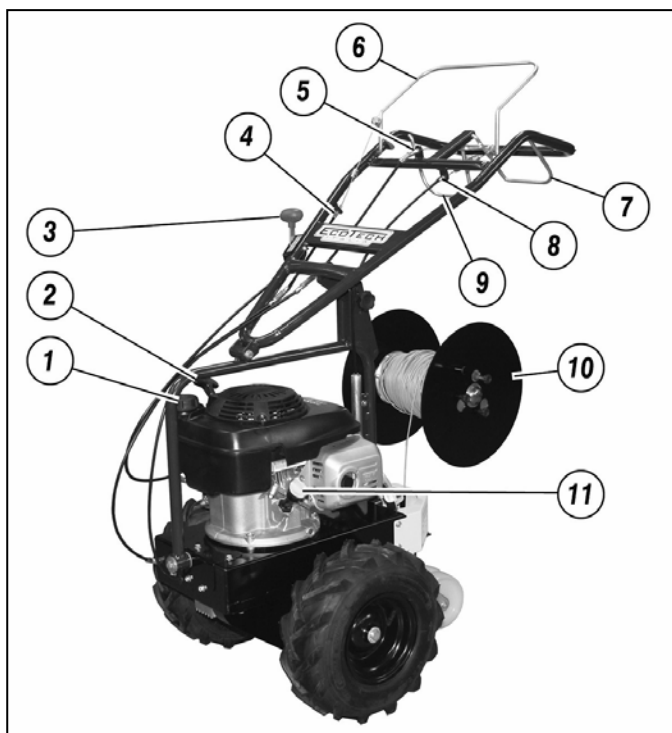

- 1- Bränslelock
- 2- Starthandtag för motorn
- 3- Gasreglage
- 4- Justering för fräsinkopplingen
- 5- Justering för framåtdriften
- 6- Spak för fräsinkoppling
- 7- Kommandospak för oscillering av handtaget
- 8- Justering för oscilleringskommandot
- 9- Spak för framåtdrift
- 10- Kabelupprullare
- 11- Oljeplugg

Fig. 1

## ANVÄNDARINSTRUKTIONER

Innan motorn startas och maskinen skall användas, utför följande kontroller:

- Kontrollera att kabelröret är oskadat, och speciellt att kabelns utgångshål inte har några vassa kanter eller andra skador. Vid behov byt ut röret, ref. 7456



Fig. 2

- Kontrollera att oljenivån inte står under miniminivån: skruva ur pluggen (fig.1 nr.11), rengör oljestickan med en ren trasa och skruva tillbaka pluggen. Skruva ur den igen och försäkra Er om att nivån står mellan de båda märkningarna för minimum och maximum. Om nivån är under minimistrecket, tillsätt olja tills optimal nivå uppnås. (be om rätt typ av olja hos Er återförsäljare).

### **VARNING!!! MASKINEN LEVERERAS NY UTAN MOTOROLJA**

- Försäkra Er om att alla skruvar är väl åtdragna.
- Kontrollera att alla spakar står i friläge (fig.1 nr.6/nr.9).
- Rengör luftfiltret om det uppvisar orenheter (se motormanualen).
- Fyll på bränsle i maskinen med hjälp av en filterförsedd tratt.
- Öppna bränslekranen (se motormanualen).
- För att kallstarta motorn ställ gasreglaget (fig.1 nr.3) i läget START.
- Greppa starthandtaget för motorn (fig.1 nr.2) och dra energiskt i det. Vänta någon minut tills arbetstemperaturen nås innan Ni ger full gas.

HÅLL ER ÄVEN TILL INSTRUKTIONERNA I MOTORMANUALEN

Innan arbetet påbörjas ska kabeln placeras på upprullaren, nedläggningsdjupet regleras, kabelns ände bindas till ett spett, alla personer, djur och värdeföremål inom en radie av minst 15 meter avlägsnas, och sedan motorn startas och arbetet påbörjas när den är varm. För spaken för inkoppling av fräsens rotation i botten (fig.1 nr.9), för spaken för framåtdriften i botten (fig.1 nr.1) och påbörja arbetet med största försiktighet. Läs noggrant beskrivningen av operationerna som anges nedan. Under sommaren eller då jorden är torr rekommenderas det att vattna gräsmattan ordentligt dagen innan arbetet ska utföras.

**MASKINEN KRÄVER INKÖRNING! UNDER DEN FÖRSTA DRIFTSTIMMEN JUSTERAS REMMARNAS SPÄNNINGSFJÄDRARNA ALLTID ARBETAR KORREKT (fig.1 nr.4/n.5).**

### PLACERING AV KABELN PÅ UPPRULLAREN

För att använda maskinen på bästa sätt med tanke på variationen av kablar och rulltyper som finns på marknaden, rekommenderas det att rulla upp kabeln på den avsedda upprullaren (fig.1 nr.10) med hjälp av spaken som sitter på upprullaren. Det är viktigt att rulla upp kabeln moturs för att säkerställa att den rullas av perfekt under arbetet (fig. 3). Om man istället vill använda rullar som redan har kabel, kan man demontera upprullarens vänstra vägg genom att lossa de tre knopparna (fig.4) och vrida lätt på väggen, placera rullen på upprullarens rör med eventuella adaptrar, och sedan montera tillbaka väggen och dra åt de tre knopparna i botten. När kabeln väl har placerats på upprullaren ska kabelns ände stickas in i röret på fenan (fig. 5) tills den kommer ut på undersidan med ett par centimeter.

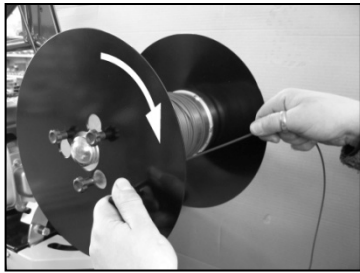

Fig.3

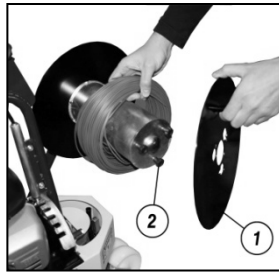

Fig.4

- 1- Demonteringsbar platta
- 2- Knopp



Fig.5

### MONTERING ELLER BYTE AV FRÄSEN

Maskinen är försedd med en mekanism som gör det möjligt att snabbt byta ut fräsen utan att använda verktyg (fig.6). För att montera eller byta fräsen ska huvudet skjutas uppåt (fig.7), den slitna fräsen som sitter på huvudet dras ut (fig.8) och den nya fräsen sätts på med huvudet fortsatt tryckt uppåt. Släpp sedan huvudet, som tack vare en fjäder återgår till startpositionen och automatiskt låser fräsen. Om fräsen skulle bytas under arbetet, rengör väl huvudet genom att ta bort rester av gräs och jord och försäkra Er under monteringen av den nya fräsen att inget skräp kommer in i snabbfästets mekanism. Det rekommenderas att regelbundet rengöra och fetta in denna mekanism (se även "RENGÖRING AV HUVUDET").

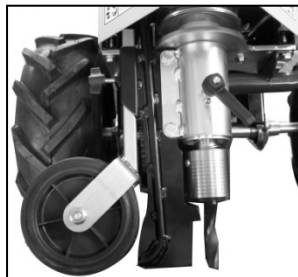

Fig.6

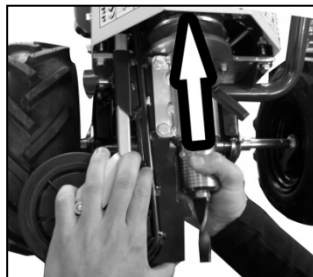

Fig.7

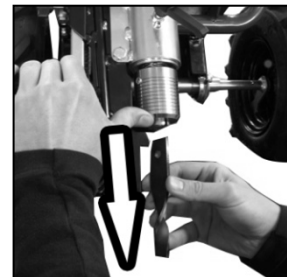

Fig.8

### REGLERING AV NEDLÄGGNINGSDJUPET

För att reglera djupet måste man vrida på knoppen som sitter monterad på fenans bakre del (fig.9 nr.1). Lossa knoppen med ett varv moturs, höj eller sänk fästet för de båda bakre hjulen (fig.9 nr.3) med den graderade skalan (fig.9 nr.2) intill fästet som referens för djupet och när djupet är inställt dra åt knoppen (fig.9 nr.1) helt medurs. Siffrorna på skalan motsvarar centimetrar och går från 1 till 6.

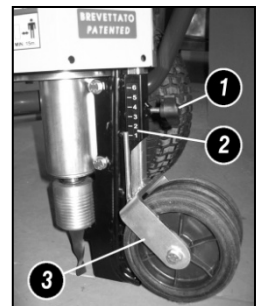

Fig.9

### REGLERING AV HASTIGHETEN

För att reglera nedläggningshastigheten, vrid på gasreglagetets vred (fig.1 nr.3) för att höja eller minska motorvarvet. Reglera **ALDRIG** hastigheten genom att låta växellådans koppling slira. Detta förorsakar allvarliga skador på transmissionens mekaniska del. Framåtdriftens spak (fig.1 nr.9) ska **ALLTID** vara i botten, det vill säga vidröra styret.

### REGLERING AV STYRETS HÖJD

Maskinen ger möjlighet till fem olika höjder på styret. För att reglera denna höjd, lossa det bakre handtaget på styret moturs (fig.10 nr.2) tills knoppen (fig.10 nr.1) kan dras ur, välj önskad höjd och för sedan tillbaka knoppen i det nya hålet, dra åt handtaget medurs och dra åt i botten.



Fig.10

### SNABBREGLERING AV STYRETS LUTNING

När man vill arbeta under buskar, utstickande grenar, stolpar eller någon typ av hinder från sidan, är det möjligt att luta styret åt andra hållet från hindret sett (fig. 11). För att reglera lutningen dra i botten spaken som sitter på styrets undre vänstra del (fig.1 nr.7) och sätt dess pinne i något av de nio hål som sitter på kuggstångsdrevet vid styrets bas. Maskinen möjliggör alltså fyra lutningsnivåer till höger och fyra till vänster.

Fig.11



### BLOCKERING AV DEN VRIDBARA FENAN

När man vill lägga ner kabeln i långa raksträckor, är det möjligt att låsa den vridbara fenan (fig.12) för att göra maskinen riktstabilare. För att låsa fenan räcker det med att dra åt handtaget som sitter på höger sidan av infästningsanordningen (fig.12 nr.1).

Fig.12

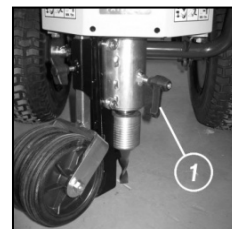

### REGLERING AV SPÅRVIDDEN

Båda hjulen är försedda med axlar som kan breddas i 4 lägen. Detta system ger möjligheten att få ett justerbart avstånd mellan fräsen och kanten, som kan vara 25, 27, 29 eller 31 cm. (fig.13). Detta gör det möjligt att lägga ner kabeln på ett jämnt avstånd från en kant vilken som helst, mur eller häck. För att justera detta avstånd räcker det med att dra ut låspinnen (fig.13 nr.2) och sätta den i något av de fyra hålen på hjulaxeln (fig.13 nr.1) och sedan låsa säkerhetsfjädern.

Fig.13

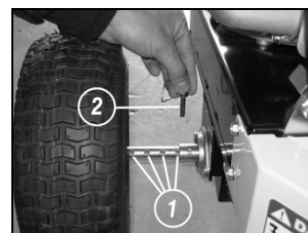

### ARBETETS BÖRJAN

När kabeln är positionerad och fräsen monterad, ska kabeln fästas i marken. För att göra detta räcker det med att sticka ned en spets eller ett spett i jorden och binda fast kabelbiten som sticker ut från fenans undre del. Denna operation garanterar att kabeln läggs ned i snittet som fräsen gör i jorden under de första metrarna som arbetet sker.

### ARBETETS SLUT

När arbetet är slutfört, för att stoppa motorn för gasreglaget (fig.1 nr.3) till läget STOP och (eller om motorn inte har något, använd stoppbrytaren efter att ha fört ner motorvarvet på tomgång), och om sådan finns, stäng bränslekranen. Efter arbetet är det oundgängligt att rengöra och fetta in fräshuvudet (se följande avsnitt). Det rekommenderas att ordentligt rengöra kabelröret, även från insidan av röret.

## RENGÖRING OCH UNDERHÅLL AV HUVUDET

Efter varje användning av maskinen ska en noggrann rengöring göras av fräshuvudet. För att göra detta, följ exakt faserna nedan.

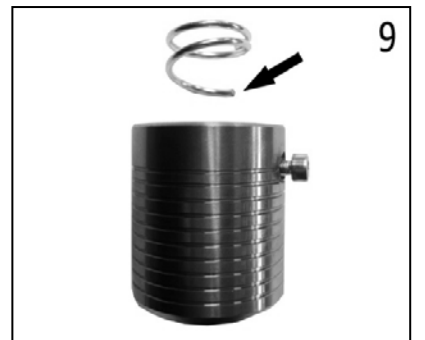
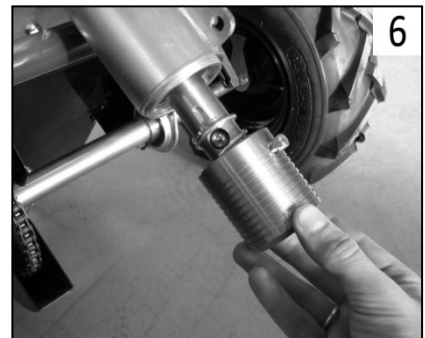
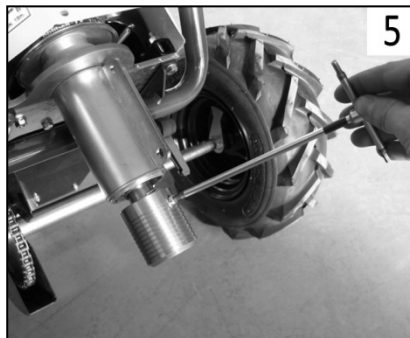
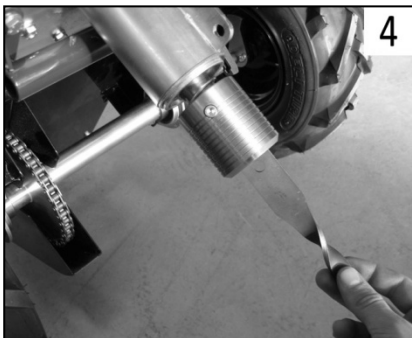
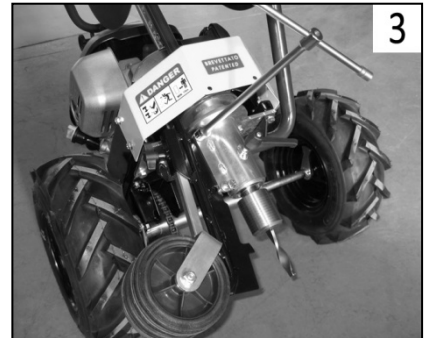
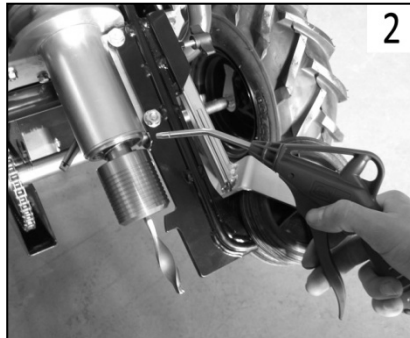

- 1- Luta maskinen framåt och stöd den varsamt mot marken.
- 2- Ta bort alla rester av gräs och jord och blås rent med tryckluft.
- 3- Demontera fenan genom att skruva ur de båda skruvarna.
- 4- Ta bort fräsen (läs stycket "MONTERING ELLER BYTE AV FRÄSEN").
- 5- Skruva ur huvudets ändstoppskruv.
- 6- Dra ur huvudet, fjädern, distansen och ta bort kulan.
- 7- Blås rent allt med tryckluft och ta bort alla återstående rester av jord, gräs och smutsigt fett med hjälp av ett bra lösningsmedel.
- 8- Rengör med ett bra lösningsmedel alla delarna och fetta in varje del väl. Lägg lite vattenavvisande fett på fräsens axel.
- 9- Sätt tillbaka kulan, trä på distansen på axeln, fjädern, huvudet. Fjädern ska placeras med den spetsiga änden nedåt, det vill säga mot huvudet. Skruva tillbaka huvudets ändstoppskruv och montera tillbaka fräsen.

## **MÖJLIGA FEL OCH DERAS ÅTGÄRDER**

A. Motorn startar inte: försäkra Er om att

- bränsle finns i tanken (fig.1 nr.1).
- bensinkranen, om sådan finns på motorn, inte är stängd.
- gasreglaget står i läge START (fig.1 nr.3) om motorn är kall.
- gasreglaget inte står i läge START om motorn är varm (detta kan flöda motorn).
- gasreglaget inte står i läge STOP.
- bränslet når fram till förgasaren.
- luftfiltret inte är igensatt (se motormanualen).
- luftningshållet på bränslelocket inte är igentäppt av smuts (fig.1 nr.1).
- tändstiftet ger gnista.

Om dessa ingrepp inte ger önskat resultat, rekommenderar vi att Ni vänder Er till återförsäljare.

B. Fräsen roterar inte när dess spak är ilagd:

- kontrollera att remmen inte är sliten.
- kontrollera att remmen inte har hoppat av remskivorna.
- försäkra Er om att spaken klarar att hålla remmen tillräckligt spänd.

C. Fräsen fortsätter att rotera när spaken är släppt:

- kontrollera att remskivbromsen är ilagd. Om så ej är fallet, demontera kåpan och lossa justeringen tills bromsbelägget vilar mot remskivan.
- kontrollera att bromsbelägget inte är slitet

D. Maskinen arbetar ej korrekt: kontrollera

- att fräsen inte är för sliten.
- att fräsen inte är trasig eller inte har monterats.
- att luftfiltret (se motormanualen) inte är för igensatt vilket förorsakar en avsevärd effektförlust hos motorn. Blås i så fall med tryckluft eller byt ut det mot ett nytt, som kan köpas från Er återförsäljare.
- att bensinen inte håller på att ta slut.
- att motoroljenivån inte står under minimistrecket (fig.1 nr.11).

E. När spaken för framåtdrift är ilagd, rör sig maskinen inte:

- Skruva på justeringen för vajern som lägger i framåtdriften, om vajerns skulle vara för slak (fig.1 nr.5).
- kontrollera att transmissionsremmarna inte är för slitna.
- kontrollera att kedjan inte har gått av eller är för slak.
- Kontrollera att kopplingskivorna i växellådan inte är för slitna.

F. Maskinen är tungstyrd:

- Kontrollera att handtaget (fig.11 nr.1) är löst.

G. Fråshuvudet löper inte vilket hindrar byte av själva fräsen:

- Rengör apparaten och ta bort eventuella rester (se avsnittet "RENGÖRING OCH UNDERHÅLL AV HUVUDET").
- Försäkra Er om att rost inte har bildats inuti systemet efter en periods inaktivitet (se avsnittet "RENGÖRING OCH UNDERHÅLL AV HUVUDET").

H. Isoleringen på den nedgrävda kabeln kan vara skadad:

- Utgångshålet på kabelröret är skadat. Byt ut röret.
- Kabelröret kan vara smutsigt invändigt. Rengör ordentligt.

**SKRUVA ALDRIG PÅ VAJERJUSTERINGARNA UTAN ATT KÄNNA TILL KONSEKVENSERNA! DENNA OPERATION KAN ÄVENTYRA MASKINENS KORREKTA FUNKTION!**

### **UNDERHÅLL AV MASKINEN**

Under långa perioder av inaktivitet för maskinen är det lämpligt att: rengöra och smörja in fråshuvudet (se avsnittet "RENGÖRING OCH UNDERHÅLL AV HUVUDET"), tömma bränsletanken (fig.1 nr.1), smörja cylindern med lämpliga produkter som Ni kan köpa hos Er återförsäljare, rengöra luftfiltret (se motormanualen), tömma ur bensinen som finns i förgasaren, fetta in delar som saknar lack på grund av slitage eller slag mot maskinen och de delar där zinkbehandlingen är sliten, för att undvika eventuell rostbildning, blås av maskinen med tryckluft och det efter arbetet finns blöta delar. Det avråds bestämt att använda högtryckstvätt.

För alla ingrepp på motorn, ta hänsyn till angivelserna i motormanualen, som levereras med maskinen.

I allmänhet ska oljenivån kontrolleras var 8:e arbetstimme och luftfiltret rengöras var 4:e timme, eller ännu oftare om man arbetar i mycket dammiga miljöer. För att använda maskinen på bästa sätt, ansträng aldrig motorn; om vit rök kommer ut ur avgasröret måste man sakta in.

### **TEKNISKA**

MOTOR.....	HONDA GCV 160 4 gånger, 4,5 kW.
ÖVERFÖRING.....	bälte.
HASTIGHET.....	36 Mt./min.
DJUP NEDGRÄVNING.....	1 - 6 cm.
FRÅN KANTEN.....	25, 27, 29, 31 cm.
VIKT.....	49 kg.



## DICHIARAZIONE DI CONFORMITA' CONFORMITY DECLARATION

(All. II-A Dir.. 2006/42/CE)

### IL FABBRICANTE/THE MANUFACTURER

ECOTECH ITALIA via Copernico, 85 47122 Forlì FC - ITALIA, dichiara, sotto la sua esclusiva responsabilità che il prodotto:  
*ECOTECH ITALIA via Copernico, 85 47100 Forlì FC - ITALIA, under its own responsibility, declares that the:*

### Interrafilo – Cable layer machine NT 60

Tipo: Type:	NT 60 (CL)	Anno di costruzione: Fabrication year:	2010
Numero di serie: Serial number:	00001 - 01000	Potenza Max: Max Power:	4,5kw
Peso: Weight:	49 kg	Rumorosità Max: Max Noise:	92 dB/A
Pressione acustica: Sound pressure:	LpA 85 dB/A	Vibrazioni al manubrio: Handlebar vibrations:	X 1,6 m/s <sup>2</sup> Aeq Y 2,2 m/s <sup>2</sup> Z 4,1 m/s <sup>2</sup>

È conforme alle seguenti disposizioni:

- **Direttiva Macchine (Direttiva 2006/42/CE)** e alle disposizioni nazionali di attuazione.
- **Direttiva europea 2000/42/CE** e successive modifiche, concernente l'emissione acustica ambientale delle macchine ed attrezzature destinate a funzionare all'aperto.

Norme armonizzate applicate:

- **UNI EN ISO 3744:2009:** Acustica – Determinazione dei livelli di Potenza Sonora delle sorgenti di rumore mediante misurazione della pressione Sonora (LWA, LpA);
- **UNI EN ISO 20643:2008:** Vibrazioni meccaniche – Macchine portatili e condotte a mano – Principi per la valutazione della emissione delle vibrazioni;
- **UNI EN ISO 12100-1: 2009; UNI EN ISO 12100-2:2009:** Sicurezza del macchinario – Concetti fondamentali, principi di progettazione.

Is in accordance with:

- *European regulation 2000/14/EC, plus subsequent modifications, and with the relevant national provisions.*
- *European Regulation 2000/14/EC and subsequent amendments, relating the noise emission in the environment by equipment for use outdoors.*

Harmonized Specifications applied:

- **UNI EN ISO 3744:2009:** Standard for determination of sound power levels of noise sources, using sound pressure (LWA, LpA);
- **UNI EN ISO 20643:2008:** Standard for evaluation of vibration emission in hand-held and hand-guided machinery;
- **UNI EN ISO 12100-1: 2009; UNI EN ISO 12100-2:2009:** Safety of machinery – Basic concepts, general principles for design.

La persona autorizzata a costituire il Fascicolo Tecnico Costruttivo è il Sig. Roberto Romboli presso ECOTECH ITALIA via Copernico, 85 47122 Forlì FC – ITALIA. Il Fascicolo Tecnico Costruttivo richiesto dalla Direttiva Macchine 2006/42/CE è conservato presso la sede dell'azienda.

*The person authorized to compile the Technical Construction File is Mr. Roberto Romboli at ECOTECH ITALIA via Copernico, 85 47122 Forlì FC – ITALIA. The Technical Construction File required by 2006/42/EC Directive is maintained at the corporate headquarters.*

Nell'utilizzo devono essere rispettate tutte le istruzioni riportate nel manuale d'uso a corredo dello strumento, nonché tutte le norme in materia di sicurezza e prevenzione degli infortuni vigenti nel paese di utilizzo; sul prodotto è stata apposta la marcatura CE.

*While using the machine all instruction, as per the owner manual delivered together with the machine, must be followed as far as all the safety regulation in force in the country; the machine bears the CE mark.*

Data-Date:  
20/01/10

Firma-Signature:

  
ECOTECH ITALIA di Roberto Romboli  
Via Copernico 85 - 47100 FORLÌ (FC)  
Tel. 0543-774314 Fax 0543 778658  
Part. IVA 03198770400



